

VÁROSUNK
VII. évf. 2000.



RÓZSAHEGYI KÖNYVTÁR
H319
Gyomaendrőd, Blaha u. 21.

VÁROSUNK

GYOMAENDRŐD

A keresztény nemzeti gondolat hírnöke

VII. évfolyam 1. szám * Társadalmi, kulturális és hagyományőrző folyóirat * **2000. január**

ÜDVÖZLET AZ OLVASÓNAK MEGVÁLTÁSUNK 2000., MAGYARSÁGUNK 1000. ÉVÉBEN



"HAZÁDNAK RENDÜLETLENÜL
LÉGY HÍVE, OI MAGYAR;
BÖLCSŐD AZ S MAJDN SÍROD IS,
MELY ÁPOL S ELTAKAR"
VÖRÖSMARTY MIHÁLY



A jubileumi emléma magyarázata

Az emléma a keresztény üzenet egyetemességét fejezi ki: a középső kék mező a földgolyóra utal, amelyet a kereszt ölel át, s így veti szelíd uralma alá.

Az öt különböző színű galamb az öt kontinenst szimbolizálja. (Sajnos csak színesben látható mind az öt.)

A kereszt közepétől fény indul ki, Krisztus jelképe, „a világ igazi világossága”, s ezt fejezik ki a következő szavak is:

„Christus heri, hodie, semper”: Krisztus tegnap, ma és mindörökké.

Az egymásba ölelkező galambok Isten gyermekeinek egységét fejezik ki, és a népek közti kiengesztelődést.

A kereszt arra emlékeztet, hogy Krisztus halála mindenki számára megváltást hozott.

A keresztet képező három eltérő színű párhuzamos egyenes a Szentháromság titkára utal.

Gondolatok az új évszázad küszöbén

Tisztelt Olvasó!

Ön, aki – áldott emlékü Tímár Máté szavaival – a mindennapok stációjának sorát járja, bizonyára nagy várakozással, hittel és reménnyel lépte át a huszonegyedik század küszöbét.

Vajon mit hoz nekünk az új század?

Véget érnek-e a természeti csapások, elhallgatnak-e világszerte a fegyverek, s eljön-e a szociális igazságosság, a béke korszaka? Hány és hány kérdés tolu meg agyunkba! És az aggodás a holnapért, a holnaputánért, aggodás szeretteinkért, nemzetünkért.

Bár tudnék felelni e szívbe markoló kérdésekre! Azt mondják a számítástechnika százada jön el. De eljön-e vajon az egymásiránti megértés, a megbocsátás korszaka? Elhal-e az irigység, a kapzsiság, a bosszú, a szíveket marcangoló félelem?

Vagy nem marad más nekünk, mint a madachi „ember küzdj és bízva-bízzál” égi üzenete?

Kedves Olvasó!

E gondolatok közt botorkálva, ráakadtam Tímár Máté barátunk egyik múlt évi januárjában

szerkesztőségünknek küldött levelére, melyben újévi jókívánságainkat viszonzta ezzel a kis verssel. Átadom most e sorokat, mert szebbet, igazabbat, vigasztalóbbat nem mondhatnék, kívánván szerkesztőségünk minden tagja nevében szerencsés, gazdag, boldog Új Évet.

Császár Ferenc

Adjon az Úristen

Adjon Az Úristen mindent, ami Szívünkben éled, s álomba leng,
Hiszen futóban életünk,
S nem lehet sok már ide lent
Csak a hitünk lehet kötél,
Melyen a bajok fölé mászunk,
Hitünk a szárnyunk, s az lehet
Egyetlen vigasztalásunk,
Amíg a mindennapjaink
Stációinak sorát járjuk

Tímár Máté

Békés, Boldog, Új Esztendőt kívánok!

December, karácsony környéke minden évben a számvetés időszaka. Átgondoljuk, és mérleget vonunk az eltelt hónapokról, az elmúlt évről, terveinkről és azok megvalósulásáról. Most is ez történik, de csak nagyon ritkán van arra lehetőség, hogy egy évszázad és egy évezred utolsó éveit tekintni át a halandó, von mérleget és tervezheti a következő évezred első, de mindannyiunk számára fontos és megalapozó évet.

1990 óta eltelt időszak fontos és jelentős volt a Közép-Európa, az Ország és Gyomaendrőd Város számára egyaránt.

A rendszerváltás, és az azóta eltelt időszak nem volt könnyű és problémamentes. Tele volt nehézségekkel, buktatókkal, küszködésekkel, de hiszem, hogy egy demokratikusabb jövőben biztosabb, Európához közelebb kerülő, éveket tud a nemzet maga után.

Egyet sajnós el kell ismerni, hogy az évek múlásával lehet hogy bölcsőbbek, de korban előrehaladottabbak lettünk és ezt az időszakot a fiatalok könnyebben élték át és alkalmazkodtak a gyorsan változó világunkhoz.

Az elmúlt évezred, évtized és városunkban sem volt gondoktól mentes, voltak nehéz időszakok, kudarcok, de jellemzője volt a fejlődés, működőképesség, vagyongyarapodás. Végre városunk minden lakosa élvezheti és fogyaszthatja a jó minőségű, egészségesebb ivóvizet, melyre oly sokat vártunk.

Bízom abban, hogy a következő időszakban 2000. évtől is haladni tudunk az elindult úton.

Legfontosabb célkitűzéseink között fogalmazható meg városunk és az itt lakók érdekében is az infrastruktúra fejlesztése, szennyvízháló-

zat, térségi kommunális hulladéklerakó telep, út, járdaépítés, városiasabb körülmény kialakítása.

Ezek a beruházások fejlődést, új munkahelyeket jelentenek, de nem oldják meg legégetőbb gondunkat; Gyomaendrőd és térsége foglalkoztatását.

Remélhetőleg a város megnyeri és élni fog az Ipari Park címmel, és az azzal járó lehetőséggel, amely hosszú távú fejlődést, fejlesztést alapozna meg. Gyomaendrőd és térsége, vonzáskörzete számára és minden lakójánál lehetőséget, érezhető, élvezhető javulást eredményez a közeli jövőben.

Folytatnánk intézményeink felújítását, az oktatás tárgyi- és személyi feltételrendszerének szinten tartása mellett. Az önkormányzatnak 2000-ben többet kell fordítani annak javítása érdekében.

Kérem Önöket, hogy bízzanak abban, hogy a település nagy múltja mellett a jelen csak átmenet, a jövő mindannyiunk számára biztató.

Én személy szerint is bízom ebben, és abban is, hogy Gyomaendrőd a következő évezred első éveiben a fejlődés mellett ténylegesen egy egységes településé válik.

Kívánom, Gyomaendrőd minden lakosának, egyéni és családi tervei, célkitűzései, a város egészének elképzeléseivel együtt valóra váljanak, és ehhez kérem városunk minden lakójának megértését, támogatását.

Mindenkinek Békés, Eredményekben Gazdag, Boldog, Új Esztendőt kívánok!

Dr. DÁVID IMRE
polgármester

Balra: a gyomai felújított termálkút átadása: Hantostkerti kút.

Lenn: A most épült Endrőd-Öregszőlő kerékpárút átadása, Dr. Mucsi Imre államtitkár az átadó.



ÚJ ÉG ÉS ÚJ FÖLD

II. János Pál papi imája
a 2000. év nagy jubileumára

Légy áldott, ó, Atyánk, ki mérhetetlen szeretetben megszületett fiadat ajándékozta nekünk. Ő megtestesült a Szentlélektől a Szűzanya legtisztább méhében és mintegy kétezer éve megszületett Betlehemben. Útitársunk lett, s új értelmet adott a történelemnek, közös utunknak az Új Ég és Új Föld felé, melyet szorongás és szenvedés, hűség és szeretet kísér. Ennek végén Te, a halált legyőzve, minden leszel mindenben.

Dicséret és dicsőség Néked, Legszentebb Háromság, egyedüli és legfőbb Isten!

Kegyelméből, ó, Atyánk, a jubileumi Szentév legyen a teljes megtérés és a hozzád való örömteli visszaérkezés éve, legyen az emberek közti megbékélés és a nemzetek között újra megtalált harmónia ideje. Olyan idő, melyben a lándzsát sarlóvá olvasszják, a fegyverek zörgését pedig a béke dala váltja fel. Add meg, ó, Atyánk, hogy a jubileumi Szentévet a Lélek harangjára figyelmesen, Krisztus követségében hűségesen, az Íge hallgatásában szorgosan, a szentségek vételében buzgón élhessük meg.

Dicséret és dicsőség Néked, Legszentebb Háromság, egyedüli és legfőbb Isten!

Tartsd meg, ó, Atyánk, a Lélek erejében egyházad, mely az új evangelizáción fáradozik. Vezsd lépteinket a világ útjain, hogy életünkkel hirdessük Krisztust. Irányítsd földi zarándoklatunkat az örök világosság Városába. Jézus tanítványai ismét szeretettel forduljanak a szegények és elnyomottak felé, legyenek szolidárisak a szükségben szenvedőkkel, készek az irgalmasság cselekedeteire, s bocsássonak meg a testvéreknek, hogy maguk is elnyerjék bocsánatot!

Dicséret és dicsőség Néked, Legszentebb Háromság, egyedüli és legfőbb Isten!

Tisztítsd meg, Atyánk, Fiad tanítványainak emlékezetét, és add, hogy elismerjék bűneiket. Add, hogy egyek legyenek, s hogy a világ higgyen. A nagy vallások követői folytassák a párbeszédet, és minden ember örvendezzék azon, hogy gyermekeid vagyunk. Mária, a nemzetek Anyja könnyörgő hangjára egyesüljön az apostolok és keresztény vértanúk kórusa, minden egyes népnek és minden idők igaz embereinek imája, hogy a Szentév mindenki számára, és az egyház számára is a megújult reménység, és a Lélekben való ujjongás éve lehessen.

Dicséret és dicsőség Néked, Legszentebb Háromság, egyedüli és legfőbb Isten!

Néked, Mindenható Atyánk, a világmindenség és az emberiség Teremtője, az idők és a történelem Ura, az Élő Krisztus által, az egész világot megszentelő Lélekben legyen dicséret, tisztelet és dicsőség, ma és mindörökké. Amen.

* HÍREK, KÖZLEMÉNYEK * HÍREK, KÖZLEMÉNYEK * HÍREK *

A Cigány Közösségi Házban történt

A Cigány Kisebbségek Házában, decemberben két alkalommal is ünnepség volt. Az első ünnepségre az ország több helységéből és Budapestről is érkeztek vendégek. Jeles nap volt ez a helyben élő cigányoknak. Egy országosan meghirdetett pályázatot 7 központ nyerte el. Ezek egyike a Gyomaendrődi központ volt. Három program indult. Oktatási, konferencia és Közösségi Ház. 7,5 millió forintot nyertek, a gyomaendrődi pályázók. Mindhárom program megvalósult. Ezen a napon vehette át 15 fő a Bethlen Szakképző Iskola közreműködésével megszerzett agrár vállalkozói képesítést igazoló oklevelet. Közülük 5-en már egy sikeres pályázat segítségével meg is kezdik a vállalkozást. További 12 fő rövidesen a vonatkozó vizsgára megy. December 13.-án indul egy újabb képzés, 15 fő női cipő felső-rez képzést tanul.

Januárban indul a jogsegélyszolgálat, amelynek célja, hogy a vállalkozóvá válást, és más jogi problémákat is helyben, ingyen segítsék, például szerződés-kötési ismeretek, kötelezettség vállalások, stb. Terveik szerint januártól a Gyomaendrődi Közösségi Ház regionális képzőközpont lesz. Felszínre kell, hogy kerüljenek, akik alkalmasak a vezetői irányítói feladatokra is.

Ifj. Dógi János képviselő köszöntötte a vendégeket, és ismertette a megjelentekkel azt a munkát és eredményt, amit részben sikeres pályázatok eredményeként tudtak megvalósítani. A Közösségi Házat berendezték, a tanfolyamot megszervezték, és a Közösségi Ház nemcsak van, hanem működik. Szívesen látogatnak ide fiatalok, idősök egyaránt. Elmondta, hogy jól működik a „Művelt Cigányifjúságért Alapítvány”, amely kuratóriumának eddigi elnöke Várfi András vállalkozó sokat tett az első évben elért eredményekért. A vendégek közül a felszólalók igen nagy elismeréssel nyugtázták a program eredményeit, példaként szolgálhat a Gyomaendrődi Cigány Kisebbségi Önkormányzat munkája és eredménye. A polgármester úr is méltatta az elért eredményeket, gratulált az eredményesen vizsgát tett cigány fiataloknak, és munkájukhoz sok sikert kívánt. Gubucz József a Bethlen Szakképző Iskola igazgatója a cigány fiatalokat tanulásra serkentette, hangsúlyozván, hogy ez az egyetlen útja a fiataloknak a boldoguláshoz. A vállalkozáshoz nemcsak pénz, tudás, hanem akarat is kell, és kitartás. Teleki László úr, az Országos Cigány Önkormányzat alelnöke (Zala megyei Nagykanizsa Központ vezetője) hangsúlyozta, hogy közösen kell megoldani a problémákat, cigányoknak és nem cigányoknak. Nem cigányként sokak többet tudnak segíteni. A cigányok társadalmi esély egyenlőségét segítik a tanfolyamok, pályázatok. De nem elég tanítani a romákat, meg kell őket érteni is!

Dinya László az Önkéntes Tűzoltók Egyesületének elnöke ünnepélyes keretek között (papíron) átadta a „Művelt Cigány fiatalokért Alapítvány”-nak az Egyesület vezetőségének döntése alapján az önkormányzat vagyoni leltárában szereplő, de az Egyesület használatában feleslegessé vált tűzoltókocsit. A nagylelkű gesztust nagy taps kísérte. Ez a kocsit egyike annak az adományoknak, amit a város mecénása Katona Sándor úr hozott Németországból. Az Alapítvány pályázatot nyújtott be a kocsit átalakítására, amely pályázatot e sorok írásakor már kedvezően el is bíráltak, és így az átalakítás költségeire meg van a fedezet. Nem kis büszkeséggel hallgatták a jelenlévők Dr. Várjű Gabriella a Nemzeti és Etnikai Kisebbségi Hivatal elnökhelyettesének elismerő szavait. Hogy miért is voltak büszkéek, hát elsősorban azért, mert méltó dicsőítést kapott a helyi cigány kisebbség a közösségi házban eddig végzett munkáért, és ez a dicsőítés egy országos elnökhelyettesétől jött, további okunk a büszkeségre az, hogy az elnökhelyettes asszony Endrőd szülőlete. Az ünnepség kellemes beszélgetéssel és koccintással ért véget.

A következő ünnepségre sem kellett sokáig várni. Tudvalévő, hogy december 16.-án van a Kisebbségek napja, a városban 14.-dikén tartották meg a „Kisebbségek Napját”. Közösen ünnepelt, a Német Kisebbségi és Cigány Kisebbségi Önkormányzat. A vendégeknek, és saját szórakoztatásukra színvonalas műsort adtak a kisebbség gyermekei. Elsőként a Piroska és Farkas német-magyar változatát, majd éneket, és hegedűszólót hallottunk. A Cigány Kisebbség gyerekei is kitétek magukért. Hegedűszóló, vers, tánc és egy csodálatos „Betlehemes játék volt a műsorukon. A Cigány Kisebbségi Önkormányzat 4 felnőttnek kitüntetést adott át. Kitüntettek voltak: Dr. Dávid Imre polgármester, Várfi András vállalkozó a kuratórium volt elnöke, Puj Ferenc és id. Dógi János. A fiatalok is kaptak könyvjutalmat, és oklevelet: Szécsi Zsolt, Raffael Tibor, Dógi József, Szécsi Erzsébet, Dógi Karolin, Barac Erzsébet.

Császárné Gyuricza Éva

A KÖZÖSSÉGI HÁZ
JANUÁR HAVI PROGRAMJA

9-én 9.00 órától A Mész Egyesület gyűlése

12-én 16.30 órától Cukorbeteg Klubja

22-én Galambkiállítás

23-án Galambkiállítás

26-án 18.00 órától FKGP gyűlése

29-én 18.00 órától Pótszilveszter a Magányosok Klubja szervezésében

A Közösségi Ház dolgozói örömteli, boldog újévsztendőt kívánnak a „Városunk Gyomaendrőd” olvasóinak és a szerkesztőségnek.

A programokkal kapcsolatban érdeklődni lehet a Közösségi Házban.

Változások a lapban! Tisztelt Olvasó! Folyó évben új sorozatokat indítottunk.

Amint látni fogja „Történelmünk nagyjai” címmel hónapról-hónapra végig kísérik Önt hazánk elmúlt századain, történelmünk dicső alakjainak bemutatásával a honfoglalástól a XX. század végéig. Ez az arcképcsarnok azonban nem lehet teljes, hisz ezeréves történelmünk bővelkedik kimagasló egyéniségekben, akiknek bemutatására nem is vállalkozhatunk korlátozott terjedelmünk miatt sem. Ugyanez okból a bemutatottak jellemzésére is mindössze néhány sor áll rendelkezésünkre. Célunk csupán az emlékezés és az emlékeztetés volt! Bizunk abban, hogy a kedves Olvasó megértve törekvéseinket örömmel veszi kezébe majd e munkánkat. Örömlénk, ha véleményükkel, tanácsaikkal, akár néhány sorban is, felkeresnék szerkesztőségünket.

Új sorozatunk mutatkozunk be az „Ízes ízek” rovatunkkal, főképp háziasszonyoknak szóló, de főzni szerető férfi barátainknak is ajánlott receptekkel, finomságokkal. Azt reméljük, hogy megnyeri tetszésüket új kezdeményezésünk.

A Nemzeti Kulturális Örökség Minisztériumának vendégei a Katolikus Iskolában - December 11.-dikén a Magyar Kereszténydemokrata Szövetség Gyomaendrődi Szervezetének meghívására eljött városunkba Csallóközi Zoltán a Nemzeti Kulturális Örökség Minisztériumának titkárság vezetője és Latorcai Csaba vallásügyi referens. Az esti program előtt ellátogattak a Szent Gelért Katolikus Általános Iskolába, ahol az igazgató bemutatta az iskolát, ismertette eredményeiket és terveiket. A vendégek nagy elismeréssel nyugtázták a látottakat és hallottakat.

MEGHÍVÓ - Az endrődi származású Kunkovác László fotóművész, a Magyar Kultúra Napján, 2000. január 22-én 11 órakor Békéscsabán a Munkácsy Mihály Múzeumban, mutatja be „Pásztor emberek” címmel fotókiállítását, mely február 27-ig várja látogatóit. A kiállítást Szent Tibor író, néprajzkutató nyitja meg.

A kiállítás a millennium évében a megye több városában is bemutatásra kerül.

Szerettel hívjuk és várjuk mindazokat az olvasóinkat és a gyomaendrődi polgárokat, akik a népművészet, a fotóművészet iránt érdeklődnek.

Köszönet a megemlékezésért! Karácsony előtti napokban a város minden 72 évet megélt polgárát Gyomaendrőd Város Önkormányzata ajándékkal köszöntötte. Ez úton mondunk köszönetet nevükben a kedves, szép, és megtisztelő megemlékezésért.

Karácsony a Blaha úti Idősök otthonában - December 18-án szent mise és az ősi betlehemi játék keretében bensőségesen ünnepelték a közelgő Karácsonyt. Az ünnepség alkalmával Császárné Gyuricza Éva képviselő asszony finom kaláccsal, gyümölcssel és szaloncukorral köszöntötte a Házban élőket. Az otthon lakói meghitt hangulatban, karácsonyi énekeket énekelve töltötték az estét.

In memoriam

Szülőföld: Bölcső, majd koporsó! új kenyér íze, lepergő könny sója,
Sarkcsillag a négy égtáj felől! öröm-kacagás, lelki Kába-kő...
Anyanyelved billyogként jelöl! Isten áldjon! Te légy végső álmunk,
Te vagy a téli hó s a tavaszi zöld, s ivadékainkba szebb Jövő!

Tímár Máté

Bencze Sándor Endrőd első iskolaigazgatója



1851-ben született Érsekújváron. Apja részt vett az 1848-as szabadságharcban. A tavaszi hadjárat győztes nagysallói csatájában folytatott hősi magatartásáért kitüntették. Sebesüléséből gyógyulva Klapka seregébe állt Komáromban, ahonnan visszatért Újvárra. Ott született fia Sándor.

Középiskoláit és a tanítóképzőt Esztergomban végezte 1874-ben. Ott jegyzői oklevelet is szerzett. Apró termető. Merész fantáziájú, művészi értékekkel megáldott ember volt. Első munkahelye Zsámbékon volt.

Endrődre 1881-ben került. Itt előbb a lányok, majd hamarosan a fiúk tanítója lett. Katonai szolgálatot Bosznia okkupációjában teljesített, mint népfelkelő hadnagy.

Felesége, Nitzmann Ilona 1884 és 1904 között 10 gyermekkel ajándékozta meg férjét. (Ilona, Lajos, Sándor, Margit, János, Kálmán, László, József, Mária Erzsébet) Közülük József tanítóként dolgozott a mai Hunyán. Leventeoktató és a dalárda karnagya is volt. Vallásos magatartása miatt 1950 Békésre helyezték át. Felesége Tihanyi Mária ugyancsak tanító volt, a Szobieszki János lengyel fejedelem egyenes leszármazottja. Bencze Mar-

git és Fehérvári Ferenc tanító házasságából született ifj. Fehérvári Ferenc, aki az MTI fotóművészeként országos hírnévre tett szert, ő is tanító volt.

Bencze Sándor Zelinka János plébánostól kapott megbízást az igazgatói állásra. Az elemi iskolán kívül az iparos iskolát és vezette. Igen értékes munkát végzett a jó nevű endrői iparosság teljes megelégedésére.

Nagy érdemeket szerzett a törökök kiűzése 200. évfordulójának megünneplésében, és az 1886 évi Millenniumi ünnepségek méltóságteljes megszervezésében.

1895-ben Grócz prépost plébános kérésére összeállította az Endrői Iskolák Történetét. A gyomai Kner Nyomda által kiadott Békés Megye Földrajzához az Endrődre vonatkozó fejezeteket is ő írta.

1930-ban, Csernus Mihály plébános idején Endrőd Története c. összeállítást Kovács Mátyás, Palotai Ferenc, Lesniczky Sándor tanítók és Koczás Sándor polgári iskolai igazgató közreműködésével készítette el.

Szinte egész működése alatt és nyugdíjasan is részt vett az Egyház Tanács munkájában. Komoly, felelősségteljes munkája, egyházi pénztárosként is nagyon értékes volt.

Fiatalabb éveiben a kántort is több esetben helyettesítette. Tanítványai iránt szerető szigor volt jellemzője. Endrőd két kiválóságának: Uhrin Péter parasztfestő és Farkasinszki Imre, országosan ismert primás és nótaszerző sikeres útjait egyengette.

1924-ben vonult nyugdíjba 47 évi áldásos tevékenysége után. "Mint nyugdíjas, jelentős segítségül szolgált különböző egyházi egyesületeknek. Megtestesült eszménye volt a küzdő, dolgos, katolikus magyar tanítónak... a legmagasabb helyről, Krisztus földi helytartójától kapott rendkívüli kitüntetést. Öszentsége XI. Pius pápa Pro Ecclesia et Pontifice érdemkereszttel tüntette ki." (Ez a legmagasabb értékű kitüntetés, amiben nem egyházi személyek is részesülhetnek.)

1935-ben elveszti hűséges feleségét. 1937. október 28-án pedig Ő is megtér Teremtőjéhez. A Szarvasvégi temetőben, Újházi Miklós országos hírű főkantor szomszédságában nyugszik, aki a rengeteg gyászolótól könnyekig megható búcsúztatóval köszönt el a halott nevében.

A búcsúztató záró sorait idézem:

„Bölcsőjétől távol,
Megpihenni itt óhajt,
Nálunk Érsekújvár helyett,
Hűséges párja mellett.
Édes lesz az álma majd.”

A Hármaskörös 1937. Novemberi számának megemlékezése pedig így fejeződik be: "Kérjük a Mindenhatót, hogy hívő lelke találja meg az égi haza csendes békességében az örök boldogságot! Viszontlátásra Jézusnál!"

Márton Gábor

Emlékezzünk Bajcsy Zsilinszky Endrédre!

1944. december 24-én, Karácsony Szent estéjén Sopronkőhidán kivégezték a Magyar Nemzeti Felkelés vezetőjét, a Magyar Országgyűlés képviselőjét.

Lehetősége lett volna megszökni, de kijelentette, hogy nem lehet hűtlen a szabadság eszméjéhez, melyért Kiss János, Nagy Jenő, és Tartsay Vilmos életüket áldozták.

„Édes hazám, kedves feleségem Isten veletek”- voltak utolsó szavai, s befejezte példás életét dicső szabadsághősünk, a mi Vaszkó Mihályunk barátja.

Történelmünk nagyjai

Árpád fejedelem ? - 907 (uralkodott 895 - 907)

Árpád, Álmos fia, akit a magyar törzsszövetség 7 törzse választott fejedelemmé, a hagyomány szerint pajzsra emelve Etelközben. 895 tavaszán érkeztek a Kárpát medencébe és 902-re birtokba is vették az egész medencét. Árpád a Körtvélytő partján nagy gyűlést tartott a nemzet előkelőivel, mintegy 34 napig. Ezt a helyet "Szer"-nek nevezték el (Ma Ópusztaszer), ahol a krónika szerint: *megállapították az ország minden igazát, miképpen szolgáljanak a vezérnek és előkelőinek, vagy miképpen tegyenek törvényt minden elkövetett vételről.* "Ezt a megállapodást a törzsek vezetői vérszerződéssel pecsételték meg. Így fejezte be a honfoglalás nagy művét Árpád a magyar törzsszövetség hét törzsével (Nyék, Megyer, Kürt-Gyarmat, Tarján, Jenő, Kér, Keszti) és a hozzájuk csatlakozott székelyek és avarok egyesült erejével.

Taksony vezérnek és egy előkelő kun nőnek a gyermeke. A vezér halála után 972 (?) táján kezdett uralkodni. 973-ban követeket küldött Ottó német császárhoz s békét kötött Németországgal. Géza fejedelem 974 táján megkeresztelkedik. Lányai már kereszténynek születtek. E tájt kezd megerősödni a kereszténység hazánkban. Politikai éleslátás és cselekvőkészség napkeleti gőg barbár nyersséggel párosulva jellemzi Géza karakterét. Fejedelmi kíséretéből alakult ki a szervezett központi hatalom első formája. Így ő készítette elő az államalapítás nagy művét, melyet fia, István folytatott.

Géza fejedelem 949 ? - 997 (uralkodott 970 - 997)

Taksony vezérnek és egy előkelő kun nőnek a gyermeke. A vezér halála után 972 (?) táján kezdett uralkodni. 973-ban követeket küldött Ottó német császárhoz s békét kötött Németországgal. Géza fejedelem 974 táján megkeresztelkedik. Lányai már kereszténynek születtek. E tájt kezd megerősödni a kereszténység hazánkban. Politikai éleslátás és cselekvőkészség napkeleti gőg barbár nyersséggel párosulva jellemzi Géza karakterét. Fejedelmi kíséretéből alakult ki a szervezett központi hatalom első formája. Így ő készítette elő az államalapítás nagy művét, melyet fia, István folytatott.

Szent István király 975 ? - 1038 (uralkodott 997 - 1038)

Az államalapítás nagy művének befejezője. 997-től uralkodott, mint fejedelem. 1000. december 25, vagy 1001. január 1-én koronázták a pápa által küldött koronával keresztény királlyá. Uralkodása elején meg kellett védenie országát a külső és belső ellenséggel szemben. Leverte az ellene lázadó somogyi Koppány vezért, az Erdélyt uralma alatt tartó Gyulát, a Maros vidéki Ajtonyt, szembeszállt az Erdélyt támadó besenyőkkel s leverte azokat. Erős központi hatalmat teremtett. Templomokat, kolostorokat (Pannonhalma, Pécsvárad, Bakonybél) építtetett, születési helyén Esztergomban is püspökséget alapított. Nemcsak megszervezte, meg is védte a magyar keresztény államot. Fia Imre, akinek Szent Gellért püspök volt nevelője, 1031-ben meghalt. István gazdag, rendezett országot hagyott örökül az utódokra.

I. Géza halála után a nemzet őt tette királlyá. Sok harcot folytatott az országra törő besenyők, és kunok ellen. 1083-ban ünnepelte az ország I. István szentté avatását. 1091-ben Horvátországot elfoglalta s Álmos herceg kormányzására bízta. A megvert kunok nagy részét a Jászságban telepítette le. Békét kötött IV. Henrik római császárral.

Szent László király 1040 ? - 1095 (uralkodott 1077 - 1095)

I. Géza halála után a nemzet őt tette királlyá. Sok harcot folytatott az országra törő besenyők, és kunok ellen. 1083-ban ünnepelte az ország I. István szentté avatását. 1091-ben Horvátországot elfoglalta s Álmos herceg kormányzására bízta. A megvert kunok nagy részét a Jászságban telepítette le. Békét kötött IV. Henrik római császárral.

1092. május 20-án zsinatot tartott Szabolcsban, ahol az egyház és keresztényég biztosításáról gondoskodott. Püspökségek számát a zágrábiival gyarapította. A harcokban vitézségével mindig kitűnt. Nagy-Váradon a róla elnevezett székesegyházban temették el. Sirjánál sok csoda esett. 1192-ben fénnel ülték meg a szentek közé való iktatását". Mind a kül- és belviszonyokat tekintve szilárd országot hagyott utódaira.

II. Géza király 1129 - 1162 (uralkodott 1141 - 1162)

II. Béla fia volt, akit 12 éves korában koronázták királlyá. Nagy érdemeket szerzett hazánk védelmében vívott harcokban a terjeszkedő bizánci birodalommal. Dunai hajóhadat állított fel s így védte Zimony környékét a bizánci flotta ellen. A váltakozó sikeres harcokat az 1155-ben kötött béke követte. A gazdasági élet fejlődését telepítésekkel, az erdélyi és szepességi szászok betelepítésével segítette elő. 1147-ben Ottó freisingi püspök így írja le országunkat krónikájában: "Ezt az országot, melyet mindenfelől hegyek és erdők vesznek körül, régen Pannóniának hívták. Természtől annyira kellemes és szép, földje annyira gazdag, hogy szinte Isten paradicsomához, vagy Aegyptushoz hasonlítható."

II. Endre fia, Béla koronázása 1235. október 14-én Fejérváron volt Szent Péter templomban. Megkísérelte a központi hatalom kiépítését. A kőmonostori országgyűlésen a kunokat letelepítette, akik 40 ezer fegyverrel hazánkba menekültek a hódító mongolok elől. Az 1241-42 évi tatárjárás leírhatatlan pusztítást hozott az országra. Inség és éhhalál pusztított. A tatárok kivonulása után a király külföldről gabonát és igavonó marhákat hozatott, az elesett egyházi és világi tisztviselők helyére újakat állított. Az elvesztett oklevelet megújította, új városokat építtetett (Pest, Zólyom, Selmec, Késmárk) Budán várat építtetett. 1246-ban Frigyes osztrák hercegtől visszafoglalta a nyomor idején átengedett vármegyéket. Méltán érdemelte ki a második államalapító nevet.

IV. Béla király 1206 - 1270 (uralkodott 1235 - 1270)

II. Endre fia, Béla koronázása 1235. október 14-én Fejérváron volt Szent Péter templomban. Megkísérelte a központi hatalom kiépítését. A kőmonostori országgyűlésen a kunokat letelepítette, akik 40 ezer fegyverrel hazánkba menekültek a hódító mongolok elől. Az 1241-42 évi tatárjárás leírhatatlan pusztítást hozott az országra. Inség és éhhalál pusztított. A tatárok kivonulása után a király külföldről gabonát és igavonó marhákat hozatott, az elesett egyházi és világi tisztviselők helyére újakat állított. Az elvesztett oklevelet megújította, új városokat építtetett (Pest, Zólyom, Selmec, Késmárk) Budán várat építtetett. 1246-ban Frigyes osztrák hercegtől visszafoglalta a nyomor idején átengedett vármegyéket. Méltán érdemelte ki a második államalapító nevet.

Nagy Lajos király 1326 - 1382 (uralkodott 1342 - 1390)

Károly Róbert rendezett és gazdag királyságot hagyott fiára I. Lajosra, akit a történelem Nagy jelzővel ruházott föl. 35 hadjáratot vezetett. 1370-ben Kázmér lengyel király halála után a rendek királyukká választották s ezzel perszónál unió jött létre Kelet-Európa két leghatalmasabb állama között. Birodalma az Adriától a fekete tengerig terjedt. Hódításaihoz fűződik a "három tenger mosta magyar birodalom" legendája. Segítette a városok fejlődését, ami egy sor város (Buda, Kassa, Pozsony, Sopron) megerősödéséhez vezetett. Királyi udvara a korai humanista műveltség és a lovagi életforma központja lett. 1367-ben a Pécselt felállított főiskolán a szabad művészeteket és a jogot oktatták. Aversa ostrománál életveszélyesen sebesült meg egy nyíl által.

Forrásmunkák: *A magyar nemzet története (1896), Révai Nagy Lexikona (1913) Új Magyar Lexikon (1962) Györffy György: István király és műve (1977) Somogyi Győző, Hermann Róbert: Magyar Hősök archépcsarnoka (1996)*



Katolikus oldal



JANUÁRI MISEREND

Endrőd

Vasárnap: 8-kor, és este 5 órakor. Hétköznap reggel fél 8-kor.
Szent Gellért Iskola kápolnájában
január 9-én, és 23-án, vasárnap fél 12-kor.

Hunyva

Vasárnap: délelőtt 10-kor. Hétköznap szerda kivételével este 5-kor. A szombat esti vasárnapi előesti mise.

Gyoma

Vasárnap 10-kor, hétköznap 15 órakor.

Mindennap imádkozzuk az Úr atlan: nem szerethetjük Istent, imádságát, a Miatyánkot. Hogy akit nem látunk, ha nem szeretjük jobban megértjük, folytatjuk a a testvért, a nővért, akit látunk. Miatyánk magyarázatát, a Kato- Ha visszaautasítjuk a testvéreinknek és nővéreinknek járó megbocsátást, szívünk bezárul, likus Egyház Katekizmusából:

V. „Bocsásd meg vétkeinket, miképpen mi is megbocsátunk az ellenünk vétkezőknek“

Megdöböntöz az a kérés. Ha csak az első tagmondatot tartalmazná - bocsásd meg vétkeinket - benne lehetne érteni az Úr imádsága első három kérésében, hiszen Krisztus áldozata a „bűnök bocsánatára“ van. De a második tagmondat szerint kérésünk csak akkor nyer meghallgatást, ha mi előbb teljesítünk egy követelményt. Kérésünk jövő felé irányul, válaszuknak azt meg kell előznie. Egy szó köti össze a ket-
tőt: „miképpen“.

„Bocsásd meg vétkeinket“...

Merész bizalommal kezdünk imádkozni a mi Atyánkhoz. Amikor azért könyörögtünk, hogy szenteltesse meg az ő neve, azt kértük tőle, hogy mi legyünk egyre megszenteltebbek. Azonban bár a keresztényi ruhát magunkra öltöttük, szüntelenül vétkezünk és elfordulunk Istentől. Most ebben az új kérésben visszatérünk hozzá, mint a tékozló fiú és ahogy a vámos tette, mi is elismerjük előtte, hogy bűnösök vagyunk. Kérésünk „vallomással“ kezdődik, amelyben egyszerre valljuk meg saját nyomorúságunkat és az ő irgalmasságát. Reményünk szilárd, hiszen Fiában „nyertük el a megváltást, bűneink bocsánatát“ (Kol 1,14, Ef 1,7). Bocsánatának hatékony és kétségbevonhatatlan jelét megtaláljuk az Egyház szentségeiben.

Márpedig, és ez félelmetes, az irgalomnak ez a folyama nem halthat be szívünkbe akkor, ha mi nem bocsátottunk meg azoknak, akik ellenünk vétkeztek. A szeretet, mint Krisztus Teste, osztha-

tal: nem szerethetjük Istent, akit nem látunk, ha nem szeretjük a testvért, a nővért, akit látunk. Ha visszaautasítjuk a testvéreinknek és nővéreinknek járó megbocsátást, szívünk bezárul, megkeményedése áthatolhatatlanná teszi az Atya irgalmas szeretete számára, bűneink megvallásában viszont szívünk megnyílik kegyelmének.

Ez a kérés olyan fontos, hogy erre az egyre visszatér az Úr és tovább fejtegeti a hegyi beszédben. A szövetség misztériumának ez a döntő következménye lehetetlen az embernek, de „Istennek minden lehetséges“.

„...miképpen mi is megbocsátunk az ellenünk vétkezőknek“

Ez a „miképpen“ többször előfordul Jézus tanításában: „Legyetek tökéletesek, miképpen a ti mennyei Atyátok tökéletes“ (Mt 5,48), „legyetek irgalmasok, miképpen a ti Atyátok is irgalmas“ (Lk 6,36), „új parancsot adok nektek, szeressétek egymást, miképpen én szeretlek titeket“ (Jn 13,34). Lehetetlen betartani az Úr parancsát, ha arról van szó, hogy az isteni modellt külsőleg utánozzuk, de itt él, és a „szív mélyéről“ jövő részesedésről van szó Istenünk szentségéből, irgalmából, szeretetéből. Egyedül a Szentlélek, aki a „mi életünk“ (Gal 5,25), képes ugyanazokat az érzéseket kelteni bennünk, melyek Krisztus Jézusban megvoltak. Így a megbocsátás egysége lehetségessé válik. „Kölcsönösen megbocsátunk egymásnak, miképpen Isten is megbocsátott nekünk Krisztusban“ (Ef 4,32).

Így válik életté az Úr szava, amelyet a megbocsátásról mondott: a szeretet, mely a szeretet végső határáig szeret. A szívtelen szolgáról szóló példabeszéd, amely megkoronázza az Úr tanítását az egyházi közösségről, ez-

JANUÁR HÓNAP ÜNNEPEI

1. Szombat: Szűz Mária, Isten Anyja (Üjév)
2. Vasárnap: Urunk megjelenése (Vízkereszt)
9. Vasárnap: Urunk megkeresztelkedése
13. Csütörtök: Szent Hiláriusz püspök, egyháztanító
15. Szombat: Remete Szent Pál
17. Hétfő: Szent Antal apát
18. Kedd: Árpád-Házi Szent Margit
20. Csütörtök: Szent Fábán pápa, Szent Sebestyén vértanú
21. Péntek: Szent Ágnes szűz, vértanú
22. Szombat: Szent Vince diakónus, vértanú
24. Hétfő: Szalézi Szent Ferenc püspök és egyháztanító
25. Kedd: Szent Pál apostol megtérése
26. Szerda: Szent Timóteusz és Szent Titusz püspökök
27. Csütörtök: Merici Szent Angéla szűz
28. Péntek: Aquinói Szt. Tamás áldozópap egyháztanító
31. Hétfő: Bosco Szent János áldozópap

Miért a 2000. év jubileuma?

„Jelentőségteljes az, hogy ma már szinte az egész világ minden népe az időt Krisztus születésétől számítja“. „Az új évezred küszöbén a keresztényeknek alázatosan föl kell tenniük a kérdést az Úr színe előtt, hogy mennyiben felelősek ők is korunk bajaiért.“

Elektronikus korszakunkban mi legyen véleményünk az emberiség társadalmi viszonyairól?

Továbbá hogy áll a helyzet a keresztények tanúságtételét illetően e mai világban? „A Jubileumnak növelnie kell a mai keresztényekben a hitet az önmagát Krisztusban kinyilatkoztató Istenben, erősítenie kell a reményt az örök élet várásában, és tökéletesítenie kell a szeretetet, hogy tevékeny legyen a testvérek szolgálatában“.

Könnyebbik végén veszi a dolgot, aki panaszkodik a világ bajairól. Mit tessel azonban Te, személyesen, hogy a Jó győzzön?

A Jubileum az Úr ajándéka Számokra, hogy megújíthasd életed, és tanúságot tehess hitedről. (Idézetek: II. János Pál pápa)

Felnőtt kereszteleés! Azok a felnőtt fiatalok, akik szeretnének megkeresztelkedni, mert gyerekkorukban ez elmaradt, jelentkezzenek január folyamán az endrődi plébánián, február első szombatjától előkészítőt indítunk számukra. Telefon: 66/283-940

A Városunk Szerkesztőségének köszönöm az Életműdíjjal kapcsolatos jókívánságukat. Isten áldása legyen mindannyiukkal.

Szurovecz Vince esperes, békésszentandrászi plébános

zel a megállapítással zárul: „Így tesz mennyei Atyátok is veletek, ha mindegyitek meg nem bocsát szívből felebarátainak“. Valójában „a szív mélyén“ kötődik és oldódik minden. Nincs hatalmunkban többé nem érezni vagy elfelejteni a sértést, de a szív, mely megnyílik a Szentléleknek, a sebet együtt szenvedéssé alakítja, és közbenjáró imává alakítva a sértést, megtisztítja az emlékezt.

A keresztény ima elme egy egészen addig, hogy megbocsát az ellenségnek. Atalakítja a tanítványt és Mesteréhez formálja. A megbocsátás a keresztény ima csúcspontja, az imádság adományát csak az isteni szájalomra ráhangolódott szív képes befogadni. A megbocsátás arról is tanúskodik, hogy a mi világunkban a szeretet erősebb, mint a bűn. A múlt és a jelen vértanú ezt a tanúságot adják Jézusról. A megbocsátás alapvető feltétele annak a kiengesztelődésnek, amely Isten gyermekei és Atyjuk

között, valamint az emberek között megvalósul.

Sem határa, sem mértéke nincs ennek a lényegileg isteni megbocsátásnak. Ha sértésekről van szó (Lk 11,4 szerint „vétkek“-ről, Mt 6,12 szerint „adóság“-ról), ténylegesen mi mindig adósk vagyunk: „Ne tartozzatok senkinek semmivel, csak kölcsönös szeretettel“ (Róm 13,8). A Szentháromság közössége minden kapcsolat igaz voltának forrása és kritériuma. Ezt a közösséget pedig az imádságban éljük meg, főleg az Eucharisztia-ban.

Isten nem fogadja el az egyenetlenkedést szitók áldozatát. Elküldi őket az oltártól, hogy előbb engesztelődjenek ki testvéreikkel, Isten a békés imádságokkal akar megbékélni. A legszebb békesség Isten számára a mi békénk, a mi egyetértésünk az Atyában, a Fiában és az egész hívő nép Szentlelkében.

*Az oldalt szerkesztette:
Iványi László plébános*

Karácsonyi ünnepség



December 11-én délután öt órakor a Szent Gellért Katolikus Általános Iskola kisdiákjainak pasztorjátékával kezdődött a Magyar Kereszténydemokrata Szövetség Gyomaendrödi Szervezetének az évszázad utolsó karácsonyi ünnepsége.

Csodálattal, és igaz szeretettel hallgattuk, és hosszantartó tapssal jutalmaztuk e magas szintű és tökéletesen előadott műsort, melyet az iskola új igazgatója, Harmath József irányításával és zenei kíséretével adtak elő.

Az MKDSZ elnöke köszöntötte a vendégeket. Semjén Zsolt helyettes államtitkár úr üzenetét és jókívánságait a körünkben megjelent Csallóközi Zoltán úr, a minisztérium titkárságának vezetője tolmácsolta, és egyben okát adta távolmaradásának is. Körünkben üdvözölhettük a Csallóközi úr társaságában megjelent

Latorcai Csaba vallásügyi referens urat is.

László atya evangéliumi felolvasása után Ungvölgyi János mondta el Márai Sándor 1956 karácsonyára írott versét: Mennyből az Angyal címmel. Majd gyertyafény mellett, meghitt hangulatban énekelünk karácsonyi énekeket Harmath igazgató úr zenei kíséretével.

A műsor befejeztével Fülöp Zoli és dombszögi csapata jeleskedett az általuk készített finom vacsora felszolgálásával, amely szintén elnyerte a társaság tetszését. Közben megindult a baráti csevegés, vidám társalgás asztaltól asztalig.

Az este befejező részében a már izgalommal várt tombolahúzás következett.

A kölcsönös jókívánságok után azzal búcsúztunk, hogy 2000-ben újra találkozunk.

Úgy legyen!

Vaszkó András

ÉPFE

**Építőipari Szakipari Festő Szolgáltató
Betéti Társaság vállalja:**

Közületi – vállalkozói és magán
megrendelőinek

ÉPÍTŐIPARI – SZAKIPARI
munkáinak elvégzését.

Teljes körű ügyintézésel,
tervezéstől a kulcsátadásig.

ELLENŐRIZHETŐ REFERENCIÁKKAL

rendelkezünk Alföldön és Budapesten!

Hívja: 06-66-295-659

vagy 06-20-9367-514 számot.

Fax: 06-66-385-896

Cím: 5502. Gyomaendröd,

Juhász Gyula utca 34/1.

Emlékezetre méltó dolgok a régi Gyomáról

Nagy időt megélt néhai atyámfiaitól hallottam sok mindent gyűjtő útjaimon. Kérdezgettem is őket, meg mondták nekem maguktól is szívesen. Így aztán összegyűjtöttem nekem több dobozra menő „cédulám”, jegyzetemet. E mostani borongós, januári napokon nekem igen kedves feljegyzéseket rakosgatom, rendezgetem, ki tudja hányadszor, s azon kapom magam, hogy mindig újat mondanak. Hátha másoknak is, gondolom én, s így szerbe-számba véve itt adok közre jó néhányat e becses gyűjteményből.

A nagy templom (t.i. református templom) építésének ideje körül jó néhány család sokkalta a külön kivetett templomépítési hozzájárulást, mert amúgy is magasan találták az adót s közterheket. Ekkor pedig még csak a tornyot kezdték építeni 1790 táján. Az emlékeztet úgy tudja, hogy „400 ember” felkerekedett és elmentek Délvidékre Debelyácsára (volt Torontálvásárhely is), ahol Gyomai utca is van (ma Szerbia), de mentek Komádiba, meg Igazfalára (Krassó-Szörény vármegye, ma: Dumbravica Románia).

Gyoma és Endrőd között volt egy kis község, Nyárszeg. Ez a török hódoltság elején már elpusztult. A török dúlás után nem ülték meg újra. Ez volt a legkisebb falu a környéken. A visszazállingóztott lakosok egy része Gyomára, másik része Endrődre költözött. Emiatt aztán Gyoma és Endrőd között határviták voltak, hosszú pereskedés, torzsalkodás volt köztük. Innen ered a „Peres dülő” neve.

A „cuharé” afféle mulatság volt, a „szegényebb népretegeknél” volt szokásban, mégpedig inkább a tanyavilágban. „Szegényes körülményeik, meg öltözetük miatt” nem tudtak bálokba járni. A kútgémre egy „tőkast” (fűzfából, faháncsból fonott szénhordó kas, tőtek készítették, innen a neve) akasztották, azt felhúzták s az volt a jel arra, hogy ott abban a tanyában, akkor este

cuharé lesz. Irigység, rossz szomszedság, „Vírus verkedés”, meg tudja a fene mi miatt még, besúgták s a lovascsendőrök „szíjjelvertik” sok esetben.

Idős atyámfia még a nagyszüleitől hallotta, hogy a gyomai városháza megett időnként kifeküdt a Körözs partra egy nagy hal, s ha valaki meg akarta von’ fogni, azt bekapta. Ez inkább olyan gyerekijesztő mese lehetett, mint hogy; „ne igyál olyan sokat te kölyök, mer’ vízi bornyú nő a hasadba”, aztán „setít este ne menny sehoval ki, mer’ elkap a rézf...ú bagoly”. Az iskolába is egyszerű a tanfelügyelő „vegálta a gyerekeit” a szűnyog ismereteiről. Akkori szokás szerint „körülkérdezte”: „Na ides gyerekek mi az? Setítbe szálldos, zümmög, oszt szúr, aztán meg veszettül viszket.” Gondolkozik a gyerek merevül...egyszer csak kivágja a feleletet, mint a rezet; „Tanfelügyelő úr kérem, az alighanem a rézf...ú bagoly lesz!”

Néhai módos gazda família egyik tagja, akinek gyönyörű szép négy fák csödör húzta a szánkóját, bundában, csikorgó hidegben száguldott hazafelé a tanyáról. Az országúton sedergett a nagy hóban egy takaros, még bebugyolálva is csinos, alfafarú nőszemély. Gazduram szerette a szép nőt (is), hát megszánta, megosztotta vele a tizenkét racka bürből készült bundát is. Nem is részletezem, gazduram „gatyabajt” kapott. Igen nagyon restellte, abba maradtak a doktorral, hogy az törtint, hogy széllal szembe pisált, oszt a szél megfertőzte. Innen lenne osztán a mondás is, hogy szél ellen nem lehet pisálni.

Mindezek még ama boldogabb békeidőkben történtek, az első nagy háborúnak előtte. Neveket mégsem írtam, nehogy baj legyen belőle. El is felejtődtek már mindezek. Olvasóink derűségére szántam, mire e sorok megjelennek vidám farsang táján.

Cs. Szabó István

BETLEHEMEZÉS ENDRÖDÖN

- Régen a betlehemesek így köszöntek be a házakhoz: „Adnak-e szállást a kis Jézusnak?” Ha azt látták a házbelieliek, hogy a betlehemesek „nem rendes emberek”, akkor gyakran ez volt a válasz: „Neki igen, de nektek nem!” De ti rendesek vagytok, ezért hozzám bármikor jöhettek, különösen azért is, mert egy nagyon szép régi endrődi népszokást elevenítettetek fel, és nagyon örülök, hogy ezt egyáltalán valaki elkezdte.

Ez a rövid beszélgetés részlet Vaszkó Irén tanárnő lakásában hangzott el advent 4. vasárnapja előtti szombaton, amikor néhány lelkes endrődi diák lajbikkal, pásztorbotokkal, palástokkal, koronákkal, hosszú fehér ruhákkal, angyalszárnyakkal, betlehemi csilgaggal és az id. Harnos Vince által készített és feldíszített hordozható kis betlehemmel felszerelve előadták nála - Endrődön kb. 50 év után először - a házi betlehemes játékokat.

Ezt követően a karácsony előtti napokban az utcákon is felfigyelhetek az endrődiek a házakat járó, karácsonyi énekeket éneklő, jelmezes fiatalokra. A lelkes csapat tagjai: a Rózsahegyi Kálmán Alt. Iskola hatodikosai (Pápai Norbert, Fülöp Zsófia, Korszok Katalin, Oláh Beatrix, Szekercsés Adrienn), egy piarista diák (ifj. Harnos Vince), egy szakközepes leány (Kiss Anikó) és egy pap (József atya), játékkal hirdetve a Megváltó születésének örömhírét. Megfordultunk többek között az endrődi szociális otthonokban is, ahol megtekinthették ünnepi szentmisével egybekötött műsorunkat. Tisztelettel megköszönjük vendéglátóink meghívását, ajándékait, mind az Otthonok vezetőinek, mindpedig azoknak, akik lakásukon vagy munkahelyükön fogadták a betlehemeseket.

Az idősebbek még jól emlékeznek ezekre a ma már kiveszőfélben lévő népi szokásokra. Bizonyára kedves emlékeik fűződnek ezekhez. Mégis, sokan feltehetik a kérdést: „Szükség van még ilyesmire? Mi értelme van ennek?” Juhász Gyula így válaszol nekünk: „Vigyázzunk, hogy ki ne haljanak az éneklő népek, a mítoszalkotó népek, a képiró asszonyok, és faragó emberek, mert az ember hal ki velük.”

A régi életet teljesen átszötte az a tiszta vallásosság, amely - a Biblia szavaival - só és kovás a világban, amely ízt és új erőt ad az élet küzdelmeiben. A vallásosság átjárta a mindennapokat, a munkát, a szokásokat, a hagyományokat, ünnepeket. A tiszta hit tiszta erkölcsöt és emberi tartást adott.

Mennyire fontos lenne megtanulni újra ünnepelni. Az ünnep igazából maga az élet. Örvendetes emlékezés a múltra, a jelen örömteli elfogadása, és bizakodó pillantás a jövő felé. Az ünnep a régmúlt esemény újra felidézése, újra átélése és jelenvalóvá tétele. Nemcsak rövid pihenés a nagy hajsza közepette, hanem a lélek újra születése és érzelmi, erkölcsi, természetfölötti növekedés. Az ünnep közösséget formál, s egy szívvé, egy lélekkel tesz. Az ünnep lényege az öröm. Öröm az Istennel és az egymással való közösségnek.

Egy nép pusztulását nem a gazdasági válság, nem a munkanélküliség okozza, hanem a lelki, szellemi értékek hanyatlása. Mentjük meg hagyományainkat, mentsük meg népünket!

Itt mondunk köszönetet Szécsi Zsoltnak is, aki az endrődi cigány Közösségi Házban betanította és a város több pontján előadta a Néri Szent Fülöp Ifjúsági Csoporttal a 2. sz. endrődi betlehemes. Köszönet munkájáért és fáradozásáért.

HÁROMKIRÁLY-JÁRÁS

A házi betlehemezés nagy sikerétől és népszerű fogadtatásától kedvet kapva szeretnénk a Háromkirály-járás népszokást is feleleveníteni.

Az ünnep lényege: Vízkereszthez, vagyis Urunk Megjelenése (jan. 6.) ünnepéhez kapcsolódik. Az Isten emberré lett, megjelent a földön, hogy megváltsa és üdvözítse az emberiséget. Az Ő érkezésének voltak tanúi a napkeleti bölcsek (háromkirályok) akik hódoltak előtte és értékes ajándékokat adtak neki (aranyat, tömjént, mirhát). Mi is Jézust ismerjük el életünk fölött egyetlen Urnak és Királynak.

Az ünneplés módja: három-királynak öltözött fiatal járja a házakat, énekekkel, verssel földelődve a bibliai bölcsek látogatását Jézusnál.

A betlehemezéshez hasonlóan várjuk a meghívásokat! Jelentkezni lehet a plébánia irodájában hivatali időben, január 6-ig.

Hüse József káplán

Amikor Ő a Körös-menti tájról elindult...

Gyomaendrőd város oly gazdag itt élő és már innen elszármazott művészekben, hogy alig múlhat el hónap, hogy egy-egy kiállításról, egy-egy új könyv megjelenéséről be ne számoljunk olvasóinknak. Ez úttal is ezt tesszük.

Bella Rózstát bemutatnunk nem kell, már csak azért sem, mert lapunk fennállásának hat éve alatt (ez már a hetedik évfolyam) olvasóink végig kísérelték kiállításról-kiállításra a művészt.

Múlt év december 3-án nyílt meg az a nagy érdeklődéssel várt kiállítás, s január 2-ig tartott, melyen Bella Rózsa grafikáit mutatta be Vácott, a Madách Imre Művelődési Központ emeleti galériájában. Az érdeklődést csak fokozta a Váci Polgár c. helyi lap, mely többek között így „harangozta be” az eseményt: „Képei újraálmodják a régmúltat: a funkcióikat vesztett kenderáztató gödrök, a lebontásra ítélt tanyák világát adják vissza.”... „grafikáit két motívum kíséri: az endrődi szülőfalu és tanyavilág; a másik: a száguldó, az ügető ló, mint a mozgásban lévő állat motívuma.”

A kiállítást Kántor János festő és grafikusművész nyitotta meg. Melleg, baráti szavakkal mutatta be Rózstát közönségének, utalva a régi keletkezett barátságra. Előadásában méltatta az endrődi Bella-családot „akik verset írnak, sőt versírás mellett grafikával foglalkoznak, festenek. Egy teljes család valahol az Alföld közepén.” Ebből a családból indul el Bella Rózsa,

aki grafikus művész? A tanárnő? A kedves ember? Nem kérem. Mindez együtt. Élethivatásként vállalja, hogy művész és egyben tanár. A legszebb és a legnagyobb pályát vállalja ilyenkor magára, természetesen ennek minden nehézségét önmagában hordozva, hiszen a napi munka mellett, a napi problémák mellett művészi tevékenységet folytatni nem is olyan egyszerű dolog.”

Művészetéről e szavakkal beszélt:

„Bella Rózsa művészeti tevékenységére, akkor, amikor Ő a Körös-menti tájról elindult és elkezd rajzolni az égbe kapaszkodó fáit, a folyók tükröződéseit, akkor talán még az ember azt mondja, hogy igen jó képzőművész, kitűnő tanár. De a továbblépések, és ezek az érdekesek, a versillusztrációk, korpuszok megfeszítettsége, a bizonyos emberi magatartás, ami együtt jár a grafikus tevékenységével. És akkor most engedtessek meg nekem, hogy egy picikét arról meséljek, mi történik a grafikában. A grafikus szigorúan törvényhez kötött. Kötve van anyaghoz, kötve van tudományhoz, értem ezalatt a vegyszereket, kémiaát, alkímiát, hiszen sokszor alkímisták is vagyunk. Egyrészt kötöttségünk az egyik oldalon, a másik oldalon pedig az állandó szárnyalni akarásunk, szabadulni akarásunk, amit az emberek oly nagyon irigyelnek tőlünk. Mert hiszen rajzolni talán meg lehet tanulni, de megrajzolni, megérezni az már kicsit bonyolul-

tabb. Bella Rózsa is valami érdekes, furcsa világot kezdett építeni magában. Erre ezen a kiállításon jöttem rá.

Egyetlen egy dolgot látok itt, ami rettenetesen meglepett. Ezek az alföldi képek, ezek széles horizontú képek nagy-nagy feszültséggel vannak tele. A fákat, a fák rajzolatát én nem elemeztem valamiféle jungi pszichiátriával, meg egyéb tudományoskodással. Én is képcsínáló ember vagyok. Nem ez a dolgom. Viszont egy dolog biztos; ég felé kapaszkodó fa amikor embert idéz, egy száguldó ló, ami – bár Isten bocsássa meg nekem és neked is, ha anatómiailag nem egészen pontos ló -, száguldásban, feszültségben, az elszabadulásban valami mélységesen mély érzelmet hordoz. Akkor azt hiszem, hogy többről van szó, mint fényképszerűségről. Bella Rózsa valahol még ezeken is túllépett egy idő után, hiszen női alkata, a líraiság, a költészet felé sodorta.

Amikor Bella Rózsa azt mondja: „hogya kérem, az én képeimen megjelenik valami olyasmi, ami a másikén nem” Akkor eljutottunk a képek varázsáig.”

Kedves Rózsa!

Örülünk szép sikert aratott kiállításodnak. Varázzsolj, varázzsolj lelkedből még sok-sok emléket, amelyek kezed nyomán élő valósággá válnak. Valósággá, mely a múltból tekint, de a jövőt idézi.

Császár Ferenc



HÍREK ERDÉLYBŐL



„... megmarad egy diadalmas erdélyi igazság: ez a föld egymás mellett... megtartja örökös tarka virágzásban a népeket, akik rajta és érette munkálkodnak.“

Kós Károly, 1925.

Az 1999-es év vége, ami egyúttal az évszázad, az évezred vége is, számadásra késztet minden embert. Kicsit visszanez az elmúlt időre, akár földműves (vagy akár politikus is) és számadást készít, mi az amit megvalósított, s mi az, amiben negatív a mérleg.

Amennyiben a falusi gazda, a földműves oldaláról közelítem meg e kérdést, mint mindenütt, van jó is, rossz is. Jó, hogy a parlament elfogadta az új földtörvényt, ami visszaadta a földtulajdonosoknak volt tulajdonát, 50 hektár föld, illetőleg 10 hektár erdő visszaadásával, illetve birtokba helyezését. (A régi törvény csupán 10 ha. földet, ill. 1 ha. erdőt juttatott vissza) Erre mondják azt, hogy most már lehetne gazdálkodni is. A baj ott kezdődik, hogy a visszakapott földek, erdők tulajdonosai idős emberek, akik többnyire nem tudnak mit kezdeni a nagyobb tulajdonnal, mer drágák a gépek, traktorok, a vetőmag stb. Így a földeknek egy része paragon marad, vagy pedig eladva „más” kezekbe vándorol. Ami az ingatlan (ház) tulajdonokat illeti, a törvény most van végső „megmunkálás” alatt, sajnos nem rendelkezik az egyházi vagyonok visszaadásáról, és a nagyobb történelmi egyházak minden szempontból hátrányos helyzetbe kerültek, ráadásul az ortodox egyházat nemzeti egyháznak nyilvánították, annak minden előnyével együtt, a többiek pedig...

Még egy számunkra fontos törvényt fogadott el a parlament; az ún. módosított tanügyi törvényt. Ez ugyan nem mindenben elégti ki az RMDSZ, illetve a magyarság igényeit, mégis jelentős előrelépés történt. E törvény szerint a kisebbségeknek joguk van minden szinten, anyanyelven tanulni, tehát az óvodától az egyetemig, de pl. az egyetem esetében nem teszi lehetővé az önálló magyar egyetem létesítését, hanem un. multikulturális egyetem keretében (román-magyar) tanulhatnak a magyar diákok. Ugyesintén a középiskolában pl. a földrajz és a történelem tantárgyak románul kell tanulni. Az új törvény azonban lehetővé teszi, magánegyetemek alapítását, így pl. Nagyváradon a Sulyok István református főiskola átalakult Partiumi Keresztény Egyetemmé. (egyelőre 5 karral ill. szakkal.)

Rátérve a „politikára”, az RMDSZ-t is utolérte a magyar betegség (turáni átok?), s a két tábor, platform, néha ádáz harca jellemzi a romániai magyar közéletet. Az un. mérsékelt tábor (Markó Béla nevével fémjelvezve) a kis lépések politikájával, a lehetséges kompromisszumok kezelésével próbál a balkáni román politizálás mezején eredményeket elérni, váltakozó sikerrel. A második tábor (Tökés László vezetésével) radikális módon akarja a problémákat nemcsak felvetni, hanem megoldani is. Ez a tábor, egyelőre, kisebbségben van, de nem lehet tudni, mit hoz a jövő? Az egyszerű ember viszont – magyarok, románok, – főleg azt látják, hogy a magyar politikai elit, a vezetés megint csak veszekszik... s ez súlyos szavatvesztéssel járhat a következő választásokon.

Még egy fontos törvény került elfogadásra; az ún. köztisztviselői státuszról szóló törvény, ami többek között biztosítja az anyanyelv használatát a közigazgatásban, más pozitív előírásokkal együtt.

Mindent egybevetve, Románia lassan araszol az európai demokratikus jogállam felé, s a határok nélküli Európában talán megtalálja a helyét. Persze addig van még egy kevés munka. Remélhetőleg a harmadik évezred jobbat hoz, mint a második volt.

Stark László

ORVOSI TANÁCSOK

A Dióhéjban a prostata megbetegedésekről



Az ötven év feletti férfiak nagy százaléka számolhat prostata megbetegedéssel. Ennek egyik oka a hormonháztartás változása az 50-es évek után. A férfi nemihormonok termelése csökken, így a szervezetben jelenlévő női nemihormonok relatív túlsúlya áll be. A prostata megbetegedés 3 nagy csoportját kell elkülöníteni.

I. Csoportba a prostata gyulladások meg-

betegedése tartozik.

Éz nemcsak 50 év feletti férfiakat érint, hanem többnyire a fiatalabb korosztályt.

Vezető tünete: Alhasi fájdalom, gáttáji panaszok, általános rossz közérzet. Ezek a tünetek antibiotikus és gyulladáscsökkentő kezelésre az esetek nagy részében megszűnnek. Bizonyos esetekben (ismételt felfázás), vagy nem kellő ideig tartó kezelés esetén összes és tavasszal visszatérhetnek. Nem halálos betegség, de a tünetek nagyon kellemetlenek, és az örömteli életet lehetetlenné teszik.

II. Csoportba a prostata jóindulatú megnagyobbodása tartozik.

50 év felett gyakoribbá válik az éjszakai vizelet, melyek száma főleg a hajnali órákban szaporodik (ágymeleg hatás), a vizelet nehezebben indul, a megszokottnál hosszabban, lassabban ürül. Ez fokozódhat egészen a vizelet elakadásáig. Amennyiben a hólyagból a vizelet nem ürül ki maradéktalanul, a hólyagban pangó vizeletben baktériumok szaporodhatnak el, és ezek okozzák a gyulladós tüneteket. Ilyenkor a vizeletürítés nem csak nehezített, hanem fájdalmas is. Megváltozik a vizelet színe, a benne lévő vértől és gennyitől zavarossá válik, sötétebb, esetleg húsleveszerű lesz. Ilyenkor célszerű mihamarabb szakorvoshoz fordulni, mivel a szakrendelő rendelkeznek a diagnózis felállításához szükséges felszereléssel. (UH, Uroflowmetria, RTG, vizelet tenyésztés stb.), melyek segítségével állapítható meg, hogy a betegség gyógyszeresen vagy műtéttel gyógyítható eredményesen.

III. Csoportba a prostata rosszindulatú megbetegedése tartozik.

E megbetegedéssel is csak 50 év felett kell számolnunk. Családi halmozódást is mutat. Ez azt jelenti, hogy akinek felmenő rokonai között előfordult prostata daganatos megbetegedés, rizikó csoportba tartoznak.

A három típus közül ez a legaltomosabb betegség, mivel későn, nem specifikus panaszokat okoz. **Ezek a következők:**

- megváltoznak a vizeleti szokások
- a vizeletürítés lassabbá válik
- a betegnek dyscomfort érzése van
- étvágya romlik, testsúlya csökken
- csontfájdalomról panaszkodik
- fáradékony, életkedve csökken stb.

Éz az a hely, ahol szólnunk kell a **PROSTATA SZŰRÉS** fontosságáról. Minden magyar állampolgárnak joga van az évenkénti önkéntes urológiai szűrővizsgálatra. Éz urológiai szakrendelés keretén belül történik, beutaló nem szükséges. A vizsgálat vizelet és fizikális vizsgálatból áll. A rendelést meggyorsítja, ha a páciensek vizeletet hoznak magukkal.

Miért is van szükség szűrésre, és ennek segítségével az időben történő diagnózis felállítására?

Tudnunk kell, hogy a prostata daganatos megbetegedések, ha korai szakban felismerésre kerülnek megfelelő terápiával (gyógyszeres, műtéti) gyógyítható, és a beteg életminősége nagyfokban javul.

Érdeklődésüket és türelmüket köszönöm:

Dr. Farkasinszky Erzsébet
Urológus

Önnnek joga van tudni...

Hogy december 16.-án volt az évszázad utolsó önkormányzati ülése. A képviselőtestület teljes létszámmal jelen volt. A polgármesteri beszámolóban elhangzott, hogy a **2 lakossági közmeghallgatáson** összesen 11 hozzászólás, illetve kérdés volt, amelyre gyakorlatilag ott a helyszínen megtörtént a válasz is. Sajnos a lakosság részéről igen szerény volt az érdeklődés, talán a jövőben nagyobb gondot kell fordítani a meghirdetésre, publikálásra. Mint utólag kiderült sokan nem, vagy csak későn tudták meg az időpontot. A polgármesteri tájékoztatón elhangzott, hogy **igen magas a helyi adók vonatkozásában a hátralék.** Vanak notórius nem fizetők, akik felé az eredménytelen felszólítás után a pénzügyi behajtás következő fokozatát kell érvényesíteni, azaz beszédési megbízással kell érvényesíteni az évek során felgyülemlett mintegy 30 millió forintot kitevő adóhátralékokat. Több esetben nem a fizetési képességgel, hanem a fizetési készséggel van a baj. **Sajnos a határban nagy területeket borít a víz,** a természet visszaköveteli, amit az évek során elvettek tőle, beszántották az árkokat, kiirtották az erdőket, ezzel nagyon sok esetben katasztrófa helyzetet okozva.

Az **év költségvetésének módosítása** is megtörtént, a különféle döntések pénzügyi vonatkozása miatt. A bevételi főösszeg így meghaladja a 2 milliárd forintot, azaz 2,045 milliárd lesz. A működési kiadások előirányzata, egymilliárd kettőszázkilencvenötmillió, a felújítások 88,3 millió, a fejlesztési kiadások 595 millió, a tervezett tartalék 66,7 millió forint. A 2.sz. óvoda létszámkerete 29 főről 14 főre, az 1. sz. óvoda létszámkerete 31 főről nullára csökkent.

Módosultak a helyi adók, azaz emelkedtek. Az iparüzési adó termelő tevékenység esetén az adóalap 1,1%-a. A kereskedelmi és szolgáltatás típusú tevékenység esetén az adóalap 1,5%-a, a szeszital. Szerencsejáték szolgáltatás esetén az adóalap 2%-a. **A mezőgazdasági őstermelőket** 2000 évben adókötelezettség alóli mentesség illeti meg, iparüzési adó vonatkozásban, tekintettel

a mezőgazdaság sajtós jövedelemtermelő képességére.

Mezőöri járulékot

kell fizetni zártkert elnevezésű művelési ágba tartozó terület esetén területenként 300 Ft-ot, nem zártkerti területek esetén, ha 2 hektár alatti a terület, akkor területenként 300 Ft-ot, előbbi két változat kivételével hektáronként 150 Ft-ot. A mezőöri járulék egyedileg lesz előírva.

A **GYOMASZOLG Kft** következő évi temetői szolgáltatásokat átlag **6%-ban emelte.** Fontos tudni, hogy 2000. február 1.-től a **szilárd burkolatú utak mellől nem viszik el a zsákos szemetet.** A lakótelepeken a szeméttároló edények biztosítása az ott lakók kötelezettsége. **Szarvas város hivatásos Tűzoltó Parancsnokságát** új gépjárműfecskendő vásárlás miatt 50 ezer forinttal támogatja a város.

A **Gyomai Liget Fürdő árváltoztási javaslatát** a testület jóváhagyta, tekintve, hogy '98 május óta a fürdő árai változatlanok voltak.

Egyhangú szavazással döntött a testület Gellai Józsefné pályázatáról, mely szerint a Városi Gondozási Központ intézményvezetői státuszát határozatlan időre megkapta, az eddig bizonyított eredményei és a munkájához szükséges szakmai, iskolai végzettsége alapján. Gellainénak a testület nevében a polgármester további munkájához sok sikert kívánt. Gratulálunk mi is az újság szerkesztőjének nevében.

Lejár a Kner Imre gimnázium igazgatójának a megbízása, július 31.-én. Az igazgatói állás betöltésére pályázatot kell kiírni, a közalkalmazottakról szóló törvény értelmében.

A **Városi Zene és Művészeti Iskola névváltoztatási javaslata lekerült a napirendről,** határozatlan időre.

A **helyi kábeltelevíziós hálózat kiépítésének helyzetéről** szóló tájékoztatót a testület a munkák állása miatt nem tartotta megnyugtatónak. Messze elmarad a telepítés üteme a tervezettől. Szücs Imre egyéni vállalkozó, aki a hálózat kiépítését és üzemeltetését vállalta, saját bevallása szerint sem tud meg birkózni a feladattal. Ezért nem ellenzi, sőt kifejezetten támogatja egy más befektetővel történő esetleges megállapodást. Sajná-

latos, hogy a városban már a második nagy nekifutásra sem sikerül a kábel tv-szolgáltatás kiépítése. A lakosság joggal lesz bizalmatlan e téma vonatkozásában, hiszen sokaknak az első kísérlet óta a pénzüknék nyoma veszett, hiába volt rendőrségi meghallgatás.(?) Ezért is olyan alacsony az eddig kiépült hálózaton a rákapcsolt lakások aránya (30%) A rákapcsolási díj 25, illetve 17 ezer forint, a havi üzemeltetési díj várhatóan 7-800 forint körül lesz.

A **Békés megyei Pándy Kálmán Kórház és a Tüdő kórház felügyelő tanácsába Dr. Bánki Gyula** tüdőgyógyász szakorvost jelölte a testület egyhangúlag.

Beszámolt a Humánpolitikai osztály az 1999 évi lakásfenntartási /fűtési/ támogatási helyzetről. Összesen 1291 család fordult az önkormányzathoz támogatásért. Ebből 884 család kérelme alapján kerülhetett kifizetés, összesen 8,8 millió forint, ami lakásonként átlagban mintegy 10 ezer forint. El kellett utasítani 407 család kérelmét, (31,53%) vagy jövedelmi, vagy a lakás nagysága miatti okokból.

A **Kecsegés zugi holtág halászati jogának** haszonbérleti jogát a Kecsegés zugi Tájvédelmi Egyesület megkapta. A többi holtág halászati jogának megszerzésére február hóig van lehetősége az illetékes földtulajdonosoknak.

Határidő nélkül meghosszabbításra került az alábbi ingatlanok eladási pályázata: Hősök útja 66/A sz. alatti 100 négyzetméter összkomfortos 3 szoba + garázs 4,5 millióért, Kacsóh Pongrác u 4. sz. alatti összkomfortos 93 négyzetméter 3 szoba + garázs 4 millióért. További információk a Polgármesteri Hivatalban ezer forintért átvehetők.

Szerény ünnepség keretében egy pohár pezsgővel búcsúztatták a képviselők az 1999-es évet. A polgármester pohárköszöntőjében megköszönte a munkát, és mindenkinek jó egészséget és sok sikert kívánt, a közelgő ünnepek alkalmából.

Ezúton kívánok én is minden kedves olvasómnak, mint képviselő, **nyugodt, békés újesztendőt, jó egészséget, és vágyaik valóra válását az új évszázadban.**

Császárné Gyuricza Éva.

*Madi Zol cipőkészítő-
fogtechnikai és kereskedelmi
Kft*

Telephely: 5502 Gyomaendrőd, Fő út 45.
Telefon: (66) 386-578

Corvo Bianco Schuh Bt.

Corvo bianco

Cipőipari Bt.
5502 Gyomaendrőd, Fő út 14.
☎/Fax (66) 386-896
☎(30) 9457-148

Női, Leányka-, és Fiú- cipőgyártás

Mária néni meséi

KÉT KIS VERÉB

Két kis veréb összeveszett,
Elmondom, hogy mért:
Nem egyébért, bizony csupán
Hitvány semmiért!
Pici magot sodort a szél
Téli hó fölött,
S a két veréb a mag után
Repült, röpködött.
Csücsöri kis csőrük koppant
A jégasztalon,
Lakomára terített a szél
A friss havon.
Ám a szárnyas kis magocska
Eltűnt! Odalett!
Kutatja a két kis veréb,
Ugyan hova lett?
- Te kaptad be! – szól az egyik,
S borzas lesz legott,
Mert a másik mérgesen a
Tollába kapott.
Verekedtek, marakodtak,
Porzott, szállt a hó,
Nézte csöndes kárörömmel
Vén varjú apó
- Tépjétek csak egymás tollát!
Két balga veréb!
Itt a mag már a begyemben.
Bár szűkös ebéd,
A semminél csak többet ér.
Vígán mondhatom,
Sok kicsi mag sokra mehet,
Majd csak jóllakom!

VERÉBTANYA

De szürke fa! De szürke nép
Lakik az ágon itten
Ezer madár, ezer veréb!
S én mind levélnek hittem

Éhes sereg, sok kis árva,
Borzas tolluk szél cibálja,
Zord a tél és oly fukar.
Mindent fehér hó takar.

Nem terem csak deres fagyot,
S hullott morzsát, hullott magot.
- Csip-csip-csirip –. Csipog a raj
Míg itt a tél, de sok a baj! –

De, majd ha jön a szép tavasz,
S verébtanyán rügyet fakaszt,
Nem búsong a sok szegény
Akkor mind, mind víg legény!

DISZNÓTOR

Hajnal pirkad, lobog a tűz.
Szikra szökken messze.
Bodri vakkant: - Édes gazdám
Hurka vége lesz-e?
Üszkösbundás kövér koca
Sokat ígér, látom.
Nincs is jobb a disznótornál
Semmi a világon.

- Igazad van Bodri kutyám
Jut is falat bőven,
Pecsénye sül ropogósra
Órjás serpenyőben!
A levesben kakas úszkál,
Nem is egy, de három!
Nincs is jobb a disznótornál
Semmi a világon!

Toros ebéd, víg vacsora.
A nagykanál elkel!
Piros lében bundás gombóc,
Rajta habos tejfel!
Rőfös kolbász, páros hurka
Kunkorog a tálon
Nincs is jobb a disznótornál
Semmi a világon!

IVÁNYI MÁRIA

ThermUx
ÉPÍTŐIPARI SZÖVETKEZET

☒ 5500 Gyomaendrőd,
Ipartelep út 3.
☎ T/F: 66/386-614, 386-226

Értékesítésre ajánljuk:

Szövetkezetünk eladásra kínálja a Gyomaendrőd, Lévai út 21. Sz. Alatt (1320 m², 90%-a szilárd burkolatú) működő mésztöltő telepét a hozzá tartozó mésztöltő géppel, vasbeton égetett- és oltott mésztárolókkal.

Érdeklődni lehet: Gyomaendrőd, Ipartelep u. 3.
Knapcsek Béla szöv. elnök
30/9552-374, illetve a fenti telefon számokon.



**NŐI CIPŐT
A GYÁRTÓTÓL!**

A KLASSZIKUS MODELLEKTŐL A MAI
DIVATIG SZÉLES VÁLASZTÉKBAN
KÍNÁLJUK TERMÉKEINKET.



**GELLAI LÁSZLÓ
CIPŐGYÁRTÓ**

GYOMAENDRÖD, FŐ ÚT 140/2 • TEL: 06-66-283-359

A TURUL CIPŐ KFT



Felvételre keres varrónőket,
cipőfelsőrész-készítőket és cipő
gyártókat gyomaendrődi,
dévaványai és kamuti telephe-
lyeire, tartós munkára, jó kere-
seti lehetőséggel.

Vidékről bejárást térítjük,
vagy megoldjuk.
Érdeklődni lehet: 66/386-251
telefonon Oláh Ferencnél

Érdeklődési oldal



Vallomás útban hazafelé

Először, ahogy visszaidézni tudom, a tapasztott földű tomác volt számomra a haza, melynek ágasához zsinogeltem lábamat Édesanyám, miután leverve róla kotlóstyúkot, megittam fél fészekalja tojást. Azután tágult, egyre tágult. Az udvar a tilalmas kútgödörig. Az árokkal szegett kicsi gazdaság, melyre azt mondtuk, hogy a „miénk”. S végeztül az az ég sátorával fedett, hatalmas kör, ameddig elrepíteni tudta pillantásának madarait a két szemem. A kukoricaerdős hat dűlő Ugar, az esőzések idején totyogós Páskom, a szarvasi határokon túli gulyás-ménes Tóniszállás-pusztá. Mellette Décs, pusztuló kastélyaival. Az ugari, polyákhalmi, páskomi iskola, ritka népkörök, reves útszéli feszületek és a polyákhalmi harangocská töltötték látnivalóval, otthoni zsondulással ezt a babonás tanyai világot, órajárásnyira szülőfalumhoz, melyet itt most Körösmartnak neveznek. Legfeljebb a páróles kunhalmok foghíjjazzák a látóhatár körét, s mert a tetejükről még messzibbre láttam, azok lettek hát gyermekképzetelem földrajzában a hegyek.

A Körös-parti nagyközség már ünnepi, lakomát jelentett, amire hónapokon át készülni illett. Jónak kellett lenni érte, hogy jutalomból megismerkedhessek vásáraival, hetipiacáival, csodákkal teli üzleteivel, temetési-templomos misztikus alkalmáival, hiszen esztendei legalább ötven héten át csak a harangjaival üzengette, hogy mi azért az övéi vagyunk.

Ezt a bokáig poros sárhegyig sáros, fülledt tanyai létet cipeltem egészen tizenkét esztendő koromig, amikor nemcsak az elemi hat osztályt tudhattam a hátam mögé, hanem a mindennapi kenyeremért is megdolgoztam régen. Legel tettem az állatokat, markot szedtem, kapáltam, ostorhegyet futottam bátyáim akarata előtt, mert legutolsónak születtem. Betlehemezés, háromkirály járás, locsolkodás, a nemcsak ismert, de élt néphagyományok színesítették, néhány beszenyzegeti, szarvasi, berényi kocspásztorság gazdagította a szlovák és sváb szomszédság ismeretével, de minden emberi értékük csorbítása nélkül. Innen jártam azután hol gyalogosan, hol kerékpáron a falusi polgári iskolába. Ide álmódott a honvágy a neves sárréti gimnáziumból, s de sokszor azóta is. Pedig a nagy táblákkal mérő jelenben már csak a dűlőutak, a beomlott torkú kutak és a konok akácfa-hajtások maradtak meg belőle.

Emlékezet tanított meg arra, hogy a távolság olykor közelebb hoz, s a lélek öntörvényű vállalásán a valóság köőrő vasfoga is kicsordul gyakorta. Nevezetesen az a nádtetős igazság, hogy nem itt születtem, hanem az akkor még csak tanyaközpont Hunyán, ahol édesapámék felesbérők voltak akkor, húszévesen már egy faluszéli házacskaiban lehettem otthon, ahová behunyott szemmel most is belémagasodik a szüleim sírja. Az a valahavolt, önmagát

túlél tanyavilág mégis bennem van, akár a lelkem, hozzám nőtt, mint a bőröm s elúzhetetlenül kísérő árnyékom.

Pedig de sokszor megkeveseltem már ifjúságomban is. Nyirkos, dohos, „aprószent” csecsemőhalottakat, göthölő heptikásokat termelő egészségtelenségét, rezervátumságát, nem is tegnapi, tegnapelőttiségét. Vasnyúgnak éreztem tagjaimon, s menekültem előle amerre billentett a fejem. Budapestre, a jövődökeresés ösvényeire, majd Szibériáig boronált a történelem, csak hogy az a tanyai haza mindenholva utánam szökött. Megtartani. Töprengeni a holnapok felett, s beléálmodni minden felhasználható téglácskáját a jövődöbe, mielőtt tanyáira zuhant volna a csákány, hogy lakói emberhez méltó körülmények közé költözzenek végre. Hímondja ifjúságomat a mogyoróvirág rózsaszínjében, a búzavirág kékjében, az útonjárók adjonisten köszöntésében, s a drága anyanyelv szép, teliszájú magánhangzóiban, amelyekkel ő terül elém, ha írok, zendül nyelvemen, ha szólok...

Úgy érzem, néha láthatatlan korbács ostoroz feléje, melynek szárait az adóságomból fonták egybe. Halott édesanyám hangja hív máskor, megfáradott testvéreim gondja, s a közügy, hogy alakuló jelenét a közösség kéréjébe kötve, hozzá méltón szepítsük a jövő szérűjére. Olykor szidom is, mert nem akarja az okosat, de ilyenkor magamat is véle, hiszen ahogy fehéredik a hajam, tudván-tudom, nem szabadulhatok elrendelt kényszere alól. Olyanná álmodom hát, amilyenek a valóságban szeretném. Ikerközségével egybeszakadó várossá a Hármaskörös mentén, eltartó bőséggel közös földjein, otthonmarasztaló munkaalkalmakkal gyáraiban. S tudom, hogy szövetségünk, az idő, és az országformáló szorgalom valóra is válthatja ezt az álmot. Hiszem, ahogy a folyókat sem lehet megállítani, úgy a tegnapokat se sózhatja be senki, hogy holnapután is olyanok maradjanak, amilyenek a sohasem vénülő gyermekemlékezet őrzi őket.

Otthon csak egy helyén, egyetlen táján lehetünk a világnak. Ott, ahol, bölcsőnk ringott, és ahová hűlt porainkat szánjuk. Belső iránytűnk mindig arra felé mutat. A Szülőföld – sors! Tagadni gyalázat, elhallgatni szégyen, megvallani megkönnyebbülés...

Valamikor életem nehéz óráiban, messzire szakadva tőle, erős fogadásokat tettem: Ha egyszer viszontláthatlak, sohasem távolodok el tőle messzibbre, mint ameddig a harangszava elkísér. Ma már tudom, ha akarnék se tudnék. Itt muzsikál a szívemben, s ki-kicsilingel majd még a síröböl is, ott a Szüleim lábánál, a körösparti temetőben...

TÍMÁR MÁTÉ

(novella a „Hazai harangszó” c. kötetből)



METÁL STOP VAS-MŰSZAKI BOLT

Kerékpár forgalmazó márkabolt és szerviz
Gázkészülékek, kazánok, radiátorok,
csövek, szerelvények

Hűtőszekrények, fagyasztóládák, mosógépek, háztartási kisgépek
Szórakoztató elektronika

Szegek, csavarok, záruk, lakatok

Fürdőkádák, mosdók, csaptelepek, mosogatók

Villanyszerelési anyagok

GYOMAENDRŐD, Bajcsy-Zsilinszky u. 44.

Telefon: 386-909



Ízes ízek ÁL-ABÁLT szalonna

Legszerencsésebb egy frissen vágott disznó tokaszalonnájával kezdeni.

Bevagdadjuk a tetejét, beletesszük egy tepsibe (jó, ha teflonos), és lefedjük alufóliával. Sütőben addig sütjük, míg saját levében meg nem abáldódik, majd egy kicsit sütjük még fólia nélkül is. Az a jó, ha alul a bőre ropogós barnára sül. Ezután egy kis tört fokhagymával bedörzsöljük, lehet rá egy kis pirospaprikát is dörzsölni, és hagyjuk kihűlni. Az a zsír, amit kierezett, különösen finom.

Jó étvágyat az új évben is!

Seidl Ambrus



Karácsonyváro a Szent Gellért Katolikus Általános Iskolában

December 17-én, délután felemelő ünnepség volt a Szent Gellért Katolikus Általános Iskolában. Iványi László plébános vezetésével a gyerekek meggyújtották az adventi koszorú 4. szál gyertyáját, majd előadták karácsonyváro műsorukat. Az énekekből, szavatakból minden osztály kivette a részét. A műsor csúcspontja a Nagyszalontai betlehemes játék volt.

Hogy az elhangzott műsor maradandó emlék maradjon, a gyerekek szereplése műsoros kazettán is megvásárolható.

A műsor előtt és után karácsonyi vásárt tartottunk, sok apró kedves karácsonyi ajándékot lehetett vásárolni a mézeskalácstól kezdve a gyerekek által himzett terítőig.

Kevesek által tudott, de kedves mozzanat volt, hogy az ünnep végén megjelent Vargyas Emil volt endrédi káplán, az iskola korábbi hitoktatója, aki ma szeghalmi plébános. Elhozott néhány kis szeghalmi tanítványát is, megmutatva nekik egy katolikus iskolát.

Kihunytak a fények, a Csendes éjt elénekelve, gyertyákkal elvonultunk.



Kérjük támogassa Egyházunkat.

Személyi jövedelemadójának

1% - át

ajánlja fel a Magyar Katolikus Egyháznak.
Ezzel segítheti:



az ifjúság nevelését,
papnövendékeink ellátását,
templomaink fenntartását,
a rászorulóknak segítségét.

RENDELKEZŐ NYILATKOZAT
A BEFIZETETT ADÓ EGY SZÁZALÉKÁRÓL

A kedvezményezett technikai száma:

0011

A kedvezményezett neve:
Ennek kitöltése nem kötelező

Magyar Katolikus Egyház

TUDNIVALÓK:

Ezt a nyilatkozatot tegye egy olyan postai szabvány méretű borítékba, amely a lap méretű csak annyiban haladja meg, hogy abba a nyilatkozat elhelyezhető legyen.

FONTOS!

Ahhoz, hogy a rendelkezése teljesíthető legyen, a nyilatkozaton a kedvezményezett név-
számát, technikai számát, a borítékra az ÖN NÉVET, LAKCÍMÉT ÉS AZ ADÓAZONOSÍTÓ JELÉT
pontosan tüntesse fel.

AKIK AZ ÖRÖKKÉVALÓSÁGBA KÖLTÖZTEK

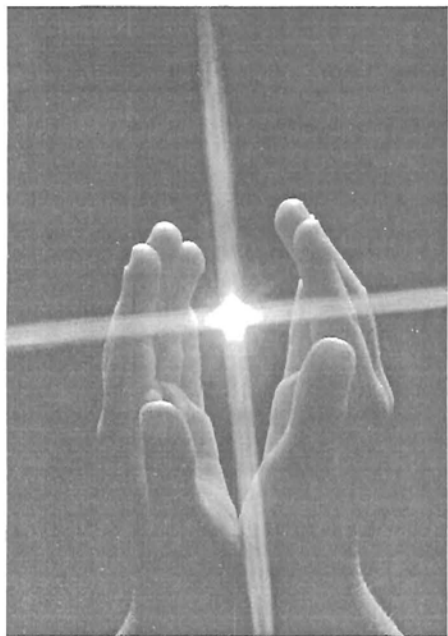

*„Nem múltak el ők, kik szívünkben éltek:
Hiába szállnak árnyak, álmok, évek,
Ők itt maradnak bennünk csendesen még.
Hiszen hazánk nekünk a végtelenség.”*

(Juhász Gyula)

Az olvasók tájékoztatására közöljük, hogy csak azokról az elhunytakról adhatunk híradást, akiknek hozzátartozói a közzétételhez hozzájárulnak.

BÍRÓ BÉLÁNÉ HORNOK MÁRIA, lakott Tokai út 1. sz. alatt, életének 77 évében '99. november 24-én visszaadta lelkét Temetőjének. Temetése december 1-én volt. Gyászolják: Férje gyermekei és azok családja, a rokonság és az ismerősök.

Özv. **FARAGÓ JÁNOSNÉ GELLAI GIZELLA**, aki lakott a Vársártéri Lakótelep 31/C. alatt, 70 éves korában hosszas betegség után az Örök Hazába távozott. Temetése december 27-én volt. Gyászolják: Lánya és családja, testvérei és azok családja, a rokonok és az ismerősök.

FEKETE LÁSZLÓNÉ ENGLER KATALIN, aki a Mátyás király út 41-számban élt, váratlanul 66 éves korában, '99. december 4-én eltávozott az élők sorából. Gyászolják: férje, gyermekei és azok családja, a rokonok, az ismerősök.

GÁL MIHÁLYNÉ TÁBOROSI IRMA, élt az Erkel út 13-ban, amikor rövid szenvedés után 72 éves korában '99. december 2-án az Örökkévalóság honába költözött. Temetése december 8-án volt. Gyászolják: férje, gyermekei és családja, testvérei és azok családja, a rokonság és az ismerősök.

GYETVAI IMRÉNÉ DINYA MÁRIA, aki a Blaha út 6. szám alatt lakott, '99. december 16-án rövid szenvedés után 94 éves korában testét a földnek, lelkét az Úrnak ajánlotta. Temetése december 23-án volt. Gyászolják a hozzátartozók és az ismerősök.

Özv. **HEGEDÜS ZOLTÁNNÉ VINKOVICS KLÁRA MÁRIA**, aki a Csillagos út 9. sz. alatt élt, hosszas betegség után 40 éves korában '99. november 29-én elhunyt. Temetése december 3-án volt. Gyászolják: Gyermekei; Klára és Dóra, testvérei és azok családja, mirhói testvérei és azok családtagjai, a rokonság és az ismerősök.

HUNYA LÁSZLÓNÉ LORENCZ MARGIT, aki Piliscsabán élt, december 28-án életének 76. évében elköltözött az élők sorából. 2000. Január3-án helyezték örök nyugalomra a piliscsabai temetőben. Gyászolják: leánya és családja, unokái, a rokonság és az Endrődiek Baráti Körének tagjai.

Özv. **KRUCHIÓ PÉTERNÉ ERDEI PIROSKA**, aki a Losonczy 13-ban lakott, hosszas betegség után 86 éves korában '99. december 17-én

lelkét visszaadta Teremtőjének. Temetése december 21-én volt. Gyászolják: Leánya és annak családja, a rokonok és az ismerősök.

Özv. **SZUJÓ IMRÉNÉ PELOK MÁRIA**, aki a Sugár út 106-ban lakott, '99. december 16-án 87 éves korában hosszú szenvedés után lelkét az Örök Atyának ajánlotta. Temetése december 22-én volt. Gyászolják: Gyermekei, meghalt gyermekeinek élő családtagjai, unokái, dédunokái a rokonság és az ismerősök.

Özv. **RAFFAEL JÁNOSNÉ RAFFAEL GIZELLA**, aki a Dankó Pista utca 1.sz. alatt lakott '99. december 17-én 71 éves korában tragikus hirtelenséggel elhunyt. Temetése decemberben volt. Gyászolják: Gyermekei, menyé, unokái, testvérei és a rokonság.

Özv. **TÍMÁR LAJOSNÉ PAP ILONA**, aki az Ugari út 15-ben élt, '99. december 19-én hosszú szenvedés után 73 éves korában visszaadta lelkét Teremtőjének. Temetése december 22-én volt. Gyászolják: gyermekei, vejei és unokái, dédunokái, testvérei, a rokonság és az ismerősök.

VARJÚ IMRÉNÉ FARKAS EMILIA, aki a Mátyás király út 31. sz. alatt lakott, '99. december 15-én rövid szenvedés után 88 éves korában az Örökkévalóság honába költözött. Temetése december 20-án volt. Gyászolják: Férje, leánya, veje, unokája és férje, dédunokája, és a rokonság.



**Békesség haló poraikon,
fogadja be őket az Úr
az Ő országába.
Az Örök Világosság
ragyogjon felettük!**

CIPŐTALPBÉLÉST SZONDÁTÓL

*Rózsakegyi u. 11.
Telefon: (66) 284-301*

GYERMEKCIPIŐ KÉSZÍTÉS

Csikós János



5502 Gyomaendrőd, Kör út 3.
(Öregszőlő, Kondorosi út)
Telefon: 06 60 485-788
Tel., Fax: 06-66-285-863

Béby-leányka-fiúmodellek 18-35-ös méretig
Bio papucs, szandál, klumpa 18-41-es méretig



A KERTBARÁT KÖR ÜZENI...

A Kiskunság szőlőnemesítője, Kocsis Pál



„Hová szívem, lelkem
Mindig, mindenholnan vissza-visszavágyott,
Újra láttam végre születésem földjét,
A szép Kiskunságot!
Bejártam a rónát,
Melyet átölel Tisza-Duna karja,
Sötétben, mint kedves mosolygó gyermekét
Az anya, úgy tartja.”

Részlet: Petőfi Sándor „Kiskunság” c. verséből)

A szőlőkultúra bölcsője közép és nyugat ázsiai országokban volt. Ugyancsak a szőlő nemesítése is ott kezdődött. Az öntözéses, belterjes, oázis-jellegű kultúrának köszönhetjük a legnemesebb csemegeszőlő fajtákat. Viszont az eurázsiai szőlő kiváló borokat adó szőlőfajtaikat az európai szőlőtermesztők nemesítették ki, részben a vadon termő ligeti szőlőkből, részben a római légiók által Dél-Európából betelepített különféle fajtákból.

A nemesítésben a magyarok is kivették részüket a 18. és 19. század folyamán. Hazánkban a tervszerű, tudatos szőlőnemesítés a 18. század 80-as éveiben kezdődött a két Mathiász testvérek eredményes tevékenységével.

Az első világháború utáni időszakra esik **Kocsis Pál Kossuth díjas szőlőnemesítőnk** munkássága. 1884-ben Kecskeméten született, édesapja bognár volt, aki nemcsak gyümölcsöst, de szántóföldet is vásárolt, melyet be is telepített szőlővel. Fia Pál a képzőművészet iránt mutatott érdeklődést (festészet), s nem volt szándékában helyben telepedni. Párizsba vágyott, hogy elsajátíthassa a festészet fortélyait. A színek világa érdekelte! Új színek keverésével új színek létrehozásáról álmódott, melyben megfestheti a napkeltét, napnyugtát a homokon, a Kiskunság varázslatos tájait, színvilágát. Budapesten élt az 1900-as évek első évtizedeiben és készülődni az utazásra, álmai megvalósításának színhelyére Párizsba, már a vonatjegyet is megvette.

Ekkor érkezett a szomorú hír, hogy édesapja váratlanul elhunyt. Azonnal hazament és ott maradt haláláig, a homokon, a tanyában.

Sokáig tépelődött, járta a dülő-utakat. Ismerkedett a környező tanyák lakóival. S így ismerkedett meg Mathiász Jánossal és még több szőlőtermelővel. Lassan kezdte elfelejteni Párizst és fokozódott érdeklődése a szőlő nemesítése iránt. Kecskemét határában a „Talfája dülőben” lévő szőlőjében nagy érdeklődéssel figyelte a keresztezésekből származó új szőlőfajtákat. Óriási élmény volt számára az eredmény, az izgatott várakozás beteljesülése.

Közel 51 éves munkássága eredményeként számos, külföldön is jól ismert, csemege és borszőlőfajtát állított elő. Ilyenek:

Attila, 1917-ben fejezte be nemesítését (Rosa menna di vacca és Mathiász Jánosné keresztezéséből) Bőtermő, szeptember végén fogyasztható, vesszői fagyérzékenyek.

Irsai Olivér, Pozsonyi és Csaba-gyöngye fajták keresztezéséből állította elő. A Csaba-gyöngye után érik, fürtjei sokáig a tőkén hagyhatók. Muskotályos ízű és ezért bort is készítenek belőle. Hajtásai gyorsan nőnek, erősek. Házi kertekben érdemes termesztetni.

Kocsis Irma, Ezt a fajtát leányáról nevezte el. Bőtermő fürtje tömött, egy kissé rothadós. Zamatos bora miatt érdemes házi kertekben telepíteni. 1929-ben nemesítette ki.

További ismert fajtái: **Glória Hungariae**, **Kecskeméti rizling**, **Piros Csaba-gyöngye**.

Kodály, aki több ízben járt szülővárosában, az egyik alkalommal meglátogatta a híres szőlőnemesítőt. Nagy élvezettel kóstolgatta az újabb fajtákat. Az egyik ízlelgetésekor, örömmel, fennhangon mondotta hogy „ez olyan Palikám, mint a muzsika.” Ezt a fajtát a nagy szakmai óriás **Kodály Zoltánnak** nevezte el.

Életének nagy részét nemesítéssel töltötte el. Százötvennél több fajtát állított elő. Beszélnek, ha feleségével több napig távol volt otthonától, már nyugtalanság vett erő rajta „menjünk haza a homokra, a tanyára” mondogatta. Azonban nem hagyott fel a festészettel sem. Esténként a petróleumlámpa mellett dolgozott. Megfestette a Kunsági alkonyt, a tanyavilágot. A Balaton környékét járva, Balatonfüreden kezdett festeni egy szép balatoni tájat. Befejezni azonban idő hiánya miatt nem tudta, azt gondolta, hogy majd legközelebb folytatja. Nem folytathatta. Hirtelen megbetegedett. 1967 májusában hunyt el, és ezzel véget ért egy gazdag, termékeny életút. Nevét azonban örökre beírta a halhatatlanok nevei közé.

Életútját így összegezhetjük: Párizs helyett a kunsági homokra, a tanyára ment, ahol szőlőnemesítéssel maradandót alkotott, nem hagyva el fiatalkori álmát a festészetet sem.

Juhász Gyula néhány sorát idézve fejezem be mondanivalómat, örizzük meg emléket szívünkben:

...”Nem múlnak ők el, akik szívünkben élnek,
Hiába szállnak árnyak, álmok, évek,
Ők itt maradnak bennünk csöndesen még...”

Hunya Alajos

AGRO ÁRUHÁZ

Gyomaendrőd, Fő út 15.
Telefon: 06-20-9527-032 és
06-66-386-274.



Az AGRO áruház
2000-ben is szeretettel várja
kedves vásárlóit
az eddig megszokott és egyre bővülő
új áruválasztékokkal!

- Konyhai eszközök, konyhamérlegek, kenyérpíritók, húsdarálók
- Hólapátok, gumicsizmák, eső- és munkaruuhák, kesztyűk,
- Ruhaszárítók, vasalók, vasalóállványok és energiatakarékos vasalóhuzatok,
- Gázporkölők, gázegők,
- Kerámia kaspók
- Minőségi rúd lámpák,
- Kerékpár-villogó lámpák, zseblámpák és ezernyi apró cikk!

VÁROSUNK Gyomaendrőd * Megjelenik havonta. * Kiadja az Endrődiek Baráti Köre Egyesület * Felelős szerkesztő: Császár Ferenc, 5502 Gyomaendrőd, Damjanich u. 15. Tel., Fax: (66) 386-323 * Szerkesztők: Császárné Gyuricza Éva, Cs. Szabó István, Hunya Alajos, Iványi Mária, Marsiné Giricz Erzsébet, Márton Gábor, Stark László * Felelős kiadó: Vaszkó András * MŰVELŐDÉSI ÉS KÖZOKTATÁSI MINISZTERIUM: Nyszt.: B/PHF/1495/BÉ/1995. *

Készült: 66/283-358 Pelyva

Interneten: <http://www.szikszi.hu/isk/gellert/> * E-mail: ivanyi@mail.szikszi.hu vagy ivanyi@theol.u-szeged.hu



VÁROSUNK

GYOMAENDRŐD

A keresztény nemzeti gondolat hírnöke

VII. évfolyam 2. szám * Társadalmi, kulturális és hagyományőrző folyóirat * **2000. február**

ÜDVÖZLET AZ OLVASÓNAK MEGVÁLTÁSUNK 2000., MAGYARSÁGUNK 1000. ÉVÉBEN



"HAZÁDNAK RENDÜLETLENÜL
LÉGGY HÍVE, OI MAGYAR;
BÖLCSŐD AZ S MAJDNAN SÍROD IS,
MELY ÁPOL S ELTAKAR"
VÖRÖSMARTY MIHÁLY



Magyarnak lenni sosem volt könnyű feladat

Hatalmas fo-
lyam az idő. Hatal-
mas, örök, és nincs
ami feltartóztassa. „Négyezer év tekint le rá-
tok” – ezt mondta Napóleon a piramisok
előtt felsorakozott katonáinak.

Zavarba ejtő távlat. De van az időnek egy
másik olvasata is. Olyan, amely szívünkhez
közelebb áll. Ezer év – harminchat emberöl-
tő. Harminchat nemzedék. Harminchatszor
ismétlődő sora az emberi akarásnak, sors-
nak, szenvedésnek, küzdelemnek, beteljesed-
ésnek. Harminchatszor ismétlődő sora a
félelemnek, vágyak és szeretetnek.

Kérem, engedjék meg, hogy köszöntsem
önöket azon a napon, amelyre harminchat
emberöltőn át vártunk. Ezer olyan éven át,
melynek során a keresztény világban a kelte-
zés első számjegye az egyes volt. A mai nap
az első a történelmünkben, melynek dátuma
a kettes számjeggyel kezdődik. S máttól ezer
éven át ez így folytatódik majd. Talán ez a
legnyilvánvalóbb jele annak, amit az indián
naparártól az asztrológiai világkalendáriu-
mokig oly sokféle tanítás előre jelez. Hogy
valami torokszorítóan izgalmas, egyedülálló
és reményteli pillanatban, valami új, eddig
nem voltak a küszöbén állunk.

Az időfolyam, amelyben eddig úsztunk,
most különös sziklához érkezett. A hirtelen
beszűkült mederben felgyorsul, sodra magá-
val ragadóvá válik, kavargó, örvénylik, zu-
bog. Nem az idő változott meg, a pillanat
hatalma sűrítí óriássá. Múltunk eddig is volt.

Orbán Viktor miniszterelnök beszéde az Országgyűlés ünnepi ülésén

De mostantól ezer év áll mögöttünk. Minden
nép, mely meg tudott maradni népek és civi-
lizáció harcában, amelyet nem sodort el az
idő, örzi magában saját eredetét. Legjobb tel-
jesítményeiben és legfájdóbb kudarcaiban, tu-
datosan és öntudatlanul. Nekünk itt ezen a
helyen kezdődött el a múltunk. Itt ezen a he-
lyen kezdődik el a jövőnk. Bizonyára ismer-
rik azt a mélyre szűrő, fájdalmasan boldog
nyílást, azt a mély lélegzetet követelő szo-
rítást a mellkas táján, amit gyermekeink első
sikerekor, a Himnusz éneklése közben vagy
az olimpiai dobogó tetején álló magyar tisz-
teletére magasba emelkedő nemzeti lobogó
látán szoktunk érezni. Nem tölt-e bennünket
hasonló érzés, ha lábunk alatt érezve a több
mint ezer évet, széttekintünk, és arra gondo-
lunk, hogy eleink éppen itt vetették meg a lá-
bukat, hogy nekik is itt volt legkékebb az ég
legotthonosabb a táj. Hogy itt illant el a vándor-
lás ösztöne, és éppen itt kerítette őket ha-
talmába a telepedés vágya. Hogy bizonyosan
gondoltak ránk, amikor a világ-
nak éppen ezt a szeptét látták olyannak, me-
lyet érdemes megtartani, hogy örököül
hagyhassák gyermekeiknek. Azt hiszem a
hely megtalálásának ősi örömet érezhették,
melyet a későbbi századok máig hatóan ha-
zaszeretnek neveztek el.

Európa nem egyszerűen egy földrés. Hi-
szen itt a Kárpát medencében éltünk mi ma-

gyarok, már István
előtt is. Itt éltünk és
nem kellett egy ta-
podtat sem mennünk azért, hogy Európába
érjünk. Más kellett ahhoz. Egy korona. Egy
korona, melyet a keresztény egyház feje kül-
dött Istvánnak, hogy általa feikent királlyá
tegye. Királlyá, aki nemzetet és hazát te-
remt. Olyan országot alkot, amely nem ke-
vés küzdelem, harc és elvesztett életek árán
képes részévé válni a keresztény Európának.
Ez a korona teremtette meg a lehetőségét an-
nak, hogy Magyarország Európába lépjen.
Már ez is elegendő ok lehetne arra, hogy ma-
gunkkal vigyük az új évezredbe. Már ez is
elegendő ok lehetne arra, hogy ne múzeumi
kegytárgyat, hanem a mindenkor magyar
állam élő szimbólumát, a nemzeti egység ki-
fejeződését lássuk benne.

De van még valami más, személyes ter-
mészetű oka is a ragaszkodásunknak. Van-
nak dolgok, amelyeket szerencsére nem
tudunk csupán észérvekkel megmagyarázni.
Azt hiszem így van ez jól. Mert szomorú és
lélektelen világ az, amelyben csak az ész
rendezné el az életet. Ki tudná megmagya-
rázni, hogy háborúk, menekülések, a puszta
létért vívott küzdelmek idején sebtében
összekapkodott kicsi csomagokból miért ke-
rülnek elő a legfurcsább, leginkább oda nem
illő tárgyak. Miért viszik magukkal mindig
az életükért futók, a halálba menetelők a leg-
kedvesebb személy gyűrűt, megsárgult
fényképét. Azt a cigarettatárcát, amelynek

semmi értéke sincs, csak annyi, hogy a nagy-papáé volt. Máskor egy emlékkönyvet, egy rózsafüzért, egy levelet, egy kavicsot. Kenyér nélkül, fedél nélkül, meleg nélkül – mondják – sokáig ki lehet bírni. Kenyér nélkül, fedél nélkül, meleg nélkül azért még ember az ember. Múltja nélkül, emlékei nélkül, meséi, hagyományai nélkül már nem az. Nem úgy van-e az, hogy akinek semmi igazodási pontja sincs, csak a ma, akit nem köt családi, nemzeti hagyomány, hit, barátság, hűség, azzal mindent meg lehet csinálni. Azt hiszem, ezt az egyszerű igazságot bizonyítja minden sietve összekapott kicsi csomag az ismeretlenségbe, más hazába menekülők, vagy más hazába elzavartak kezében.

A századok során sok minden elveszett, de a korona, az ország és a nemzeti függetlenség megtestesítője valamiképpen mindig megmaradt. Királyok fejről vasládákba vándorolt, többször is el kellett ásnia, menekíteni, és ki tudja, őrzéséért hány élet veszett el. A tatárok elől Dalmáciába kellett vinni, a török elől Sopronba, Bécsbe. Király és köztársaság pártiaknak egyaránt fontos volt. Kossuth Debrecenben menekítette, Szemere maga ásta a föld mélyébe. Sokszor hitték, örökre elveszettek. De valahol mindig meg volt. Királyfi bölcsőjében, szalma közé rejtve, vendégfogadó padozata alá ásva, vagy éppen félbevágott benzines hordóban csempészve. Titkos folyosók rejtekében és az Alpok hegylánca felé robogó teherautóban. Valaki mindig megmentette, ha elveszett felkutatta. Ha elzálogosították, kiváltotta. Más, több ez, mint a híres Hármaskönyv, vagy a Szent Korona-tan.

Mi magyarok, akik sokszor szenvedtünk idegenek kezétől rabságot, megszállást, alávetettséget, jól kiismertük a hódítók esze járását. Egy nemzet emlékezetét és hitét kell megőlni ahhoz, hogy a nemzet megszünjön nemzet lenni, és végleg befejezett legyen a hódítás. Ezért gondolta Kossuth, hogy jobb a föld alá ásnia, és Mindszenty, hogy jobb helyen van a távoli Amerikában, semhogy itthon a megszállók kezébe jusson. Fontosabb dolog a biztonság, mint a távolság, vélhette a hercegprímás. Talán arra is gondolt, hogy a közös emlékezet, a hagyomány úgysem ismeri határokat. S ebben igaza lehet, hiszen ha ismerne, nem lenne már magyarság az ország határain túl. De van magyarság az ország határain túl, és Szent István koronája az ő jussuk is, mert a nemzet nem marad, bárhol is húzzák meg az országhatárokat.

Ezer év! Milyen könnyű kimondani. Milyen természetesen hangzik. Mennyi küzdelem lakik a mélyén. Vajon képesek vagyunk-e átélni ezer évet? Ezer éven át, az önálló államiséget megőrizve – ha olykor az ország területének csak töredékén is – egy helyben kitartani. Évszázadokon át, hittel és bizonyossággal, hol boldog örömben, hol összeszorított foggal, de mindig újra kezdeni. Harminchat nemzedéken át, rokonnépek nélkül, más nyelvű, más eredetű népek szorításában egyedül megmaradni.

Olyan természetes ez? Olyan mindennapi?

Ezer év jobbara birodalomalkotó, több tízmillió népeknek adatik meg. Hogyan kerültünk közéjük, mi magyarok?



Magyarnak lenni sosem volt könnyű feladat. Mindig megtaláltuk a módját annak, hogy kemény időköt éljünk. Hazául olyan földet választottunk, melyen minden európai hadi út keresztülvezet. Olyan földet, amely ráadásul nehezen védhető. Olyan földet, amely Európára keleti kapuja. Mi bástyává tettük. Bástyává, amely birodalmakat állított meg itt. A mi hazánk szakadt három felé, hogy Európa egybe maradjon.

Az lett a hivatásunk, hogy a szovjet birodalom végleges meggyengülését a magunk javára fordítsuk. Hogy egyetlen emberi élet elvesztése nélkül, sértetlenül kimenthessük Magyarországot az összeomló birodalom lezuhanó gerendái alól. S ne csupán kimenthessük, de talpra állítsuk. Megerősítsük, s mindannyiunk közös otthonává tegyük. Olyan otthonná, ahol: „Istenhez méltó és az embernek felelté jó, ha mindenegyes ember szabadságban éli le életét.” Ahogy Szent István ajánlotta nekünk. Ha valaki, akkor mi, magyarok megtanultuk, mert meg kellett tanulnunk, hogy a rend a szabadság nélkül és a szabadság a rend nélkül egyaránt rombol. Nekünk, ma élőknek, a rendszerváltás volt a dolgunk. Elvégeztük. S ezzel véget értek XX századi kalandozásaink.

Az új évezredel, a XXI. Századdal pedig új korszak kezdődik a magyarok történetében. Szerencsés az a nemzedék, amely ennek az emelkedésnek elindítója lehet. Ahogyan szerencsés volt Szent István királyunk nemzedéke is. De a kezdet nem vég. Sokaknak sokat kellett még tenniük azért, hogy az államalapító király tervei valóra váljanak. A kereszténység felvétele és az államalapítás – az ezer évvel korábbi millennium – az elindulás pillanata volt a magyarok számára. A mi ezredfordulónk is kapukat tár ki, távlatokat nyit, horizontot rajzol, elindít bennünket. De miféle indít? Kérem, higgyék el, a jóslás nagyon nehéz mesterség. Különösen nehéz, ha a jövőre vonatkozik. Egyek szerint a legkönnyebben úgy jóslhatjuk meg a jövőt, ha megpróbáljuk magunk megalkotni.

Kellő távolságból vizsgálva történelmünket, ahonnan a sürgés-forgás már nem takarja el a lényegét, úgy tűnik, két korszak váltotta egymást. Voltak korok, amikor kicsiszolt, kiejtették, kiragadták kezünkől sorsunk irányítását és külső kényszerek vettek rajtunk erőt. Gyors pusztulás vagy lassú fogyatkozás. Hirtelen megsemmisülés vagy csendes zsigorodás, leromlás, szétporladás.

Akik ilyen korszakban éltek, nem láthattak maguk előtt nagyra törőbb célt, mint a túlélést és a megmaradást. És voltak olyan csillogások, amikor biztosan tartottuk sorsunk gyepölőjét. Amikor sokasodtunk és gyarapodtunk, amikor biztonságban nevelhettük gyermekeinket. Amikor nem a túléléshez, megmaradáshoz szükséges fufangokra, hanem az erények gyakorlására taníthattuk őket. Amikor békét, nyugalmat teremtettünk és építkezhettünk. Amikor csak rajtunk múlt, mit érünk el. Amikor jellemünk formálta történelmünket, és nem a történelem a jellemünket.

Most ilyen korszak érkezett el. Ideje kiegyenesednünk. Most nincs megnyesve a képzelet szárnya. Most érdemes álmodni. És aki akar, fel is ébredhet, hogy megvalósítsa az álmait. Békés életünk lesz, mert elfoglaltuk helyünket a nyugati népek családjában, a világ legerősebb szövetségi rendszerében. Gondoskodtunk nagyszüleink és gyermekeink, unokáink háborítatlan életéről. Olyan helyzetet teremtettünk, hogy nincs nép, ország, amely komolyan gondolhatná, vagy ha komolyan is gondolná, a siker reményében kísérelhetné meg, hogy megtámadjon bennünket.

Persze magyarnak lenni, sohasem volt könnyű feladat. Nem lesz ezután sem. Egy magyar fiatalember, akinek szülei a XX. Század elején vándoroltak ki Amerikába, így emlékezett: „Apám úgy hitte, ott arannyal vannak burkolva az utcák. Ott aztán három dologgal kellett szembesülnie.

- Az utcák nem voltak arannyal burkolva.
- Az utcákon egyáltalán nem volt burkolat.

- Apámtól várták el, hogy lerakja a burkolatot.”

Ahogy egy bölcs ember mondta, a szótár az egyetlen hely, ahol az eredmény megelőzi a munkát. A helyzet nem változott. Továbbra sem lesznek arannyal burkolva az utcák, és a munkát is nekünk kell elvégezni. De a saját utcánkért dolgozhatunk. Készen állunk erre. Hiszen a mai nemzedék ugyanazt akarja, mint mindegyik a maga idejében. Azt, hogy értelme legyen az életnek. Azt, hogy itthon is értelme legyen a világnak. Azt, hogy legyen valami rend, ami felé törekedhet.

S most itt vagyunk. Itt van velünk Szent István király, és itt van Koppány vezér. Velünk vannak a szentek, és a lázadók, a várvédők, a hősök és az árulók. Velünk vannak az igazak, és a megigazultak, a hamisak, és a pártutók. Velünk van mind, aki a szabadságért harcolt, velünk, aki nem tudta mi tévő legyen. Magunkkal hoztuk királyainkat, Istvánt, Lászlót, Mátyást, a Zrínyi Ilonákat, a Dobó Istvánokat, Rákóczi Ferencet és Széchenyi Istvánokat. A Batthyány Lajosokat és a Bethlen Istvánokat. Magunkkal hoztuk az összes bölcsét és az összes ostobát. Magunkkal hoztuk az összes nagyot és az összes kicsit. Magunkkal hoztuk a múltunk. Visszük hátunkon, visszük tovább. Ez adjon nekünk erőt.

Kívánok mindannyiuknak, határon innen és túl, boldog és békés új esztendőt, erőt és kitartást, megértő társat, derűs családot, jó szomszédot. Munkát, aminek értelme, haszna és gyümölcse van.

A magyar millennium évét megnyitom.

* HÍREK, KÖZLEMÉNYEK * HÍREK, KÖZLEMÉNYEK * HÍREK *

A honismereti Egyesület megköszöni...

A gyomaendrődi Honismereti Egyesület ezúton megköszöni azoknak a támogatását, akik az előző évben a szja 1%-ával segítettek céljainkat. Ez a támogatás 1999. évben 188.947 forint volt.

Amennyiben az alább felsorolt munkát közhasznúnak és fontosnak ítélik meg, tisztelettel kérjük ebben az évben is a támogatást:

- Endrőd történetének megjelentetését tervezzük - az 1. rész (1848-49-ig) még ebben az évben megjelenik.

- Dolgozunk Endrőd igen értékes nyelvjárási sajátosságainak feldolgozásán. (A munka nyomtatásban a történeti kötet után jelenik meg.)

A felsorolt témák tudományos szintű kidolgozására szakembereket kell felkérnünk, tehát a nyomdai költségeken kívül tiszteletdíjat és kutatási költségeket is fizetnünk kell. Mivel az Endrődi Füzetek előző kötetéből származó bevétel csak kis részben fedezi ezeket a kiadásokat, kérjük a lakosság és az Endrődiek Baráti Köre tagjainak támogatását.

Az 1% átutalásához szükséges adatok:

Honismereti Alapítvány Gyomaendrőd

Adószám: 19056274-1-04.

Egyben közzé tesszük, hogy amennyiben valakinek vagy valamely cégnek, munkahelynek módjában áll a fenti munkát támogatni, az összeg adósségként tényező lehet, mivel alapítványunk közhasznú tevékenységet folytat, a támogatott összegből jogunk van igazoló dokumentumot kiadni. Számlaszámunk: 53200015-10000032

Megértésüket és támogatásukat előre is köszönjük.

*Hornok Lajosné
egyesületvezető*

A BARÁTI KÖR FELHÍVÁSA

Bizonyára olvasóink és a Baráti Kör tagjai emlékeznek az elmúlt év májusában hozott határozatra, mely szerint áldott emlékű Timár Máté író barátunknak, az Endrődiek Baráti Köre első elnökének mellszobrot állít a Baráti Kör, amelynek felavatására ez év május 26-án kerül sor a Baráti Találkozó alkalmával, tisztelegve ezzel a magyar millenniumnak. A szobor költségeit az Egyesület csak úgy tudja előteremteni, ha tagjai adományaikkal segítik ennek megvalósítását. E célból hozta létre az egyesület **VÁROSUNK NAGYJAIÉRT KÖZHASZNÚ ALAPÍTVÁNY-t**, amely vállalta az Endrődről elszármazott nagyjaink emlékének méltó megőrkötését.

Ezért kérjük tagjainkat, hogy anyagi erejükhez mérten járuljanak hozzá e nemes cél megvalósításához.

Számlaszámunk: **ENDRŐD ÉS VIDÉKE TAKARÉKSZÖVETKEZET GYOMAENDRŐD, VÁROSUNK NAGYJAIÉRT KÖZHASZNÚ ALAPÍTVÁNY: 53200015 - 11044028.**

A KÖZÖSSÉGI HÁZ
FEBRUÁR HAVI PROGRAMJA

4-én 14 órától Magyar Millennium, Kultúrával a Nyugat kapujában címmel vers – és prózamondó verseny. (A Nemzeti fesztivál helyi döntője.)

5-én 18 órától a Katolikus Egyházközség farsangi vacsorája

9-én 16.30-tól Cukorbetegség klubja

15-én 8-tól 16 óráig Műanyag árú vására

17-én 9-től 13 óráig Lazarus Kft vására (Kosár, szőnyeg, ruházati termékek.)

19-én 19 órától Tea-est a Magányosok Klubjában

22-én 14órától Közérdekű előadás mezőgazdasággal kapcsolatos adóügyekről. Az Agrárkamara szervezésében vendégünk lesz Kopján – Kiss Károly az APEH munkatársa. Szeretettel várunk minden érdeklődőt!

24-én 9-től 11 óráig Szemvizsgálat (OKULÁR OPTIKA, Szarvas)

26-án 19 órától Farsangi Randevű - bál.

MEGHÍVÓ

A Mozgáskorlátozottak Békés Megyei Egyesületének Gyomaendrődi csoportjának vezetősége meghívja tagjait és hozzátartozóit Katona József Művelődési Házba március 11-én 18 órakor kezdődő nőnap vacsorára.

A menü szabadszedésű marhapörkölt. A vacsora ára tagoknak: 300 forint, hozzátartozóknak 650 forint. Jelentkezni lehet: Mirhóhát Napközi Otthonban minden kedden este 16-tól 20 óráig Csöke Jánosnál. Zene – tánc – tombola! Mindenkit szeretettel vár a vezetőség



Meghívó

az Endrődi Szent Imre Egyházközségért Közhasznú Alapítvány az idén is megrendezi a Szent Imre Plébánia farsangi vacsoráját, mely 2000. február 5-én, szombaton este 18 órakor lesz az endrődi Közösségi Házban.

Szeretettel hívjuk és várjuk Önt, és kedves Hozzátartozóit. Jegyek kaphatók az endrődi plébánián, 800 Ft-ért.

HÁROMKIRÁLY - JÁRÁS - Az endrődi diákok sikeresen újraélesztették - a már csaknem teljesen elfelejtett - háromkirály-járás endrődi hagyományát.

Január hónap folyamán - a betlehemezéshez hasonlóan - több helyen bemutatták a Jézus Krisztus isteni királyságát kifejező népi játékot. Köszönetet mondunk egyúttal Vaszkó Irén tanárnőnek a betanításért, a vendégváró házigazdáinknak és nem utolsósorban a játékban résztvevő diákoknak: ifj. Harnos Vincének, Korcsok Katalinnak, Oláh Beatrixnak, Szekercés Adriennek.

A közeljövőben szándékunkban áll egy másik teljesen endrődi hagyomány, a feketevasárnap-i köszöntő felélesztése.

*Hüse József
káplán*



In memoriam

Szülőföld: Bölcső, majd koporsó!
Sarkcsillag a négy égtáj felől!
Anyanyelved billyogként jelöl!
Te vagy a téli hó s a tavaszi zöld,

új kenyér íze, lepergő könny sója,
öröm-kacagás, lelki Kába-kő...
Isten áldjon! Te légy végső álmlunk,
s ivadékainkba szebb jövő!

Tímár Máté

Hanyecz Mihály anyakönyvvezető és neje, Nándori Teréz tanító



(1919. Endrőd – 1996 Endrőd) (1934. Mezőtúr - 1996 Endrőd)

Mihály édesapja nevét kapta, aki remek iparos volt, két fontos szakma, a szabóság és a cipészség kiváló mestere. Fogalom volt a keze alól kikerülő lábbeli és ruházat.

Édesanyja, Véha Mária, négy gyermeket szült. (Teréz, Mária, Imre és Mihály)

Az Arany János (most Korányi) utcai ház a nyugalom, a boldogság, a szeretet és megértés otthona volt. A gyermekek iskolai tanulmányaikat mindnyájan a szülőhelyükön végezték. Utána a helyi polgári iskola elvégzése következett, ami a húszas években komoly iskoláztatást jelentett.

Mihály, az iskola eminens tanulója, Endrőd akkori legnevesebb kereskedőjénél, Hirschl Mihály rőfös-rövidáru és ruházati üzletében (a most épülő öregek otthona helyén) töltötte tanuló (inas) éveit. A szakértelem és a szorgalom remek lehetőséget csillantatott meg a mozgékony, jóra-szépére fogékony fiatalember előtt. A fővárosba távozott szakmai fejlődése érdekében. A szimpatikus, szakmailag értékes „segéd úr”, Budapest egyik legjelentősebb áruházában kapott állást első főnöke dicséretes ajánlólevelével.

A halk szavú, szorgalmas, intelligens, megbízható segéd előrehaladását a világháború szakította meg. Noha a háborúskodás szellemének leggyengébb szikrája sem volt benne. Semmi olyan messze nem volt tőle, mint a gyűlölet, a pusztítás, a rombolás. Németországban esett fogságba a világháború befejezésekor. Szemtanúja volt a szörnyű pusztulásnak, a mérhetetlen embertelenségnek

poklának; Budapesttől Wartburgig. 1945. március 28-tól november 7-ig tartott a fogság kálváriája. A sok veszedelem keserű napjairól naplót írt, mely hű tükre szíve-lelke, egész lényé valóságának. Szerencsésnek érezte magát, hogy az oroszok nem valahová Szibériába irányították a tehervonatot. (Gyenge fizikuma nem bírta volna ki az orosz fogolytáborok embertelen viszonyait.)

Hazaérve, rövid pihenés után hozzákezdett a gimnáziumi tanulmányokhoz.

1951. júliusától Endrőd Községhez az igazgatási osztályra került, ahol rövidesen anyakönyvvezető lett nyugdíjazásáig, 1980-ig. Gyöngybetűlkel 1957 születést, 1572 házasságot és 1586 halálesetet jegyzett be 29 év alatt az anyakönyvekbe. Az előjáróság mindenese volt, mint egykori elődje a sánta kis Urbán jegyző.

Fáradhatatlanul dolgozott, segítette a fronton eltűnteket kétségbeesetten keresőket.

A sportolás szervezésében, az ügyintézésben támogatta a labdarúgást, a kézilabdát, szervezte és irányította a sporthorgászatot. Részt vett a helyi és országos választások szervezésében, lebonyolításában.

1964-ben kötött házasságot Nándori Teréz tanítónővel, aki Mezőtúron hét gyermekes családból származott. A szorgalmas, tehetséges lány Jászberényben végezte a tanítóképzőt és szerzett dicséretes képesítést 1961-ben. A mezőtúri tanyákon működött, mint tanító 1964-ig, később igazgatóként.

Házasságukból két gyermek született; Mihály, aki gyermekként halt meg és Julika. Endrődön évtizedeken át a gyermekek kedves, szelíd hangú tanító nénije volt. 1989-ben nyugdíjba ment. Ettől kezdve, mint nagymama boldog időkét élt Zsolti unokája közelében. A családi béke, a nyugalom, a szeretet példaképe volt. Férje a munkaérend és „kiváló dolgozó” kitüntetés birtokosa volt. Ráterő perceikben valóságos földi paradicsomot varázsoltak kertjükben.

Mihály súlyos érendszeri betegsége, a nehéz műtétje nagyon megviselte felesége szívét, aki, 1996. február 13-án észrevétlenül, örökre lehunyta szemét. Öt nappal később a súlyos beteg férj követte őt a Központi temető sírjában.

Értékes emberek voltak, akik köznapi életükkel, példás családok mintájául szolgálhatnak napjainkban is a magyar családoknak.

MÁRTON GÁBOR

THERM U X   5500 Gyomaendrőd, Ipartelep út 3.  T/F: 66/386-614, 386-226

ÉPÍTŐIPARI SZÖVETKEZET

Tevékenységeinket piacképes áron kínáljuk

- ☞ Magas és mélyépítési munkák generál kivitelezése – tervezése
- ☞ Transzportbeton és betonacél értékesítés, előregyártás, szerelés
- ☞ Egyedi asztalos és lakatos termékek gyártása (nyílászárók, Interspan bútorok)
- ☞ Építőipari anyagkereskedés (Interspan bútorlap...)
- ☞ Építőipari gépek, segédeszközök bérbeadása (toronydarú, acélzsalu, keretes állvány, útpanel...)

Történelmünk nagyjai

Jurisits Miklós várkapitány 1400 – 1445

Köszeg várának hősi kapitánya. Előkelő dalmát patricius családból származott. Az 1524-iki bécsi országgyűlés felsőházi tagja volt. Többször járt követségben Törökországban. 1532-ben Szulejmán hatalmas sereggel indult Bécs felé, de útját állta Köszeg vára. Jurisits adáz küzdelemben védte a várat. Ibrahim nagyvezír nem tudta bevenni, s augusztus 12-én maga a szultán is megérkezett sereggel.

Végül a törökök 31-én elvonultak a vár alól, s ezzel huszonöt napi időt nyert Ferdinánd, hogy összegyűjthesse 90.000 emberből álló seregét. Hősiességéért 1533-ban "köszegi bíró" címet kapott. 1537-ben pedig Ferdinándtól megkapta Köszeg várát. 1538-ban a magyarországi hadak főkapitánya, majd Krajna kormányzója lett.

Hunyadi János kormányzó 1408 – 1456

Családja a havasalföldi román fejedelemségből származott Magyarországra. Apja erdélyi vajda Hunyad-várát kapta birtokul, innen az utódok vezetéknéve. Már ifjúkorát a Délvidéken a török elleni harcra töltötte. Bejárta Itáliát, részt vett a csehországi huszita háborúkban. 1439 után előbb szörényi, majd erdélyi vajda és temesi ispán. Feladata volt a török betörés megakadályozása. Nagy tervét, hogy Európából kiűzze a törököket

nem tudta végrehajtani. (1444. várnai, rigómezei vereség). 1446-ban az országgyűlés kormányzóvá választotta, melyről V. László trónra lépésekor mondott le. Leghősibb tette, hogy 1456-ban magával Mohamed szultánnal szemben védte meg az ország kulcsát: Nándorfehérvárt. (törökül Kalimegdán, ma Belgrád) Győzelmét azonban alig élte túl, a táborban kitört pestisjárványban meghalt.

Kinizsi Pál országbíró 1432 – 1494

Legenda szerint molnárlégény volt. Csodaszerű crejéről számos legenda maradt fenn. 1468-ban Morvaországban, 1474-ben Lengyelországban, 1477-ben Ausztriában, mint vezér mutatta meg vitézségét. Mátyás király tisztjeként vett részt a III. Frigyes császár elleni hadjáratban. 1479-ben Temes vármegye főispánja és az Alsó Részek főkapitánya. Legnagyobb győzelmét 1479. október 13-án a Hunyad vármegyei Kenyérmezőnél aratta.

Mátyás halála után II. Ulászló pártjára állt, aki megtette országbírónak. Betegsége sem tudta megtörni, haláláig 1494. november 29-ig harcolt a török ellen. Vázsonyban temették el. (A felújított vár ma múzeum.)

Hunyadi Mátyás király, és Csehország királya, Ausztria hercege 1440 – 1490 (uralkodott 1458 – 1490)

Hunyadi János és Szilágyi Erzsébet második fia, Kolozsvárt született. 1440. február 23-án. 1453. januárjában László bátyjával együtt felvette a besztercei örökös grófi címet. 1458. jan. 24-én a befagyott Duna jegén összesereglett köznemesség királlyá választotta. Az országot ezidőben keletről a török,

nyugatról III. Frigyes császár, délről Velence, északról Lengyelország ellenséges magatartása fenyegette. 1462 áprilisában kibékült Frigyes-sel, aki 60.000 arany fejében visszaadta a szent koronát, s 1464. március 29-én Székesfehérvárt megkoronázták. A cseh katolikus rendek 1469. május 3-án Olmützben Csehország királyává választották. 1485-ben

Bécs megadván magát, nagy ünneppélyességgel bevonult a városba. Felvette az "Ausztria hercege" címet. Külpolitikájában az a cél követte, hogy megvédje a magyar állam függetlenségét, megalapítsa Nyugat-Európában hatalmi túlsúlyát. Ő teremtette meg az első önálló hadsereget (fekete sereg). Érdeklődött a reneszánsz irodalmi és művészeti mozgalmak iránt. Maga is foglalkozott tudományokkal. Budai és visegrádi palotájának díszítésére hírneves olasz építőmestereket hívott. Megalapította a pozsonyi egyetemet, a budai teológiai intézetet, a nagyszerű Corvina könyvtárt. Uralkodás alatt jött létre az első hazai könyvnyomda is. (Hess András). Mátyás király alakját számtalan monda veszi körül, egyéniségének varázsa a nép szívében örökké emlékeztetesse tette alakját. 1902-ben szülőhelyén Kolozsvárott felállították lovas szobrát Fadrusz János jeles alkotását.

Dózsa György várkapitány, parasztsvezér 1470 ? – 1514



Régi székely családból származott. 1514. február 28-án Ali szendrői bég párviadalra hívta ki a magyarok legjobb vitézét. Dózsa győzött a párviadalban, amiért II. Ulászló címeradományban részesítette. A címer egy kardot, levágott kezét ábrázolt. Bakócz Tamás bíboros Rómából hazatérve keresztes háborút hirdetett. Máiig sem tudjuk, hogyan lett Dózsa-ból az 1514 tavaszán a török ellen meghirdetett, de parasztfelkeléssé fajult keresztes háború fővezére. Több ezer nemes és főpap lett a parasztság dühöngésének áldozata. Végül az Erdélyből érkező Szapolyai János szétverte Dózsa seregét. Ot, magát iszonyú kínzások közepette kivégeztette.

Tomori Pál kalocsai érsek 1475 ? – 1526.

Az Abaúj vármegyei köznemesi család sarja Bornemissza János familiárisaként kezdte pályáját, volt fogarasi és munkácsi várnagy, majd budai várkapitány. 1520-ban kolostorba vonult a Szent Ferenc rendiek közé. 1523. február 4-én VI. Adorján pápa parancsára vette át a kalocsai érseki széket és az országos főkapitányi tisztelet. Szerzetesi ruháját a harcokban sem vette le. Hiába követelt nem kapott elegendő katonát az ország védelmére, s így nem tudta felvenni eredményesen a harcot az országra törő szemben. 1526. augusztus 29-én, a csatamezőn vesztette életét.

Zrínyi Miklós gróf horvát bán 1508 ? - 1566

A szigetvári hős 1542-1556 között Horvátország bánjaként irányította a török elleni védelmet. 1529-ben részt vett a törökök által ostromolt Bécs védelmében. 1556-ban ő mentette fel az ostrom alól Szigetvár várát. Ezzel magára vonta Szulejmán haragját, aki nagy erőkkel támadott a várra. Miután Iószerük elfogyott, élelmük fogytán volt összehívta katonáit, s felkészültek a hősies kirohanásra. Az öngyilkos roham előtt aláaknázták a várat, zsebeibe száz-száz aranyat varratott. A küzdelemben elesett, 1566. szeptember 7-én. Levágott fejét a török nagyvezír Bécsbe küldte. Szulejmán a győzelmet már nem élhette meg, mert a kirohanás előtt két nappal meghalt.



Forrásmunkák: Révai Nagy Lexikon (1913), Új Magyar Lexikon (1962), Somogyi Győző, Hermann Róbert: Magyar Hősök arcképcsarnoka (1996)





Katolikus oldal



FEBRUÁRI MISEREND

Endrőd

Vasárnap: 8-kor, és este 5 órakor. Hétköznap reggel fél 8-kor.
Szent Gellért Iskola kápolnájában
 február 13-án, és 27-én, vasárnap fél 12-kor.

Hunyá

Vasárnap: délelőtt 10-kor. Hétköznap szerda kivételével este 5-kor. A szombat esti vasárnapi előesti mise.

Gyoma

Vasárnap 10-kor, hétköznap 15 órakor.

Mindennap imádkozzuk az Úr imádságát, a Miatyánkot. Hogy jobban megértsük, folytatjuk a Miatyánk magyarázatát, a Katolikus Egyház Katekizmusából:

VI. „Ne vígy minket kísértésbe“

Ez a kérés az előbbi kérés gyökeréig hatol, mert bűneink a kísértésbe való beleegyezés gyümölcsei. Azt kérjük Atyánktól, hogy ne „vígyen“ minket bele. Nagyon nehéz egyetlen szóval lefordítani a görög szót: azt jelenti, „ne engedj belépni“, „ne engedj kísértésbe esni“. „Isten nem lehet rosszra kísérteni, és ő sem kísért senkit“ (Jak 1,13). Ellenkezőleg, ő ki akar szabadítani abból minket. Azt kérjük tőle, hogy ne engedje nekünk azt az utat követni, amely a bűnre vezet. Elkötelezzük magunkat a „test és a lélek“ harcában. Ez a kérdés a megkülönböztetés és az erő Lelkéért könyörög.

A Szentlélek megadja nekünk a megkülönböztetés ajándékát, amely különbséget tesz a belső ember növekedéséhez szükséges próbatétel - mely a „kipróbált erény“ érdekében történik (Róm 5,3-5) - és a kísértés között, amely a bűnre és a halálba vezet. Különbséget kell tennünk a kísértésbe való „beleegyezés“ között is. Végül, a megkülönböztetés leplezi a kísértés hazugságát, mert a kísértés tárgya látszólag „jó, tekintetre szép és kívánatos“ (Ter 3,6), márpedig a valóságban a halál gyümölcse.

Isten nem akarja ránk erőltetni a jót, szabad lényeket akar (...). Valamire jó a kísértés is. Istent kivéve senki sem ismeri azt, amit a lélek Istentől kapott, még mi

magunk sem. A kísértés azonban kinyilvánítja nekünk és megtanít felismerni, és ezáltal felfedezni nyomorúságunkat és kötelez bennünket a hálaadásra azokért a javakért, amelyeket a kísértés feltárt nekünk.

„A kísértésbe belépni“ a szív döntését feltételezi: „Ahol a kincsed, ott a szíved is (...). Senki sem szolgálhat két úrnak“ (Mt 6,21-24). „Ha a Lélek szerint élünk, viselkedünk is a Léleknek megfelelően“ (Gal 5,25). Erre a Szentléleknek adott „beleegyezésre“ az Atya ad nekünk erőt. „Eddig emberi erőt meghaladó kísértés még nem ért titeket. Hűsége az Isten, erőtkön felül nem hagy megkísérteni, hanem a kísértéssel együtt a szabadság lehetőségét is megadja, hogy kibírjátok“ (1 Kor 10,13).

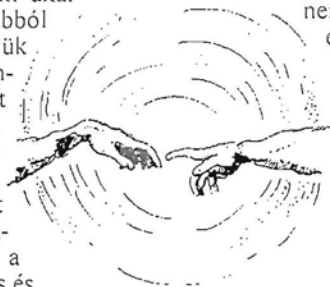

Márpedig az ilyen harc és egy ilyen győzelem csak az imádságban lehetséges. Jézus imádsága által győzött a kísértőn nyilvános működése kezdetén, és vérel verjejtékezésének végső csatájában. Krisztus minket az ő harcával és haláltusájával egyesít ebben az Atyához intézett kérésben. A szív éberségét sürgetően mindig az ő virrasztásával összekapcsolva említi. Az éberség „a szív őrzése“ és Jézus Atyjától azt kéri, hogy „örizzen meg minket az ő nevében“ (Jn 17,11). A Szentlélek állandóan erre az éberségre ébresztget minket. Ez a kérés a maga teljes drámai értelmét a mi földi harcunk végső kísértésére vonatkozva nyeri el. Ezzel a kéréssel a végső állhatatosságot kérjük. „Úgy jöve, mint valami tolvaj. Boldog, aki virraszt“ (Jel 16,15).

*Az oldalt szerkesztette:
 Iványi László plébános*

FEBRUÁR HÓNAP ÜNNEPEI

2. Szerda: Gyertyaszentelő Boldogasszony
3. Csütörtök: Szent Balázs püspök, vértanú
5. Szombat: Szent Ágota szűz és vértanú
6. Vasárnap: Évközi 5. vasárnap
8. Kedd: Emiliáni Szent Ermos
10. Csütörtök: Szent Skolasztika szűz
11. Péntek: A Lourdesi Boldogságos Szűz Mária
13. Vasárnap: Évközi 6. vasárnap
14. Hétfő: Szent Cirill és Metód, Európa társvédőszentjei
17. Csütörtök: A Szervita rend hét szent alapítója
20. Vasárnap: Évközi 7. vasárnap
22. Kedd: Szent Péter apostol székfoglalása
23. Szerda: Szent Polikárp püspök és vértanú
24. Csütörtök: Szent Mátyás apostol
27. Vasárnap: Évközi 8. vasárnap



Jöjjetek hozzám mindnyájan, akik elfáradtatok s az élet terhét hordoztatok... (Mt 11,28)

A Szeged-csanádi Egyházmegye Püspöki Hivatala, a Székeskáptalan, az egyházmegye papsága és a rokonok fájó szívvel tudatják, hogy
Dr. ÚDVARDY JÓZSEF
 Egyházmegyénk nyugalmazott püspöke, a hittudományok doktora

sok éves, türelemmel viselt, súlyos betegsége végén, január 10-én az Úr hívására hazatért. Szentségekkel ellátva, életének 88-ik, papságának 64-ik, püspökké szentelésének 31-ik évében a szegedi püspöki lakásában elhunyt.

Január 17-én, 11 órakor püspökök és nagy számban papok, koncelebrált szentmisével búcsúztak tőle a Szegedi Székesegyházban, és ennek végén temették el testét a templom kriptájában.

Bácsalmáson született 1911. február 16-én. Teológiai tanulmányait Kalocsán kezdte 1929-ben, majd Rómában a Gregoriana Egyetemen folytatta 1930-38 között. 1939-ben hittudományi doktorátust szerzett ugyanott. Pappá szentelése Rómában volt 1936. október 25-én. Segédlelkési helyei: 1938-39-ben Kunbaja, 1939-40 Baja, Szent Szív plébánia, 1940-41 Kalocsa-Belváros, Egyházmegyei Bírószág kötelékvédője volt 1940-től 1950-ig. Teológiai tanár Kalocsán 1941-51-ig. Ez időben még 1942-48 között tanulmányi felügyelő is. 1944-től a Hitoktatóképző Intézet tanára is. Főszékesegyházi könyvtáros 1945-től 1951-ig, és az egyházközségi nővérek moderátora is. Érseke érseki tanácsossá nevezte ki 1947-ben. Hittanári vizsgázató feladattal bízták meg 1948-tól. Egyházmegyei Bírószág bírója 1950-től. Templomigazgató a Kalocsa Szent István templomban, 1950-1951-ben. A Kalocsai Papnevelő Intézet állami rendeletre történt bezárása után teológia tanár Szegeden 1951-től 1957-ig. Főpásztor 1957-ben Jánoshalmára küldi plébánosnak és kerületi esperesnek. Garábi c. apát kinevezést kap 1958-ban. A Szentatya Taborai c. püspöknek és csanádi apostoli adminisztrátornak nevezte ki 1969. január 10-én. Ez év február 16-én szentelték püspökké Budapesten. Az egyházmegye kormányzását 1969. február 20-án vette át. Az egyházmegyénk megvívás püspökké pedig 1975. január 7-én nevezte ki a pápa. Kérésére a Szentatya 1987. június 5-ével nyugállományba engedte.

Teológiai tanítása világos, érthető, egyházhoz hű volt mindig. Ő vezette be a világiak hittudományi tanítását is a főiskolánkon. Történelmi kutatásai és megjelent könyvei, tanulmányai magas szintű tudásról tanúskodnak. Nagyon állt ki, és okosan irányította az ország hitoktatásának ügyét, melynek intézését a Püspöki Kar rábízta. és készítette el a közös, akkor igen nivós hittankönyv sorozatot. Sok vitája volt az AEH vezetőivel. Mindig érvekkel próbált velük eredménye jutni. Püspöki hivatalát feladatnak élte meg. látogatta papjait, híveit. Pontosan ellenőrizte munkájukat és próbálta segíteni is azok eredményességét. Alighogy munkakörét átadta utódjának, súlyos beteg lett. Betegségét türelemmel viselte tizenkét és fél éven át. Bár szíve és akarata még bírta, erei már nem, csendben távozott el. Most már odaátrol, imájával segíti egyházmegyéjének papjait, híveit.

Crescamus in salutem! – (Növekedjünk az üdvösségben!)
 volt a jelmondata.

Hisszük, hogy belenőtt Ő is az üdvösségbe.

Önök joga van tudni...

Hogy miről volt szó a Testület január 27.-i ülésén

A polgármesteri beszámoló részletesen ismertette a belvíz helyzetet, megtudtuk, hogy a múlt évi csapadék 50%-kal volt magasabb az átlagnál, és a talajvíz jelenleg helyenként 2-2.5 méterrel magasabb a szokásosnál. Sokat kell idén is költeni a védekezésre, és egyértelmű, hogy a leggazdaságosabb védekezés a preventív azaz a megelőző forma lenne. Ehhez viszont legalább 100 millió forintra lenne szükség. Sajnos a lakóépületekre tavaly elköltött 31 millió forint nem oldott meg minden gondot, különösen az öreg vályogházak vízesednek tovább.

Röviden említésre került a közvélemény kutatás összegzése. Valóban vannak elgondolkodtató megállapításai. Egyelőre az anyag nem publikus.

A 24 napirendi pontból feltétlenül érdeklődésre tarthat számot, hogy a Gyomaszolg Kft a lakótelepeken (Október 6. Ifjúsági, Vásártéri) a megfelelő számú hulladékgyűjtő edényeket térítésmentesen a lakók tulajdonába adja, és ezt követően a tulajdonosok kötelezettsége lesz az edények karbantartása és pótlása, ugyanúgy ahogy ez a város területén egyébként mindenki által elfogadott rend. A folyékony hulladék (szennyvíz) szippantási és szállítási árai 25 - 30%-kal nőttek. Ehhez a nagyarányú változáshoz azért hozzátartozik, hogy ez az ár 98 óta nem változott, valamint az is, hogy fel lesznek a tartályokra szerelve a szabványos kalibrált mérőcsövek, és így mindenki csak annyit fizet, amennyit a mért mennyiség mutat.

Az új árak: 1 köbméter: 1900.-Ft, 2 köbméter 2300.-Ft, 3 köbméter 2.700.-Ft, 4 köbméter 3.100.-Ft, 5 köbméter 3.500.-Ft, ahol nincs szennyvíz csatorna, ott minden ár 100.-Ft/köbméter-el olcsóbb. Az árnyékszék-tisztítás 1300 FT köbméterenként. Az árak az ÁFA -t tartalmazzák.

A gyermekek részére nyújtható pénzbeli és természetbeni ellátás megállapítás során a Testület rendeltetileg felhatalmazást adott arra, hogy amennyiben szükséges az érdemi döntéshez, akkor a kérelmezőnél környezettanulmányt lehet készíteni, így képet kapva a gyermeket gondozó család va-

gyoni helyzetéről. Ismét fellángolt a lehetősége, hogy lesz az idén a városnak (legalább a felében) kábel tv szolgáltatás. Egy új cég a Fiber Net RT váltalta a beruházást, az önkormányzat „csak” erkölcsi támogatást nyújt. Azoknak, akiknek már van működő rendszere, azoknak ez semmi változást nem jelent sem anyagilag, sem más vonatkozásban.

A Katona József Műv. Ház üzemeltetője is emelte a szolgáltatási díjat. Lakossági önszerveződés felé, fűtési idényre 650Ft/óra, egyéb esetben 270 Ft/óra a nagyterem fűtési idényre 2160 Ft/óra, egyéb esetben 860 Ft/óra. Az óvodákat működtető vállalkozóknak az önkormányzat a tárgyévra tervezett inflációs mértékkel növelte a hozzájárulási díjat. Évvégén, amennyiben az infláció mértéke 1 % ponttal eltér a tervezettől, akkor korrigálják az 1% feletti mértékben. Szintén emelte az önkormányzat a helyi járatú autóbusz közlekedés támogatását, 289500 Ft/hó összegre. Mint tudjuk az autóbuszjegy árak november 1.-től emelkedtek. E téma során került részemről felvetésre, hogy sajnos a vonattal közlekedők igen gyakran kell, hogy élvezzék a Gyomai vasút állomás „vendégszeretetét”, amely meglehetősen rideg, sőt hideg is. Mostanában nemcsak az időjárás miatt késnek a vonatok, hanem a MÁV jóvoltából is. A busz pedig nem várhat! Mondja ezt nemcsak az üzemeltető, hanem Czibulka György képviselő is. Véleményük szerint ugyanis még mindig jobb azoknak a helyzetek, akik a fedett vasút állomáson ácsorognak 1-2 órát, mint azoknak, akik a nyílt utcán a buszmegállóban esetleg 5-10 perccel tovább áznak-fáznak amiatt, hogy a busz netán bevárt egy 5-10 perces vonatkésést. Hát erre csak azt tudom mondani, hogy próbálja ki Czibulka képviselő társam utasként a szituációt legalább egyszer. Nekem volt szerencsém az elmúlt 1 hónapban két alkalommal is, és sajnos nem voltam egyedül a vasútállomáson hoppon maradt utas. Az igazsághoz hozzá tartozik, hogy ~2-3 emberről van „csak” szó esetenként. Ezt a problémát gazdaságossági szempontból nem lehet, illetve nem szabad megközelíteni, mert akkor nem találunk rá megoldást. Véleményem szerint tartathatatlannak az a helyzet, hogy ha

a vonat késve érkezik, akkor a Gyomai vasút állomáson se taxi, se busz! (sokszor még a telefon sem működik). A MÁV sztrájk fenyegetése miatt is találni kell emberséges megoldást azok számára, akik egész évben vonattal és helyi busszal kénytelenek utazni.

A városi Sportcsarnok és Ifjúsági tábor vállalkozási formában való működtetésére pályázni lehetett. Három érvényes és jó pályázatról kellett dönteni a testületnek. Titkos szavazással végül is két pályázó között dőlt el a nagyon szoros verseny. 10:9 arányban győzött a „Sport Trió Kft.” személy szerint: Lakatos Tibor, Sípos Dezső, és Cs. Nagy Lajos, mint Kft tulajdonosok és egyben gyakorló testnevelő tanárok. A győztes pályázat céljával tüzte ki a települést szolgáló iskolai testnevelés, és a diáksport kiszolgálását, a versenysportok megalapozását, de e mellett még más korosztály igényeit is, szórakoztató vetélkedők, regionális programok szervezését. A csarnokot aktív, mozgósító alkotó minőségben kívánják működtetni. Hát úgy legyen! Figyelemmel fogjuk kísérni. Csak egyetlen egy ponttal maradt le a másik pályázó, aki eddig működtette a csarnokot.

Két holt ág halászati jogának szerződése is jóváhagyásra került. A Kecsegi zugi, és a Templom zugi. A sport koncepció finanszírozására 2000-ben a város működési kiadásának 1,3%-át hagyta jóvá a Testület. A Sportalapról pályázat útján lehet majd pénzt szerezni a költségvetés elfogadását követő hónapban. Azok a szervezetek részesülhetnek a pályázat szerinti támogatásban, amelyek az év folyamán legalább egy alkalommal városi szintű sport versenyen vagy bemutatón szerepelnek. Kötött sport célú felhasználás: a Sportcsarnok fenntartási költségeihez való hozzájárulás, a sportpályák fenntartása, a diáksport támogatása, sportlétesítmény tervezési, fejlesztési kiadásai. A Civil Szervezetek Támogatási Alapjából

pályázhat magánszemély egyesület, alapítvány, club, karitatív szervezet, akik növelik a város hírnevét, aki hozzájárulnak a lakosság nagyobb csoportjának szabadidő hasznos eltöltéséhez, akik a művelődés területén jelentős tevékenységet végeznek A pályázatokat a Humánpolitikai Bizottság fogja elbírálni.

Beszámoltak a vállalkozásban működtetett bölcsőde és óvodák vezetői. Összességében elmondható. Hogy az első év tapasztalata kedvező mind a szülőknek, mind az óvodáknak, és ennek következtében a testületnek is. Az óvodák arculata a pedagógiai alapellátáson túl különféle fakultatív programokkal színesedett. Például van angol nyelvtanfolyam, társastánc, kézműves szakkör, gyógytorna. Elutasításra került a Bethlen Gábor Szakképző Iskola azon kérelme, amely a szakmunkás bizonyítvánnyal rendelkező hivatásos vadászok érettségire felkészítő oktatására vonatkozott. A testület csak szakértővel jóváhagyott képzési program ismeretében tud a későbbiek során dönteni.

A Városi Zene és Művészeti Iskola igazgatója szülői szabadságra ment. Az intézmény vezetését Holubné Hunya Anikó igazgató helyettes végzi a szülői szabadság idején.

A Nút Federland Kft (Balázs Dezső) az endrődi vásártéren mintegy 1 ha terület vásárlását kérte. A kérést a Testület jóváhagyta azzal, hogy csak faház bemutatón parkot, illetve fűrésztároló helyet építhet, és meg kell még építenie a 443-as főútvonalról való lecsatlakozó utat 2001. december 1.-ig.

Elfogadta a Testület, hogy a Millennium tiszteletére 2 szobor kerül avatásra május 26.-án a Rózsashegyi napon. A város Rózsashegyi Kálmán emlékére állítandó szobor költségeit finanszírozza. Az Endrődiek Baráti Köre pedig a Tímár Máté emlékére állítandót. A szobrok a Rózsashegyi Ált. Iskolát körül ölelő Holtág partján kerülnek elhelyezésre.

Császárné Gyuricza Éva

A Szent Gellért Katolikus Általános Iskola Igazgatósága értesíti a leendő első osztályosok szüleit, hogy hamarosan közeledik a beiratkozások időpontja. Az iskola csak korlátozott létszámban tud gyerekeket felvenni. Kérjük a leendő elsőosztályosok szüleit, hogy előre jelezzék az iskolában, ha a katolikus iskolát kívánják választani. (Minden nap reggel 8 órától 16 óráig.)

A farsang

A karácsonyi ünnepkör, Vízkereszt napja utáni vasárnapon, Jézus megkeresztelkedésének ünnepével fejeződik be.

Kezdetét veszi a farsang. Hogy is volt ez a régebbi időkben?

Hosszabbodnak a napok. A fény legyőzi a sötétséget. Eljő a vidámság ideje: cuhárék, házi mulatságok, (ma úgy mondanánk házibulik) vidám összejövetelek ideje. Batyus bálók, cigánybálók, álarcos bálók, iparos bálók, s ki tudná még felsorolni a vidámság ama formáit, melyekkel mulatják a nevető időt. Ilyenkor felkerekedik a tanyai nép, rokonlátogatások következnek. A falu népének most van ideje bőven; „a vetés kelt, termés a csűrökben”. Zene, tánc, bolondozások hangos vígaságok verik fel a falu megszokott csöndjét. Kerül az asztalokra minden jó. Elérkezett a disznóölések ideje. A rokonságból kerül ki a böllérek sora. Mielőtt a nagy tavaszi munkák elősorolnak, kihányja mérgét, erőt próbál a falusi nép. Sor kerül ám a háztűznézőkre, jó alkalom ez a párválasztásokra. S ha eljött az ideje következnek a komatál küldések, leánykérések, kézfogók. A legé-

nyek rönköt húznak a pártába maradt eladó lányok portája elé.

A búcsúzás a vígasságtól hosszú: a „farsangfarka” sokszor az evés-ivásban túllépi az eleget. Dolga van ám ilyenkor az utcakapitányoknak. A törvénybíró „Gyuricza Illések” ének is tisztükkel. A deres is előkerül, s ott nincs se sógor, se koma. A ritkábban vétkes fehérszemélyeknek is kijut a korbácsból.

Ám megszelídül az erkölcs, eljön a józan dolgos idő. Szaporodnak a tennivalók s a farsangi emlékek sokasága elraktározódik a szívekben, amit majd a fonóban, fosztóban lehet gyümölcsöztetni.

Mindezeknek ma már vége. Új idők járnak. A méltatlanul feledésbe került szép hagyomány mégsem múlt el nyomtalanul. Igaz, a bálók már nem a cigány húzza a talp alá valót. Hangszóróktól hangos, szintetizátorok műzenéje csalogatja táncra a fiatalokat. A harsogó reklámok hívogatják az embereket a különféle szórakozóhelyekre, ahova megtömött erszényekkel illik ám elmenni. Igaz a minőséget meg kell fizetni.

Farsangi bűnbánat

Holnap este bő piros mezben Én leszek az álmok bohóca, vagy bokát verő gyászkontösben az életünk elsiratója.

S mikor vigyorgó kedvben gyűlünk, vagy ha legsósabb könnyünk ejtjük, a legszomorúbb óráinkat, nagy örömnapunk is elfelejtjük.

Maradnak színtelen órák, fájás nélkül, rút szürkeségben; vem sajnáljuk a szeretőket, megyünk sorban sorsunk elébe.

Vonulunk hosszú gyászfátyollal. Kezünkben fájó szívünk visszük, mosogatjuk könnyel és vérrel, összetörve trónodhoz tesszük.

Odaállunk félig merészen - tegnap hőse, ma becsapottja - ajkunk sose ismert dalunkat a bűnbánó zsoldárt dúdolja.

Ránk tekintsz Úr nagy szájalommal, sok becsapott kóbor igricre, s felénk nyúlsz, hogy görcsös marokkal fogódzunk meg mentő kezedbe.

Felzeng majd a győztes Himnusz, (zsoldárt zeng a sok falurossza) s az Úr fedő bíbor palástját könyörületből reánk adja.

Corvo Bianco Schuh Bt.

Corvo bianco

Cipőipari Bt.

5502 Gyomaendrőd, Fő út 14.

☎/Fax (66) 386-896

☎(30) 9457-148

Női, Leányka-, és Fiú- cipőgyártás



(Endrőd, 1946)
Márton Gábor

*Madi Zol cipőkészítő-
fogtechnikai és kereskedelmi
Kft*

Telephely: 5502 Gyomaendrőd, Fő út 45.

Telefon: (66) 386-578



**Az ablak
teszi
a házat**

**MŰANYAG AJTÓK,
ABLAKOK
GYÁRTÁSA EGYEDI
MÉRETRE IS.**

5502 Gyomaendrőd,
Fő út 81/1

Tel/Fax: 66/386-328

HÍREK ERDÉLYBŐL



„... megmarad egy diadalmas erdélyi igazság: ez a föld egymás mellett... megtartja örökös tarka virágzásban a népeket, akik rajta és érette munkálkodnak.“

Kós Károly, 1925.

Miénk itt a tér...

Tízéves RMDSZ évforduló Marosvásárhelyen

Mint ahogy a magyar sajtó Tv és rádió bőven foglalkozott az évfordulóval, ezt tesszük mi is a nagyváradi Bögösi Attila újságíró tollából a romániai magyar sajtóban megjelent cikk nyomán. Nincs módunkban a cikk teljes terjedelmét közre adni, ezért annak fontosabb részleteit közöljük:

„A hetvenes évek közkedvelt magyar rock-együttesének, a Lokomotiv GT-nek, ezzel a „Miénk itt a tér” című slágerének, művészek-közönség által együtt énekelt számmal zárult szombaton este a késő esti órákban Marosvásárhelyen, a Kultúrpalota nagytermében az RMDSZ megalakulásának tizedik évfordulója alkalmából rendezett emlékünnepe. „Nem a Szózat, nem a Himnusz volt a zórszó, hanem a mindenkor fiatal generáció hitét – sajátos műfajában – a rockzenében, dalba öntő üzenet arról, hogy: miénk itt a tér. Ugyis mint szülőföld, mint apáról fiúra szálló örökség, és úgy is, mint magyar közösségi hagyaték, vagy akár mint szellemi testamentum, mert az a „tér” (tértség) ahol élünk, számunkra „az összefogás, a bánat és öröm, a keserűség s az elégtétel” színtere.

Kimondva, vagy kimondatlanul erről szolt a szombati marosvásárhelyi ünnepe, s az örökifjú sláger közös éneklése is ezt kívánta megtestesíteni. (Itt most nem soroljuk fel a nagyszámú hazai és külföldi megjelenteket, amelyről a magyar sajtó is beszámolt.) (SZERK.) A jubileumi ünnepi előadásban megjelenteket köszöntötte Markó Béla, szövetségi elnök, aki így fogalmazott:

„Ezen az estén nem a politikának kell pislikolnia ezen a színpadon, hanem a magyar nyelvnek, kultúrának, művészetnek kell felragyognia, mert ez a dolgok helyes sorrendje: ha ez alatt a tíz év alatt nem tanultuk meg, hogy nem a kultúra van a politikáért, hanem a politika a kultúráért, akkor semmit sem tanultunk. De én azt gondolom, hogy tudtuk ezt 1989 végén, és még inkább tudjuk most, az évezred utolsó esztendejében.

Mit is ünnepelünk hát mi itt, és van-e egyáltalán okunk az ünneplésre, kérdezhetnék sokan.

... Általános megszületésünk és újjászületésünk tájékán, 1989 decemberének forró napjaiban jött létre Erdély-szerre és Bukarestben is érdekvédelmi szövetségünk, mindenütt egyszerre, vagy szinte egyszerre jutottunk el a maig is érvényes gondolat-hoz: nekünk egységes szervezetre van szükségünk, nekünk, bár sokféleek vagyunk, mégis szöveteznünk kell életre-halálra – de főképpen életre –, mert mindannyian magyarok vagyunk, mindannyian elnyomottak voltunk, és mindannyian szabadok akarunk lenni.

... Az RMDSZ mint gondolat, mint eszme, mint szükség, mint egység, mint összefogás, mint bánat és öröm, mint keserűség és elégtétel, szintén nem néhány rópke évvel ez előtt születet valójában, hanem akkor, amikor minket kisebbségi sorsba taszítottak. Eleink is tudták, mi is tudjuk, hogy mindegy minek hívják, de erre a szövetségre nekünk szükségünk van. Ezt a több mint nyolcvanéves kényszert a történelem hozta reánk, a történelem az igazi alapítója a láthatatlan, mélyen kigyózó hatalmas szövetségnek, melynek csak gyarló megnyilatkozása lehet a Romániai Magyar Demokrata Szövetség. A helyzetet mások teremtették, a történelem teremtette, de nekünk kell megváltoztatni.”

A jubileumi alkalomból az RMDSZ-t két államfő – Emil Constantinescu meg Göncz Árpád is köszöntötték. (E köszöntések a magyar sajtóban korábban már elhangzottak, itt nem ismételtük.) (SZERK.) majd Szabó Tibor, Orbán Viktor magyar miniszterelnök üdvözlését is tolmácsoló köszöntője után elkezdődött a tulajdonképpeni jubileumi ünnepi előadás, melynek tévés változatát olvasóink is megismerhették a Duna televízióban.

Mindezek után Markó Béla szövetségi elnök a 10. évforduló alkalmából emléktáblákat és arany tulipán jelvényeket adott át olyan jeles RMDSZ alapítóknak, akik

SPORT

Labdarúgás - Megkezdődött a felkészülés a tavaszi szezonra. Szerencsére, a legrosszabbat, a széthullást egyelőre sikerült elkerülni. Jelentős változás előtt áll NB II.-es csapatunk: Labos Csorvásra távozott. Lipták – a közkedvelt „Liba” Ausztriában kívánja folytatni sikeres pályáját. Kollár és Böcsik Kunszentmártonba kerül. Molnár Tamás Vészto felé kacsintgat. Varga Zoltán Fegyvernekre szeretne távozni. Dann hazament Erdélybe.

Pótlásukra 3-4 játékosal folyik tárgyalás. Nagy L. Szentestől. Nagy Zs. Sopronból jönne s még két NB-s játékos jöhet szóba. Kivülük 5 ifista is bekerült a csapatba.

Megkezdődnek az edző mérkőzések, s amint látják minden felkészülési mérkőzést idegenben játszunk, hogy a hazai pályát kiméltjük.

I. 22. Füzesgyarmat. II. 9. Mezőberény. II. 12. Csorvás. II. 16. Martfű. II. 19. Túrkeve. II. 26. Kiszűszállás.

Örömmel adjuk hírel, hogy KOVÁCS LAJOSnak az MLSZ poszt humusz kitüntetés arany fokozatát adta a Gyomaendrödi Barátság SE érdekében kifejtett sikeres munkájáért.

Szilveszteri futógála - Az elmúlt év december 31-én Békéscsabán rendezték meg a XII. Szilveszteri Futógálát a Békéscsabai Atlétikai Club szervezésében. A futógála egyre népszerűbb, nemcsak a megye székhelyén, de a megye határain túl is.

A 2.900 méteres futás az amatőröké, a 4.600 méter, már hosszabb táv az aktív versenyzőké, de a bátrabb amatőröké is.455-en álltak a rajthoz, melyet pezsgődurránásra indítottak. A résztvevők helyezési sorszámmal a verseny utáni tombolasorsoláson vettek részt. Gyomaendrödről két fiatal indult, akiknek sikereiről lapunk hasábjain már többször beszámoltunk; Ifj. **Jakus Imre** az amatőr kategóriában 54. helyezést ért el (öröme a sorsoláson egy ajándékesomagot is nyert). **Makár Tamás**, aki az élmezőnyben indult negyediként ért a célba, aki ezzel az eredménnyel tovább gazdagította elmúlt évi sikereinek számát. Gratulálunk fiataljainknak.

Bizonyára a városban sok fiatal, s talán felnőtt is, örülne, ha helyben is sor kerülhetne hasonló rendezvényekre, futógálákra, hogy ezek által is népszerűsítsük, sőt megszeretessük a szabadidősportot.

Hallgattassék meg a másik fél is - Szerkesztőségünk a következő levelet kapta Halász István testnevelő tanár úrtól, amelyet az alábbiakban, ahogy kérte „szerkesztetlenül” közre adunk.

„Tisztelt szerkesztőség!
Az 1999 decemberében megjelent *Városunk* c. újság egyik cikke felől sem sajnós!) arra indít bennünket, hogy megkeressük Önöket és az Olvasókat sorainkkal.

A cikk címe: „Atlétikai verseny Gyomaendrödről (hogy lesznek az utolsókból első).”
Szerzője Vaszkán Gábor a Rózsaszeghy Kálmán Általános Iskola testnevelője.

Mi a gond a cikkel?
Az hogy, valótlanágokat állít és ezzel - már sokadjára - ellenséges indulatokat gerjeszt az iskolák között. Tudósítása szerint a 2. Sz. Általános Iskola verseny utáni díjazása igazságtalan, érthetetlen.

A tények a következők: A megyei Diákzsövetség versenykiírása rögzítette, hogy a legtöbb versenyzőt felváltó iskola külön díjazásban részesül. Ezt a helyszínen lévő diák-sport-vezető szóban is megerősítette.

Ezt a jutalmat nem befolyásolta a helyezések megosztása az iskolák között. Az érmeik és a jutalmak kiosztása eszerint történt meg.
Még két tárgybéli kiegészítés:

1. A labdák száma és értéke megem közelítette a jelzett értéket (kb. a felét sem sajnós!)

2. A cikk szerzője nem tájékoztatott arról, hogy ő akkor 5.000.- Ft értékű utalványt kapott ajándékba a csapattól felkészítéséért.

És még valami: A helyi KRESZ vezetőketől ugyanilyen módon rendezték meg.

Ahol volt éppen, ottan voltak sokan, tehát oda került a kupa.

Soha senki sem tiltakozott a Rózsaszeghy Kálmán Általános Iskola jogos Kupa-díjazása ellen ezekben az esetekben.

Végeztül felvetődik a kérdés, hogy egy iskola alkalmazottja kitől és mitől indíva tehet közzé ilyen szellemű cikket?

Nem tudjuk.
Kérjük a Szerkesztőséget, hogy leveletünk szerkesztetlenül teletesse meg!

A 2000. évre is kívánunk Önöknek és Olvasóinknak békességet, jó egészségét.

Gyomaendröd, 2000. január 12.

Tiszteltelnél
Halász István

A 2. Sz. Általános Iskola és Olyan testnevelője

igennel válaszoltak arra a felkérésre, hogy azokat a vásárhelyi színpadon vegyék át. Kitüntettek: Balogh Edgár (post mortem) Domokos Géza, Gyimesi Éva, Horváth Andor, Kántor Lajos, Kányádi Sándor, Lányi Szabolcs, Sylveszter Lajos, Sütő András. Jubileumi emléktáblákat kaptak az első ideiglenes bizottság tagjai, az SZKT, SZET, OOT, elnökei, területi szervezetek elnökei szenátorok, képviselők, megyei önkormányzatok elnökei, alelnökei, kormányzati tisztviselők (miniszterek, államtitkárok, elnökök, alelnökök, prefektusok, alprefektusok) ügyvezető elnök és ügyvezető alelnökök, szám szerint 126-an.”

Mária néni meséi

RÓKA A DIDEREGET BÁLON

Elment a nyúl rákászni,
Rókatól tanulta.
Odalát a kíváncsiság
Rettentően fúrta:
Van-e tényleg a rákoknak
Ollójuk? És hátha,
Rövidre a nyuszik farkát,
Éppen azzal vágta.
Róka így mesélte,
Nyuszi hitte félig.
Azért majd a végére jár,
Délég, vagy estélig.
Patakparton aztán,
Mert a farka kurta,
Rókot fogni, hús habokba,
Hosszú fülét dugta.
Így mondta a róka,
Nyuszi hitte félig,
Hogy megfogja az a rákot,
Délég, vagy estélig.
Lógatta a fülét,
Várta a nagy fogást.
Mikor hallja végre,
Az ollócsattogást?
Nem hallott ő semmit.
Csattogást sem, mást sem,
Akkora rák sem jött,
Akárcsak egy mákszem!
Hanem jött helyette
Alamuszi róka.
Alig takarta egy
Csenevész boróka.
Az oktondi nyuszi
Látta is tán félig,
De meg se moccanhat
Délég, vagy estélig!
- Hátha éppen addig
Jönne a rák! Hóhá!
Hisz éppen erre vár
Ez a ravasz róka.
Nyuszi fogna rákot,
Róka vinné tova.
Ebből te nem eszel,
Alamuszi koma!

Ülj te is a parton
Délég, vagy estélig! –
S hogy ráles a gonosz,
Feledte is félig.
Elmerülten nézte
A víz tiszta sodrát,
Türelmesen várta,
Rókot, mikor fog hát?
Hanem egyszerre csak,
Jaj, repült a nyuszi!
Foga közé kapta,
Vitte Alamuszi.
Villámröptű szélénél
Sebesebben jártak,
Hegyek mögé bukott a nap,
Hogy végre megálltak.
Róka a nyuszit, egy
Szűk ketrecbe zárta,
Hogy kedvébe járjon,
Friss fűvel kínálta:
Egyél, Nyuszi-bulam!
Ne gondolkozz másról!
Holnap, talán beszélhetünk
Újabb rákfogásról.
Gondolta a nyuszi:
Tán így is lesz félig,
Holnapig még vár a róka,
Délég, vagy estélig.
Hanem, aztán a bundáját
Legombolja, bizton,
Hacsak addig meg nem szökne,
Ügyesen és titkon.
Feszegette, próbálgatta
A ketrecét, zárnak,
Nem találta nyitját, bizony,
Sem rácsnak, sem zárnak.
Bánatában úgy elmerült,
El is aludt félig.
Alhatott is nyugton, másnap
Délég, vagy estélig.
Hanem a szél felzavarta,
Súgta csöppnyi hanggal:
Kinek fufang állít csapdát,
Győzhet is fufanggal!
Felpattant a nyuszi szeme,
S bár az éjfél ében,
Világosság gyúlt ki mégis,

Oktondi fejében.
- No, megállj, te ravasz róka! –
Tervem kész is félig.
Megfordul a kocka, holnap
Délég vagy estélig.
- Rák, ha nyuszfarkat metél,
Bocskort varr a béka.
Felhúzatom a lábadra,
Fel én, talán még ma:
Kiáltott is rögvest:
- Hej, csak azt sajnálom,
Nem vehetek részt a híres,
Dideregi bálon! –
Nyuszik mind cipőt varratnak,
Fei is húztuk volna.
Nem találta ránk
Bárhogy szimatolna.
Hallgatta a róka,
Tudakolta nyomban,
Hogy az a dideregi bál,
Miféle és hol van?
- Sűrűk rejtekében,
Ösvény sem visz oda,
Bocskoros nyúl nyomát
Megtalálni csoda!
Bezzeg, ha te így mész,
Mezítelen talppal,
Minden nyuszi tudná,
Hogy futni kell, baj van!
Ám, ha a tiéd lehetne
Egy nyúl négy bocskora,
Nem árulkodna szagodról
Rejtett utak pora.
Nyúlcipőket öreg béka
Tófenekén szabja,
Ki a lábát vízbe mártja,
Annak ingyen adja.
Mégkaphatnád az enyémet,
Az már kész is félig.
Lábadra is igazítja,
Délég vagy estélig. –
Nyargalt is a róka, át
Hetedhét határon.
Hogyisne, hiszen, ha részt vesz
Azon a nyúl bálon,
Annyi lenne ott a zsákmány,
Mint csillag az égen!
Nini! Itt a tó, és benne,
Lent a tófenéken,
Lapos kövön béka csücsül.
Öreg mester halod?
Jól jársz, ha nyúl cipőjét
Rókalábra varrod!

Ne pislogj oly bávaton!
Tudom kész már félig!
Kárát vállod, ha meg nem lesz,
Délég vagy estélig! –
Sekély vizet talált
Nem messze a koma,
Bele is állt, s várta, hogy majd
Kész lesz a bocskora.
Várt, várt türelmesen,
Először csak délég,
Nézegette tükörképét
Délég, majd estélig.
Lapos kőről béka mester
Iszapba bújt régen,
Ritka fénnel ragyogtak a
Csillagok az égen.
Elült a szél, zaj se támadt,
S hajnal kakasszóra,
Jégpáncélt lehelt a tél, a
Dermedező tóra.
Futott volna már a róka,
Csakhogy mindhiába.
Jégbilincsben fogva volt már,
Nem moccant a lába.
Ezalatt a nyuszi, mivel
Idő bőven jutott,
Eirágta a ketrec rácsát,
S a tópartra futott:
- Szép jóreggelt. Róka koma!
Lám sikerrel jártál,
A cipőre, hiszen tudtam,
Nem hiába vártál.
Úgy történt, amint ígértem.
Való ez nem álom,
Táncot rophatsz, vígan itt a
Dideregi bálon.
Azért ne keseregj!
Nem vagy rab, csak félig.
Felenged a vékonyka fagy
Délég, vagy estélig.
Károd ebből az egészből,
Csupán annyi lehet,
Hogy a sok, sok erdőlakó,
Mind, mind rajtad nevet. –
Iszkolt is a róka,
Hagyott csapót, papot,
Mikor a nap végre,
Felszívta a fagyot.
Kerekerdő sűrű hosszát
Át is érte délég,
Széléhez is elérkezik,
Ha siet, estélig.

Iványi Mária



**NŐI CIPŐT
A GYÁRTÓTÓL!**

A KLASSZIKUS MODELLEKTŐL A MAI
DIVATIG SZÉLES VÁLASZTÉKBAN
KÍNÁLJUK TERMÉKEINKET.



**GELLAI LÁSZLÓ
CIPŐGYÁRTÓ**

GYOMAENDRŐD, FŐ ÚT 140/2 • TEL: 06-66-283-359

A TURUL CIPŐ KFT



Felvételre keres varrónőket,
cipőfelsőrész-készítőket és cipő
gyártókat gyomaendrődi,
dévaványai és kamuti telephe-
lyeire, tartós munkára, jó kere-
seti lehetőséggel.

Vidékről bejárást térítjük,
vagy megoldjuk.

Érdeklődni lehet: 66/386-251
telefonon Oláh Ferencnél

Trodalmi oldal



A falak hűlt helye

Falak közt éltem le az életem nagy részét; falak hűlt helyén a legjavát.

Az a három férfi, akinek a múltját is szerettem, értette ezt is: a tartós kőomlást. Zoltán leventeként jött vissza Passauból a háború utáni pusztára; Elechi mint katonatiszt börtönbe került a semmivé váló biafrai arcvonalon; George-ot – hadd szólítsam így, máig sincs biztonságban – lakóhelyén 1952-ben halálra ítélték, aztán életfogytiglani, később tízévi szigorított fegyházra, végül „jó magaviseletért” hat és fél év után kiengedték, közben összetörték a műtermét.

Még nem szerettem szabad embert.

A családom minduntalan elvesztette a szabadságát, s nehezen nyerte vissza a biztonságos házfalakat. Születésemkor már csak legenda volt a harminckét holdas kondorosi birtok – zsiros fekete föld -, anyai nagyanyám három bátyja állítólag elmulatta. Mosolyognom kell rajta, három vidéki fiatalember kártyázik, húzatja a cigánnyal, régi magyar filmjelenet. Megéri! Az ifjak egyike különben földműves lett, később „Gatyás Dani bácsi”-nak csúfolták, s valamikor a háború után belépett a termelészövetkezetbe. Nagyanyám csöndes, vad elszántsággal küszködött, hogy talpra állítsa a szűkebb családot, s ez mindannyiszor sikerült neki. Rekedtes, mezzó fekvésű, mindig halk és mindig határozott hangjára máig emlékszem; máig hiányzik. Nem volt előtte becsülete csak a munkának; a léhűtőket elkergette. Egyik unokaöccse a szülei halála után levelet írt nagyanyámnak: „Most, hogy egyedül maradtam, Riza néni köteles engem eltartani...” Nagyanyám azonnal válaszolt: „Jól van, fiam, vállalom a kötelességet. Pénzt azt nem, de küldök neked egy kötelet, akaszd föl magad...”

A munkának ez a sötét fisztelete úgy belealvadt a családba, mint a vér. Anyai nagyapám suszter volt, szakmáját úgy tanulta ki, ahogy a múlt század végén kellett: két évig csak pesztrálta a mester gyerekeit, a harmadik évben, maga is tizenöt évesen megkapta a segédlevelet. Jó mesterember volt, mondják róla. A fényképei tanúsága szerint rendkívüli szépségű férfi már meglelt fejével vette el nagyanyámat; a suszterműhelyben pálinkát is mért a hajnali háromkor bezörgető aratóknak, míg a család el nem unta a nyugtalan éjszakákat. Első világháborús frontképe maradt utána, és az a napfényszínű ház, amelyben anyám bátyja, anyám, s aztán én is megszülettem, Endrődön, az úgynevezett Szarvasvégben, az Andrassy út 28-ban. Az utcát azóta átkeresztelték, a házat átépítették, a falakat fájdalmasan átfestették; maga a falu is város, és Gyomaendrődnek hívják.

De én tudom, amit nosztalgia nélkül tudnom kell: a ház egykori fekete fakerítése mögött kert volt, sárga keramitkőves úttal, rózsafákkal, a kerekeskút mellett vörös szilvafa, a kerítés tövében számóca, sóska, csalán; távolabb, a liget felé egy holdnyi konyhakert, istálló, az istállóban tehén, egészen a háborúig; még távolabb, a piactéren s a század elején káposztáshordó, arra állt föl nagyapám az első világháború végeztével, s eltette gróf Károlyi Mihályt, és földosztási követelt, míg nagyanyám a magasból le nem ráncigálta – „gyere haza, Fábián, már megint ittál” -, s még távolabb, Erdélyben, a család reménykedve figyelt, Nagyváradon, Szalárdon, Marosvásárhelyen, Kolozsvárt, szépséges ismeretlenek, nagyapám testvérei, kisöccsei, kishúgai, csak fényképen láttam őket, a második világháborúban gyilkosságnak estek áldozatul, talán a román Vasgárda ölte meg őket, talán a bevonuló

magyarok, remélem, nem a magyarok; de az első világháború után még ők is reménykedtek, nagyapám testvérei és sógorai, ott Erdélyben, és nagyanyám és nagyapám is, itthon, nem sokáig, mert a falu szélén álló, napfényszínű házat a Kommün végnapjaiban először a Őrkabátosok rabolták ki, „Kun Béláék”, ahogy a Család emlékezett, másodszer a fehérterroristák, „Héjjásék”, harmadszor a románok, egy román tiszt állítólag el akarta hajtani a tehenet is – akkor még az udvarban volt az istálló -, de nagyanyám sodrófával elkergette.

Curage!

Nagyanyám mindhárom rablás után újra nyitotta a műhelyben berendezett üzletet, „tekintetes asszony – írták a nagykereskedők -, tudjuk, az ön neve mit jelent, önnek bármikor hitelezünk...” Nagyapám akkor már betegeskedett, gyomorfekélyét a híres pesti sebész, Hütl Hümér operálta, a műtetre mindenük ráment; hazafelé rázós vonat és rázós szekér vitte nagyapámat, elvérzett, 1922 volt már, anyám tizenkét éves, a bátyja, Laci bátyám – Endrődön a Lajost Lacinak becézik – tizenkilenc, beálltak dolgozni, nagyanyám rutinja, sziszifuszi reflexei átszíjazták az életünket, az övéket s később az enyémet is.

A régi napfényszínű festék átüt a házfalon. Én tudom ezt, mert a festékréteg olyan, mint a háború: az egyik eléri a másikat.

1943 telén vérmérgezésben meghalt nagyanyám; azt mondják, az Isten akarta, hogy ne érje meg a háború utolsó esztendejét. Aranyinjekciót kapott a lábába, s Weiss doktor elfelejtett szólni neki, ne húzzon aznap fekete harisnyát – nagyanyám feketében járt korai özvegysége óta -, a seb hamarosan elmérgesedett. „Már a gyerekeimért se” – mondta nagyanyám a kórházi ágyon, és még valamit akart mondani, de csak mozgott az ajka. „Tudom mit akartál mondani anyám – zokogott Laci bátyám a halálos ágyán -, anyám ebben a családban mindenkinek egyformán fog jutni mindenből!” Mert jogot is tőle tanultunk, nagyanyámtól: egyformán kezítéskolommal köszöntünk jegyzőnének és kubikusnak, s láttuk, milyen az észrevétlen ajándékozás; ötven évvel később olvastam egy hajdani summáslány szavait – „Boldog újesztendőt adjon a Jóisten, örömet és áldást mindnyájunknak itten... evvel a vesssel elmentem én mindenüve... kaptam öt vagy hat narancsot, énnekem az olyan boldogság vót” és név szerint megemlíti a házunkat; és egyszer azzal mentem haza az Iskolából, hogy a gazdag gyerekek uszonnáját el kell osztani a szegény gyerekek közt, „kommunista beszéd” – mondta mosolyogva nagyanyám, és térdére húzott. – Sose vedd el a másét.”

Elvesztettük vele a talajt a lábunk alól. A föld emlékét. A házat, a kertet. Szüleimmel kezdettől a Dunántúlon, Zalában éltem; csak nyaranta, karácsonykor és húsvétkor jártunk Endrődre, mégis ez volt a „hazamegyünk”, az elfélszkelődés. Apámnak és nekem a Dunántúl a kalandot jelentette; apai családom a nyugati határvidék városaiban, falvaiban lakott, egyedül nagyapám nősült az Alföldre, de apám nem találta a helyét Battonyán, egy barátjával, Parragi Györggyel Győrbe szegődött újságíró gyakornoknak, míg apám húga, Elza néném Pestre ment szakmát tanulni.

Ha Endrőd fészek volt, Battonya ekhósszekér. Apai nagyszüleim városról, városra költöztek, a csomagokból kikandikáltak nagyapám foszladozó szélű könyvei. Nagyapám hűségesen írt mindenünnen, s a sárgás levelezőlapokat névvel jegyezte: „szerető nagyszüleid, Imma, Zsiga.” Nyaranként őket is látogattuk, a kertben mák nőtt, s valamelyik udvarukban élt egy parittyaként kivágódó, sziszegő gúnár. A házban mintha mindig alkonyodott vagy hajnalodott volna. Feladat volt itt élni. Nagynénem Pesten albertben lakott; apám Győrött éjszakánként összetolt két szerkesztőségi bőrfotelt, Parragi György a másik kettőt, úgy aludtak.

A legenda szerint apám egy bálon látta meg anyámat. Lehet, hogy nem így volt, nekem mégis így tetszik a legjobban: egymásba forog a parketten a szépség és a nyugtalanság, a biztonság és a kaland. Valami mondhatatlan izgalommal éltem ennek a házasságnak az árnyékában, tudtam, hogy apámnak anyám, anyámnak pedig nagyanyám a legfontosabb, ők hárman egymásnak az erkölcsi törvény, csak aztán jövök én, bemondásaimmal, színjeles bizonyítvánnyal, elálló füleimmel. Lédi kutyám – hatalmas farkaskutya – örködött, amíg aludtam. Boldog gyerekkorom volt.

Gergely Ágnes

(Novellarészlet az Absztrakt tehén c. könyvből.)



Iges ízek

Szemfényvesztő süti

Készítünk egy 10-20-30 tésztát (10 dkg margarin, 20 dkg cukor, 30 dkg liszt, 1 tojás, 1 sütőpor, 1 vaníliás cukor és annyi tej, hogy sűrű folyós massa legyen. Kivajazott, lisztezett tepsibe öntjük és megsütjük: kb. 2 cm magas piskóta lap lesz belőle. Kihűlés után daraboljuk fel). Öt cm széles csíkokat vágunk, majd azokat fél cm-s szeletekre vágjuk. Így igen sok 5 x 2x 0,5 cm-s kis tésztaalapocskákat kapunk. Vékonyan megkenjük baracklekvárral, majd készítünk egy sűrű vaníliakrémet (egy tojást simára keverünk két teáskanál liszttel, majd felhígítjuk 2 dl tejjel és felfőzzük, amikor már jó sűrű teszünk bele egy vaníliás cukrot, esetleg még egy kis cukrot és újból felrottyantjuk). Ebből a hűlő vaníliakrémből teszünk a lekvározott sütikre, majd déli-gyümölcs darabkákat teszünk rá (banán szelet, mandarin, kivi, dió, esetleg szőlőszemek, mandula, mogyoró stb.). Napokig változatlan állapotban megmarad, igen üdítő és mutatós süti.

Seidl Ambrus

ORVOSI TANÁCSOK

A Téli bőrvédelem



Tél van, hideg, köd, hó, szél. És mindez először a bőrünket érinti, mivel a bőr borítja be testünk egész felületét. A bőr az első vonalbeli elhárító rendszer, mert igyekszik megvédeni a szervezet minden kívülről jövő hatásától, hogy ne hűljön le, hogy az életfolyamatok megfelelően tudjanak működni, hogy közérzetünk kellemes legyen.

Tehát a bőrnek nagyon fontos szerepe van életünkben, ezért kell rá nagyon vigyázni, óvni, védeni minden szélsőségtől. A hideg ellen természetesen a megfelelő réteges ruházattal védekezünk.

De vannak kiálló testrészek, pl. az orr, fül, amit nem nagyon tudunk betakarni. A fültre, fejre sapkát tegyünk, mert ha megszipi a hideg, akkor lilás-vörös lesz, megduzzad, viszket, és fáj. Aztán később minden hideg-meleg változásra kiújul, ugyanolyan tünetekkel. Az orrunkra nem tudunk sapkát húzni, de védhetjük kéncsel, sállal, zsebkendővel, mert az orr is ugyanúgy kipirosodhat, mint a fül.

Kezünk, lábunk távol esik a szívtől, hideg hatására összehúzódnak az erek, lassul a vérkeringés, hamarabb lehűlnek, mint a test többi részei. Fokozza ezt a hideghatást, ha szorít a cipő, ha izzad a láb, ha erősen szorítunk valamit a kezünkben. Ebből egyenesen következik, hogy

Meleg zoknit, kesztyűt vegyünk,
a cipő ne szorítson,
ne izzadjon a láb,
legyen talpbetét a műanyagtalpú cipőkben.

Télen a bőr az egész testen kissé kiszárad.

Jó, ha a fürdéshez olajfürdőt használunk, „A” vitamint szedünk, vagy több tejet, tejterméket, tojást fogyasztunk a tabletták helyett. Gyakran elég az olajfürdő, de ha kell, a legegyszerűbb zsírosabb testápolót lehet használni. Kézkenőcsnek a „tejkrém” javasolom, mely testre, arca is megfelelő puhító.

Ezen egyszerű, természetes módon lehet átvészelné a hideg téli hónapokat, hogy a tavaszt jól „átteleltetett” bőrrel fogadhassuk.

Dr. Bede Julianna bőrgyógyász

BOWLING TREFF ÉTTEREM SÖRÖZŐ

Fő út 81/1.a volt ENCI udvarában

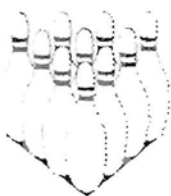

Magas szintű szolgáltatással, kellemes környezetben várja vendégeit.

Bankettek, bálók, vacsorák, lakodalmak, díszbédél összekötött értekezletek, konferenciák, találkozók rendezése mérsékelt árakon lehetséges 160 fő befogadásáig. Az étterem speciális kívánság szerinti menü elkészítését is vállalja.

Délután öt órától a bowling pálya bérelhető óránként 1.500.-forintért.

Telefon: 06-20-9520-243.



METÁL STOP VAS-MŰSZAKI BOLT

Kerékpár forgalmazó márkabolt és szerviz
Gázkészülékek, kazánok, radiátorok,
csövek, szerelvények

Hűtőszekrények, fagyasztóládák, mosógépek,
háztartási kisgépek

Szórakoztató elektronika

Szegek, csavarok, zárok, lakatok

Fürdőkáádák, mosdók, csaptelepek, mosogatók

Villany szerelési anyagok

GYOMAENDRÓD, Bajcsy-Zsilinszky u. 44.

Telefon: 386-909

Kérjük támogassa Egyházunkat.
Személyi jövedelemadójának

1% - át

ajánlja fel a Magyar Katolikus Egyháznak.
Ezzel segítheti:



az ifjúság nevelését,
papnövendékeink ellátását,
templomaink fenntartását,
a rászorulókat segítségét.

RENDELKEZŐ NYILATKOZAT
A BEFIZETETT ADÓ EGY SZÁZALEKÁRÓL

A kedvezményezett technikai száma:

0 0 1 1

A kedvezményezett neve:
Eznek kitöltése nem kötelező

Magyar Katolikus Egyház

TUDNIVALÓK:

Ezt a nyilatkozatot tegye egy olyan postai szabvány méretű borítékba, amely a lap méretű csak annyiban haladja meg, hogy abba a nyilatkozat elhelyezhető legyen.

FONTOS!

Ahhoz, hogy a rendelkezése teljesíthető legyen, a nyilatkozaton a kedvezményezett adószámát, technikai számát, a borítékon az ÖN NEVÉT, LAKCIMÉT ÉS AZ ADÓAZONOSÍTÓ JELETT pontosan tüntesse fel.

AKIK AZ ÖRÖKKÉVALÓSÁGBA KÖLTÖZTEK

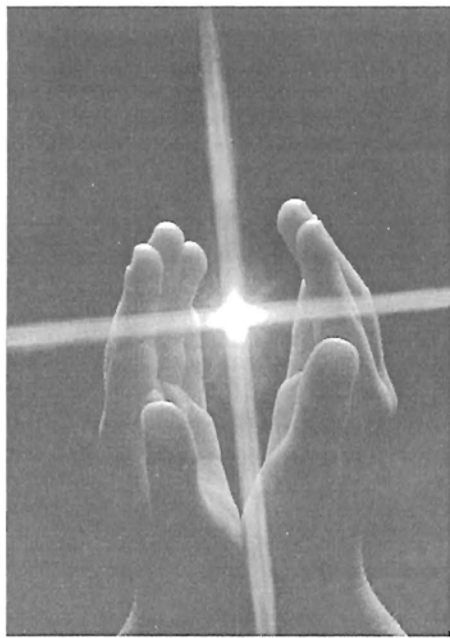

*„Nem múlnak el ők, kik szívünkben élnek;
Hiába szállnak árnyak, álmok, évek.
Ők itt maradnak bennünk csendesen még.
Hiszen hazánk nekünk a végtelenség.”*

(Juhász Gyula)

Özv. ÁGOSTON LAJOSNÉ BARTA MARGIT. Aki a Bocskai u. 8. sz. alatt élt, múlt év. December 31-én 86 éves korában, hosszú szenvedés után visszaadta lelkét Teremtőjének. Temetése január 7-én volt. Gyászolják: Fiai és családjuk, a rokonság és az ismerősök.

ÁRVAI IMRENÉ TÓTH MARIA, aki a Zrínyi Ilona utca 4-ben élt január 18-án 94 éves korában rövid szenvedés után az Örökkévalóság honába költözött. Temetése január 21-én volt. Gyászolják: leánya, unokái és azok családjai, testvérei és családjuk, rokonok és ismerősök.

BALÁZS FRANCISKA, aki a Babits Mihály u. 113-ban lakott múlt év 27-én 91 éves korában rövid szenvedés után testét a földnek lelkét az Égnek ajánlotta. Temetése január 4-én volt. Gyászolják: keresztfia és családja, a rokonság és az ismerősök.

Özv. BOGDÁN FERENCNÉ DÁVID ETELKA, aki a Munkácsy Mihály út 6. sz.-ban élt, 88 éves korában január 23-án hosszantartó súlyos betegség után elhunyt. Temetése január 27-én volt. Gyászolják: három gyermeke és családjuk, testvérei és családjuk, a rokonok és az ismerősök.

FORGÁCS LÁSZLÓ, aki a Vásártéri lakótelep 12/1. sz. alatt élt 71 éves korában január 8-án hosszú betegség után elköltözött az élők so-

rából. Temetése január 21-én volt. Gyászolják: felesége, gyermekei és azok családja, testvérei és családjuk, a rokonság és az ismerősök.

FÜLÖP IMRE, aki a Tamási Áron utca 7. sz.-ban lakott, január 18-án 86 éves korában hosszú súlyos betegség után elhunyt. Temetése január 20-án volt. Gyászolják: felesége, gyermekei, vejei és unokái és a rokonság.

GÜBUZNAI LAJOS, aki a Rózsahegyi Kálmán utca 6. sz. alatt élt múlt év december 23-án 69 éves korában hosszús betegség után elhunyt. Temetése múlt év 29-én volt. Gyászolják: fia és családja a rokonság és az ismerősök.

Özv. HANYECZ LAJOSNÉ PORUBCSÁNSZKI TERÉZ, aki a Micsurin utca 17-ben élt január 21-én 86 éves korában rövid szenvedés után az Örökkévalóság honába költözött. Temetése január 25-én volt. Gyászolják: leánya és családja, a rokonság és az ismerősök.

KLEIN JÓZSEFNÉ JÁMBOR PIROSKA, aki Kinizsi u. 8/1 sz. alatt élt 59 éves korában váratlanul érte a halál. Temetése január 24-én volt. Gyászolják: gyermekei, menyé, unokái, testvérei és családjuk, férjének testvérei és azok családja, a rokonság és az ismerősök.

KOPCEK VINCE, aki a Gárdonyi Géza u. 79-ben élt rövid szenvedés után, váratlanul 72 éves korában január 20-án elköltözött a földi világból. Temetése január 26-án volt. Gyászolják: felesége, gyermeke és azok családja, a rokonság és az ismerősök.

MAHOVICS FERENC, aki a Tanács utca 33-ban lakott, 46 éves korában hosszús betegség után január 24-én elhunyt. Temetése január 28-án volt. Gyászolják: felesége, gyermekei, édesanyja, testvére és családja, elhalt testvérei családja, a rokonság és az ismerősök.

MARTICSEK PALNÉ LUCZA JULIANNA, aki a Kisfaludy u. 10/1-ben élt 64 éves korában múlt év 27-én hosszús betegség után az örökkévalóság honába költözött. Temetése január hóban volt. Gyászolják: leányai és családjuk, nászasszonya, testvérei és családjuk, a rokonság és az ismerősök.

Özv. NÓTARI MIHÁLYNÉ SÓCZÓ ANNA, aki a Kálvin János utca 6/2. sz.-ban élt január 1-én 56 éves korában hosszú szenvedés után elköltözött az élők sorából. Temetése január 10-én volt. Gyászolják: gyermekei és családjuk, testvérei és családjuk, a férje testvérei és azok családja, a rokonság és az ismerősök.

OROSZ KÁROLY, aki a Kós Károly utca 5. sz. alatt élt, január 9-én 73 éves korában hosszús betegség után befejezte földi pályafutását. Temetése január 12-én volt. Gyászolják: felesége, gyermekei és családjuk, a rokonság és az ismerősök.

PELYVA IMRE, aki a Tulipán utca 6. számban élt, múlt év 30-án hosszús betegség után, mégis váratlanul 50 éves korában elhunyt. Temetése január 5-én volt. Gyászolják: felesége,

gyermekei, testvére és családja, a rokonok és az ismerősök.

PFEIFER GYÖRGY, aki a Damjanich utca 17. sz. alatt élt január 14-én 57 éves korában váratlanul elköltözött az élők sorából. Temetése január 20-án volt. Gyászolják: felesége, gyermekei, menyéi, unokája, testvére és családja, a rokonság és az ismerősök.

SZABÓ MARIA, aki a Selyem út 12-ben élt január 9-én 93 éves korában hosszús betegség után visszaadta lelkét Teremtőjének. Temetése január hónapban volt. Gyászolják: testvére és családja, a rokonok és az ismerősök.

SZAKALOS MATE, aki az Újkert sor 9. sz. alatt élt, múlt év december 28-án 51 éves korában váratlanul elhunyt. Temetése január hónapban volt. Gyászolják: gyermekei és családjuk, édesanyja, testvérei és családjuk, a rokonok és az ismerősök.

SZUJÓ IMRE, aki II. ker. 510. sz. házban élt, 92 éves korában január 8-án elhunyt. Temetése január 21-én volt. Gyászolják: felesége, fia, unokája, a rokonok és az ismerősök.

TAKACS IMRE, aki a Mirhóhádi út 1-3-ban élt január 7-én 93 éves korában rövid szenvedés után az Örökkévalóság honába költözött. Temetése január 13-án volt. Gyászolják: a Gondozási Központ dolgozói, lakói és az ismerősök.

TRIEB JÓZSEF, aki az Achim utca 3/4-ben lakott múlt év 29-én hosszús betegség után 87 éves korában földi pályafutása véget ért. Temetése január 5-én volt. Gyászolják: felesége, fia, menyé, unokája, sógora, a rokonok és az ismerősök.

UHRIN MIKLÓSNÉ VÉHA TERÉZIA, aki a Dózsa György út 18-ban élt január 23-án 76 éves korában hosszús betegség után visszaadta lelkét Teremtőjének. Temetése január 28-án volt. Gyászolják: férje, leányai, veje, unokái, testvérei és azok családja, a rokonok és az ismerősök.

VARGA ISTVÁN, aki a Fő út 112-ben élt január 15-én 68 éves korában hosszú betegség után elhunyt. Temetése január 19-én volt. Gyászolják: felesége, gyermekei és családjuk, testvérei és családjuk, felesége testvérei és családjuk, a rokonság és az ismerősök.

KÖSZÖNETNYILVÁNÍTÁS

Hálás szívvel mondunk köszönetet az Oltár-egylet tagjainak imádságos búcsúztatásukért és mindazoknak, akik részvétnyilvánításukkal gyászunkban osztoztak, és január 25-én édesanyám özv. Hanyecz Lajosné temetésén megjelentek, sírjára a megemlékezés virágait elhelyezték.

Varjú Lászlóné és a gyászoló család

KÖSZÖNETNYILVÁNÍTÁS

Öszinte köszönetünket fejezzük ki mindazoknak, akik Pfeifer György elhunytá alkalomból részvétnyilvánításukkal gyászunkban osztoztak, és temetésén január 20-án megjelentek, sírjára a megemlékezés virágait elhelyezték. Felesége, és a gyászoló család

CIPŐTALPBÉLÉST SZONDÁTÓL

Rózsahegyi u. 11.
Telefon: (66) 284-301



GYERMEKCIPIŐ KÉSZÍTÉS

Csikós János

5502 Gyomaendrőd, Kör út 3.
(Öregszőlő, Kondorosi út)
Telefon: 06 60 485-788
Tel., Fax: 06-66-285-863

Béby-leányka-fiúmodellek 18-35-ös méretig
Bio papucs, szandál, klumpa 18-41-es méretig

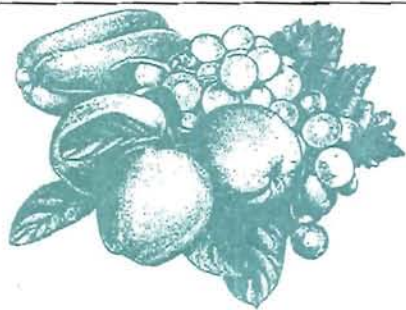

A KERTBARÁT KÖR ÜZENI...

Tavaszi munkálatok a gyümölcsös kertekben I.

A kiskertek egyik fontos kultúrája a gyümölcsfa. Hazánk kedvező földrajzi, és talajviszonyai miatt többféle gyümölcs termesztésére alkalmas. Ezért, a termelés meghonosodásával, majd fejlődésével megkezdődött a jellegzetes gyümölcstermő tájak kialakulása.

Kiskunságon kajszli, meggy, nyári alma, Nyírségben téli alma, szilva, dió, Budapest környékén őszibarack, mandula, cseresznye, Zala, Somogy és Vas megyében körte, alma, dió, gesztenye, szilva, Balaton-felvidéken mandula, őszibarack, Északi Hegység vidékén cseresznye, meggy, őszibarack, mandula, Békés megyében szilva termesztése vált honossá.

A hatvanas években országosan, így településünkön is, gyümölcsfa-ültetési kampány keretében a házi kertekben nagyon sok gyümölcsfát ültettek. Volt közöttük olyan is, amelyik nem vált be. Ilyen volt többek között az őszibarack. Ugyanis vidékünk talaja mészen szegény, már pedig az őszibarack a meszes talajokat szereti. Így elültetés után egy pár év múlva kezdtek mézgásodni. Felborult az egyensúly a fákban. Fokozatosan száradtak el a 3-5 éves ágak. Rájöttek a kiskert tulajdonosok, hogy ezzel a gyümölcsfával távlatokban nem érdemes foglalkozni. Erdemes azonban a csonthéjasok közül a meggy, szilva esetleg kajszli, termesztésével, de ez utóbbi a téli fagyoktól, illetőleg a nyári melegtől (hőguta) szenved károsodást.

Bizonyos mértékben a házak között lévő kiskertek védve vannak az ingadozó, szeszélyes időjárástól. Ezért érdemes több fajta gyümölcsfát ültetni, hogy biztosítsuk a család részére, sőt eladásra is gyümölcsöt.

A gyümölcsök fogyasztása általában nyersen történik, és ez által a biológiai értéke igen jelentős. Ugyanis a gyümölcs sok vitamint tartalmaz, amire szervezetünknek nagy szüksége van. Egyes gyümölcsfajták különösen magas vitamint tartalmaznak: **A vitamint** kajszli, őszibarack, dió, köszméte, **B/1 vitamint** a mandula, dió, gesztenye, mogyoró, **B/2 vitamint** ugyancsak a mandula, dió, gesztenye és a kajszli, **C vitamint** a cseresznye, naspolya, fekete ribizke, szamóca, és a csipkebogyó.

Biológiai értékük mellett **jelentős a gyümölcs kalória értéke** is. Ezt az értéket a gyümölcs cukor, szénhidrát, olaj tartalma határozza meg. Mindezek felül étrendi hatása is kedvező, mert savtartalmánál fogva elősegíti az emésztést.

Tulajdonképpen a gyümölcs egész évben fogyasztható, mert a konzervipar feldolgozása során hozzá juthatunk a gyümölcsbefőtteken kívül, gyümölcsízhez, gyümölcsleveshez, sőt mélyhűtött gyümölcshöz is.

A jól kertészkedő emberek a fentieket a háztartásban biztosítani tudják. Mindezek felül az érett (magas cukortartalmú) gyümölcsöt égetett szesz formájában hasznosítják. (Régebben a hullott gyümölcsöt a sertéssel etették fel.) Ma már túlzásba is viszik a pálinkafőzést, illetve a pálinka fogyasztását, ami pedig a belső szervek károsodását (bél és máj) idézheti elő, nem utolsósorban az idegrendszer fokozatos tompulását.

A metszés célja, hogy a gyümölcsfát a telepítés után nevelni lehessen. Ezért rövidebb-hosszabb ideig metszeni kell. A fiatal gyümölcsfa csemetéknél a metszés célja elsődlegesen az **alakító metszés**, és majd ezt követi a **termőre metszés**. Az újonnan ültetett fát rügyfakadás előtt meg kell metszeni, célja ennek a megeredés biztosítása, továbbá a törés és a korona kialakítása, és ezáltal a termőfelület kinevelése. Ez igénybe vesz egy pár évet a gyümölcsfa fajtájától függően. A gyökér megerősödésén kívül nagyon fontos a törzs megvastagodása, hogy a kialakuló ko-

ronaágakat képes legyen tartani még viharos szél esetében is. A fa koronáját alakító metszéssel neveljük ki. Ezzel a koronaneveléssel az legyen fő célunk, hogy minél rövidebb idő alatt, mennél nagyobb termőfelület alakuljon ki.

Vidékünkön háromféle koronatípus alakult ki: sudaras, katlanalakú és természetes korona. Mindezek mellett fellelhető még a termőives orsófa, gyümölcsösvény, egykarú és kétkarú különféle szárnyasok stb. A továbbiakban a koronaalakító metszés befejezése után következnek a termőre metszés. Ennek rendeltetése, hogy biztosítsuk a termőfelület további fejlődését, a termőképességet, a termőegyensúly fenntartását, a termsé egyenletes elhelyezkedését.

Sudaras metszés

A kiskertekben leginkább elterjedt koronatípus, mely egy vezéragból és azon elhelyezkedő oldalágakból áll. A korona kialakításához 4-6 év szükséges. E hagyományos koronatípust alkalmazni lehet almánál, cseresznyénél, körténél, szilvánál, meggyénél.

Katlanalakú korona

E típusnál hiányzik a vezérag, melyet az alakítás során eltávolítunk. Ugyanakkor kialakul 3-5 vázág, mely katlanalakú koronát képez. Elsősorban őszibarackfánál használjuk e koronatípust. Előnye, hogy a napfény hatására az egyéves vesszők jól beérnek rüggyel együtt, ellenkező esetben megfagynak. A törzs magassága 40-50 cm legyen.

Sudaras koronaalakító metszés almafánál rajzban a következő.

HUNYA ALAJOS

1. sz. ábra: A korona első évi alakító metszése
2. sz. ábra: A második évi alakító metszés
3. sz. ábra: Harmadik évi alakító metszés
4. sz. ábra: Negyedik évi metszés
5. sz. ábra: Ötödik évi metszés

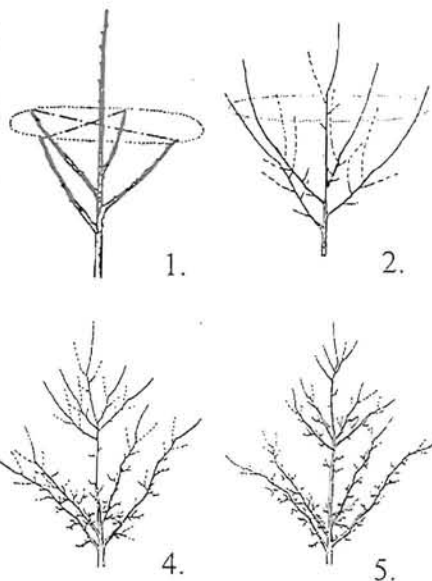

AGRO ÁRUHÁZ

Gyomaendrőd, Fő út 15.
Telefon: 06-20-9527-032 és
06-66-386-274.



Tisztelt vásárlóim!

A tavaszi szezonra készülve üzletünkben már rendelkezésre állnak:

- ✕ Kerti vetőmagok, zöldség és virágmagok
- ✕ Tavaszi hagymás virágok: begónia, kardvirág, dália,
- ✕ Hibrid kukorica vetőmagok.
- ✕ Lucerna mag.
- ✕ Tavaszi lemosó vegyszerek!
- ✕ Búvár szivattyúk és tömlők
- ✕ Gumsziszák, munkaruhák,
- ✕ Fóliák,
- ✕ Hőlapátok,
- ✕ Műanyag kukák 110-120 l. És sok más egyéb árufeleséggel várom kedves vásárlóimat!



VÁROSUNK

GYOMAENDRŐD

fi keresztény nemzeti gondolat hírnöke

VII. évfolyam 3. szám * Társadalmi, kulturális és hagyományörző folyóirat * 2000. március

ÜDVÖZLET AZ OLVASÓNAK MEGVÁLTSÁGUNK 2000., MAGYARSÁGUNK 1000. ÉVÉBEN



„HAZÁDNAK RENDÜLETLENÜL
LÉGY HÍVE, OH MAGYAR;
BÖLCSŐD AZ S MAJDNAN SÍRÓD IS,
MELY ÁPOL S ELTAKAR”
VÖRÖSMARTY MICHÁLY



A sajtószabadság első példánya



Boros József: Nemzetőr

Abból a könyvből idézünk, melynek címe: „A Magyar Nemzet Története”, amelyet 1898-ban az Atheneum Irodalmi és Nyomdai Részvénytársulat adott ki. Figyelembe véve e nagy munkát, mely a megjelenést megelőzi, bizvást állíthatjuk, hogy szerzői a szemtanúk igényességével írták meg műviket. Tudjuk, hogy a forradalmi napok sok kiadványban már megjelentek, mi mégis szükségét éreztük annak, hogy e hiteles tudósítást adjuk közre.

„Márczius 15-ike éppen országos vásár napja volt. Az eső permetezett, majd szakadt. Magában a kávéházban reggel 8 órakor, a ki-

tűzött időben, csak néhány ifjú jelent meg, de ezek lelkesedve hallgatták, midőn Jókai felolvasta a kiáltványt s a 12 pontot, Petőfi pedig elszavalta a Nemzeti dalt. Az eskü szavaitól lelkesedve Petőfi, Jókai, Buloyovszky Gyula, Sebő Antal, Gaál Ernő és Hamary Dániel vezetése alatt – ez utóbbinak előadása szerint – először is az egyetem joghallgatóihoz indultak, s őket lehítták az egyetem udvarára. Petőfi székre állva, nyilvánosan most először szavalta el Nemzeti dalát, melynek esküsorait az ifjúság fokozódó lelkesedéssel visszhangoztatta: „A magyarok Istenére esküszünk, esküszünk, hogy rabok tovább nem leszünk!” Hasonló lelkesedést keltve olvasta föl Jókai a tizenkét pontot. Ez a jelenet ismétlődött a Hatvani- és Újvilág utca sarkán lévő orvosi kar udvarán. A vásáros népséggel, és a járókelőkkel most már néhány ezerre növekedett az ifjúság. Ezután Landerer és Heckenast Hatvani (most Kossuth) utcai nyomdája elé vonult, hol Jókai Mór, Petőfi Sándor, Vidacs János, és az időközben megérkezett Vasváry Pál lefoglalván a sajtó, censura nélkül kiszedették az újra meg újra felolvasott tizenkét pontot és a Nemzeti dalt. Féltizenkettőkor Irinyi a tizenkét pont első kinyomtatott példányát lobogtatva jelent meg a nép előtt. „Márczius 15. délelőtt féltizenkettő – szolt – nagy időszak a magyarok történetében. Itt van a sajtószabadság első példánya, a nép hatalmának első műve. Akármilyen szabadsága fog is lenni egykor a magyarnak, az a dicsősége mindig megmarad, hogy a legnevezetesebbet, a sajtószabadságot, magunk vívtuk ki.” A kö-

zönség esernyők alatt hallgatta és éljenezte őt is, az eddigi szónokokat is; de mindenki tudta, hogy a katonaság készenlétkben áll a kaszárnyákban, a vár tűzerei ágyuk mellett várják a parancsot, így nem volt hívalkodás a sajtószabadság kivívásának említése. A nép leírhatatlan lelkesedéssel ismételte az eskü szavait, midőn Petőfi pár pillanat múlva sajtóalól szintén kikerült Nemzeti dalát ismét elszavalta. Ezer meg ezer példányban kapkodták szét a két nyomtatványt s azután hazafias dalokat énekelve, csendesesen hazatértek.

Délután a múzeum előtt népgyűlés volt, melynek főlshzólítására, némi vonakodás után, a városi közgyűlés nemcsak elfogadta a tizenkét pontot, hanem ülését nyilvánossá tette, azt is elhatározta, hogy a népből és a tisztikarból választott küldöttséggel terjeszti az országgyűlés elé, a királyt pedig megkéri, hogy népképviselőten alapuló országgyűlést hívjon össze Pestre. A rend és közbiztonság fenntartására a tanács Rottenbiller Lipót alpolgármester elnöklete alatt azonnal külön 14 tagú közcsendbi bizottságot alakított s polgárőrség szervezéséről intézkedett.

A bizottság egyre növekvő kísérettel, azonnal átvonult Budára s a katonaság semmiben sem akadályozván, fölment a helytartótanácsához, mialatt a nép előzőnlötte az udvart, a feljáratokat, folyosókat. Zichy Ferenc gróf elnöklete alatt éppen együtt ülésező tanács félhatkor elfogadta a 12 pontot, a sajtószabadságot, szabadon bocsátotta Táncsics Mihály államfogyot és kijelentette, hogy katonaságot az eddigi módon csak a városi hatóság megkeresésére alkalmaz.”

Önök joga van tudni...

hogy az Endrői településrészen a 9-es Választókerület lakóinak Önkormányzati képviselője, Császárné Gyuricza Éva beszámolt az elmúlt 14 hónap képviselői munkáról.

A képviselő többször is hangoztatta, hogy a helyi demokrácia érvényesülésének az útja az, hogy a közös dolgokról közösen döntenek. A helyi önkormányzatiság a helyi polgáriasság alapja, polgárként élni és dolgozni csak olyan településen lehet, ahol a közös gondokról közösen döntenek, a helyi ügyeket közösen megbeszélik. A fórumra eljött 45 érdeklődő polgár, és részt vett még az Önkormányzat részéről meghívott Rau József műszaki osztályvezető úr, aki a feltett kérdésekre egyenként válaszolt. Az elhangzott beszámoló teljes körű, részletes ismertetésére, és a feltett sok – sok kérdés ismertetésére itt nem kerülhetett sor, de mindenképp el kell mondani az elhangzottakból, ami közérdeklődésre tarthat számot.

Gyógyszerköltség támogatása, kérelem alapján az tarthat igényt, az Önkormányzattól, akinek az egy főre jutó jövedelme nem haladja meg a minimál nyugdíj kétszeresét, azaz 33.200 forintot, és a havi gyógyszerköltsége meghaladja a minimál nyugdíj negyedrészt, azaz 4.150 forintot. Kérni kell a Gyógyeztetőtől a havi gyógyszerköltségre vonatkozó igazolást, csatolni kell még a jövedelmet igazoló bizonylatot (nyugdíjszelvény, kereset igazolás, stb.) és ezt kell benyújtani az Önkormányzat Humánpolitikai Osztályára.

Szennyvíz és csatornaépítéssel kapcsolatban többek kérdésére nagyon részletes választ adott Rau úr. Megtudhatjuk a jelenlévők, hogy a legjobb esetben is a meghatározó szennyvízcsatorna építés csak 2001-ben tud indulni pénzügyi okokból. A város tavaly is pályázott, (sajnos nem nyert) idén is pályázik, mert állami és megyei támogatás nélkül *nem* lehet elindítani a szennyvíz beruházást. Olyan nagyok lennének a költségek, amit sem az egyén, sem a város nem bírna el. A jelenlegi számítások szerint egy-egy ingatlanra 4-500 ezer forint költség jutna központi támogatás nélkül, amely-

nek viselése, egyértelmű, hogy nem várható el a lakosoktól, de a város is csak nagyon korlátozott mértékben tudná vállalni a terheket. Mint ismeretes teljesen kész van, a 3 község-szégügyileg is talán a legindokoltabb terület műszaki terve, (Csókási, Ligeti Holtág és Révlapos) mintegy 250 millió forintos költségvetéssel. Ha az idei pályázatunk nyer, akkor 2001-ben tudna indulni a három területen a szennyvízcsatorna építés, és ebben az esetben a lakosok hozzájárulása is elviselhető mértékű lesz. Tehát egyelőre az egész városban türellemmel kell viselni a szennyvízcsatorna hiánya miatt kialakult akut helyzetet, ami nagyon kellemetlen. Városunkban hála Istennek sem tavaly, sem remélhetőleg idén nem okoz akkora bajt a belvíz, mint közvetlen szomszédainknál. Ez annak is köszönhető, hogy két éve szinte egész éven át a több évtizedes elhanyagolt esővíz elvezető árok tisztítás folyt a Polgármesteri Hivatal által vezényelt közhasznú munkában. Nagyon fontos, hogy most már **minden ingatlan tulajdonos tartsa rendbe a saját portája előtt az árkokat**. A városban a belvíz védelem ismét tavaly november 24.-dike óta tart, nem kevés költséggel. Akinek a lakóházában a **belvíz kárt okozott, haladéktalanul jelentse írásban a Polgármesteri Hivatal Műszaki osztályára!** Nyomatékosan felhívta Rau úr mindenki figyelmét arra, hogy a talajvíz elvezetésének *nem a szivattyúzás a módja*, hanem ásní kell a víz elvezetéséhez levezetőt. Megvalósíthatósági szemlélet javasolt a belvíz elleni védekezésre a Szémalom utca végén lévő csatornamélyítéssel. Felhívták Rau úr figyelmét arra is, hogy a Csókási Holtágnál olyan jelenséget észlelnek, ami arra enged következtetni, hogy valahol csötérés van. Feltétlen ki kell vizsgálni, mert amellet, hogy a vízdíj igen drága, további károk is keletkezhetnek. Ugyancsak kérték a Deák utcában lakók, hogy az utca közepén egyáltalán nincs és nem is volt megoldva az árkokban a víz elvezetése, és tekintettel arra, hogy szilárd útburkolat a szennyvízcsatorna kiépítéséig valóban gazdaságtalan, de találjanak valami

megoldást arra a néhány száz méter télen –nyáron egyfolytában járhatatlan útszakaszra. Ugyanezt kérték az Orgona utcában lakók is, ott is mintegy 240 fm útszakasz vár valamilyen megoldásra, azaz el is hangzott nagyon konkrét, megfontolásra érdemes megoldási javaslat. Kérték a Ridegváros lakói, hogy a közismerten veszélyes útszakaszra tegyenek szalagkorlátot, valamint a közút padkáját „nyessék” meg, mert nagyon igénybe van véve ez az útszakasz a folyékonyhulladékot szállító kocsik nagy forgalma miatt is. Nem győzik, és nem is bírják az ott lakók az útszélék folyamatos tisztítását. A belvíz a megépített közutakat is nagyon tönkre tette. Ismertette Rau úr, hogy éppen a napokban fejeződött be 60 utcában, mintegy 26 km-es hosszban a kár felmérése. A legszűkebb javítási munka is 80 millió forintba kerülne. Erre is támogatást kér a város, hogy mennyit kapunk azt még ma nem lehet tudni.

A lakosok részéről elmondásra került, hogy a tavaly épített utaknál szemmel látható műszaki problémák vannak. Megnyugtatott mindenkit a válasz, hogy az utak garanciális vizsgálatára nemsokára sor kerül, és akkor a hibák kijavításra is kerülnek. Megtudtuk, hogy az endrői piactér építése nem biztos, hogy befejeződik idén. A piactér mintegy 3000 négyzetméter lesz, térközéppontú, azaz kör alakú, lesznek pihenő padok is. (Remélhetőleg a kivágott fák pótlására kerülnek, és ha megnögnék árnyékok is adnak.) Több éve eldöntött kérdés, hogy meg kell csinálni a Blaha úton az út rekonstrukcióját, a hídtól a Selyem útig. Ennek keretében meg lesz oldva a Népház előtti buszmegállók áldatlan helyzete is, a parkolási lehetőségek, és az életveszélyes gyalogátkelőhelyek jelzése is. Reményeink szerint a megállóban szép buszvárók épülnek. Mindnyájunknak kell majd vigyázni, hogy meg ne rongálják a vandálok.

Lesz-e a **sportpályán atlétikai futó pálya**, az szintén a pályázati lehetőségtől függ, a **kézilabdapálya** viszont biztos be lesz fejezve. Kérelmem formájában hangzott el, hogy a mellék utak, rámpák jégtelenítésére is fordítson a város nagy figyelmet, részben a baleset veszély, részben a megközelíthetőség miatt. Ugyancsak kérték nagyon jogosan, hogy a nem lakás célú ingatlan tulajdonoso-

kat, illetve bérlőket fokozottabban figyelmeztessék az utak, járdák, árkok tisztán tartására. Sajnos nap-mint nap látja mindenki, hogy egy-egy üzlet előtt kicsoda szemét halmozódik fel, sokszor elzárva az árkok vízelvezetési lehetőségét is, és télen, sok helyen szinte járhatatlan volt a tisztítatlan út, történt is kéztöréses baleset a Deák utca végén.. Balesetveszély van a Szabadság-Selyem utcai elágazásnál a jobbra való kilátást akadályozó bokrok, szénakazlak miatt, ennek a helyzetnek a megszüntetésére is elhangzott kérelem.

Konkrét számok nélkül hangzott el az a feltevés, hogy az elmúlt „tíz” év alatt, az egyesülés óta, nagyon aránytalan volt a két városrészre fordított fejlesztési költség. Erre vonatkozóan választ nem lehetett adni, mert a vonatkozó tényezőket a jelenlévők közül senki sem ismeri. De egyszer valóban jó lenne szembe nézni a ténnyekkel, a számok tükrében is. Megtudtuk, hogy a Köztársaság úton lakók nagyon örülnek annak, hogy a közelükben épül a Takarékszövetkezet új épülete, de annak már nem tudnak örülni, hogy az általuk több éve „pátyolgatott” feltöltött föld utat az építkezés munkagépei teljesen járhatatlanná tették. Reményüket fejezték ki, hogy az illetékesek erre fel fognak figyelni, és rendbe teszik a károkat. Azt sajnálattal vették tudomásul, hogy a Takarékszövetkezet sem élvez semmilyen előnyt a szennyvízépítés tekintetében, így szertefoszlott az a remény, hogy az ott lakók, esetleg csatlakozhattak volna a soron kívüli csatorna-építéshez. Nagyon elfogott a piacra járók türelme, mert az Apponyi út felőli gyalog járdát mintegy 4 hónapja még kikerülni is körülményes, a járhatatlansága miatt. Megtudtuk, hogy az illetékes vállalkozó, ahogy az idő engedi a betonozási munkát el fogja végezni.

Végezetül elhangzott a képviselő részéről az a tájékoztatás, hogy ha bárkinek problémája lesz, időkorlát nélkül áll választóinak rendelkezésére, otthonában, Damjanich u 15 sz. alatt.

Megköszönte az igen aktív részvételt, és azzal zárta a találkozót, hogy évente legalább egyszer elvárja választóit egy hasonló fórumra.

SZERKESZTŐSÉG



* HÍREK, KÖZLEMÉNYEK * HÍREK, KÖZLEMÉNYEK * HÍREK *

TISZTELT ADÓZÓ!

Ajánlja adója 1 %-át a Gyomaendrőd Város Önkéntes Tűzoltó Egyesülete kiemelkedően közhasznú szervezetének! Adószámunk: 18371608-1-04.

TISZTELT GYOMAENDRÖDI LAKOS!

Ha Ön adója 1 %-át már felajánlotta, de az Önkéntes Tűzoltó Egyesületet szívesen támogatná, akkor a támogatás összegét az OTP BANK RT Gyomaendrőd Fiókjánál vezetett számlára is befizetheti. Számlaszámunk: 11733120-20006400.

Támogatását előre is köszöni az

Önkéntes Tűzoltó Egyesület Vezetősége

Pályázati felhívás!

A Rózsahegyi Könyvtár ebben az évben is megrendezi az „ARANYFONÁL”

városi szintű mesemondó versenyt, melyre pályázni lehet: szabadon választott népmese (bármely nép meséje) könyv nélküli előadásával. A versenyen részt vehetnek: Óvodások (lehetőleg 5 éven felüliek), általános iskolások, középiskolások, akik életkoruknak megfelelően külön-külön kategóriákban fognak versenyezni. A jelentkező számától függően több fordulóra is lehet számítani.

A döntők tervezett időpontja: 2000. május 8-20 között.

Jelentkezni lehet az endrődi könyvtárban, április 28-ig személyesen (Blaha L. u. 21.) vagy telefonon: 386-157. Határidőn túli jelentkezést nem tudunk elfogadni.

A jelentkezéshez szükséges adatok: név, lakcím vagy iskola, osztály-, óvoda neve, felkészítő pedagógus neve.

A döntő időpontjáról mindenkit írásban értesítünk.

Szeretettel várunk minden érdeklődőt és jelentkezőt!

Sírrongálások a Szarvasvégi Temetőben

Szomorú, és joggal nyugtalanító esetről kell szólnunk, ami még januárban történt. Három kis diák iskola helyett a temetőbe ment sajnos nem tisztességes szándékkal. A rossz példa ragadós, a tv-ben is lehetett látni, hogyan rongálják meg a síremlékeket. A gyerekek tíz-egynéhány síremlék feszületéről Jézus testét leválasztották, és azt kulcstartónak szánva a diáktársaiknak árulták, vagy ajándékozták. Az iskola vezetése még aznap délután értesült a szomorú esetről. Az igazgató helyettes azonnal kiment a három „tettessel” a temetőbe, ott minden sírhoz elmentek, ahol a rongálás történt. Az igazgatóhelyettes felírta a rongált sírok adatait, és a leszedett és még meglévő korpuzokat bevitték a Szent Imre Plébániára. Az iskola az okozott kárral, illetve annak térítésével kapcsolatban többet nem tud tenni. Jogilag, a 14 éven aluli gyerekek nem büntethetőek. A károsultak a szülőkkel szemben esetleg polgári per útján rendezhetik a kárt. További információ a Szent Imre Plébánián.

NYÍLT NAPOK

Kedves Szülők!

Közeledik az iskolások első osztályba való beiratásának ideje. A Szent Gellért Katolikus Általános Iskola szeretettel várja szeptembertől az új elsősöket. **Jöjjön el, ismerkedjen meg velünk!** Szeretettel meghívjuk Önt iskolánkba március 6 – 7-én (hétfő, kedd) tartandó nyílt napra, délelőtt 8-11 óra között.

Ekkor szeretnénk lehetőséget nyújtani óralátogatásokra, beszélgetésekre, tájékozódásra. **Beiratás a város mindhárom általános iskolájában: 2000. március 20-21-22 (hétfő, kedd, szerda) 8-16 óra között.**

A KÖZÖSSÉGI HÁZ
MÁRCIUS HAVI PROGRAMJA

- 6-án 17.00: Magyar Kereszténydemokrata Szövetség gyűlése
Vendég: Dr. Varga László országgyűlési képviselő
8-án 16.30: Cukorbeteg klubja
8-án 17.00: Dr. Varga Richárd belgyógyász tart előadást a cukorbetegség szövődéséről.
11-én 17.00: Nyugdíjas klub Nőnapi ünnepsége
16-án 17.00: Takarékszövetkezet éves közgyűlése
18-án 17.00: Cukorbeteg klubja vacsorája
25-én 18.00: Gazdakör vacsorája

A rendszeresen idejáró csoportok foglalkozásainak időpontja változatlan. Felvilágosítás kérhető a 386-917-es telefonszámon

Gyűjtés a szoborért!

Az Endrődiek Baráti Köre megismétli kérését, hogy mindazok, akik tehetik, járuljanak hozzá, hogy az elmúlt évben elhunyt Timár Máté író barátunk emlékére mellszobrot állíthassunk. Számlaszámunk: ENDRÖD ÉS VIDÉKE TAKARÉKSZÖVETKEZET GYOMAENDRÖD, VÁROSUNK NAGYJAIÉRT KÖZHASZNÚ ALAPÍTVÁNY 53200015 – 11044028.

A RÓZSAHEGYI KÖNYVTÁR HÍREI

1999-ben befejeződött a könyvtár dokumentum állományának számítógépes feldolgozása, ez lehetővé tette a korszerűbb kölcsönzési mód alkalmazását.

A hagyományos könyvtári szolgáltatások mellett **fénymásolást is vállalunk. Videokazetták kölcsönzésére továbbra is van lehetőség, 100/Ft./db/nap térítési díj ellenében. Több mint 50 féle sajtóterméket olvashatnak és kölcsönözhetnek.**

Márciustól van arra lehetőség, hogy olvasóink a könyvtárban videózhaszanak. A könyvtár kazetta állománya térítési díj nélkül, helyben használható a könyvtár nyitvatartási idejében.

Márciusi videofilm vetítések a könyvtárban:

Szerdánként Ovi-Mozi, délelőtt 10 órától:

8-án A király kenyere

22-én Hüvelyk Matyi

29-én Az égig érő fa

A színes rajzfilmek a „Magyar Népmesék” című sorozat darabjai.

Szombatonként 14 órától:

4-én Pocahontas 2. (rajzfilm)

11-én 6:3, avagy Játszd újra Tutti! (magyar film)

18-án „Anyám az álmok nem hazudnak” (A Duna Televízió műsora Petőfi Sándor életéről és műveiről)

25-én A két Lotti (családi film-vígjáték).

Április 1.-én A világ hét csodája 1-2 rész: Építészeti remekművek (ismeretterjesztő film)

A vetítések ingyenesek, mindenkit szeretettel várunk!

Bor és kolbász verseny lesz!

Március 28-án 10 órakor Gyomán a Katona József Művelődési Központban bor és kolbászversenyt hirdetünk! **Nevezés** a megnyitót napján 9 óráig lehetséges.

Pályázni lehet: fehér, vörös, rozé és gyümölcsborokkal, mustal. Az italokat 1 literes átlátszó fehér üvegben kérjük. A kolbászok esetében pályázni lehet vékonykolbásszal, szalámmal.

Nevezési díj 150.-Ft, minden további darab 100.-Ft.

Szeretettel várjuk a gyomaendrőd lakosokat.

KERTBARÁT KÖR VEZETŐSÉGE

Március 14-én ünnepi MEGYEI KÖZGYŰLÉS lesz, a Katona József Művelődési Központban, amelynek tiszteletére a városi Zeneiskola növendékei és a Komédiás Kör rövid műsorral kedveskedik a megyei és városi önkormányzat tagjai és minden jelenlévő érdeklődő tiszteletére.



In memoriam

Szülőföld: Böleső, majd koporsó!
Sarkcsillag a négy égtáj felől!
Anyanyelved billyogként jelöl!
Te vagy a téli hó s a tavaszi zöld,

új kenyér íze, lepergő könny sója,
öröm-kacagás, lelki Kába-kő...
Isten áldjon! Te légy végső álmlunk,
s ivadékainkba szebb jövő!

Timár Máté

Szabó Frigyes, püspöki tanácsos



(1881- 1961)

Szabó Frigyes Endrőd szülötte, Szabó József és báró Kerkes Cecília szülők harmadik gyereke, Gusztáv és Antal testvére. (Antal, az I. világháborúban, mint tábori lelkész szolgált, s oly súlyos sebet kapott, hogy pályáját tovább nem folytathatta.)

Frigyes az alapfokú iskoláit Endrődön végezte, majd középiskolába, mint a legtöbb endrődi gyermek, aki tovább

akart tanulni, Nagyváradra ment. A Premontrei gimnáziumba iratkozott be, és itt is érettségizett. Érettségi után 1900-ban belépett a lazarénusok rendjébe, ahol papi tanulmányokat folytatott. 1906. július 22-én szentelték pappá Grazban (Ausztria), ahol 1910-ig maradt, mint hitoktató az állami elemi iskolában. Később Bécsbe került, ahol a XVIII. Kerületi iskolában szintén, mint hitoktató folytatta munkáját. 1916-ban, mint tábori lelkész bevonult a monarchia seregébe Antal testvééréhez hasonlóan. A Bécsi IX. Ker. Katonai Plébánián teljesített szolgálatot és a házassági ügyek intézésével volt megbízva.

A háború befejezésével, a forradalom kezdetén tért haza Magyarországra, szülőfalujába, Endrődre, és 1918 decemberében foglalta el a megüresedett kápláni állást, ahová kegyelmes báró Széchenyi Miklós nagyváradi püspök nevezte ki s egyúttal az egyházmegyébe is felvette. Endrődön működött a forradalom és a román megszállás alatt. Magán úton készítette a különbözőzeti vizsgákra tovább tanulni vágyó diákokat.

1921-ben kondorostanyai lelkésznek nevezték ki, ahol tíz évet töltött. 1931-ben Szeghalomra helyezték, mint a kegytemplom plébánosaként. A szeghalmi római katolikus egyházközséget a Kárász család patronálta, a templom is a család tulajdona volt, a papi hivatallal és lakással együtt. Papi hivatása mellett a gimnáziumban hit- és erkölcs tanított. (E sorok írója is tanítványa volt). Megkülönböztetett szeretettel kezelte az endrődi diákokat. Osztályzásnál, szokása szerint mindig hozzátett mondván: „Neked csak jelest adhatok, mert szégyen volna, ha endrődi gyerek gyengébb jegyet kapna.” Mindemellett igen szigorú és fegyelmet tartó tanár volt. Nemcsak a német nyelvben volt kiváló, amelyet anyanyelvi szinten beszélt, de kiváló ismerője volt a latin nyelvnek is. Házvezetőnőjét Sztanyik Reginát, és sekrestyéjét Sztanyik Bálintot is Endrődről hozta.

Rendkívüli módon szerette családját. A háborúban megsérült pap testvérét állandóan vitte magával, ahová helyezték, és gondozta őt, mindaddig, míg lehetett, s csak mikor „leesett lábáról” adta Egerbe, a papi otthonba.

1942-ben Újpalotára helyezték, mivel az ottani hívek nagy része német anyanyelvű volt, és a püspöktől németül beszélő papot kértek. 1948-ig volt Palotán, amikor a románok kiutasították. Hazajövet Kóroszigetre került 1952-ig. Majd Újírás plébánosa lett 1957-ig, nyugdíjazásáig.

Nyugdíjas éveit ismét Endrődön töltötte 1961-ben bekövetkezett haláláig.

Isten dicsőségére és az emberek szolgálatában eltöltött hosszú évek után Endrődön a Szarvasvégi temetőben alussza örök álmát.

Nyugodj békében, Frici bácsi!

VASZKÓ ANDRÁS

Gellai Vince Tamás (Gellai Vince és Timár Irén fia) keresztelője az endrődi templomban, 1999. Október 10-én. Kívánjuk, hogy az újszülött legyen szülei öröme, és az Istennek kedve teljék benne.



THERM U X
ÉPÍTŐIPARI SZÖVETKEZET

☒ 5500 Gyomaendrőd,
Ipartelep út 3.
☎ T/F: 66/386-614, 386-226

Tevékenységeinket piacképes áron kínáljuk

- ☞ Magas és mélyépítési munkák generál kivitelezése – tervezése
- ☞ Transzportbeton és betonacél értékesítés, előregyártás, szerelés
- ☞ Egyedi asztalos és lakatos termékek gyártása (nyílászárók, Interspan bútorok)
- ☞ Építőipari anyagkereskedés (Interspan bútorlap...)
- ☞ Építőipari gépek, segédeszközök bérbeadása (toronydaru, acélzsalu, keretes állvány, útpanel...)

Történelmünk nagyjai

Dobó István egri várkapitány 1500 (?) 1572.

Ismeretes, hogy a mohácsi vereség után országunk három részre szakadt. A nyugati és északi részek I. Ferdinánd alá kerültek. Dobót 1549-ben nevezték ki Eger kapitányává. Amikor a török sereg 1552-ben 150.000 főnyi seregével Eger alá jött, Dobónak alig volt 2.000 embere. Ahmed fővezér és Ali a budai pasa együttes erejével támadták meg Eger várát. Több mint egy hónapi ádáz küzdelem után a török sereg elvonult a vár alól. Dobót I. Ferdinánd király gazdagon megjutalmazta, és Erdély vajdájává nevezte ki. Miksa császár azonban az 1569-i országgyűlésen azzal gyanúsította, hogy átpartolt az 1569-ben elszakadt Erdély fejedelméhez, János Zsigmondhoz, és börtönbe vetette. Ártatlansága behizonyosodott, de csak röviddel élte túl rabságát és 1572-ben a szeredi várban halt meg.

Báthory István fejedelem, lengyel király 1533 - 1586.

Ifjú korát Ferdinánd udvarában töltötte. Azonban felnőtt korában csatlakozott Szapolyai Jánoshoz és a Habsburg terjeszkedés ellen küzdött. János Zsigmond halála után 1571. május 25-én a rendek őt választották fejedelmé. Az ő uralkodása alatt szilárdult meg Erdélyben a vallási béke. 1575. december 14-én Zsigmond Ákos lengyel király halála után a rendek

királyukká választották, s a következő év május 1-én Krakkóban megkoronázták. Hódító háborúkkal Lengyelország területét gyarapította. Nem volt azonban már ereje, hogy hazánkból a törököt kiűzze és Lengyelországgal való szoros államkapcsolatot létesítsen. 1586. december 12-én hunyt el Grodnóban. Földi maradványai 1588 óta a krakkói Wawel királyi sírboltban nyugszanak.

Rákóczi Zsigmond fejedelem 1544 - 1608.

1587-ben egri főkapitány, megverte Ferhád pasa nagy seregét, s ezért báróvá nevezték ki. 1593-ban Gömörben a szabadkai várat, Nógrádban a füleki várat védte. 1594. május 1-én a Hatvan és Tura közötti ütközetben vezette katonáit. 1604-ben Bocskai Istvánhoz csatlakozott, s halála után 1607. február 8-án Erdély fejedelmévé választották. Amikor Báthory Gábor a hajdúkat maga mellé állítva a fejedelmi trónra tört, Rákóczi Zsigmond a polgárháborút elkerülve önként lemondott a trónról és Felső-Vadászra vonult, hol csakhamar meghalt. Erős protestáns érzelmű volt s az ő segítségével jelent meg magyar nyelven 1590-ben a biblia Károly Gáspár fordításában.

Balassi Bálint hadnagy 1554 - 1594

Zólyom várában született gazdag, főnemesi szülőktől. Nevelője Bornemissza Péter volt. Báthory István fejedelem oldalán vett részt az 1577. évi danckai hadjáratban, majd hazatért, s végvári katonák közé állt. 1579 - 1582 között Egerben hadnagyként szolgált. Költeményekben a végvári vitézséget énekelte meg. Szilaj természetű, fékte-

len szenvedélyek rabja. 1593-ban Pálffy Miklós seregében részt vett a Székesfehérvár-pákozdi győztes csatában. 1594 tavaszán Esztergom ostrománál harcolt. Május 19-én a vár elleni ostromban mindkét lábát átlőtték. Elviselhetetlen kínok között május 30-án hunyt el a magyar nemeszansz nagy költője, a magyar nyelvű világi líra megteremtője.

I. Rákóczy György fejedelem 1593 - 1648.

1593. június 8-án született R. Zsigmond fejedelem legidősebb fia. 1615-ben önödi várkapitány. 1616-ban kötött házasságot Lorántffy Zsuzsannával. 1630. november 26-án az erdélyi rendek Segesváron fejedelmé választották. Bethlen Gábor politikáját követte, uralmát a magyar politikai és vallás szabadság érvényesítésére szentelte. 1644. február 6-án svéd és francia szövetségben indult III. Ferdinánd ellen. Harcát oly sikeresen vívta, hogy hamarosan egész Magyarország kezei között volt. 1645. szeptember 16-án megkötötték a linzi békét s halálig megnyerte azt a 7 vármegyét, melyek 1621-ben már Bethlen Gábornak is átadottak. Gyulafehérvárott halt meg 1648. október 11-én.

Kanizsai Dorottya (?) - 1532.

A Kanizsai nemzetség egyike legrégebbi családjainknak. Felemelkedésük még az Ajók korában bekövetkezett, amikor 1324-ben Lőrinc mester kapta Kanizsát, ahonnan a család a nevét vette. Lőrinc fia István 1356-1375 zágrábi püspök, testvérével, Jánossal részt vettek Nagy Lajos nápolyi hadjáratában. János öt gyermeke közül szintén János nevű egri püspök, majd 1387-1418. esztergomi érsek. Sorolhatnánk még tovább a család tagjait, akik között főispán, országbíró, erdélyi vajda, horvát bán, de még a római birodalom főkancellárja is volt. Kanizsai Dorottya is e nagy múltú családból származott. Születésének éve ismeretlen. Két nádornak is Geréb Péternek, majd Erényi Imrének volt a felesége. Második özvegye idején következett be a mohácsi vész, melynek végeztével a széjjelheverő holttesteket saját pénzén fogadott 400 emberrel temettette el.

Bocskai István fejedelem 1557 - 1606.

Báthory Zsigmond alatt várad kapitány. 1595 őszén az erdélyi hadak Bocskai vezetésével Gyurgyevonál megverték Szinán nagyvezér seregét. Amikor felemelte szavát a szövetséges császári csapatok garázdálkodásaival szemben 1602-ben, Prágában törbe csalták, és ott tartották fogságban. Ezután 1604-ben birtokaira vonult vissza. Az ellene küldött császári csapatokat 1604. október 15-én Álmosdnál a felkelő hajdúk szétverték.

A hajdúk élén hirdette meg Bocskai a szabadságharcot. 1605. februárban Erdély, majd áprilisban a szerencsi országgyűlés Magyarország fejedelmévé választotta. A székelyek és a hajdúk között kiobbant ellentétet úgy oldotta meg, hogy letelepítette a hajdúkat a Tiszántúlon, visszaadván elvesztett szabadságukat és nemességüket. A Habsburgokkal kötött bécsi béke után hirtelen meghalt.

Forrásmunkák: A magyar nemzet története (1896), Révai Nagy Lexikona (1913), Új Magyar Lexikon (1962), Somogyi Győző, Hermann Róbert: Magyar hősök arcképcsarnoka (1996)





Katolikus oldal



MÁRCIUS HÓNAP ÜNNEPEI

- 4. Szombat: Szent Kázmér
- 5. Vasárnap: Évközi 9. vasárnap
- 5. Szombat: Szent Agota szűz és vértanú
- 6. Vasárnap: Évközi 5. vasárnap
- 7. Kedd: Szent Perpétua és Felicitász vértanúk
- 8. Szerda: Hamvazószerda
- 12. Vasárnap: Nagyböjt 1. vasárnapja
- 19. Vasárnap: Nagyböjt 2. vasárnapja
- 20. Hétfő: Szent József
- 25. Szombat: Gyümölcstől Boldogasszony
- 26. Vasárnap: Nagyböjt 3. vasárnapja

Az Atyához intézett utolsó kérést is hordozza Jézus imája: „Nem azt kérem tőled, hogy vedd ki őket a világból, hanem hogy óvd meg őket a gonosztól” (Jn 17,15). Ez a kérés személyesen minket érint, de mindig „mi vagyunk, akik imádkozunk az egész Egyházzal közösségben az egész emberi család megszabadulásáért. Az Úr imádsága állandóan az üdvösségre nyit meg minket. A mi kölcsönös, egymástól függőségünk a bűn és a halál drámája során a Krisztus Testében való szolidaritásba és a „szentek közösségébe” fordul vissza.

Ebben a kérésben a Gonosz nem elvont fogalom, hanem egy személyt, a Sátánt jelenti, azt az angyalt, aki fellázadt Isten ellen. A „diabolosz”, a „szerteszt” hánnyó, össze-vissza dobáló” keresztjezi Isten tervét és „üdvössége művét”, amely Krisztusban beteljesedett.

„Kezdetől fogva gyilkos, hazug és a hazugság atyja” (Jn 8,44), „a Sátán, aki tévútra vezet

VII. „De szabadíts meg a gonosztól”

Mindennap imádkozzuk az Úr imádságát, a Miatyánkot. Hogy jobban megértsük, folytatjuk a Miatyánk magyarázatát, a Katolikus Egyház Katekizmusából:

az egész világot” (Jel 12,9), a bűn és a halál általa lépett a világba és az ő végleges bukásával „szabadul meg a bűntől és a haláltól” az egész teremtés. „Tudjuk, hogy aki az Istentől való, nem vétkezik, mert az Istentől született ereje megóvja és a gonosz nem keríti hatalmába. Tudjuk, hogy mi Istentől vagyunk és hogy az egész világ a gonosz hatalmában van” (1 Jn 5,18-19).

Az Úrnak, aki elvette bűneiteket és megbocsátotta hibáitokat, módjában van titeket megvédeni és megőrizni a titeket támadó Sátán cselszövéséi ellen, azért, hogy az ellenség, akinek az a szokása, hogy hibát okozzon, ne vegyen erőt rajtatok. Aki Istenben bizik, nem fél az ördögtől. „Ha Isten velünk, ki van ellenünk?” (Róm 8,31).

Az „e világ fejedelmén” (Jn 14,30) aratott győzelem végleges, ő egyszer s mindenkorra legyőzött azon az órán, amelyen Jézus szabadon halálra adta önmagát, hogy életét adja. Ez maga az ítélet a világ felett és e világ fejedelme „kivetetett” (Jn 12,31, Jel 12,11). „Üldözöbe veszi az asszonyt”, de nem vesz erőt rajta, az új „Éva” a Szentlélek „kegyelmével teljes”, szabad a bűntől és a halál romlásától (Szeplőtelen fogantatás, a leagszentebb Istenanya, az örök-ké Szűz Mária mennybevitel). „A sárkány haragra lobbant az asszony ellen és harcba szállt többi gyermekével” (Jel 12,17). Ezért kéri a Lélek és az Egyház: „Jöjj el, Uram Jézus!” (Jel 22,17-20), hiszen az ő eljövetele fog minket megszabadítani a gonosztól.

Amikor azt kérjük, hogy Isten szabadíts meg a gonosztól, egyben azt is kérjük, hogy szabadok legyünk minden jelen, múlt és jövő bajtól, amelyeknek a gonosz a szerzője vagy kezdeményezője.

Ebben az utolsó kérésben az Egyház az Atya elé viszi a világ minden nyomorúságát. A rossztól való szabadulással együtt, amely alatt az emberiség roskadozik, egyben a béke drága ajándékát és Krisztus visszavárásának kegyelmét is kéri. Így imádkozva a hit alázatosságában elővételezi mindenkinek összefoglalását abban, akinél „van a halálnak és az alvilágnak a kulcsa” (Jel 1,8).

Szabadíts meg, kérünk Urunk minden gonosztól, adj kegyesen békét napjainkban, hogy irgalmadból mindenkor bűn és baj nélkül éljünk, míg mélyen várjuk az örök boldogságot, és Megváltónknak, Jézus Krisztusnak dicsőséges eljöttét.

ISMERETLEN ÁLLOMÁS

(Szent-Gály Kata)

A kereszttúton

Egy fordulónál láttalak meg én: jöttél, kereszttel válladon, felém.

Homályba tűnt az utca, minden arc, elcsendesült a láрма és a harc.

Csak egy tekintet, semmi, semmi több de íme, bennem felszakadt a kőd:

Kezembe fogva élő golycsomat, törölni kezdtem könnyes arcodat.

Azóta annak mását őrizem. A lelkemen. Nem tudja senki sem.

Csak te meg én. Mi ketten. Senki más Egy ismeretlen életállomás.



Kolozsvári Tamás: Szent Kereszt-ollár. Garamszentbenedekről

Könyörgés,

német ima

Adj, Uram nyugalmat, hogy amin nem tudok változtatni elfogadjam!

Adj, Uram bátorságot, hogy amin változtatni tudok megváltoztassam!

Adj, Uram bölcsességet, hogy egyiket a másiktól meg tudjam különböztetni.

Az oldalt szerkesztette: Iványi László plébános

„Hogy az emberek akarattya édesedjék”

A Szent Imre egyházközség február 5-én tartotta szokásos évi farsangi vacsoráját, mely kedves ünneppé kezdődött. Bevezetőként Szécsi Zsolt mondta el „Szerezzétek az öregeket” című verset. Majd Ungvölgyi János az egyházközség világi elnöke üdvözölte a megjelenteket, vendégeinket köztük Dr. Dávid Imre polgármester urat és Dr.

Kedves Laci atya!

Még egyszer hadd idézzem Pázmány Pétert, aki a „Papi rend méltóságáról” című írásában így szól: **A ki pedig tisztelték a papokat és magokat boldognak tartották, ha Isten valakit fiái-közül papságra választott, azokat Isten sok áldomásokkal látogatta.**

Kérem a jó Istent, hogy Laci atyát továbbra is látogassa, és bőven lássa el „áldomásokkal” hívei örömére, a mi örömünkre, hogy együtt tovább hirdethessük a keresztény és nemzeti gondolatot.”

Ez után Hüse József káplán úr gitár, és Harnos Vince furulya kíséretével zsidó dalokat és táncokat adott elő a közönség nagy tetszése mellett. Majd Bukva Csilla saját vesét mondta el.

Az ízletes birkapörkölt vacsora elfogyasztása után, zenésző mellett fiatalok és idősebbek táncra perdültek. Közben meg-meg megszakították a mulatságot az újabb események: Szabó Zoltánné, a Szent Imre Egyházközségért Alapítvány kuratóriumának elnöke beszámolt az elmúlt év eredményeiről. Később a Káplán úr felkérte a jelenlévőket, hogy ki-ki kedve szerint álljon a körbe, és ő jókedvvel tanította a zsidó táncokat. Majd Raffael Tibi és Szécsi Zsolt előadták a cigány himnuszt. Pappné Évike pedig rég elfelejtett dalokat énekelt. Végül az elmaradhatatlan játék a tombola következett. A nyertesek örültek, a Szent Imre Egyházközségért Alapítvány pedig közel negyvenezer forinttal gyarapodott.

Éjfélre járt az idő, amikor a vendégek egymástól búcsút vettek, s jó hangulatban indultak haza, gazdagodva egy szép, kedves élménnyel.

Szerkesztőség



Timárné Horváth Magdolnát, a Szeged Város önkormányzatának képviselőjét. Itt jegyzem meg, hogy későbbiek folyamán megjelent körünkben Szurovecz Vince esperes úr is.

Városunk folyóirat szerkesztősége nevében Császár Ferenc felelős szerkesztő mondott köszöntet Iványi László plébános atyának, aki évek óta kíséri figyelemmel és segíti az újságot. A felelős szerkesztő elmondta, hogy a számítások szerint a városban 2-3 ezren olvassák a lapot, de ezen túlmenően az ország 64 városába, helységébe jut el az újság. Majd köszöntését így folytatta: „Engedjék meg nekem, hogy Pázmány Péter szavait idézzem, aki nem csak Magyarország hercegprímása volt (1616-tól), de olyan jelzőkkel illette az utókor, mint a nemzet lelkiismerete, a szó és a toll apostola. Ő mondotta: **Sem prédikálásomban, sem írásomban nem arra törekedtem, hogy csak tanítsam, micsoda jó, micsoda gonosz, hanem hogy mindenféle erős okokkal meggyőzzem az okosságát a jóságok követésének és a vétkek távoztatásának szükségesség voltáról. Azután azon voltam Isten segítségével, hogy az emberek akarattya édesedjék a jóra, idegenkedjék a gonosztul. Ehhez pedig bévebb írás kívánatik...**” Igen, kedves jelenlévők, úgy is mondhatnám kedves olvasóink, mi is arra törekszünk Laci atyával egyetemben, hogy az emberek akarattya édesedjék a jóra! S ha ez a törekvésünk sikerül, elmondhatjuk: nem dolgoztunk hiába!



Mindent egy helyen a Piktör Boltban!

Gyomaendrőd, Fő út 212.
(telefon: 66/283-079)
Dévaványa, Árpád út 47
(telefon: 483-318)

Kaphatók:

Festékek, lakkok, ecsetek,
Szerszámok, zárok, vasalások, és linóleumok.
Padlóburkoló lapok minta után,
hozza ragasztók, fugázó aljzat kiegészítő,
TIKKURILA Számítógépes színkeverés.
Több mint 2000 színből választhat!



ÉPFE

Építőipari Szakipari Festő Szolgáltató

Betéti Társaság vállalja:

Közületi – vállalkozói és magán
megrendelőinek

ÉPÍTŐIPARI – SZAKIPARI

munkáinak elvégzését.

Teljes körű ügyintézésel,
tervezéstől a kulcsátadásig.

ELLENŐRIZHETŐ REFERENCIÁKKAL

rendelkezünk Alföldön és Budapesten!

Hívja: 06-66-295-659

vagy 06-20-9367-514 számot.

Fax: 06-66-385-896

Cím: 5502. Gyomaendrőd,
Juhász Gyula utca 34/1.

PÁSZTOREMBEREK

Február 27-én zárta kapuit az a fotókiállítás, mely Kunkovác László fotóművész, kultúraantropológus képein keresztül a pásztor-emberek világát tárta a látogató elé. Magát a művészt nem kell bemutatnunk olvasóinknak. Mégis, szükségét érzem, hogy a kiállításra kiadott katalógus előszavából idézzem sorait: „Sohasem törődtem bele, hogy a teljeségünket fölszabdalták szakemberré, tudóssá, művésszé. Talán az Alföld-kutatók lajstromába vettem volna, ha a falvakat járva a noteszt használnám. De velem vannak érzelmeim és a látható világ birtokbavételének csodaszerszáma, a fényképezőgép is. Miért rendhagyó ez?

A fotó valóságlenyomat. Nem vesztettem, hanem nyertem azáltal, hogy fényképeket őrzök. Ha varázslásra valóságos tárgyakká változtatnák vissza a százszegényi fotón felhalmozott látnivalót – nem lenne olyan gigantikus múzeum, ahová egyáltalán beférne. De lehet-e az arcokat, az embereket másként begyűjteni?

Fotóimból 1983 óta rendezek néprajzi, szociográfiai, kultúrhistoriai témájú kiállításokat itthon és külszágban, Ausztriától Kínáig.”

„Tízennyolc népnél voltam hosszabb gyűjtőúton. Műveltségünk keletre vezető

szálait követve mind többet utazom Ázsiába.”

„Összetett mesterségem nálunk még újnak számít: kulturális antropológiának, vizuális antropológiának nevezi a tudomány.”

A kiállítás nagy sikert aratott már a megnyitón is. A több mint száz érdeklődő előtt Senti Tibor író, néprajzkutató tartott megnyitó előadást. Bevezetőjében a Kárpát medencébe őseinkkel együtt érkezett pásztorokról szólt, akik az „ázsiai sztyeppék

évezredekre visszanyúló tapasztalatgazdagságát hozták magukkal.” Majd így folytatta: „Ha összegezni kívánjuk, milyenek is a pásztorok, legtágabban az itt kiállító Kunkovác László katalógusban írt szövegét idézhetem: Daliások és megfáradt, köznapi arcúak, büszkék és elesettek, zaklatott világunkban biztonságot keresők, mint mindannyian, ... megismeri és megszeretni való emberek –

kortársaink. Amikor *Ötörök kőemberek* című kiállítását a budai Várban megnyitották, egyik méltatója Kőembernek nevezte. E kiállítás ürügyén most naivul azt mondhatnám, *Pásztorember*, hiszen a hivatás minden jó tulajdonságával rendelkezik. Ez az ember évtizedekkel ezelőtt tanyai tanítóként, riporterként kezdte pályafutását, de a benne lévő adottság úgy



Juhászok az Angyalházi-pusztán (Hortobágy 1983)

irányította, ahogy tulajdonságainkat a természet géneibe örökített kódja. Nincs tőle szabadulás, lepereg róla a neveltetés és kishitűség. A kudarcok csak kiedzik, de nem törik meg. Fizetett állás, polgári nyugalom, mint lepkekeről a bábbőr lefoszlik róla, hogy szabadon röpkülhesen.”... „Üzenetet hozott számunkra Szibéria, az Altaj kazakjai és Mongólia rokonnépeiről.”

Idézhetnék még a megnyitó előadás igazabbnál-igazabb, szebbnél-szebb gondolatait, ha nem szabna határt a szűkös terjedelem. Végezetül Senti Tibor az író és néprajzkutató a művészről alkotott méltatását ezekkel a szavakkal fejezte be:

„Kunkovác László munkásságát jellemezve, szakmailag kultúrantropológus, számomra pedig – emberileg

születése pillanatától a jegyet testén hordva, de első sorban a lelkében ültetve – Sámán, aki saját erejéből is ott kúszik előttünk az eurázsiai népmesék tetején fájának törzsén, hogy odafönről messzebbre lásson és közvetítsen felénk. Kívánom, hogy jusson föl célja lomsátrába, és nekünk, sokszor méltatlan elmaradónak nyújtsa majd a kezét.”

Hogy a kiállítást hányan nézték meg, nem tudom, de azt tudom, hogy kis városunkból sokan, többen az iskolák tanulói közül is. Aki azonban nem látta, még alkalma lesz a megyében Gyulán, Békésen, Szeghalmon, (s talán majd egyszer városunkban is) megtekinteni.

Császár Ferenc

Tóth Lajos juhász (Hajdúszoboszló, 1978.) keletbalti típus



Szántó István, egykor hortobágyi csikós, később gulyás. „villanypásztori” telepít. (Kisíjszállás, 1982.) Pamiri + egyéb típus.



Csösz Sándor (Fülöpszállás, 1975) turanoid + előázsiai típus.



HUNYAI HIRADÓ

Időközi választások

Február 13-án időközi választásokat tartottunk Hunyán. A választópolgárok nagyon magas arányban vettek részt a jelentős eseményen, a 694 fő választásra jogosultból 554-en járultak az urnákhoz, ez csaknem 80%-os részvételi arány, ami országos szinten is kiemelkedő.

A választásokon szoros eredmény született, 274 szavazatot kapott Hoffmann Márton és 270-et Hunya Tiborné korábbi polgármester. Mivel 10 érvénytelen szavazatot is találtak a Szavazatszámlláló Bizottságok tagjai a polgármesteri szavazólapok között Hunyáné kérte, ezek felülvizsgálatát. A Békéscsabán összeült Területi Választási Bizottság megvizsgálta az érvénytelen szavazatokat és megállapította, hogy azok valóban érvénytelenek, törvénysértés nem történt, így a kifogást elutasította.

A február 17-én jogerőre emelkedett választási eredmény szerint tehát Hunya Község megválasztott polgármestere: Hoffmann Márton.

Az új képviselő testület tagjai: Dr. Fabó János, Farkas Béla, Hanyecz Szilvia, Kiszely Imre, Szmola Illés, Vaszkóné Hunya Mónika, Várkonyi Elemér Tibor.

Új községháza épül

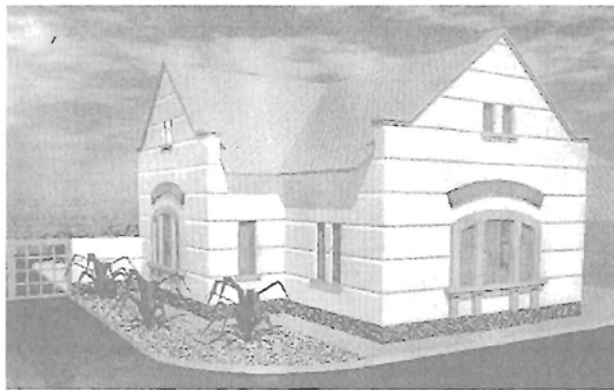

Örömteli esemény mind az új képviselő-testület, mind a település lakói életében, hogy megkezdődött az új Községháza felépítése. A meghívásos pályázaton a Gyomaszolg Kft nyerte el a munkát. A kivitelező cég már január első napjaiban hozzálátott a beruházás megvalósításához, melynek anyagi forrását a Belügyminisztérium által nyújtott támogatás, valamint a korábbi években vis maioros pályázaton elnyert pénzeszközök alkotják. A belvív olyan mértékben megrongálta a mintegy 80 esztendő régi épületet, hogy nem lehetett gazdaságosan felújítani, ezért döntöttek úgy a községi vezetők, hogy állami segítséget kérnek, melyet meg is kaptak. A mintegy 25 millió forintos beruházás két ütemben valósul meg, így lehetővé téve, hogy a régi épületben tovább folyjon a hivatali munka, míg az új irodarész el nem készül. Ennek határideje 2000. május 31. A teljes befejezés 2000. október végére várható.

Sóczóné Farkasinszki Ildikó

Szerkesztőségünk üdvözlő Hoffman Márton urat, Hunya új polgármesterét. Kívánjuk, hogy munkáját mindig a hunyai polgárok érdekeinek szem előtt tartásával végezze. Tudjuk, hogy a belvív sújtotta település nehéz feladatok előtt áll. Bizunk az új vezetéskben és a hunyai polgárok erejében, hogy összefogásuk meghozza a kívánt eredményt, ahogy Polgármester úr is nyilatkozott az egyik megyei sajtóban: „Rengeteg a feladat, nagy szükség lesz mindenki figyelmére, tudására, türelmére.”

Hoffmann Márton Mezőberényben született. 45 éves mezőgazdasági üzemmérnök, 18 éve él Hunyán, ahol a Mezőgazdasági Szövetkezet serfőstételepének volt a vezetője. Felesége a hunyai Boti Bt könyvelője, 25 éves fiúk már nem él a családban, lányuk a Békéscsabai Közgazdasági Szakközép Iskolába jár. Ennyi, amit megtudtunk az egyik megyei lap tudósításából. Reméljük szerkesztőségünknek mielőbb lehetősége nyílik, hogy Polgármester úrral személyesen is találkozzon, s olvasóinknak bővebb híradással szolgáljon.

Császár Ferenc

*Mbadi Zol cipőkészítő-
fogtechnikai és kereskedelmi
Kft*

Telephely: 5502 Gyomaendrőd, Fő út 45.
Telefon: (66) 386-578

ORVOSI TANÁCSOK



A tüdőtuberculosis napjainkban

Őslénytani kutatások szerint 10-15 ezer évvel ezelőtt már jelen volt a Földön a gümőkór baktériuma, kezdetben a szarvasmarha gümőkór baktériuma, amely főleg az állatokat betegítette meg.

Amikor még törzsekben éltek az emberek, kisebb kiterjedésű járványokat okozott ez a kór. A **csontgümőkór**ra utaló megbetegedéseket először az egyiptomi múmiák csontvázaiban találták meg, hasonló korú gümőkóros leleteket találtak Peruban is. A középkori nagyvárosokban, majd az újkorban az iparosodás megindulásával alakultak ki **tuberkulotikus járványok** nagy halandósággal. A XVIII. század végétől és a XIX. század elejétől Nyugat-Európán végig sópört egy nagy tuberkulózis járvány, amely a magyar területeket a XIX. század végén érte el.

Magyarországon az 1900-as évek elején kezdődött el a szervezett védekezés azzal, hogy létrehozták az Erzsébet Szanatóriumot, amely napjainkban Országos Korányi Tbc. És Pulmonológiai Intézet néven működik. Ezzel párhuzamosan Országos tüdőbeteg-gondozók is elkezdtek működni. **Jelenleg országunkban 164 tüdőbeteg-gondozó működik**, a többségnek saját szűrőállomása van, a többi területen mozgó ernyőfényképszolgálat végzi a rendszeres évi szűréseket. Csak 50 éve rendelkezünk hatékony gátlószerekkel a gümőkór gyógyításában. Ezért korábban is nagy szerepe volt a betegek elkülönítésének, a szociális helyzet javításának, a fertőző betegek környezetének szűrésének, a gyermek tbc. elleni védőoltásnak. Magyarországon az 1960-as évektől kezdődően tüdőszűréseket vezettek be általánosnak kötelező jelleggel, hasonló szűrések csak a kelet-európai volt szocialista országokban terjedtek el. Ugyanis az Egészségügyi Világszervezet ellenzése ellenére a nyugati államokban sohasem tartották a tüdőszűrő vizsgálatokat költséghatékony eljárásnak.

A II. világháború újabb súlyos gümőkóros járványt okozott, rendkívül sok fiatal és gyermek betegedett meg és halálra is el. A háború után hazánkban is súlyos volt a gümőkóros járványtani helyzet. Ennek köszönhetően, hogy az Egészségügyi Minisztériumban fontos vezető posztokat tüdőgyógyászok (Dr. Mosolygó, Dr. Medve) töltöttek be, rendkívül hatékony hálózatot építettek ki a gümőkóros betegségek gyógyítására. Új tüdőgyógyintézeteket építettek, a tüdőgondozókat modern berendezésekkel látták el, országos szinten bevezették a gyermek tbc. elleni védőoltást, a gümőkóros betegek szociális helyzetén igyekeztek javítani, a betegek környezetét szűrővel és gyógyszerekkel védték. Az 1970-es évekre jelentős mértékben javult a gümőkóros járványügyi helyzet, kevesebb új beteg fertőződött meg, bár érdekes módon már nem annyira a fiatal korúak, mint korábban, hanem az idősebb lakosság. 1990-ig tartott a javuló tendencia, ezután **1991-től újabb gümőkórjárvány lángolt fel a világon**. Az országhatárokon átjutó menekültáradat, a nagyvárosokban lecsúszó hajléktalanok a fertőzés terjedésének a melegágyai. A kábítószer-élvezet, az alkoholfogyasztás, az AIDS terjedése is hozzájárul a gümőkóros betegségek újabb terjedéséhez. A tbc-világjárvány legtöbb megbetegedést Délkelet-Ázsiában, feketé Afrikában okoz napjainkban. A WHO adatai szerint Európában a legtöbb megbetegedés a volt szocialista államokban fordul elő. **Magyarországon a keleti megyék fertőzöttebbek**, mint a nyugati országrész. A járványügyi helyzet Szabolcs-Szatmár megyében és Pest megyében a legsúlyosabb. Budapesten az országos átlagnál magasabb a tbc-s megbetegedések aránya. Békés megyében inkább a nagyobb városokban növekszik nagyobb mértékben az új megbetegedések száma, **Gyomaendrőd vonzáskörzetében kisebb mérvű az emelkedés**. Azért, hogy ez a mostani helyzet ne romoljon, hangsúlyoznám, **hogy mindenki ragadja meg a tüdőszűrés nyújtotta lehetőségeket, hogy a tüdőbetegséget korai stádiumban sikerüljön felfedezni és gyógyítani**. A tüdőszűrés segítségével minden lakosról jól archiválható és dinamikájában jól követhető felvételsorozat áll a tüdőgondozó rendelkezésére. Mindenkit megnyugtathat a szűrés negatív eredménye, ha egy felvétel segítségével mégsem dönthető el, hogy szóba jöhet-e valamilyen tüdőbetegség, akkor további vizsgálatra behívjuk a Tüdőgondozóba. A kicsi településeken lakosai teljes számban részt vesznek a tüdőszűrésben, Gyomán és Endrődön kb. 60-70%-ban. Ezen az arányon mindnyájunk érdekében mihamarább javítanunk kell, hogy a tüdőszűrés elérje kitűzött célját.

Dr. Bánki Gyula

Corvo bianco

Corvo Bianco Schuh Bt.
Cipőipari Bt.

5502 Gyomaendrőd, Fő út 14.

☎/Fax (66) 386-896

☎(30) 9457-148

Női, Leányka-, és Fiú- cipőgyártás

HÍREK ERDÉLYBŐL



„... megmarad egy diadalmas erdélyi igazság: ez a föld egymás mellett... megtartja örökös tarka virágzásban a népeket, akik rajta és érette munkálkodnak.“

Kós Károly, 1925.

A jövő iskolája

Nem régen jelent meg folytatásokban az erdélyi Magyar Szó napilapban Beder Tibor hargitai főtanfelügyelő és földrajztudósok írása, melyből válogatást közlünk, amely úgy hisszük felkelti érdeklődésüket.

„Az elmúlt 80 évben a trianoni igazságtalanságok minden jóvátételi lehetőségét felszámolta a történelem. Ezalatt az utódállamok etnikai kisebbségi politikájának következményeként, átalakult a Kárpát-medence etnikai szerkezete. Pozsony német és magyar etnikai jellegének megváltoztatása már a két világháború között megtörtént, Kassa magyar lakosságának nagy részét felszámolta a második világháborút követő Benes-féle csehszlovák politika. Újvidék és Ungvár a második világháborút követő nagyvárossá válása következtében veszítette el magyar többségét, az erdélyi magyar városok, így Kolozsvár, Nagyvárad, Szatmárnémeti, Arad lakosságának magyar többségét pedig a hatvanas-hetvenes években számolta fel az erőszakos betelepítési politika, sőt már Marosvásárhely és Szabadka magyar többségének a felszámolása is napirendre került.

Így csak a szlovákiai Csallóköz és Mátyusföld, a kárpátaljai Bereg vidék, az erdélyi Bihar és Szatmár megye határmenti sávja, a magyar határtól távollévő Székelyföld, valamint a Vajdaságban néhány északi és Tisza menti körzet őrizte magyar jellegét. A kisebbségi magyarság nagy része, közel másfélmillió fő ma szórványban él, s nemzeti identitása és kultúrája erősen veszélyeztetett.

Most a 2000. év küszöbén, a kedvező európai folyamatok bükkörében úgy tűnik, hogy a peremvidék magyarságát már nem fenyegeti a beolvasás vagy a teljes eltűnés veszélye. Pedig a kérdés alaposabb elemzése arra enged következtetni, hogy ha nem vesszük komolyan a felszámolásunkra irányuló törekvéseket, és nem készülünk fel a kihívásokra, igen rövid időn belül a ma még tömbben élő magyarság is a szórványosodás és a teljes felszámolás sorsára jut.“ Íme néhány lapszemelvény a szórvány magyarság helyzetéről:

„Évente harmincezerrel csökken az erdélyi magyarság lélekszáma. Nem kell matematikai zseninek lenni ahhoz, hogy kiszámítsuk: ha ilyen ütemben fogynak 2056-ban nem lesz erdélyi magyar.“ (Tófalvi Zoltán: Tömegek nyomora. Erdélyi napló – 1999. június 22.)

„Kegyetlen dolog azt írni egy településről, hogy jövője nincs, csupán múltja van. A két Kedében Orbán Balázs 600 lelket számlált. Jelenleg Nagykedében 29-en élnek, a legfiatalabb a 67 éves László Dénes. Harminc éve szünetel a tanítás. Nem jár ide újság sem. Van viszont két temető, mely halottak napján megtelik emlékező világitókkal. Ez a nap lassan a falu egyetlen ünnepévé válik. Vajon egy évtized múlva lesz-e még valaki, akinek egyáltalán levelet hozzon a postás?“ (Kristó Tibor: „Nagykede a pusztuló falu“ Hargita Népe – 1999. X. 29.)

„A beolvasás egyre aggasztóbbá válik: Küküllőalmás, Medgyes környéke, Bereck, Oroszfalu, Kissármás, bánági szórványvidék, Nagyenyed környéke, újabban és egyre hangsúlyozottabban Szatmár környéke is. Hatvan temetésünk volt minössze hármat kereszteltünk. Hét esküvőből hat volt vegyes, mindössze egyetlen tisztá. Nálunk az esetek kilencven százaléka vegyes házasság. Huszonnyolc lelket számláló szórványomban elképesztő az anyanyelvvesztés.“ (Zsisku János: Szórványgondozó lelkészek találkozója. Algyógy 1999. aug. 30-31. Romániai Magyar Szó – 1999. X. 9-10.)

„Ma Abrudbánya és Zalatna a magyarságot illetően a szórvány szórványa. Egy-két személy törí még a magyar nyelvet, másként fogalmazva: kerébe tört nyelv a mócok vidékén a magyar nyelv. Az idős asszony így beszél: Azért vagyunk, élünk mi, mert elődünk, a kisgyerekes anya el tudta mondani románul a Miatyánkat. Amikor a mócok legyilkolták Abrudbánya és Zalatna magyarságát, egy kisgyerekes anyának feltették a kérdést: Tudod-e románul a miatyánkat, mert különben megölünk! A fiatal anya elmondta román nyelven a miatyánkat és ezért életben hagyták. De a történet itt nem ér véget. Az emlékező öregasszony így folytatja: A dédunokáim már románok, csak románul tudják a miatyánkat. A vidék meggyérült magyar lakossága ugyanis asszimilálódott. Az abrudbányai tapasztalat szerint két út áll előttünk: 1. Vagy tudod románul a Miatyánkat, vagy meghalsz. Ha tudod, akkor életben hagyunk, viszont az unokáid már ortodoxként csak románul fogják tudni. Meghalsz, vagy megszűnsz. És ezen nem segít az ima...“ (Ferencz Imre: Történelem dióhéjban. Hargita Népe – 1999. XI. 22.) *Következő számunkban folytatjuk.*

Mert mi is magyar családban születtünk...

1996. augusztus 31-ét mutatott a naptár, amikor Gyomaendrődre érkezünk a Bethlen Gábor Szakközép és Szakmunkásképző Iskolába, hogy megkezdjük tanulmányainkat, mi, akik Erdélyből, Kárpátaljáról érkezünk mintegy negyvenen; Nagypaládról, Péterfalváról, Tiszabökényből, Kézdivásárhelyről, Nagyenyedről, Barótról. Az idő múlásával azonban alig felére apadt csapatunk, voltak, akik kimaradtak: vagy mert már befejezték tanulmányaikat, vagy voltak köztünk, akik iskolát változtattak. Mára huszonketten maradtunk. Tanulmányainkban különböző szakmák elsajátítását tűztük ki célunknak. Például: általános mezőgazdász, kisállattenyésztő és feldolgozó, vám és pénzügyőri szakon tanulunk.

Azért jöttünk az Anyaországba, mert itt magyarul tanulhatunk, magyarul sajtáthatjuk el a szakmai ismereteket és nem ukránul, vagy románul. Mert mi is magyarok vagyunk, magyar családban születtünk, magyarul tanultunk és most magyarul szeretnénk tovább tanulni.

Nem volt könnyű megszokni az itteni környezetet, a távolságot az otthonától, a szigort, az elvárásokat, a nagyobb követelményeket. Mindennek ellenére elég jól beilleszkedtünk. Diaktársaink között hamar barátokra leltünk. Az iskola vezetése és a tanári kar jóvoltából könnyen befogadtak bennünket.

Tanulmányainknak lassan a végéhez érünk. Az itt szerzett tapasztalatokat, tudásunkat reméljük, hogy otthonunkban sikerrel fogjuk hasznosítani.

Az itt töltött évek, Gyomaendrőd, és a barátok mindig szép emlék marad számunkra. Ígérjük, hogy nem csak az itt szerzett tudást, de magyarságunkat is megőrzzük.

*KÁLMÁN GÉZA 11/A osztályos tanuló
A vendégtanulók nevében.*

Vendégtanulók a MEZGÉ-ben



Az ablak teszi a házat
MŰANYAG AJTÓK,
ABLAKOK
GYÁRTÁSA EGYEDI
MÉRETERE IS.

5502 Gyomaendrőd,
Fő út 81/1
Tel/Fax: 66/386-328

Történetek a régi Gyomáról I.

Halászat, halárusítás



Társaságé. S hogy minden kártétel és csalfáskodás eltávoztassék, a Társaság kötelezi magát, hogy minden kifogott halról ad az Előjáróknak. Akit lopáson vagy csalfáskodáson érnek, első ízben; 1 váltó forintot fizet, vagy 12 botütéseket szenved, második ízben pedig a halászatból kicsapattatik. A Méltóságos Uraságnak mikor kívántatik kötelesek konyhára való halat halászni."

A szerződést aláírták: „Marjai István Fő Bíró, Kovács János Törvény Bíró, Szilágyi István Nótárius (jegyző), Diószegi Mihály Halász Gazda, Hajdu György, Szalai Mihály, Marjai Bálint Harmados Gazdák.” 1839-ben további részletek kerültek be a szerződésben: „A Város ad egy hajót halászatra, egy gyalmot, alsó és felső inával. A hal mindenkor a Város Házánál adódjon el, s ott is fizetődjön érte. A Halász Gazda és egy Város Ésküdtje legyen jelen, kinek is tulajdonképpen való hal osztályozásba s halászatba a felvigyázáson kívül semmi befolyása ne legyen. A hal ára kétfelé osztódjon. Ha valaki un. körmön való halat akar venni, előbb felmázsáldjon a hal, s ami a mázsálástól kimarad, azt legyen szabad körmön venni, mely végre a körmön eladandó hal, külön rakásba fog kerülni. A Halász Társaságbeliek, ha a halászó víz egészen meg fog halászódni, a Kezdő Határtól a Végző Határig, illendően vacsora halat fognak kapni. Aki a tilalmason halászként bejelenti a büntetés fele megilleti. A halászat a Körös kiöntéseken senkinek semmi szín alatt meg nem engedtetik sehol, sem kerítő, sem merettyü hálóval, bottal megütése, vagy kergetése a halaknak szintén tilalmaztatik.”

A hal olyan bőséges volt a tavaszi-nyári áradások alkalmával, hogy ilyenkor a gyomai halászok Arad megyei román ortodox pópákkal külön egyezség alapján bőjtöt rendeltek el hiveiknek s szekérszámra, fűzfakasokban, hordókban szállították a sózott, hasított halat a tethelyre. (A pópák természetesen jutalékot kaptak.) Volt idő, amikor az adatok szerint 70 „bokor” halász volt Gyomán (egy bokor 3 halászt jelentett). A sok kifogott halat feldolgozták oly módon, hogy a Körös partján faházat állítottak fel s itt „halhasítók” éles késsel, egy-két mozdulattal megtisztították a halat. Hordókban leszózták, vagy zsinegre fűzve szárították. Csongrádról, Szentesről, Szegedről jöttek fel hajókon zsidó kereskedők, akik felvásárolták. Mezőúron a halasítóknak egész utcája volt hajdan. Gyermekkoromban én még ismertem jó hírű halászsokat, akik együttal gazdálkodtak is: Marjai Sándor, Kató István, Kovács Gergely, Kun László. A városháza alatt „bárkából” árulták a halat. „Bebetős horgaim” miatt bizony egy párszor megkergettek. Isten nyugtassa őket békében!

Cs. Szabó István

A Körösök és mellékveizeik köztudottan halban gazdag folyók voltak. A 19. század utolsó harmadában megkezdett folyószabályozás véget vetett ennek a halbőségnek. A gyomai határba eső Hármas-Körös folyószakasz mentén is több hallal, halászzal kapcsolatos földrajzi helynév volt ismert. Ilyenek voltak az „örmínyek”- melyek mind halászó helyek (irodalmi alakban; örvény): „Hasztalan örmíny; azért neveztetik így, mert kevés hal van benne, Halmagy örmíny; a Gyoma-Endröd határnál, Holt-Körös örmíny; a hajdani Egei holtágánál, Széles örmíny; az egei, vagy Sirató zugban, Szilvás örmíny, Vén-fok örmíny, Halas-fok Halas-ér, Halász-sziget, Kecse-gés zug. „A lakosság napi ételmezésében fontos szerepet játszott még ekkor a hal, s annak megszerzésében a halászat, úgy is mint mezőgazdasági munka melletti foglalkozás. Dávidházi Bekes Sámuel református lelkész, krónikás írja: „Vizünknek szokott haszna mellett megvan a halászat. Malom rajta nincsen, de vagynak benne harcsa, csuka, potya, süllő, menyhal, soknemű keszeg bőven, kecsege s rák.” A folyóparton házzal bíró lakosoknak voltak „hajóik”, halászó szerszámokkal. A község az uradalomtól „árendában” (bérletben) bírta a „halászó vizet”. A halászó vizeket a község előljárósága, mint főbérlo adta ki a „Halászó Társaságnak”, akik a folyót szakaszosan halászták. A feltételeket három évre szóló szerződésekben szabályoz-

ták. Előfordult, hogy az uradalom a folyó egy részét „árendátornak” (külön álló személynek) adta ki, 1830-ban „Grünhut Abrahám izraelita árendás úrnak.”

„Alább írtak a Gyomai Halásznoknak folyó 1815 dik Esztendőre a Gyomai Köröst halászat végett a következő feltételek alatt adtuk ki, úgymint;

1. A halak harmada lészen az árendás Communitásé (községé), a halászké pedig kétharmada.

2. Minden lehúzáskor a halásznoknak egyenként adódni fog egy személyre 6, azaz hat font hal (egy font=0,56 kg.)

A halásznok tartoznak, mikor az árendás Communitás parancsolni fogja halászni, és elegendő halat szerezni. Mellyeknek ekképpen lett meghatározására, nézve tettük ezen egyező leveleinket Költ Gyomán, Martius 27-én 1815.

Mi Gyomai Bírák mint Főárendátorok.”

1831-ben kötött szerződés szerint „Az Uradalom tisztjeinek konyháira minden esztendőnek böjti napjaiban (ők r.kat-ok voltak) ebéd halat küldeni fognak”. 1832-ben már azt is szabályozták, hogy milyen eszközöket ad az előljáróság mint főbérlo, s milyen büntetésre számíthat aki nem tartja be a szerződést:

„Esztendőnkint ad az Elöl járóság száz öl hálót, a többit a Halász Társaság tartozik kiállítani. A kifogott hal eladás után egyik fele a Városé, a máik a

Mária néni meséi

Az iciri-piciri kislányka

- Holnap falura utazunk! - mondta apu Krisztinek egy szép napon. - A doktor bácsi szerint azért vagy ilyen iciri-piciri, mert nem szeretsz enni. Típpan-tófalun, Mari néninél, majd megjön az étvágyad. Meghossa a jó falusi levegő.

Kriszti fogadkozott, hogy enni fog itthon is, de senki sem hitt neki. Vonatra ültek, és a sístergő masina elzakarta velük Típpan-tófalura.

Este érkeztek meg, és reggel Kriszti arra ébredt, hogy apu és anyu sehol. Visszatartak Pestre. Színpogva pislogott ki a kövér dunna alól, amikor egyszerre csak észre vette, hogy a nyitott ablakon át, egy kerek fejű boci bámul be rácsodálkozó szemmel.

- Kit keresel? - kérdezte tőle nekividámódva, de a boci nem felelt. Csak lekanyarított érdes nyelvvel egy friss hajtást a muskátli virágról, és jóízűen megette.

Mari néni éppen akkor nyitott be, és haragosan pörölt a falánk bocival:

- Ő te csupa bendő! Hát nem elég, hogy mind kiszippantottad a reggeli tejet a Böske tőgyéből? Még a muskátlit is lelegeled hozzá? Majd adok én neked! Örökké csak ennél!

Bú! - mondta bánatosan a boci, és szégyenkezve odébbállt.

Kriszti kuncogott egy csöppet, aztán elgondolkozott; milyen furcsák ezek

a felnőttek! Lám, velem azért hadakoznak, mert nem eszem, a bocival meg azért, mert mindig enni akar. Ki látott ilyet? Meg is kérdezte mindjárt Mari nénitől, hogy miért van ez így?

- Miért, miért! - dohogott a fejkendő néni. - Azért, mert finom friss tejet akartam neked adni reggelire, de Böske tehén azt is mind Kávénak adta.

- Kávénak? - húzta el a száját kelleetlenül Kriszti. - Pedig azt én nagyon nem szeretem. Azt csak igya meg a Böske!

Mari néni elnevette magát:

- Hát te azt hiszed, hogy tejeskávénak adta?

- Talán nem? - csodálkozott Kriszti.

- Nem ám, hanem a falánk bocinak. Azt hívjuk Kávénak. Ő ette meg a te reggelidet is.

- Nem baj, mert a tejet nem szeretem, - vont a vállát az iciri-piciri kislány.

- Én semmit sem szeretek. Ezért nem is fogok megnőni soha. A doktor bácsi mondta. No, azt majd meglátjuk!

- bólogatott Mari néni. - Csak ki az ógyból szaporán! Ha megmosakodtál és felöltöztél, megmutatom neked a baromfiudvart. Ott láthatsz sok, sok furcsaságot.

Hanem azon a reggelen nem jutottak túl a tehénistállón. A jászol mellől Böske tehén ingatta feléjük jámbor tarka fejét. Kávé is utánuk ballagott, és gyanakodva szagolgatta az idegen kislányt.

- Ne félj, nem veszem el a tejedet! - simogatta meg kedveskedően Kriszti. - Csak idd meg magad mind! Mert én ki nem állhatom! - sügta oda halkán.

Kávé hálásan végignyalta Kriszti virágszirom arcát, aztán odaballagott a bocimamához, és mohón szopni kezdett. Nagyokat kortyolt a finom édes tejből, és boldogan pislogott nagy kerek szemével a pici kislány felé.

- Látod? - mondta a tekintetével. - Én szeretek enni. Meg is nővök akkorára, hogy be sem férek majd ebbe a pici istállóba.

Kriszti csak nézte, a csüppogva nyelő kis bocit, és egyszerűen úgy érezte, hogy borzasztóan éhes. És, az a habzó fehér tej, ami a Kávé száján kétoldalt kibugyanf, nagyon finom lehet! Már ő is együtt nyelt a Kávével, és olyan nagyon vágyakozott egy kortynyi tej után, hogy kipottyant a könny a búzavirág szeméből.

- Hát te miért itatod az egereket? - kérdezte Mari néni. - Csak nem kívántad meg a Kávétől a tejet?

- De igen! - szípogeta Kriszti - De ez a csupa bendő egy csöppet sem hagy nekem! Tessék nézni! Hát nem mind kiszippantja!

- Várj csak! Majd segítünk a bajon, - sietett el fűgén Mari néni, és hamarosan egy furcsa, tuskés szerkezettel jött vissza. Éppen úgy nézett ki az a valami, mint egy szájkosár. Csak jőkora bádogtuskék meredeztek belőle. Mari néni elhúzta Kávét boci mama alól, és az orrára kötötte a tuskés szájkosarat.

- Hát ez micsoda? - bámult csodálkozva Kriszti.

- Nem egyéb, mint az, hogy mostantól fogva csak akkor kap tejet Kávé, ha mi is akarjuk. Akkor majd levesszük az orráról a tuskéket, és mehet lakmározni. De bizony nem engedi magához Böske tehén, mert szűrnék a tuskék.

- Szegény Kávé! Azért én nagyon sajnálom őt.

- Sose sajnáld! Tud már legelni is, és annyi tejet kap, amennyire éppen szüksége van. A többi meg te fogod meginni. Meglátod, egykettőre akkora leszel, hogy senki sem hív többé iciri-piciri kislánynak.

Attól kezdve testvériesen megosztozott Böske tehén habosan friss tején Kávé boci és Kriszti. S mind a ketten nőttek, növekedtek.

IVÁNYI MÁRIA

Mire vágyik a kicsi csupor

Piros pöttyös kicsi csupor
Mit nem gondolt egyszer:
Nem kell neki sem édes tej,
Sem a habos tejfel.

De jó lenne, ha megtelne
Gyöngyös forrásvízzel!
Ismerkedne kristály-hideg,
Moha-szürke ízzel.

Ha Juditka kirándul majd,
Hogy ne hagyán itthon!
Piros pöttyös kicsi csupor
Erre vágyik titkon.



**NŐI CIPŐT
A GYÁRTÓTÓL!**

A KLASSZIKUS MODELLEKTŐL A MAI
DIVATIG SZÉLES VÁLASZTÉKBAN
KÍNÁLJUK TĚRMÉKEINKET.



**GELLAI LÁSZLÓ
CIPŐGYÁRTÓ**

GYOMAENDRŐD, FŐ ÚT 140/2 • TEL: 06-66-283-359

A TURUL CIPŐ KFT



Felvételre keres varrónőket,
cipőfelsőrész-készítőket és cipő
gyártókat gyomaendrődi,
dévaványai és kamuti telephe-
lyeire, tartós munkára, jó kere-
seti lehetőséggel.

Vidékről bejárást térítjük,
vagy megoldjuk.

Érdeklődni lehet: 66/386-251
telefonon Oláh Ferencnél

Tródomi oldal



Nekünk a házasság beteljesedés volt

Barátommal ülök a számunkra már csak Domszögnek maradó Körös étteremben. Szombat este van. Meglehetősen népes vendégség telepedett le a munkás hétköznapokon csaknem üresen kongó tágas terem asztalaihoz.

A fiatal felszolgáló már ismeri ízlésünket: szürkebarátot hoz asztalunkra.

- Ez van – szólal meg asztaltársam.

- Ez volt – válaszolok lakonikusan.

Ki tudja, jó-e vagy sajnálni, szánni valót!

Ivó cimborám elmosolyodik, és olyan mozdulattal nyúl a pohár után, mintha legyintene valamire.

Tudod – felhajt egy keveset, nyelvvel csettint hozzá – mikor mi fiatalok voltunk, csak annyit éltünk az életből, ami nem okozott csömört. - S aztán elindult mesélő kedve, ömlött belőle a szó, mint Körös árja. –Mikor elhatároztam, hogy tanító leszek, mindent feltettem erre a lapra. Teljesen arra összpontosítottam erőt, szorgalmat, képességet. Apám nyugdíjából, ami nagyon kicsi volt, nem akartam ellopni, elherdálni egy krajcárt sem. A tandíjkezdvezmény ellenére is csaknem gazdasági csődöt jelentettem, hogy tanultam és nem más cselédje lettem mondták is apámnak: ugyan mit akarsz, hogy urat nevelsz a fiadból!

Igazad van. Nagyon nehéz idők voltak.

De volt benne olyan, ami megedzett. Soha nem fért volna képekre, hogy szüleim nélkülözzenek. Ez erkölcsi kérdés volt számomra. Itt kezdődött az, hogy ember vagyok. Tanítói oklevéllel értem haza és állást kaptam, mikor állás nélküli diplomások még alkalmi munkához sem jutottak.

Tizenkilenc éves voltam és száz pengő havi fizetésem volt. Tudod mit jelentett az? Akkor száz pengő!

Akkor lettem kezdő lány-ügyekben is. Az felváltotta a diákkori tanulás nagy erőfeszítését. Felnőtt fejjel mesevilág lett körülöttem: szerelem. Nem sex, hanem szerelem, amit Petőfi, Juhász Gyula, Babits plántált a lélekbe, és olyan volt amilyenek ők mutatták. Munka és szerelem, álom és élet közt lebegtem.

Sose felejttem el május elsejét, mikor az első szerenádöt adtam. Csodálatos szép orgonacsokor májusfát vittem Katának. Éjfél felé az öreg Dógi Sanyi negyedmagával jött velem. Olyan furcsa érzés volt, mintha lopni indultam volna. Tudtam, hogy kitudódik, mégis csináltam. Az egész a szilveszteri bálon indult. Már azóta éledezett a tűz. Hallottam saját szívverésem a torkomban. Úgy játszott a banda, hogy elállt a szívverésem:

„Páros csillag az ég alján.

Egyik fényes, másik halvány...”

Mire a végére értek már megnyugodtam. Olyan érzés fogott el, mint mikor gyerekkoromban édesanyám hangját hallottam a virágoskertben, mert mindig dalolt, mikor dolgozott. Az ablak nyitva volt, míg az újabb dalba kezdtek,

pillanatnyi szünet volt, halk mocogás hallatszott ki, talán inkább éreztem, mint hallottam. Akkor már Kata kedvenc nótáját rikkatta a primás lehelet finoman:

„Mindenkinek azt ajánlom,
Szerlemnél szebb az álom,
Mert az álom nyugodalom,
A szerelem szívfájdalom.”

Már dúdolni is kedvem volt. A következő az én kedvenc nótám volt:

„Imádság már az is, ha szemedbe nézek...”

Még nem értünk a végére, amikor a sötét szobában gyufa lobbant és ívet írt a függöny mögött, majd kialudt, mint egy hulló csillag. Sanyi a búcsúzóba kezdett. Lavotta közismert, kedve dalába. Láttam, hogy mozdul a függöny és egy kéz egy szál nefelejcszet nyújtott köszönetként.

Bódítóan szép éjszaka volt. Egyszerűen nem tudtam hazamenni, nem kívántam aludni. Árvizes erők dagadtak a szívemben, lelkemben. Felbolyongtam a Körös-hídra, és sokáig néztem a vízben fürdő holdat. Hallottam, hogy az egy órát elverte a toronyban. Még kettőkor is ott bámultam, a toronyór kürtölése ébresztett a valóra. A nefelejcszet beleeresztettem a Körösbe és néztem, hogy sodorja el az ár. Még azt is bebeszéltem magamnak, hogy ettől az egy szál virágtól, a Köröstől a Fekete-tengerig az egész víztömeg illatossá válik. És ebben a csodálatos önkívületben éltem. Persze nem voltunk sülve-főve együtt. Hónapokig sem találkoztunk sokszor.

Névnapijára egy gyönyörű könyvet és tizenhét szál fehér szegfűt vittem ajándékba. Mikor kikísért, újból megköszönte az ajándékot és megkérdezte, mivel viszonzhatja. Magamhoz öleltem és megcsókoltam. Engedte, de aztán úgy beszaladt, hogy még vissza se köszönt. Ez volt a mi mátkacsókunk.

Eljegyzésünkkel mesélte el anyósom, hogy nem tudja, mi volt Katával névnapiján. Beszaladt sírva és odabújt hozzá. Hiába faggatta, nem szólt semmit.

Évekig vártunk. Kata végzett a képzővel. Mennyi levelet megírtunk. Most is megvannak selyemszalaggal átkötve. Mikor nagyon magányosak vagyunk, olvassunk belőlük.

Mikor megesküdtünk, testben-lélekeben egészségesen lettünk házastársak. Hosszú évekig tanítottunk tanyán, a falutól legtávolabbi iskolában. Mi nem égtünk ki, nem untuk meg egymást. Nekünk a házasság beteljesedés, boldogság, igazi egymásra találás volt. Kata minden nap meghódított. Született három gyermekünk. Ő minden születés után megszépült.

Aztán nagyon nehéz idők következtek. Háború. Évekig távol egymástól. A háború után sokat nélkülöztünk. Nem okoltunk senkit érte. Türelemmel viselte feleségem, hogy régi ruháit átalakítva kapott csak újat. Mikor fiúnk az egyetemre került, az én télikabátomat fordítottuk ki és az lett az új.

Így történt. Nem voltunk szentek, se mártírok, se minta emberek, csak emberek! Életünket újból és újból lelélnék így, mert napfénye és borúja mind a lelkünkbe, szívünkbe eresztette magát, kitéphetetlenül. Volt mikor mehettem volna feljebb is, mert nyitva volt az út, de itt maradtam. Csak itt tudtunk ilyenek maradni.

A Vezető rázza a kulcsomót, jelezve, hogy záróra.

Lépkedtünk csendben. Barátom dúdolni kezdett. Én meg az emlékek közt keresgéltem, és megtaláltam az övével iker életemet.



Ízes ízek

Szardíniafelfújt

2 doboz olajos szardíniát levével együtt villával péppé törjük. 4 tojás sárgáját 4 evőkanál liszttel simára keverünk, hozzáadunk 2 dl tejet, egy fél citrom levét és kevés sót (mert a szardínia is sós), majd hozzákeverjük a 4 tojás fehérjéjéből felvert kemény habot és az összetört szardíniát.

Kivajazott mély tűzálló tálba öntjük és előmelegített sütőben közepes lángon sütjük addig, míg a próbaképpen beleszúrt tű már nem ragadós.

Kiborítjuk egy előmelegített tálra, cikkekre vágjuk, és frissen fogyasztjuk pl. pirítós kenyérral. Adhatunk mellé paradicsomlevet, ketchupot.

Seidl Ambrus

Nőnap köszöntő, csokor helyett

Paráiként, apró ízekből szedtelek össze:
Lányokból, tündérekből, angyalokból,
S zsolozsmák mellett formáltak meg
Aranyból, márványból, gyémántból...
Így lett belőled élő Bálvány:
Álom, mese, varázslat és ígézet,
A mindenségben a legszebb, Nő,
Kinek hódolni dicsőség és végzet.
Szálanként fantom a hajad sugárból,
Éber álomban angyali glóriából.
Szemed összegyűrtam smaragdból, topázból,
Fényből, villámból, égi ragyogásból.
Bőrödet bársonnyal átszótt arany-
Füstlemezéből nyújtottam átlátszóvá,
illatos gyantával tettem rugalmassá,

melyen szakadás, heg, ránc nem lehet,
S takarja alabástrom testedet.
Csontjaidhoz márványt vájtam Carrarában,
S gyémánt vésőkkel formáltam széppé.
Nektár véred platina-ér-csővekbe préseltem;
S lettel búvóló, lenyűgöző egésszé.
De a szívedet elhibáztam,
Hozzá méltó anyagot nem találtam,
Végül hegygyomorból gyémántot aknáztam,
De nem olyan lett, amilyet kívántam.
Már tudom, örökké rideg fog maradni,
Nem lágyul, nem lehet munkálni.
Formállak bennem egy életen át,
a remekművet, ...rosszkezü konjár.

MARTON GÁBOR



METÁL STOP VAS-MŰSZAKI BOLT

Kerékpár forgalmazó márkabolt és szerviz
Gázkészülékek, kazánok, radiátorok,
csövek, szerelvények

Hűtőszekrények, fagyasztóládák, mosógépek,
háztartási kisgépek

Szórakoztató elektronika

Szegek, csavarok, záruk, lakatok

Fürdőkádák, mosdók, csaptelepek, mosogatók

Villanyszerelési anyagok

GYOMAENDRÓD, Bajcsy-Zsilinszky u. 44.

Telefon: 386-909

A SPORTCSARNOK MÁRCIUSI PROGRAMJAIBÓL

4-én 8.00 órától 9.30-ig: Góliát focí

5-én 9.00-órától 17.00-ig: Amatőr teremfoci

11-én 8.00-órától 9.30-ig: Góliát foci

9.30 órától 14.00-ig **NŐNAP** Játékok, versengések, kellemes mozgásos időtöltés minden hölgy számára kortól, súlytól, függetlenül. Részvétel ingyenes!

12-én 8.00 órától 13.00-ig Körös férfi kézilabda kupa.

Házigazda: GY.E.F.C.K. Belépődíjas!

13.00 órától 17.00-ig **NŐNAP** folytatódik labdajátékokkal is!

15-én 9.00 órától: **Ünnepi középiskolás kézilabda torna**

18-án 8.00 órától 9.30-ig: Góliát foci

9.30 órától 17.00-ig: **ÚJDONSÁG!!! GRUNDFOCI**

19-én 9.00 órától 17.00-ig Amatőr teremfoci

25-én 9.00 órától: **ÚJDONSÁG!!! TRIOSTREETBALL**

(Városi „utcai” kosárlabda bajnokság)

26-án 9.00 órától 17.00-ig Amatőr teremfoci

SPORTTRIO

BOWLING TREFF ÉTTEREM SÖRÖZŐ

Fő út 81/T.a volt ENCI udvarában

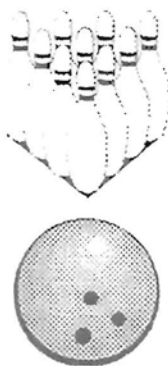

Magas szintű szolgáltatással, kellemes környezetben várja vendégeit.

Bankettek, bálók, vacsorák, lakodalmak, díszbédél összekötött értekezletek, konferenciák, találkozók rendezése mérsékelt áron lehetséges 160 fő befogadásáig. Az étterem speciális kivánság szerinti menü elkészítését is vállalja.

Délután öt órától a bowling pálya bérelhető óránként 1.500.-forintért.

Telefon: 06-20-9520-243.

Kérjük támogassa Egyházunkat.

Személyi jövedelemadójának

1% - át

ajánlja fel a Magyar Katolikus Egyháznak.

Ezzel segítheti:



az ifjúság nevelését,
papnövendékeink ellátását,
templomaink fenntartását,
a rászorulókat segítségét.

RENDELKEZŐ NYILATKOZAT
A BEFIZETETT ADÓ EGY SZÁZALÉKÁRÓL

A kedvezményezett technikai száma:

0 0 1 1

A kedvezményezett neve:
Ennek kitöltése nem kötelező

Magyar Katolikus Egyház

TUDNIVALÓK:

Ezt a nyilatkozatot tegye egy olyan postai szabvány méretű borítékba, amely a lap méreténél csak annyiban haladja meg, hogy abba a nyilatkozatot elhelyezhető legyen.

FONTOS!

Ahhoz, hogy a rendelkezése teljesíthető legyen, a nyilatkozaton a kedvezményezett adószámát, technikai számát, a borítékon az ÖN NEVÉT, LAKCÍMÉT ÉS AZ ADÓAZONOSÍTÓ JELET pontosan tüntesse fel.

AKIK AZ ÖRÖKKÉVALÓSÁGBA KÖLTÖZTEK

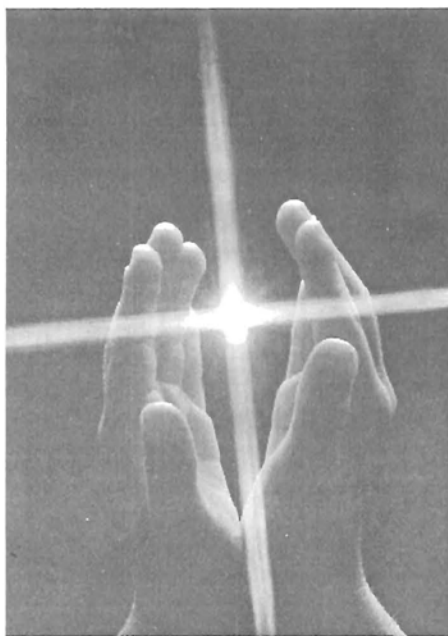

*„Nem múlnak el ők, hisz szívünkben élnek:
Hiába szállnak árnyak, álmok, évek.
Ők itt maradnak bennünk csendesen még,
Hiszen hazánk nekünk a végtelenség.”*

(Gyula Gyula)

Híradásunkban csak azokról emlékezünk meg, akiknek közléséhez a hozzátartozók hozzájárultak!

BÁNYAI ÁRPÁD tanár, a Lenti Ált. Iskola igazgatója, megyei tanfelügyelő, több pedagógiai kitüntetés birtokosa, életének 76. évében február 19-én visszaadta lelkét Teremtőjének. Gyászolják: felesége gyermekei és családjuk, az endrői barátai és tanítványai.

DEÁK SÁNDORNÉ HAJDÚ IRÉN, Fő út 96. sz. alatt lakott, február 15-én 73 éves korában tragikus hirtelenséggel elhunyt. Gyászolják: gyermekei és családjuk, rokonai és az ismerősök.

HAMZA IMRE, a Kisréti út 37.sz alatt élt, amikor váratlanul 62 éves korában január 28-án elköltözött az élők sorából. Gyászolják: rokonai és az ismerősök.

HEGEDÜS LÁSZLÓ, a Körgát u. 10. sz. alatt élt, amikor 36 éves korában tragikus hirtelenséggel fejezte be földi pályafutását. Gyászolják: szülei, felesége és az ő szülei, gyermekei, testvére és családjuk, a rokonok és az ismerősök.

HEGEDÜS IMRÉNÉ TÍMÁR ANNA, aki Hunyán a Széchenyi u. 5. sz. alatt élt, január 27-én 85 éves korában az Örökkévalóságba költözött. Gyászolják: családja, testvérei azok családja, a rokonok és az ismerősök.

HORVÁTH GYULA, (Dobi István 9.) január 21-én öt napos korában rövid szenvedés után az Úristen magához vette az ő országába. Gyászolják: szülei, nagyszülei, dédszülei, a rokonság és az ismerősök.

IZSÓ ANTALNÉ VAS ERZSÉBET, 91 éves korában február 6-án rövid szenvedés után visszaadta lelkét Teremtőjének. Gyászolják: menyé, unokája, unokaveje, dédunokája, a rokonai és az ismerősök.

JENEI BALINTNÉ NAGY ERZSÉBET, aki a Bajcsy Zsilinszky út 61. sz. alatt élt, váratlanul 86 éves korában az Örökkévalóság honába költözött. Gyászolják: férje, gyermekei és családjuk, a rokonság és az ismerősök.

KOVÁCS FERENCNÉ HARMATI ERZSÉBET, Kazinczy út 1. sz. alatti lakos február 1-én 79 éves korában hosszas betegség után megtért Teremtőjéhez. Gyászolják: gyermekei és családjuk, a rokonok és az ismerősök.

KRUCHIO LÁSZLÓ, Bajcsy Zsilinszky út 92. sz. alatt élt, február 8-án 74 éves korában hosszas szenvedés után elhunyt. Gyászolják: élettársa, gyermekei és családjuk, testvére és férje, a rokonok és az ismerősök.

Özv. KULIK GERGELYNÉ TAKÁCS ILONA, a Mihóhádi út 3-5. sz. alatt élt, február 14-én hosszas betegség után 89 éves korában elköltözött az élők sorából. Gyászolják: családja, a rokonok és az ismerősök.

LAKATOS BÉLANÉ RÓZSA MÁRIA, aki a Liliom utca 7. sz. alatt élt, 53 éves korában váratlanul január 30-án befejezte földi pályafutását. Gyászolják: férje, gyermekei és családjuk, a rokonok és az ismerősök.

Özv. PINTÉR LAJOSNÉ SZABÓ MÓNICA, aki a Blaha L. út 6. sz. alatt élt hosszas betegség után január 27-én 73 éves korában visszaadta lelkét Teremtőjének. Gyászolják: fia és családja, a rokonok és az ismerősök.

PORUBCSÁNSZKI LAJOS, aki az Álmosdomb u. 13-ban lakott február 2-án 80 éves korában hosszas betegség után megtért Temetőjéhez. Gyászolják: gyermekei és családjuk, a rokonok és az ismerősök.

SZABÓ ANDRÁS NÉ TÁRI ERZSÉBET, lakott a Petőfi utca 34-ben február 13-án 78 éves korában súlyos betegség után megtért Teremtőjéhez. Gyászolják:

gyermekei és családjuk, férje testvérei és azok családja, a rokonok és az ismerősök.

SZABÓ ELEK, a Mátyás kir. út 8. sz. alatti lakos volt, január 27-én 74 éves korában rövid szenvedés után földi életét befejezte. Gyászolják: felesége, lánya, unokája, unokaménnye, a rokonság és az ismerősök.

Özv. SZABÓ LÁSZLÓNÉ PARÓCZAI MÁRIA, aki a Fő út 43. sz. alatt élt, február 5-én 86 éves korában hosszú szenvedés után az Örökkévalóság honába költözött. Gyászolják: gyermekei és családjuk, a rokonok és az ismerősök.

SZABÓ JÁNOS, aki a Béke út 17-ben élt január 27-én 78 éves korában rövid szenvedés után az örökkévaló Isten országába költözött. Gyászolják: gyermekei és családjuk, elhunyt gyermekeinek családja, testvérei és azok családja, a rokonság és az ismerősök.

TANDI JÁNOS, aki a Rácz L. u. 4-ben lakott, február 2-án 64 éves korában váratlanul elhunyt. Gyászolják: felesége, gyermekei és családjuk, a rokonok és az ismerősök.

TÉLLER JÓZSEFNÉ VASZKÓ ILONA, aki a Kürt utca 17-ben lakott, január 30-án 91 éves korában hosszas betegség után testét a földnek, lelkét az Égnek ajánlotta. Gyászolják: gyermekei és családjuk, a rokonság és az ismerősök.

VASZKÓ MÁTÉ, a Gábor Áron utca 10. sz. alatt élt, február 6-án 74 éves korában hosszú szenvedés után az Örökkévalóság honába költözött. Gyászolják: felesége, lánya és családjuk, testvérei és azok családja, felesége testvérei és azok családja, a rokonság és az ismerősök.

VÉHA JÁNOSNÉ GALAMBOS MÁRIA, aki a Vaszkó Mihály utca 6.sz alatt élt február 14-én 79 éves korában lelkét a Mindenható Úrnak adta vissza. Gyászolják: férje, gyermekei és családjuk, a rokonok és az ismerősök.

KÖSZÖNET NYILVÁNÍTÁS

Megtört szívemmel köszönöm mindazoknak, akik feleségem Véha Jánosné elhunyt alkalmából együttérzésüket fejezték ki, akik osztoztak nagy fájdalomban, akik temetésén részt vettek, és akik a megemlékezés virágait rászán elhelyezték.

Véha János



**Békesség haló poraikon,
fogadja be őket az Úr
az Ő országába.
Az Örök Világosság
ragyogjon felettük!**

CIPŐTALPBÉLÉST SZONDÁTÓL

*Rózsahegy u. 11.
Telefon: (66) 284-301*

GYERMEKCIPŐ KÉSZÍTÉS

Csikós János



5502 Gyomaendrőd, Kör út 3.
(Öregszőlő, Kondorosi út)
Telefon: 06 60 485-788
Tel., Fax: 06-66-285-863

Béby-leányka-fiúmodellek 18-35-ös méretig
Bio papucs, szandál, klumpa 18-41-es méretig



A KERTBARÁT KÖR ÜZENI...

Tavaszi munkálatok a gyümölcsös kertekben II.

„Sok akadályt legyőz a kitartó munka:
Verejtékes homlokodat meg is kiszorítja.”

(Pósa Lajos)

Amennyiben eddig még nem végeztük el a termőfákon a törzsápolást, úgy mielőbb lássunk hozzá. A fák törzsének héja az öregedés következtében évről-évre vastagodik, parásodik és kéreggő alakul. Ennek a kéregnek feladata a belső fatest védelme a mechanikai és egyéb külső hatásoktól (fagyveszély). A gyümölcsfánál a kéreg tágulása lassú, míg a fatest gyorsabban növekszik. Ezért függőleges repedések keletkeznek rajta. Jól megfigyelhető ez az idősebb sárgabarackfánál, ahol a repedések függőlegesek. Az elparásodott kéreg külső része pikkelyesen leválik. A leválást elősegíthetjük acélből készült háromszögletű kaparóval. Hangsúlyozni kívánom, hogy csak a könnyen leváló réteget kaparjuk le. A sárgabarackfa törzsén megvastagodott pararéteget semmiképpen ne szedjük le, mert ez védi a fagyástól, ellenkező esetben fagysebek jelennek meg a törzsén, ami rövidíti a fa életét. **Közzismert, hogy a barackfa érzékeny a hidegre!** (Seb keletkezhet, megindulhat a mézgásodás, az ágak pusztulnak, száradnak el.)

Ha már a mézgásodásról szóltam, a kertészkedők tudják, hogy a csonthejasok igen hajlamosak a mézgásodásra. Ezért rügyfakadás után semmi esetre se metsszünk le – akár kicsi, akár nagy – ágat!

A század elejétől kezdve sikerrel próbálkoznak a termés betakarítása után (augusztus, szeptember hónapokban) a meggy, cseresznye, és a barackfák metszésével. Az eredmény az, hogy a mézgásodás kisebb mérvű. Egyébként, a mézgásodás oka, ma még nem egészen ismert. Feltehető, hogy magas talajvíz, mészhány, rossz időben történő metszés, anyagcsere zavar, fagykár, valamilyen ásványi anyag, nyomelem többlet, vagy kevesebb jelenléte, ezeknek együttes, de külön-külön hatása is idézheti elő a mézgásodást.

A kéregkaparással, drótkéfével való tisztítással elpusztítjuk a különböző pajzstetveket, levéltetveket, gyapjas pillék, vértetvek tojászsomóit, továbbá a repedésekben meghúzódó kártevők bábjait, hernyóit. A sima törzsű fák kérgét (meggy, cseresznye) csak gyökérkéfével takarítsuk meg. A fatörzs tővéen (gyökérnyak) lévő sarjhajtásokat úgy távolítsuk el, hogy ássuk ki, és keressük meg azt a vastag gyökérrészt, ahonnan kinőtt a sarj, és vágjuk el. Amennyiben a föld felszínén vágjuk le, úgy fokozottabb sarjnévelésre készítjük. (Sűrűbbé válik.) Sajnos, sok helyen tapasztalni, hogy a fák tővéen sűrű sarjbokor alakul ki, mely elszívja a tápanyagot a fától. Eredmény: A fa koronája nem fejlődik, kisebb lesz a termés, fagyérzékenyebbé válik a termőterület.

Ne feledkezzünk meg a sebek, sérülések ápolásáról sem. Használjunk sebkátrányt, oltóviaszt, ólommentes festéket. Az odvas részeket tisztítsuk meg, kaparjuk ki az elhalt, elkorhadt anyagokat, majd a további korhadást gátoljuk meg azzal, hogy a kitisztított odút cementes habarccsal

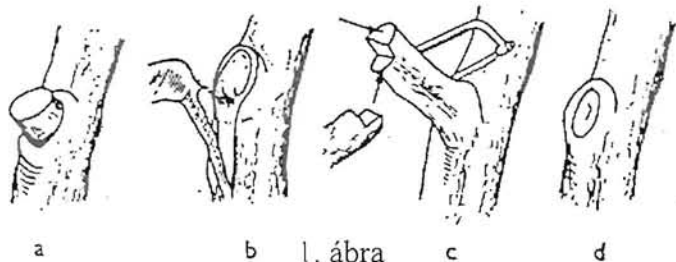

tömjük be, úgy, hogy az esővíz ne csurogjon bele. Az így kezelt öreg fa még sokáig teremhet gyümölcsöt ápolójának.

A korona tisztításánál az ágat tőben kell lefűrészelni, hogy csonk ne maradjon a fán. Az 1. sz. ábrán láthatjuk a helyes, illetve a helytelen ritkítási módot:

- helytelen vágás (a csonk hosszú)
- rossz vágás, mert meghasadt az ág
- két részletben történő vágással a behasadás elkerülhető
- szakszerű, csonkmentes lefűrészelt ág.

A metszés igen bonyolult gyümölcsstermesztési beavatkozás. Mennél rövidebbre metsszük a hajtást, annál erőteljesebb lesz a növekedés! A 2. sz. ábrán láthatjuk a helyes, illetve a helytelen metszési felületet a rügy felett:

- szakszerű metszlap
- túl mély és magas metszlap
- magas metszlap
- mély metszlap

A korona ifjítását idősebb fáknál a korona előregedése, elhanyagoltsága teszi szükségessé. Az almásgyümölcsűeknél lombhullástól rügyfakadásig, a csonthejasoknál pedig augusztus, szeptember hónapokban (gyümölcsérés után) végezhető el az ifjítás, ha gyökérzete, törzse, vastagabb koronaágai egészségesek, megújulásra képesek. (3. Sz. Ábra: különböző koronaaalakú fák teljes koronaifjítása)

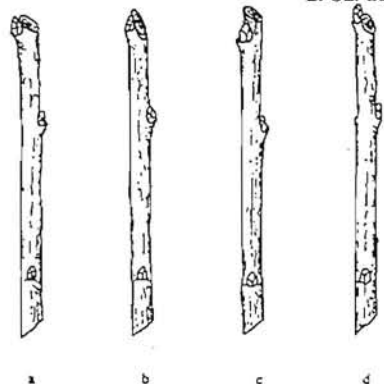

2. Sz. ábra

A szőlő metszését is végezzük el minél hamarabb, legkésőbb március 15-20-ig. Tapasztalatom szerint jobb a korábbi metszés. E sorok írásakor (február 16) a járda szélén lévő lugas metszését már megkezdtem.

Rügyfakadás előtt valamennyi gyümölcsfát, szőlőtőkét is 2%-s bordóóllel permetezzük meg. (Rézgálic+mész)

HUNYA ALAJOS

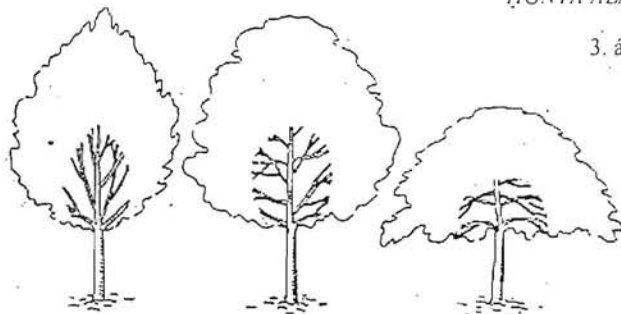

3. ábra

AGRO ÁRUHÁZ

Gyomaendrőd, Fő út 15.
Telefon: 06-20-9527-032 és
06-66-386-274.

Tisztelt vásárlóim!

A tavaszi kerti munkákhoz vásárolják meg mielőbb a szükséges vetőmagokat és szerszámokat!

Ajánlataim:

- ✓ Zöldség és virágmagok, Bio burgonya
- ✓ Tavaszi hagymás növények: Begónia, Dália, Kardvirág, Rózsa
- ✓ Hibrid kukorica: DEKALB, Kiskun, MV
- ✓ Lucerna mag, fűmag
- ✓ Gyümölcsfa lemosó vegyszerek
- ✓ Búvárszivattyúk, tömlők
- ✓ Fóliák, gumicsizmák
- ✓ Műanyag kukák 110-120 l.
- ✓ Szegek, csavarok, kerítés drótok
- ✓ És sok más mezőgazdasági és konyhai eszköz



VÁROSUNK Gyomaendrőd * Megjelenik havonta. * Kiadja az Endrődiek Baráti Köre Egyesület * Felelős szerkesztő: Császár Ferenc, 5502 Gyomaendrőd, Damjanich u. 15. Tel., Fax: (66) 386-323 * Szerkesztők: Császárné Gyuricza Éva, Cs. Szabó István, Hunya Alajos, Iványi Mária, Marsiné Giricz Erzsébet, Márton Gábor, Stark László * Felelős kiadó: Vaszkó András * MŰVELŐDÉSI ÉS KÖZOKTATÁSI MINISZTERIUM: Nytsz.: B/PHF/1495/BÉ/1995. *

Készült: 66/283-358 Pelyva

Interneten: <http://www.szikszi.hu/isk/gellert/> * E-mail: ivanyi@mail.szikszi.hu vagy ivanyi@theol.u-szeged.hu



VÁROSUNK

GYOMAENDRŐD

A keresztény nemzeti gondolat hírnöke

VII. évfolyam 4. szám * Társadalmi, kulturális és hagyományőrző folyóirat * 2000. április

ÜDVÖZLET AZ OLVASÓNAK MEGVÁLTÁSUNK 2000., MAGYARSÁGUNK 1000. ÉVÉBEN



"HAZÁDNAK RENDÜLETLENÜL
LÉGY HÍVE, OH MAGYAR;
BÖLCSŐD AZ S MAJDNAN SÍRÓD IS,
MELY ÁPOL S ELTAKAR"
VÖRÖSMARTY MIHÁLY

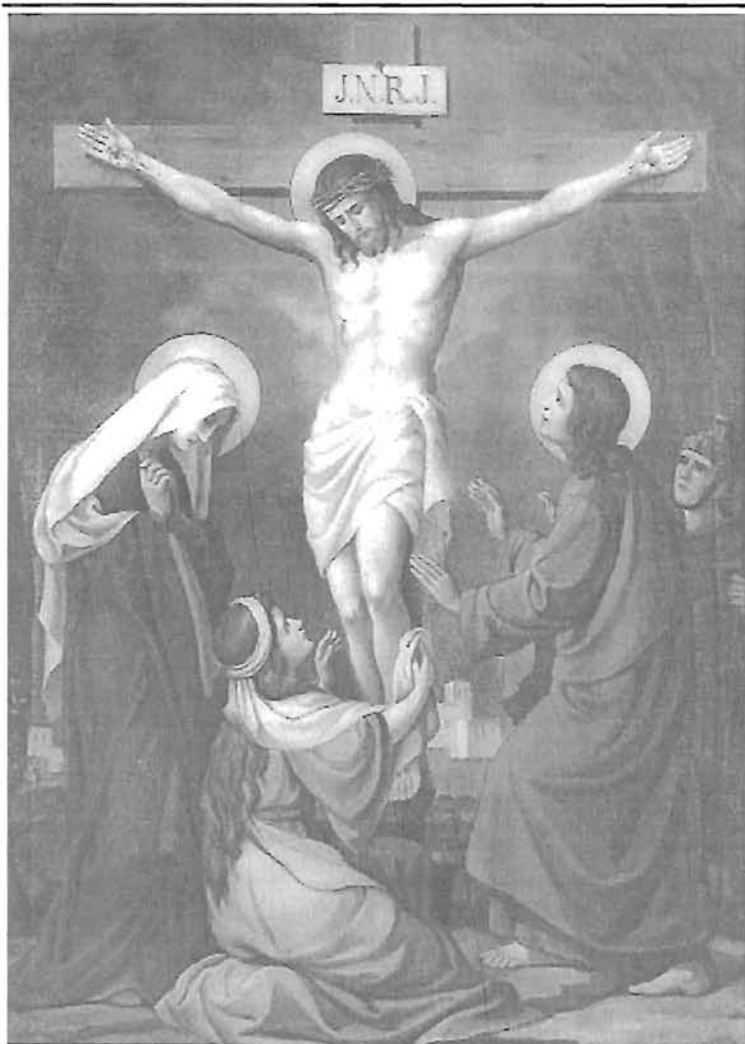

TAVASZI ZSOLTÁR (részlet)

...te volnál az Isten dicsősége:
- és te vagy az Isten golgotai gyalázata, Ember!
Te volnál az Isten gyönyörűsége:
- és te vagy az Isten hétfájdalma, Ember!
Te volnál az Isten atyai szelídsége:
- és te vagy az Isten hetediziglieni haragja,
hiába állította fel a villámhárítót a Golgotán,
Ember!
Te volnál a teremtés koronája:
- és te vagy a teremtés csődje, Ember!

Te vagy az Isten állandó nyugtalansága,
te vagy az Isten boldogtalansága,
tavaszodj végre akarata szerint, Ember,
és légy az Isten boldog békessége. Amen.

(1927) Mécs László

A Keresztrefeszített, de Feltámadott
Jézus Krisztus örömevel és dicsőségével
kíván Szerkesztőségünk minden
Kedves Olvasónak áldott Húsvétot.

Önök joga van tudni...

hogy miről döntött a Képviselő-testület március 30-i ülésén....

A ridegvárosi részen lakók kérésére a helyi autóbusszjárat hetente egyszer csütörtökön érteti a városrészt. Egy hónap próbajárat után döntenek a járat véglegesítéséről. Az első járat **ÁPRILIS 6. indul** az Orgona-Akác utca sarokról 8.10 órakor, és a MÁV állomásról vissza 11 órakor induló járat a Déryné Műv. Házhoz 11.15 órakor érkezik, és megy ki Ridegvárosi Orgona-Akácfa utcai megállóba.

Az endrődi és gyomai városrészen az ezredforduló emlékére maradandó emlékhely állításáról az áprilisi testületi ülésen lesz döntés. A Képviselő-testület javaslata, hogy a város lakosainak és gazdasági egységeinek, valamint az elszármazottaknak széleskörű összefogásával a két településrészen és a két településrész között olyan emlékhely jöjjön létre, amely méltón örökíti meg a megvalósításban közreműködők emlékét a jövő évezred során. Akinek az emlékhely vonatkozásában ötlete, javaslata van, az áprilisi hónap jelezze! A konkrétum és a részletek az áprilisi ülésen kerülnek jóváhagyásra.

A közterületek foglalási, és a vásári és piaci díjtelek módosításra (emelésre) kerültek.

A helyi adók vonatkozásában is történt módosítás. Elsősorban az idegenforgalmi adó vonatkozásában. A módosítás lényege, hogy mindenképpen érdekelte kívánjuk tenni a szállásadókat, hogy a bevallott vendég éjszakák száma reálisan alakuljon. Ugyanis az az érdekes statisztikai adat került ismertetésre, mely szerint a bevallott idegenforgalmi vendégéjszakák száma 1994. évben volt a legmagasabb, annak ellenére, hogy az elmúlt 6 évben több magán és önkormányzati idegenforgalmi beruházás kezdte meg működését.

A módosítás lényege, hogy támogatni kívánjuk azokat, akik az előző évhez képest több vendégéjszakát vullanak és fizetnek be. A támogatási kérelmet a kö-

vetkező év januárjában kell beadni a Polgármesteri Hivatal Adóosztályán. (a részletekről is ott kell érdeklődni) Az iparüzési és építményadó összefüggésében is módosítás történt, adómentesség, és adókedvezmény vonatkozásában. Ennek részleteit is az Adóosztályon lehet megismerni.

Az Önkormányzat részéről kiszabható szabálysértések legmagasabb összege 10 ezer forintról 30 ezer forintra módosult a Testület határozata értelmében. Ezt a módosítást az 1999. évi LXIX tv. írta elő.

Ismét benyújtjuk a szennyvíz csatornahálózat építéséhez szükséges céltámogatási és állami pénzalapok felé a pályázatot. Az összköltség meghaladja a másfélmilliárd forintot.

A megvalósítás 4 évet venne igénybe. A sajtóterő szükséglet, amit a városnak és alakosságnak kell állni, ha nyer a pályázat, 958 millió forint. Évről-évre pályázunk, de eddig nem jutott ennek a városnak, hiába vagyunk jogosak a céltámogatásra. Hogy a lakosságnak egy építményre vonatkozóan mennyit kell majd fizetni, ezt csak akkor lehet pontosítani, ha látjuk, hogy mennyit nyertünk a pályázatok során. De a legjobb esetben is minimum 100-120 ezer forintra kell számítani építményenként, ami nagyon nagy teher. Ezért e vonatkozásban különféle takarékosági formák igénybevételeéről tárgyal az Önkormányzat pénzintézetekkel.

A lakosságnak mintegy 60%-a vállalta a hálózat megépítése esetén a csatlakozást.

A regionális hulladéklerakó megépítésére vonatkozó pályázat is benyújtásra került, csatlakozott még két település, Szarvas és Csabacsüd. Így most már 9 település, 47 ezer lakosának szemét lerakóját illetve kommunális hulladék lerakóját akarjuk megépíteni, 474 millió költséggel. Ez a pályázati összeg, amelynek sajtóterő szükséglete, 234 millió forint. Városunknak, összesen 77 millió forintba kerül ez a beruházás 3 év alatt.

Pályázik a város a „Múzeumpártoló Önkormányzat” címre is, amely az Endrődi Tájháza fejlesztését szolgálja.

A Közmunkaprogram pályázat is beadásra kerül, amelynek sajtóterő szükséglete 8,5 millió forint.

Tovább bővítenénk a Blaha úti idősek otthonát, erre vonatkozó pályázat is beadásra kerül.

Az ipari park területe a Gyomaszolg Kft. tulajdonába kerül, valamint 13 millió forint az induló munkákhoz.

Az Ópusztaszeren épülő Megmaradás Falára településünk neve is felkerül.

Elkezdődhet a Ligetfürdő fejlesztése, a pályázathoz 25 millió Ft sajtóterő rendelkezésre áll.

Elhalasztotta a döntést a Testület a Templom-, Bónom-, Soczó-zugi üdülőterületek címmeghatározásában. A javaslat ugyanis nem vette figyelembe a fennmaradt, régi helytörténeti neveket. Erről a következő ülésen lesz döntés.

A Humánpolitikai Bizottság elnöke, és az oktatási előadó látogatást tettek az óvodákban, ahol kivétel nélkül

megnyugtató színvonalú oktatóval, és körülményekkel találkozottak. A gyermeklétszám növekedése is megállapításukat igazolja, már csak az általános iskola véleménye hiányzik. Az iskolák tanítói, akik a leghivatottabbak a szakmai véleményezésre, hiszen ők majd összel tapasztalhatják meg az óvodából jött gyermekek felkészültségét.

Zárt ülésen került jóváhagyásra a Gyomaszolg Kft. 1999 évi mérlege, a 2000 évi üzleti terve, és az ügyvezető díjazása. Annyi azért elmondható, hogy a Kft. hozta az 1999 évi terveképzeléseit, saját tőkéje tovább nőtt, és pénzügyileg stabil.

Köszönetemet fejezem, ki a Polgármesteri Hivatal Műszaki osztály vezetőjének és mindazoknak, akik közreműködtek abban, hogy az endrődi településrészen, a tél folyamán tönkrement gólyafészket helyreállították, mire a gólyák megérkeztek.

CSÁSZÁRNÉ GYURICZA ÉVA

Vaszkó Sándor - Fehér József

Álmaikban itthon jártak



Masodik világháborús hadifoglyok visszaemlékezései

A régen várt kötet megjelent, és Szerkesztőségünkben megrendelhető.

* HÍREK, KÖZLEMÉNYEK * HÍREK, KÖZLEMÉNYEK * HÍREK *

HA TUDSZ, GYERE EL TE IS! A Gyomaendrödi Kulturális Egyesület Diákszínháza és Komédiás Köre a Nemzeti Kulturális Örökség Minisztériuma Magyar Millenniumi Kormánybiztos Hivatala által kiírt „Az ezeréves államiség megünneplése” c. pályázatán nyert összegből Illyés Gyula: Az ünnepektől című drámáját május 25-én adja elő a Katona József Művelődési Központban.

Dóka Sándor, a Komédiás Kör nevében

KÖSZÖNET - Városunk Nagyjaiért Alapítvány köszönetet mond mindazoknak, akik eddig pénzadományaikkal segítették Tímár Máté emlékművének felállítását.

Továbbra is várjuk és kérjük adományaikat, hogy az Endrődiek Baráti Körének nagy összefogásával megvalósíthassuk tervünket.

Az alapítvány számlaszáma:

VÁROSUNK NAGYJAIÉRT KÖZALAPÍTVÁNY,
GYOMAENDRÖD – ENDRÖDI ÉS VIDÉKE
TAKARÉKSZÖVETKEZET:

53200015-11042095.

Ne felejtsek! Találkozunk május 27-én, szombaton, Endrődön! A baráti találkozó részletes programja a következő számunkban.

MEGHÍVÓ

Szeretettel hívunk és várunk minden érdeklődőt **május 5-én, pénteken 18 órai kezdettel** millenniumi előadásunkra a Katona József Művelődési Központba.

Bemutatkozik a Városi Zene és Művészeti Iskola mindhárom tagozata.

Dr. Farkas János Tanulmányi Alapítvány hírei

A Rózsahegy Kálmán Általános Iskola kebelén belül működő Dr. Farkas János Tanulmányi Alapítvány kezelésében Lévő alapítványi vagyon összege: 799.937 Ft.

A kezdetben havonta nyújtott anyagi segítség már csak, a tanév kezdetére és tavasszal a félévi eredmények birtokában adható segítségre zsugorodott. Ugyanis a Kuratórium úgy határozott, hogy a mindenkorai vagyonnak csak a kamatait oszthatja el. Mivel a kamatok évről-évre csökkennek, így a tanulóknak nyújtandó pénzügyi segítség is évről-évre csökken.

2000. március hónapban a segélyek összege 82.000 forint volt. Ebből 1 színi iskolai tanuló, 4 főiskolai és egyetemi hallgató és 2 középiskolás tanuló részesülhetett. A juttatott segély 5 ezer forinttól 20 ezer forintig terjedt.

Bella Rózsa rézkarcai Egyiptomban

Örömmel adunk hírt olvasóinknak, hogy Egyiptom Giza városában február 15-én nyílt meg az a kiállítás, amelyen Bella Rózsa rézkarcai is láthatók, amelyeket a zsűri előzetesen már beválasztott. A kiállított képek: Szöcske, Együtt a szélben, Madarak.

A kiállítást az egyiptomi kulturális miniszter nyitotta meg.

Szerkesztőségünk gratulál, és tovább sikereket kíván Rózsának!

A kecskeméti művésztanárok kiállítása

Március 17-én a Kecskeméti Tavasz Fesztivál alkalmából a Mátyás Király Általános Iskolában kiállítás nyílt meg a kecskeméti

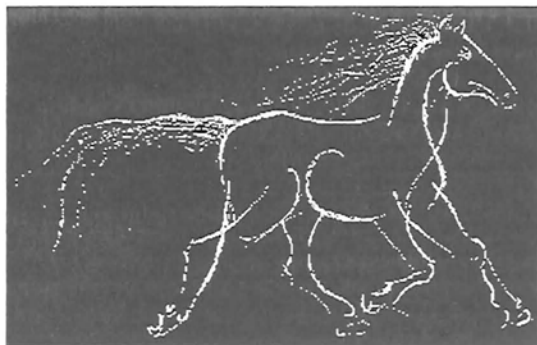

művésztanárok munkáiból, akik között természetesen **Bella Rózsa munkái is láthatók** voltak. A kiállítást Dr. Szécsi Gábor polgármester nyitotta meg.

A KÖZÖSSÉGI HÁZ ÁPRILIS HAVI PROGRAMJA

3-án 18 órától Magyar Kereszténydemokrata Szövetség gyűlése

12-én 17 órától Cukorbeteg klubja

18-án 10.30 órától a piskóta Zenekar műsora gyermekeknek. Belépő: 180 Ft. (egyvezetés miatt az időpont változhat!)

A sportcsarnok áprilisa tervezett programja

1-én Tanár – diák mérkőzések:

kispályás labdarúgás, kézilabda, kosárlabda

2-án Amatőr kispályás labdarúgó bajnokság

3-án III.Kcs. Körzeti fiú kézilabda döntők

7-én III.Kcs. Körzeti leány kézilabda döntők

8-án Meghívásos MIX röplabda torna

9-én Amtör kispályás labdarúgó bajnokság

10-én Nemzeti atlétikai program, mezői futás körzeti döntője

15-én Amatőr kispályás labdarúgó dijkiosztó ünnep, vacsorával és műsorral egybekötve a Körös étteremben.

17-22-ig Tavasz szünet!

Délelőtt 9 órától 13-óráig mindenki díjmentesen veheti igénybe a Sportcsarnokot.

22-én Önkormányzati Sportnap

30-án Futó gála

A Rózsahegy Könyvtár április havi videó vetítései

OVI-MOZI

5-én Pom-Pom meséi

12-én Mici Mackó újabb kalandjai

26-án Grimm mesék

CSALÁDI MOZI

1-én a világ hét csodája 1-2 rész (ismeretterjesztő film)

8-án Ámbár tanár úr (magyar film)

15-én Anastasia (rajzfilm)

29-én Zorró (kalandfilm)

SZÜNIDEI MULATSÁGOK

Délelőtt 10 órától

17-én Mulan (rajzfilm)

18-án Chip katonák (animációs film)

19-én Egy bogár élete (rajzfilm)

20-án Egyiptom hercege (rajzfilm)

Délután 14 órától

17-én Lassie (családi film)

18-án Indul a bakterház (magyar film)

19-én Babe: egy kismalac kalandjai (családi film)

20-án Harc az Emberbolygón (fantasztikus film)

PUSZTÁK, TANYÁK, FALUSZÉLEK címmel **Kunkovics László Balogh Rudolf díjas fotóművész kiállítása** nyílt meg Hódmezővásárhelyen a Tornyai János Múzeumban (Szántó Kovács János u.16-18) március 26-án. A megnyitót Dr. Csizmazia György főiskolai docens tartotta. **A kiállítás május 21-ig megtekinthető naponta 10 - 17 óra között, kedden 15 óráig.** Kérjük és várjuk a gyomaendrődiek, olvasóinkat szerte az országban, hogy akik érdeklődnek Kunkovics László művészetéről iradjon el, tekintsek meg fotóművészetének ez újabb tárlatát.

NYÁRI TÁBOROZÁS

2000. március 1-től kezdődően a Kecskés-zugi faház (volt Béke Tsz faháza) a Közösségi Ház kezelésébe került. Kérjük, hogy gyomaendrődiek (helyi iskolák és magánemberek) igényeiket a nyári táborozásra vonatkozóan május 31-ig jelezzék intézményünk felé, Ádám Gyöngyi népművelőnél. (Május 31-után a szabadon maradt időpontokat a nem gyomaendrödi érdeklődőknek fogjuk meghirdetni.) A faházban történő táborozás feltételeiről bővebb felvilágosítás kérhető a Közösségi Házban.

Várjuk jelentkezésüket!

In memoriam

Szülőföld: Bölcső, majd koporsó!
Sarkcsillag a négy égtáj felől!
Anyanyelved billyogként jelöl!
Te vagy a téli hó s a tavaszi zöld,

új kenyér íze, lepergő könnyű sója,
öröm-kacagás, lelki Kába-kő...
Isten áldjon! Te légy végső álmunk,
s ivadékainkba szebb jövő!

Tímár Máté

Kiss Bálint



(1828- 1896)

Kiss Bálint, született 1828. január 17-én Jósvafőn (régebi írott alakja Jolsvafő) Abauj-Torna megyében. Elemi iskoláit édesatyja, Kiss Dániel jósvafői tanító vezetése alatt elvégezvén, 1837-ben a miskolci református gimnáziumba lépett, hol négy évig tanult. Atyja 1838-ban meghalt, mely időtől fogva neveltetése kizárólag szegény özvegy édesanyját, nemes Dely Máriát terhelte. 1841-ben Losoncra ment, hol néhai édesatyjának volt tanuló társa, Steller János gimnáziumi tanár pártfogása folytán évenként 31 váltóforint jutalomban részesült hat esztendőn át. Losoncról, hogy magát a legszükségesebb ruhaneművel ellássa, Heténybe, majd Alsó-Némedibe ment ki egy-egy évre tanítónak 30 és 60 váltóforint évi fizetés mellett. Losoncon hat évet eltöltve Debrecenbe ment 1847-ben, hol kevés segély és legációnális bevételeiből tartotta fenn magát. Az 1848/49-es forradalom és szabadságharc őt elszórtotta az iskola falai közül, mint honvéd önkéntes most karddal kezében szolgálta forrón szeretett hazáját, míg nem a világosi fegyverletétel kivette kezéből a kardot. A kapituláció után Debrecenbe ment, hogy félbehagyott tanulmányait folytassa. 1851-ben itt érte a gyomai református egyház meghívása felsőbb fősztályú tanítói állásra, melyet elfogadva, 1863-ig a IV.-V.-VI. 1863-tól, pedig 1885-ig az V. és VI. fősztálynak volt tanítója, amikor is gyakori betegeskedései miatt megvált állásától s ez alkalommal **érdemei elismerésül a gyomai ref. egyház örökös presbiterré választotta.**

1851. április 14-én kelt levelében – mármint a „Nagytisztelű (debreceni főiskolának) Tekintetes Professoraitól” ki-nevezett gyomai rektor-tanító magát a következőkben ajánlja:

„a’ Gyomai Ref. Iskolának igazgatására és az abban lévő tanulóknak oktatására kiküldvén, szentül és igaz hittel fogadom, hogy annak az oskolának megmaradására, nevedekésére és épületére egész örömmel tehetségemmel jó lélekkel vigyázok; és abban a’ reám bízandó tanulókat, mind az igaz keresztyén vallásra, mind a’ tisztességes tudományokra tanítom, mind pedig a’ jó erkölcsökre, és valóságos kegyességre szorgalmasan oktatom, és a’ mellett a’ fenyítékben a’ mértékletességet követem, és azt fogadom, hogy nem komor, haragos, veszekedő, kegyetlen, - hanem engedelmes leszek, időmet heveréssel, vendégeskedéssel, tobzódással ide ’s tova járással, gyanús társalkodással, ’s felettből való előmenetelnek vadászsásával, - hanem biztatandó munkával töltöm el. Mindezekre Istennek kegyelme velem lévén magamat egészen ajánlom.”

A debreceni főiskola oktatókara bizonyító leveléből megtudjuk, hogy Kiss Bálint „dicséretes szorgalommal végezte a következő tudományokat, melyeket tanulni tartozott; Magyar, német, latin, hellén, héber, nyelvészetet, ó - közép- és újabb - ’s honi történettant, tiszta és alkalmazott mértant, természet-, vegy- és -ásványtant, észjogot, országlástant, egyetemes- és honi jelenrajzot, közállományi, magán-, váltó-, büntetőjogot, Szentirat magyarázói szabályokat, Bibliái régiség ’s bírálattant, Keresztyén felekezetek vallásbeli értelmét, egyháztörténetet, gyakorlati lelkészettant.”

Ligárt Mihály tanítótársa, Kiss Bálint jubileuma tiszteletére kiadott írásában a következőket írta róla: „Tanítványiba a példaadás által igyekezett a munkaszeretetet beoltani, s hogy ez neki mennyire sikerült, arról bárki is könnyen szerezhet meggyőződést, ha Gyomán a most munkabíró generációt, melyet ő nevelt, megfigyelés tárgyává teszi. Gyomán dologtalan, munkakerülő ember alig van, aminek azután megvan az eredménye, hogy szükségét kevés család szenved.”

Kiss Bálint 36 évig nevelt és tanított céltudatosan, az iskola volt az ő otthona, akkor volt boldog, ha tanítványai között lehetett. Szolgálatának idején veres fonalként húzódik végig a pedánságig menő és lankadatlan munkaszeretet; nincs a 36 évnek órája, melyet ő tétlenül töltött volna. „Az iskolát az emberek kilenctized része úgy tekinti, mint egy műhelyt, melynek egyedüli rendeltetése az, hogy a gyermeket az írás, olvasás, tehát a tudás alapjának mesterségére megtanítsa, holott az iskolának első kötelessége a nevelés; a tanítás másodrendű csak.” (S ma, vajh hol tartunk, kérdezi a krónikás.)

Bár Kiss Bálint az országos tanítói nyugdíjintézetnek tagja volt, igényéről önként lemondott, mert mint mondotta, adott az Isten neki olyan vagyont, melyből megélhet gondtalanul. Családot nem alapított, dehogyan mégis ez irányban is teljesítse kötelességét, gondoskodott róla, hogy családja legyen s ezért apai s anyai ágon élő szegény rokonait magához vette, róluk atyailag gondoskodott.

Garzó Gyula akkori lelképásztornban kiváló munkatársra talált s a gyomai reformátusság egyházi, iskolai, kulturális fel-emelkedésének virágkorát élte tevékenységük idején.

A gyomai „Öreg temető”-ben mindkettejük sírja ismeretlen. A néhai jó rektor úr sírkövét a „boncház” előtt találtam darabokban 1984-ben (azóta eltűnt), felirata: „Itt nyugszik Deli Mária megh. életének 78-dik évében 1878, nov. 8 és fia Kis Bálint szül. 1828. jan.17. 1848-49-ben volt a Magyar Szabadságharc Harczosa 1851-1886-ig volt városunk felejtetetlen Rektora, megh. Életének 69-dik évében 1896. nov.2-dikán. Béke Hamvatokra amíglen eljönnek új életre hívó angyalai a Bölcs Teremtőnek. Ezen emléket készítette a két hálás unoka Bertalan és Dániel.”

Cs. Szabó István

Történelmünk nagyjai

BETHLEN GÁBOR fejedelem
1580 - 1629



Marosillyén született. Ifjú korát Báthory Zsigmond udvarában töltötte. A kolozsvári rendek 1613. október 23-án fejedelemmé választották. 1619-ben megtámadta Ferdinándot, elfoglalta a királyi Magyarországot Pozsonyig. Hatalmába kerítette a koronát. 1620. augusztus 25-én a besztercebányai országgyűlés magyar királlyá választotta. E címet elfogadta, de nem koronáztatta meg magát. 1621. december 31-én békét köt II. Ferdinánddal és visszaadta a koronát is, ez a béke sziléziai hercegséget juttatott Neki és hét felsőmagyarországi megyét. Központosította nemzeti monarchia kiépítésére törekedett, merkantilista gazdaságpolitikát kezdeményezett. Gyulafehérvárott egyetemet alapított. A második Habsburg ellenes sikertelen hadjárata a 1624-ben a bécsi, a harmadik 1626-ban a pozsonyi békével ért véget, mely Magyarországot Erdélyen kívül, végleg, a Habsburgok hatalma alá rendelte. 1629. november 25-én halt meg Gyulafehérváron.

PÁZMÁNY PÉTER esztergomi érsek
1570 - 1637



Szent István királyig vezette vissza nemesi családfáját, a Szent Istvánt lovagga üto Pázmán(y) lovagtól származtatva eredt. Egy személyben tudós, teológus, népoktató, papnevelő, kulturpolitikus, nemzetnevelő, egyházfejedelem, író és nyelvész, a magyar nyelv apostola. Váradon született. Noha protestáns családból származott, 12 éves korában katolikus hitre tért. Mint jezsuita növendék Kolozsvárra, Krakóba, Bécsbe, végül Rómába került. Majd-

nem tíz évig tanított a grazi egyetemen. 1616-ban lett esztergomi érsek. Ő alapította 1635-ben a nagyszombati egyetemet, a mai Eötvös Loránd Tudományegyetem (korábban Pázmány Péter Tudományegyetem) őseit. Számtalan könyvet írt. Műveinek különös értéket adott kitűnő stílus, és magyaros nyelvezete. Írásai a közvetlen előbeszéd erejével hatottak.

LÓRÁNTFFY ZSUZSANNA Erdély nagyasszonya 1600 (?) - 1660



1616. április 18-án ment férjhez Rákóczy Györgyhez, aki 1630-tól Erdély fejedelem. Hozományának legértékesebb része a Sárospatak vára és uradalma. Áldott lelkű, vallásos, művelt nő volt, aki különösen a sárospataki református kollégium felvirágztatását hordta a szívére. Határozó támogatást adott a debreceni, várad, kolozsvári, gyulafehérvári ref. főiskoláknak is. Férjének felső magyarországi hadjárataiban 1644-45-ben, míg fia a kormányzást vitte, ő fogadta a csapatokat, azokat férje után

küldte. A várak felügyeletéről, Erdélybe küldött foglyok ellátásáról, a hadak pontos fizetéséről gondoskodott. Férje 1648-ban bekövetkezett halála után fiával Sárospatakra vonult vissza és élete alkonyán csak jótékonyának szentelte életét.

ESZTERHÁZY PÁL herceg, nádor
1635 - 1713



A nemesség ősi fészke a Csallóköz. A család tagjai, akik a XVI. Századtól kezdenek emelkedni, s a magyar történelemben századokon át meghatározó személyiségek voltak. Az első ismert ősük 1186-ban fordul elő, mint királyi pristaldus. Esterházy Miklós fia Pál 1635. szeptember 7-én született. 17 évesen lett Sopron vármegye főispánja, királyi tanácsos. 1661-ben főudvarmester és tábornok. 1663-1664-ben Zrínyi oldalán harcolt a neveze-

tes téli hadjárásban, ott küzdött Kanizsa ostrománál, Zrínyi-Újvárnál. 1668-ban bányavidéki főkapitányként harcolt a törökök ellen. Ott volt 1672-ben Lőcse visszavételénél. 1681-ben a soproni országgyűlés nádorrá választotta. 1682-ben a Német-Római Birodalom hercegi rangra emelte. Életében mindvégig a Habsburg ház érdekeit elismerve tevékenykedett, így vonva magára a nemzet bizalmatlanságát. Szerette a tudományokat és a művészetet. 1713. március 26-án halt meg.

ZRÍNYI ILONA Munkács hős védője
1643-1703



A Zrínyi nemzetség a legdicsebb Horvát-magyar nemzetség, családfájuk 1066-ig vezethető vissza. Ilona, aki II. Rákóczi Ferenc anyja volt, Zrínyi Péter bán és Frangepán Katalin lánya. Ozalgyvárbán született. 1667-ben férjhez megy I. Rákóczi Ferenchez, a költő hadvezér Miklós unokahúga. Férje 1667-ben elhunyt, így Ő lett a Rákóczi birtokok úrnője. 1682-től Tököly Imre felesége. Csodálatos bátorsággal 3 évig védte

Munkács várát. Gyermekétől elszakítva Bécsbe vitték az Orsolya szűzek zárdájában tartották fogva. Innen Tököly Imre váltotta ki a fogságába került Heister generálisért. Utóbb férjét török számkivetésbe kísérte, ahol 12 évet töltött és 1703. február 18-án halt meg Nikodémiában, hamvai a lazaristák galatai templomában nyugodott, míg 1906-ban országos költségen hazahozatták Kassára.

KOHÁRY ISTVÁN gróf, országbíró
1649 - 1731



Hadvezér, politikus és költő. Csábrág várában (Hont megye) 1649. március 12-én született. A nagyszombati egyetemen kezdte felsőbb tanulmányait, majd a bécsi egyetem teológia karán fejezte be. Licentiatust nyert, disputát állt, melyért I. Lipót 200 arany súlyú nyakláncal tüntette ki. 1667-től Fülel várának kapitánya. Tököly Imre kurucai többszöri kísérlet után 1682-ben elfoglalták a várat és fogságba ejtették a verselő kedvű vitézt. Kiszabadulása után 1685-ben grófi

rangot kapott s részt vett a török ellenes felszabadító háborúban. Ott volt 1686-ban Buda, majd 1687-ben Eger visszavételénél. A Rákóczi szabadságharc után hű maradt I. Lipóthoz, majd I. Józsefhez, 1707-ben altábornaggyá, 1711-ben Hont vármegye örökös főispánjává, 1714-iki országgyűlésen országbíróvá neveztek ki. Megalapította a kecskeméti algimnáziumot, a debrecenit pedig segítette. Vagyonából 700.000 forintot áldozott a közjóra. Meghalt 1731. március 29-én ugyancsak Csábrág várában.

BATTHYÁNY ÁDÁM gróf, országbíró
1662-1703



E nemzetség, mely a magyar történelemben oly jelentős és sok szerepet játszott, eredetét 1200-as évekig vezetheti vissza. A család 1398-ban Battyánt adományba kapván ettől kezdve e néven ismeretes. 1662. szeptember 13-án született a Dunántúl védelmében oly nagy szerepet játszó család sarjaként. 1685-től dunántúli főkapitány, később országbíró volt. 1686-ban részt vett Buda visszavételének ostrománál Bercsényi Miklós társaságában. Az ostrom alatt az ő naszádosai fogták el a várórség

értékeit biztos helyre szállítani próbáló 20 török hajót. 1688-ban már tábornoki rangban Székesfehérvárt, 1689-ben pedig Kanizsát vette be. Batthyány Ádám, kinek már ősei is viselték a báni méltóságot, 1693-tól Horvátország, Szlavónia, és Dalmácia bánja, 1701-től Vas vármegye főispánja. Meghalt 1703. augusztus 26-án.

Forrásunkák: A magyar nemzet története (1896), Révai Nagy Lexikona (1913), Új Magyar lexikon (1962), Pázmány Péter válogatott művei 1983, Somogyi Győző, Hermann Robert: Magyar hősök arcképcsarnoka (1996).

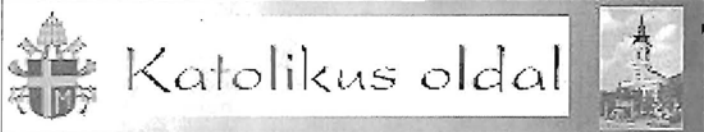

Katolikus oldal

ÁPRILIS HÓNAP ÜNNEPEI

2. Vasárnap: Nagyböjt 4. vasárnapja
 9. Vasárnap: Nagyböjt 5. vasárnapja
 16. Vasárnap: Virágvasárnap
 20. Csütörtök: Nagycsütörtök
 21. Péntek: Nagypéntek
 22. Szombat: Nagyszombat
 23. Vasárnap: Húsvét
 24. Hétfő: Húsvét
 30. Vasárnap: Húsvét 2. vasárnapja

Feltámadott az Úr!
 Alleluja!



	Endrőd	Hunya	Gyoma
Virágvasárnap	8. 18	10	10
Nagycsütörtök, utolsó vacsora miséje	18	16	18
Nagypéntek keresztút az Úr szenvedése	9 15	16.30 17	17.30 18
Nagyszombat szentsír adoráció	8-18		9-17
Vigília, feltámadás miséje, körmenet	18	15	17.30
Húsvétvasárnap	10, 18	8, 10	10
Húsvéthétfő	10, 18	8	10

„Hála legyen Istennek, aki Krisztusban mindig győzelemre segít minket, és ismeretét jó illatként mindenütt elterjeszti általunk. Mert Krisztus jó illata vagyunk mi az Istennek, azok közt, akik üdvözülnek, éppúgy, mint azok közt, akik elkárhoznak. Ezeknek halált jelentő hullaszag, azoknak meg az élet éltető illata” (2 Kor 2, 14-16).

Kicsit fájjaljuk, hogy most élünk, s nem akkor, amikor Krisztust feszítették keresztre. Mi majd megmutattuk volna, hogyan kell Őt megvédeni...

Mi majd nem futottunk volna el... Mi majd kiszabadítottuk volna... Mi nem tagadtuk volna meg... - Milyen jó lett volna, ha Krisztus nekünk jelent volna meg: feltámadtam, nézzétek kezemet, sebeimet.

A feltámadt Jézusa szentségeken tárja felénk szerető kezét, hív és életet ad!

A kereszttség hatása bennünk ez: megtisztít az eredeti bűntől, valamennyi személyes bűnünköt (felnőtt-kereszttség esetén!) és elengedi a bűnökért járó összes büntetéseket. A mi érdemünk nélkül megbocsátatnak bűneink, mert Krisztus meghalt értünk a kereszten. (Herder - Katekizmus, 118. o.)

Az idézett Katekizmus első helyen tehát a megtisztítást hozza a kereszttség hatásaként. Ezt a „megtisztítást” jól jelképezi a vízben vett fürdő, a lemosás, a vízzel való leöntés.

A kereszttség másik hatása, hogy beiktat a keresztény közösségbe. Az Egyház tagjává tesz; egyháztag tehát minden megkeresztelt! A keresztységben új életet kapunk, újjászületünk. - Ezt az új életet nevezik „kegyelmi élet”-nek, „természetfeletti élet”-nek, „isteni élet”-nek.

Jézus szava Nikodémushoz: „Bizony, bizony, mondom neked, ha valaki újra nem születik, nem látja meg Isten országát.”... „Aki nem születik vízből és (Szent) Lélekből, nem mehet be Isten országába” (vö. Jn 3, 3 és 5).

Minden húsvét újjászületést is jelent! Élészünk fel az Istentől kapott kegyelmet!

„Tegnap veled temetkeztem el, Krisztus, - ma veled ébredek, a Feltámadottal. Tegnap veled haltam, most immár dicsőíts meg engem is országodban, Üdvözítőnk!” (Damaszkuszi Szent János)

„Az emberélet keresztjei olyanok, mint kottában a kereszték: fölemelnek.”

ÁPRILISI MISEREND

Endrőd

Vasárnap: 8-kor, és este 6 órakor, hétköznap reggel fél 8-kor. Nagyböjtben vasárnap fél 6-kor, pénteken 6-kor keresztút.

Szent Gellért Iskola kápolnájában

április 9-én vasárnap fél 12-kor.

Hunya

Vasárnap: délelőtt 10-kor. Hétköznap szerda kivételével este 6-kor. A szombat esti vasárnap előesti mise. Nagyböjtben fél 6-kor keresztút.

Gyoma

Vasárnap 10-kor, hétköznap reggel 8-kor, szombaton 18 órakor.

← A nagyhét és húsvét liturgiája templomainkban

Nagyböjti lelkigyakorlat

Endrőd: ápr. 17-18-19 (nagyhétfő, nagykedd, nagyszerda 18 ó.)

Hunya: ápr. 17-18-19 (nagyhétfő, nagykedd, nagyszerda 16 óra

Vezeteli Laczkó István szentesi káplán

Gyoma: ápr. 13-14-15 (csütörtök, péntek, szombat 18 óra

Túri Kiss István kunszentmártoni plébános

Mindhárom helyen, a 3. nap a betegek kenetét fel lehet venni.

Április 16-án, (Virágvasárnap) du. 4-kor közösségi evangelizációs misét tartunk az „Élet másokért” családpasszorációs közösség szervezésében.

Húsvét és a kereszttség

Danielou bíboros szerint: a jelen drámája az, hogy a világon annyi „keresztelt” keresztény van, aki nem hűséges az életszentségre való hivatásához. A dráma a középszerúségben van. Egy Egyház, amely a szentek Egyháza volna, megváltoztatná a világot.

Változtassuk meg a világnak azt a kis részét, amelyben élünk. Ahogyan a szentmise központi gondolata Jézus halála és feltámadása, úgy a kereszttség lényege is e két dolog körül forog. Jézusnak ugyanis a bűn miatt kellett meghalnia, magára vette bűneink büntetését. Halálának köszönhetjük, hogy a keresztység révén megszabadulhatunk a bűntől, annak kárhozottat okozó hatásától, és biztosíthatjuk magunknak az örök életet. - A keresztységben számunkra kell, hogy meghaljon a bűn, másképp fogalmazva, hogy mi meghalunk a bűnnek. Ahogyan Jézus meghalt bűneink miatt, mi halunk meg a bűnnek, temetkezünk el Krisztusban, avatódjunk belé, haljunk meg vele együtt, merüljünk el a vízben, borítsanak el hullámai, hogy azután felemelkedjünk, feltámadjunk, miként Jézus is feltámadt a halálból, születünk újjá, bűn nélkül, az isteni életből részesedve.

Igy válik számunkra a keresztység az új élet forrásává!

S mivel Jézus halála és feltámadása húsvét nagy titka, ezért volt természetes a korai kereszténység számára, hogy a kereszttség szentségét a húsvétra virradó éjjel szolgáltassák ki. S így a feltámadt Krisztussal, együtt, mintegy „egyidőben” kezdte a megkeresztelt új életét. S ezért van az, hogy a húsvéti liturgia nagyszombatról húsvétvasárnapra virradó éjjel a virrasztás (Vigília) szertartásába beiktatja a keresztelést. - Nagyszombat este kezdődik a szertartás a fényünnepséggel (húsvéti gyertya), húsvéti örömeinek, ige-liturgia, kereszttség-liturgia (keresztút) megadása, mindenszentek litániája, a víz megadása, a keresztügyi fogadás megújítása, és utána a húsvéti mise.

S ha most még egyszer figyelmesen elolvassuk húsvét vasárnapjának szentmise olvasmá-

nyait, akkor megértjük, hogyan lehet húsvétkor keresztsegről prédikálni, meg lehet érteni, hogy e legnagyobb ünnepünkön hogyan lehet szó Keresztelő János keresztsegről. Talán mi is úgy járunk, mint Péter és János apostol: megértjük, hogy Jézusnak fel kellett támadni a halálból, és hogy nekünk meg kellett keresztelkednünk, és hogy ez a megkeresztelkedés nem is olyan kis dolog, hanem világra szóló, örök életre szóló esemény.

De nemcsak vízből, hanem vízből és Szentlélekből kell újjászületnünk. Keresztelő Szent János mondja: „En csak vízzel keresztellek titeket, de eljön az, aki hatalmasabb nálam. . . Ő Szentlélekkel és tisztelettel fog megkeresztelni titeket” (vö. Lk 3, 16-17). - Így válunk a Szentlélek templomaivá!

A keresztységben Krisztus eltörölhetetlen jeget nyom a lelkünkbe. Így csak egyszer keresztelkedhetünk, de azt újra feléshethetjük magunkban. 1252. ápr. 6-án lett vértanú Veronai Szent Péter. Gyermekkorá óta sokat küzdött a hit tisztaságáért. Halálosan megbesítve is a Híszkegyet kezdte el mondani. Amikor már nem győzte szóval, vérebe mártott ujjal írta a földre: „Hiszek egy Istenben... mennynek és földnek teremőjében” és a Jézus Krisztusban... (Schütz: Szentek élete, II, 110)

A feltámadt Krisztushoz tartozom, és Ő az enyém!

„Templom az én lelkem, jöjj Uram, tekintszét, költözz be hozzám, bennem fényeskedjél, légyen a szívem örök-lángú szentély” (Fazekas Lajos: Orgonák búgnak).

Harmadnapon

És fölzúgnak a hamuszín egek, hajnal felé a ravensbrücki fák, És megérzék a fénycsók, És szél támad. És fölzeng a világ.

Mert megöhlhették hitvány zsoldosok, és megszűnhettek dobogni szíve Harmadnapra legyőzte a halált. Et resurrexit tertia die.

(Pilinszky János)

TÖRTÉNETEK A RÉGI GYOMÁRÓL II.

A harangokról I.

A gyomai református templom harangjainak szava fülembe csengett még távoli földiken is. Diákkoromban Vácott, ahová az „osztályharcos gyűlölet” üldözött, ha jól emlékszem nyolc templom harangját hallhattam egyszerre legtöbbször, s mégis csak a gyomai harangok szavát hallottam ki közülük. Nekem mind a mai napig legszebbszavú harangok.

A harangot a szakirodalom ütőhangszerként tartja nyilván. Már a Római Birodalomban is alkalmazták jelzőeszközként. A kereszténységben a XII. században tették kötelezővé használatát. Rendkívül elterjedt volt a középkori városokban, falvakban.

A gyomai középkori harangokról (harangról) semmit nem tudunk. A gyomai határba olvadt Ege falu s Endrőd középkori templomának hallottam nagy időt megért atyafiaktól egybehangzó legendát, hogy tudniillik elpusztult egyházaik tornyával együtt leomlottak a Körösbe. Később, a körösladányi gyűjtő útjaimon egy alkalommal közel százesztendő gazdaember bizonygatta, hogy a ladányi harang is ugyanúgy omlott bele harangostul a Sebes-Körösbe. S ő gyerekkorában hallotta az öregektől, hogy szép csendes őszi estéken hallani, akinek van rá füle, hogy közel a parthoz megkondul többször is merevül bizonygatta: „oszt úgy tessik elhinni, hogy én is hallottam már, ahogy öregszekek egyre többször, ott ahun a mostani templom áll, attúl nem messze, a régi meder partján, mert a régi torony ott vót közel ahun a mostani van, csak közelébb a Köröshő.” Kis „csengettyűk” voltak ezek a régi harangok, oklevelek így is jelzik: csengettyű, (a nagyobbja se ütötte meg a mázsát). Könnyű volt elásni, kútba eresztani, ide-oda rejtegetni, vagy éppen menekülés közben a kocsiderékban elszállítani békésebb

tájakra. Aztán ott is maradt sok esetben a harang, ahová a menekülők meghúzódtak.

A múlt század végén, e század elején mikor a harangkutatás is megindult, így találtak rá felirata alapján a geszti harangra Nagyikindán (a rációk vitték el 1703-1710 között), a gyulai harangra (Szűz Mária képpel kiöntve), meg Bagaméron. Feliratok eleinte nem voltak a harangokon, csak a XV. Századtól jelennek meg a harangokon feliratos domborítások. Az egészen korai, román kori kis csengettyűket formájukról lehet nagy biztonsággal korszakolni.

Az újratelepült Gyoma harangjairól nem tudunk semmit egészen 1734-ig, amikor is Takó András volt bíró, „kinek idejében öntetett a mostani nagy harang” írta a krónika 1834-ben.

1746. január 28-án Házi István leánykája temetésin hűzták meg a következő második harangot először. Vagyis ez még nagyobb lehetett az 1734 évben öntetettnél.

1834-ben jegyezték fel, hogy **1778-79-ben öntődött a „mostani-tehát 1834-beni-kisharang”.** 1836-ban presbiteri gyűlésen a helybéli notárius Kalocsa István felszólalt: „Szégyen, hogy Népes Ekkleziájában, Keresztyén Gyülekezetnek az Isteni tiszteletre való összehívásában, Halotti tisztesség tételekben is csak két harangotkák használódhatnak.” Javasolja egy harmadik harangnak megöntetését, melyet így indokolt: „...egyszersmind felébresztődven a három Harangoknak a Szent Gyülekezetnek, Atyának, Fiúnak, és Szent Léleknek nevében való összehívására való rendeltetése. „valamint” E harmadik harangra adakozzanak azok, kik végtisztességre halottaiknak meghúzatni kívánnák s majd az adózót az Úr magához szólítja, temetésükkor az ingyen húzódjon meg.”

1841. július 18-i presbiteri ülésen határozott, hogy a nagyobbik harangot újra öntetik s egy harmadik, teljesen új 12 q-ás harangot öntetnek Pesten. Felirata légyen: „A Gyomai Reformata Szent Ekkleziája Közjövendelméből lévén Istén jóvoltából.”

1841-ben Diószegi Mihály bíróságán a 96 éves 6 q-ás harangot Pesten becserélték egy 12 q-ás 6 fontos készítettetett a gyülekezet tulajdon költségén”, 2216 váltó forintokon. Nemes Komádi Kruchió István „saját költségén, 1076 váltó forintokon öt mázsás 89 fontos harangot készítettett. A harangok beavatása esett 1841. szeptember 17-én vasárnap reggeli istentiszteleten.”

1847. április 8-án délután villámcsapás következtében igen nagy tűz keletkezett Gyomán. A torony is kigyulladt. Ekkor a „Kruchió harang” megolvadt, a legnagyobb harang leesett s megolvadt, meghasadt. A legrégebb, s a legkisebb leesett mindkettő ép-ségben maradtak. E kettő „sátor alatt sokáig szolgálatot tett.”

1848 őszén egy 14 és egy 7 mázsás harangot „újra öntettek, a „Kis harang – a legrégebb – megrepedt a sok félreverskor, tudniillik az 1848-as esztendőben bizony sokszor kellett harang által összehívni a lakosságot, bizony majd minden napra esett közölni valója az előjáráságnak.

1852. július 31-én a „megrepedt kisharang újraöntetett, szaporítva 391 font lett és felhúzatott”.

1871-ben egy kis harangot ajándékoztak a gyomaiak az akkor telepített Krassó-Szörény megyei Bunya-Szekszárd református gyülekezetének.

1879-ben hosszas egyezkedés, viták után elkészült a negyedik nagy harang, a „Garzó harang”, felszereléssel együtt 40 q, 6000 forintba került.

(Folytatjuk!)
Cs. Szabó István

Corvo bianco

Corvo Bianco Schuh Bt.

Cipőipari Bt.

5502 Gyomaendrőd, Fő út 14.

☎/Fax (66) 386-896

☎ (30) 9457-148

Női, Leányka-, és Fiú- cipőgyártás

Mindent egy helyen a Piktor Boltban!

Gyomaendrőd, Fő út 212.

(telefon: 66/283-079)

Déaványcsa, Árpád út 47

(telefon: 483-318)

Kaphatók:

Festékek, lakkok, ecsetek, Szerszámok, zárok, vasalások, és linóleumok.

Padlóburkoló lapok minta után, hozzá ragasztók, fugázó aljzat kiegyenlítő.

TIKKURILA Számítógépes színkeverés.

Több mint 2000 színből választhat!



ÉPFE

Építőipari Szakipari Festő Szolgáltató

Betéti Társaság vállalja:

Közületi – vállalkozói és magán megrendelőinek

ÉPÍTŐIPARI – SZAKIPARI

munkáinak elvégzését.

Teljes körű ügyintézésel, tervezéstől a kulcsátadásig.

ELLENŐRIZHETŐ REFERENCIÁKKAL

rendelkezünk Alföldön és Budapesten!

Hívja: 06-66-295-659

vagy 06-20-9367-514 számot.

Fax: 06-66-385-896

Cím: 5502. Gyomaendrőd,

Juhász Gyula utca 34/1.

Farsang a Szent Gellért Katolikus Általános Iskolában

Jó multság volt

Vizkereszt és Hamvazószerda közötti idő a magyar ember életében is a farsangi időszakot jelenti, azt az időszakot, mely helyt ad a multságok, lakodalmak, bálók megrendezésére.

A Szent Gellért Katolikus Általános Iskola február 18-án tartott farsangja, nagy multság volt nekünk, szülők számára is. Az iskola aulája, mint egy hatalmas feldíszített lakodalmi sátor várta a gyerekeket és szülőket, nagy, színes léggömbök, és ájszkek kavalkádja fogadta a szórakozni vágyókat. A farsangi multság Galgamácsára „vitt el” bennünket, ugyanis a gyerekek egy galgamácsai gyermeklakodalmast táncoltak és énekeltek el csoda jó hangulatban. A szép népi ruhákba öltözött lányok és fiúk népdalokat énekelve jókedvűen ropták a csárdást, a vőfély lakodalmi rigmusai csak emelték a multság hangulatát. A lánykéréstől, a menyasszony búcsúztatón, a templomi esküvőn keresztül eljutva az újasszony táncig, olyan fergeteges táncmultság kerekedett, hogy minket, szülőket is legszívesebben táncba vitt volna a lábunk. Jóérzéssel töltött el bennünket az, hogy gyermekeink ilyen szép néphagyomány fellelevenítésével, kulturális értékek megtanulásával is jól érzik magukat, jót tudnak mulatni.

A lakodalmas tánc végére „betáncoltak” a szakácsok is, kik jó gazdasszony módjára finom tortával kínálták a mulatozó ifjúságot. A táncmultság végén a szülők egyen-

letesen erősödő vastapsa kikövetelte a lakodalmi zárótánc megismétlését.

A lakodalmi menet az osztályokba vezette a gyerekeket, és a farsang ott folytatódott tovább.

A varázslatos, ötletesebnél ötletesebb jelmezekbe öltözött gyermekeink szellemi és fizikai képességeiket is megmozgathatták az osztályfőnökök által szervezett humoros vetélkedőkön, feladatok megoldásain. A jóízű farsangi fánkok elfogyasztása után mindenki nyugtával dicsérte a napot. A talpalávaló kifogyott a lábunkból, a sütemény elfogyott a tányérból, így aztán mindenki elégedetten tért nyugovóra.

Köszönjük a Szent Gellért Katolikus Általános Iskola tanárainak, összes dolgozójának, a szülőknek, hogy ilyen közös összefogással jót mulathattunk farsang idején az iskolában.

Jó multság volt. Reméljük lesz jövőre is!

*A Szent Gellért
Katolikus Általános Iskola
Szülői Munkaközössége*



Március 15-i ünnep a Szent Imre római katolikus templomban



Éppen úgy, mint 152 éve, idén is szerdára esett március 15, és ugyanúgy, mint akkor, esett az eső. Ezért a megemlékező szentmise után az ünnepi műsor a templomban kezdődött el.

A Rózsashegyi Kálmán Általános Iskola növendékei a tőlük megszokott igen színvonalas műsorral emlékeztek az 1848-as forradalom első napjára. Műsoruk előtt, mintegy előszóként felolvasásra került egy erdélyi fiatalember visszaemlékezése, a székelyföldi március 15.-i ünnepségre. Domokos László országgyűlési képviselő ünnepi szónoklata és a diákok műsora után harangszó kísérete mellett vonult ki az ünnepi közönség az Országzászlóhoz, ahol a megemlékezés koszorú elhelyezésére kerültek.



HUNYAI HIRADÓ

Megkezdte munkáját az új önkormányzat

Hunya község Önkormányzatának képviselő-testülete március 9-én tartotta soros ülését. Ez volt az első testületi ülés, amelyen az időközi választásokon mandátumot szerzett képviselők az új polgármester, Hoffmann Márton vezetésével már érdemi munkát folytattak. Még hozzá nem is akármilyet. Hiszen a napirendi pontok között nem kisebb súlyú témák szerepeltek, mint az 1999. évi költségvetési rendelet módosítása, a 2000. évi költségvetés elkészítéséhez szükséges önkormányzati díjak módosítása, valamint a 2000. évi költségvetés I. forduló tárgyalása.

A testület a költségvetés tervezetét első olvasatban, kisebb módosításokkal közmeghallgatásra bocsáthatónak találta. Amennyiben a település lakosai 2000. március 17-én 17 órakor tartandó közmeghallgatáson jelentősebb változtatások nélkül elfogadhatónak találják a költségvetés tervezetét, a képviselők március 22-én döntenek a végleges számokról. Az már most látszik, hogy ez a költségvetési év sem lesz könnyű a kis község számára, hiszen a korábbi évekhez hasonlóan az idén is forráshiánnyal küszködik az Önkormányzat, melynek enyhítésére minden bizonnyal az ÖNHKI-s (Önhibáján kívül hátrányos helyzetű önkormányzatok) pályázaton való indulás jelentheti az egyik lehetséges megoldást.

Szóznő Farkasinszki Ildikó
Jegyző

Büszkék vagyunk az iskolánkra!

„Farsangi dáridóra invitálták a falu apraját-nagyját március 4-e szombat délutánján a Művelődési Házba az Általános Iskola tanulói és pedagógusai – írja a szerkesztőségünkhöz eljuttatott levelében Cserven Béláné, a hunyai általános iskola Szülői Munkaközösségének elnöke. – Előbb a táncsoport bemutatóját láttuk, majd fergetegesen jó hangulatú műsort adtak a gyermekek. Ezután következett a jelmezeselek felvonulása. Öröm volt látni a sok beöltözött gyereket kicsiktől a nagyokig.

A díjazást most is magunkra vállaltuk, s a „jó lelkű zsűri” nem tudván különbséget tenni a gyermekek között, mindenkinek kiemelt első díjat adott.

A szülői munkaközösség igyekszik segíteni az iskola munkáját, legyen szó kirándulásról, színházlátogatásról, vagy tanulmányi versenyről. Büszkék vagyunk az iskolánkra, a tehetséges tanulókra, akik nemcsak a tanulásban tesznek ki magukért, hanem időnként mosolyt varázsolnak arcunkra a fáradt hétköznapokban. Mindez a pedagógusok áldozatos munkája nélkül nem valósulhatna meg, ezért köszönettel tartozunk nekik.”

Kedves elnök asszony! Mi pedig örömmel adtunk hírt iskolájukról, s reméljük, hogy további eseményekről is tájékoztathatjuk olvasóinkat, akik között nagyon sokan vannak Hunyáról elszármazottak, nemcsak Magyarországon, de a világon is, és az Internet segítségével ők is részesei lehetnek minden Hunyáról érkező híreknek.

Szerkesztőség



ORVOSI TANÁCSOK A zöld hályog



Mit nevezünk zöldhályognak, glaukómának? Azt az állapotot, amikor a szem belső nyomása megemelkedik.

A nyomásemelkedés következménye, - a látóideg ereire gyakorolt nagyobb nyomás miatt, az ideg és látóhártyába futó rostok sorvadása, - a látás és látótér károsodása.

Mi okozza a nyomásemelkedést?

A szem belsejében lévő csarnokvíz keringésének zavara.

Fajtái:

Lehet elsődleges vagy másodlagos, amikor a szemnyomás-emelkedést a szem valamely betegsége okozza.

Elsődleges glaukóma:

A 40 év feletti lakosság 4 %-a betegszik meg elsődleges glaukómában, az életkor növekedésével az arány növekszik. Mindkét szem betegsége, kezelés nélkül vak-sághoz vezet, de időben felismerve, megfelelő kezeléssel a látás megtartható. Ezért van nagy jelentősége az évenkénti szemészeti vizsgálatnak.

Fajtái: simplex és congestiv, veleszületett.

A **simplex glaukóma** férfiak és nők között azonos arányban, a congestiv formája nőknél háromszor gyakoribb. Ok: helyi és általános keringési zavar, amelyben szerepe van az örökletes tényezőknek. Tehát nemcsak a szem beteg, az egész szervezetet kezelni kell. A simplex glaukóma alattomos betegség, panaszt alig okozva vezethet el a vak-sághoz. Ennél a fajtánál van a legnagyobb jelentősége a szemorvosi vizsgálatnak

A **congestiv glaukóma** jelentkezhet lappangva, időnként átmeneti látásromlást, szírványkarika észlelést tapasztalhatunk a fényforrások körül. De jelentkezhet - nőknél harmincszor gyakrabban - heveny formában is, amikor az igen erős szem és fejfájás, hányinger, hányás, nagyfokú látásromlás azonnali orvosi beavatkozást tesz szükségessé.

A **veleszületett glaukóma** legfeltűnőbb jele a szemgolyó megnagyobbodása és a kisgyermek fénykerülése. A diagnózis tisztázása - az egyébként 2,5 - 23 %-a vak-sághoz vezető betegségnél - a gyermek látásának megmenthetőségét biztosítja.

A másodlagos zöldhályogbetegség okozói:

- Szaru és szírványhártya gyulladása miatt keletkező anatómiai elváltozások
- Túlérett szürkehályog
- A szem tampa sérülése
- Magas vérnyomás, cukorbetegség következtében fellépő látóhártyai érelzáródások, a nyaki verőér elzáródása
- A szem belsejében lévő daganatok
- A szem maródásos, égési sérülései
- Gyógyszerek, főleg steroidok (gyulladás elleni szerek).

A zöldhályog kezelése:

Nagyon lényeges a korai felismerés, amikor még a szem állapotában visszafordíthatatlan károsodások nem következtek be. Itt van jelentősége az elsődleges zöldhályog felismerésében az évenkénti szemészeti vizsgálatnak. Ha mód van rá, konzervatív kezeléssel, szemcseppek használatával a szemnyomás és szem funkciói biztosíthatók.

Rendkívül fontos a folyamatos gondozás, a kezelés és életvitel megbeszélése a szakorvossal.

A kezelésre nagyon sokféle szemcsepp áll rendelkezésre a zöldhályog fajtáknak megfelelően. Mivel a zöldhályog nem a szem, hanem az egész szervezet megbetegedése, ezt általános kezeléssel ki kell egészíteni. Csak akkor van szükség műtéti megoldásra, ha a kezeléssel nem biztosítható a szem normális nyomása és funkciója. A zöldhályog megállapítása régen egyenlő volt az előbb vagy utóbb bekövetkező vak-ság rémével.

Majd 30 éve dolgozom városunkban. Felelősségem teljes tudatában mondhatom, akik rendszeresen járnak ellenőrzésre a zöldhályogos betegek közül, az előírt kezelési és életmódi utasításokat betartották, ma is láthatják, élvezhetik világunk, természetünk gyönyörűségét. Ez is csak egy betegség, amellyel a sors sújt, de nem a végzet, kezelhető!

Dr. Gedei Margit
Szemész szakorvos

Mit jelent számomra március 15?



Balról: Bartók István, mellette Ungvölgyi János

Aki nem élt, vagy él kisebbségi sorsban, annak fogalma sincs arról, hogy a határon túli magyarság számára mit jelent az egyik legnagyobb magyar ünnep, március 15.

Tizenöt

éves vagyok, Kovászna megyében lakom, Erdélyben, jó 700 km-re Gyomaendrőtől a Déli Kárpátok tövében. Mivel csak fél éve kerültem ide tanulni, így az itteni ünnepi megemlékezésekről csak diák-társaim és tanáraink tájékoztatása alapján szerezhettem tudomást. Ez az év lesz az első, hogy szülőföldemtől távol, Gyomaendrődön ünnepelhetek. Annál inkább ismerem viszont a székelyföldi hagyományokat, szokásokat.

Erdélyben, Székelyföldön a román tengerbe beágyazódó székely magyarság a legnagyobb nemzeti ünnepként tartja számon ezt a napot. Bár Romániában március 15-e nem munkaszüneti nap, a Székelyföldön ekkor megáll az élet.

Lakóhelyem Ozsdoda 5-6000 főt számláló község; 20 km-re fekszik Kézdivásárhelytől, a Székelyföld egyik központjától. Már napokkal az ünnep előtt tanáraink ismertetik a forradalom eseményeit, külön kiemelve azokat a személyiségeket, akik az események formálásában tevékenyen részt is vettek. Bem József tábornok, Petőfi Sándor, vagy a lakóhelyemtől alig pár km-re született Gábor

Áron legendás híru ágyúöntő ezermester neve bennünk fogalom-má vált. Az iskolát minden évben feldíszítettük, a nevezetes napon fűvószzenekar ébreszti a lakosságot, az emberek népviseletbe öltöztek, a fiatalok pedig tanáraik kíséretében vonulnak az emlékműhöz meghallgatni az ünnepi műsort, és koszorúzni.

A lakosság a kijelölt útvonalon a felvonulókat népi ételekkel – sütemény, kürtös kalács – kínálgatják. Az ünnepséget kulturális műsor zárja.

Ezzel egy időben nemcsak lakóhelyemről, hanem a környék településeiről is küldöttségek indulnak fellobogózott lovas kocsikban és autókban Kézdivásárhelyre, a központi megemlékezésre. Az apró falvakon áthaladókat a lakosság meleg szívélyességgel köszönti és vendégeli meg.

Számomra különösen emlékezetes marad 1999. március 15.-e. Kézdivásárhelyen a Fő téren összezsúfolódtott több ezer ember között ott volt a bukaresti magyar nagykövet, a magyar katonai attasé, az erdélyi egyházak képviselői, élükön Tökés László református püspökkel. Jó érzés volt ott magyarnak lenni, még ha itt néha „lerománóznak” is. A szabadságharc 150. évfordulójának tiszteletére rendezett kézdívásárhelyi ünnepségről fotókat is hoztam.

Nem könnyű feladat nekem arról írni, hogy mivel tenném vonzóbbá, emlékezetesebbé nemzeti ünnepünket, hiszen itt az Anyországban még egyen sem vettem részt. Azt viszont meg tudom fogalmazni, hogy odahaza ez az ünnep belső kényszerből fakad, nem kell szervezni és agitálni, hiszen ezen a napon magyarok vagyunk és azok is szeretnénk maradni.

Tiszteljük nemzeti múltunkat, hogy erőt meríthessünk a jövő feladatainak megoldásához. Ez az út odaát még mindig pokolian nehéz.

BARTÓK ISTVÁN

Bethlen Gábor ipari és mezőgazdasági Szakképző Iskola.
9/B. osztályos tanulója



Március 15-i ünnep Székelyföldön



Ezt a címet adhatjuk annak a két napos konferenciának, melyet a Cigány Kisebbségi Önkormányzat Fő út 80 sz. alatti Kisebbségi Házában rendeztek meg február 18-án és 19-én, amelynek szervezője és házigazdája Dógi János a helyi Cigány Kisebbségi Önkormányzat elnöke volt.

A konferenciát Dr. Dávid Imre polgármester úr nyitotta meg, aki hangsúlyozta, hogy az elmúlt évben minőségi változás következett be a cigányság életében, s ez nagy részben a megnyitott Közösségi Ház eredményes működésének is köszönhető, ahol már megkezdődött az oktatás, a továbbképzés, s remény van a további előrehaladásra.

Az első előadást Hevesi József nemzetiségi főtanácsadó tartotta. Előadásában tájékoztatott arról a kormányrendeletéről, mely a cigányság életkörülményeinek, társadalmi helyzetének javítását szolgáló középtávú program végrehajtását szolgálja. Az ország minden táján élnek cigányok, de ugyanúgy megosztottak, mint a többségi társadalom, főleg kultúrájukban, nyelvhasználatukban, de szociális helyzetüket illetően is.

Hangsúlyozta, hogy a cigány-kisebbség vezetői felelős munkát vállaltak magukra, és járattan utakon járnak. Nagy fokú segítségre van szükség, főleg az oktatásban, a szakképzésben. Nagyon nagy szükség van ezért a cigány pedagógusokra. Tragikusan kevés a közép és felsőfokú végzettségű fiatal. Nagy baj, hogy sok helyen elszorvad a cigányság kultúrája. Itt-ott még a családok őrzik az ősi kultúrát. Épp ezért az oktatásba be kell vinni, meg kell menteni, és ápolni kell ez ősi kultúrát.

Életkörülményeinek javítása sokban múlik a foglalkoztatáson, amelyre gyógyír, de nem megoldás a közhasznú munkában való

A cigányság társadalmi helyzetének javítása

foglalkoztatás. Az előadó hangsúlyozta a rendőri magatartás jogszerűségének, a sajtó reális tájékoztatásának fontosságát és szükségességét.

A következő előadó Tóth Mihály a Békés Megyei Pedagógiai Intézet Főmunkatársa volt. Ismertette a nemzeti és etnikai kisebbségek óvodai nevelésének és iskolai oktatásának jogi kereteit és feltételrendszerét tartalmazó munkaügyi miniszteri rendelet főbb előírásait. Hangsúlyozta a felzárkóztató program fontosságát, a cigány tanulók kollégiumi nevelésének elősegítését, a szülői és tanári felelősségét. Mint mondta, a legfontosabb az iskolai nevelésben a „pozitív életkép” kialakítása. A Békéscsabai Pedagógia Főiskolán megkezdődött a romológiai ismeretek képzése.

A következőkben Farkas László kisebbségi referens a Nemzeti

és Kulturális Örökség Minisztériuma részéről tartott előadást. Témája a kultúra. Hangsúlyozta, hogy a cigányság életkörülményeinek és társadalmi helyzetének javítására elkészült egy középtávú intézkedési csomag. Hitvallása, hogy nem szabad hagyni a kisteleplések elsorvadását. A korábbi években a „végekre” alig jutott támogatás, ezért ezen a gyakorlaton változtattak. Felhívta a figyelmet a pályázatok fontosságára, e tekintetben március közepétől várható a kiírások: nyelvtanulás, életmód tábor, kulturális rendezvények támogatása, irodalmi pályázatok címmel. Sajnos, hogy nincsenek kifejezetten cigány tankönyvek. Hangsúlyozta, hogy a többség és a kisebbség egy-egy célért dolgozzon, az együttműködés ne csak papíron legyen valós. A kulturális tárca középtávú programjában szerepelnek, könyvtár-

rak, közgyűtemények, cigány színházak létrehozása, támogatása. Létrehozták az Országos Cigány Információs és Művelődési Központot (Bp. Gyömrői út 1034.)

A konferencia másnapján Dr. Varjú Gabriella a Nemzeti és Etnikai Kisebbségi Hivatal elnökhelyettese tartott igen érdekes beszámolót. Az előadása témája: az állami intézkedések ismertetése a romák helyzetével kapcsolatban. Az elmúlt 10 évben a kormányok programjának megfelelően igyekeztek olyan feltételeket teremteni, hogy minden állampolgár jól érezze magát, nyugodtan élhessen a kisebbség a többséggel. Alapelvként szögezte le, hogy roma ügyekben romák nélkül ne döntsenek! A Nemzeti Etnikai Kisebbségi Hivatalon keresztül érvényesülnek a kisebbségpolitikai célok. Elkészült egy középtávú cselekvési program, amely oktatási, kulturális, foglalkoztatási, agrárgazdasági, kommunikációs feladatokból áll. Az e tárgyban megjelent kormányhatározatok és közalapítványok célja, hogy mérsékelje a kialakult társadalmi egyenlőtlenségeket, hátrányos megkülönböztetéseket, de úgy, hogy a cigányok meg tudják őrizni identitásukat, és kisebbségi kultúrájukat.

További előadók voltak Kovács Árpádné a Nemzeti és Etnikai Kisebbségi Hivatal fősztályvezetője, Dr. Farkas Gabriella a Magyarországi Cigányokért Közalapítványtól, akiknek előadására későbbi számunkban visszatérünk.

Úgy a szervezők, mint a hallgatóság nagy érdeklődéssel fogadta a beszámolókat s egyöntetű volt a vélemény, hogy mindenki sokat merített az elhangzottakból.

Császárné Gyuricza Éva



THERMIX
ÉPÍTŐIPARI SZÖVETKEZET

☒ 5500 Gyomaendrőd,
Ipartelep út 3.
☎ T/F: 66/386-614, 386-226

Tevékenységeinket piacképes áron kínáljuk

- ☞ Magas és mélyépítési munkák generál kivitelezése – tervezése
- ☞ Transzportbeton és betonacél értékesítés, előregyártás, szerelés
- ☞ Egyedi asztalos és lakatos termékek gyártása (nyílászárók, Interspan bútorok)
- ☞ Építőipari anyagkereskedés (Interspan bútorlap...)
- ☞ Építőipari gépek, segédeszközök bérbeadása (toronydarú, acélzsalu, keretes állvány, útpanel...)

*Madzi Zoltán cipőkészítő-
fogtechnikai és kereskedelmi
Kft*

Telephely: 5502 Gyomaendrőd, Fő út 45.

Telefon: (66) 386-578

A hazatérés

(Februári számunkban megjelent cikkünk folytatása. Részlet a rövidesen megjelenő „Álmainkban otthon jártunk” c. könyvből)

„Az orosz szótár szovjetül fura ötvenmillió-halottas csuda: Szép szava a szkoro, azaz hamar, legkevésbé öt évet takar, és a szicsász, mely rögtönt fedezépp a dupláját. Így a reumám tiz szkoro, vagy öt szicsász után ért utol Jelcin, te csecsen-vadász! Kupával reá s béke lesz: Szicsász!”

Tímár Máté

Elérkezett 1948 tavasza. Ismét bizakodni kezdtünk, hogy talán a tél beállta előtt haza visznek bennünket. Féltünk az elkövetkezendő téltől, a nehezen elviselhető hidegtől, az alacsony kalóriájú „malinki” korpa levesektől, a csalánlevesektől, szóval az újabb megpróbáltatásoktól. 1947-től időnként bejárt egy török nemzetiségű, de németül jól beszélő orvos. Beszélgetésünk során örömmel újságolta, hogy őt is Alinak nevezik, mert hogy török származású. Ettől kezdve szívélyes barátság alakult ki közöttünk.

Május második felében beteg lettem, magas láz gyötört. Bekerültem a láger betegszobájába, ahol egy német orvos igyekezett gyógyítani, nem sok sikerrel. Ugyanis a betegszobában kötszeren, két-három féle tablettán, fertőtlenítő szeren kívül semmi más nem volt. Itt keresett fel a barna bőrű druzsám a török orvos, és azt mondta, egy időre elmegyünk innen Scsekinovóból a 120 km-re lévő Rudnyovára a szovhozba dolgozni, s ott majd megerősödünk, és a nyár folyamán hazamegyünk. Nem nagyon hittünk a hírnek, hisz oly sokszor mondták már „szkoro domoj”. Teherautókon vittek bennünket föld utakon a gazdaságba, ahol csak egysoros drótkerítéssel körülvett, a háború alatt igen leromlott kastély épület állt. A földszinti boltíves helyiségekben helyeztek el bennünket. Továbbra is rosszul éreztem magam, s így a német orvossal egy helyiségbe kerültem. Itt feküdtem s bizonyára lázcsillapító tablettákat szedtem. Talán ezért, vagy a napon való tartózkodás miatt, de elmúlt a lázam és munkára irányítottak.

Nem messze a gazdaságnak volt egy krumplis pincéje, ahová krumpli válogatásra osztottak be néhányukat. Kifeszítve az ablakrácsot, sok krumplit dobáltunk ki az ablakon, amit aztán bevittünk a lágerbe. Az emeleten bátyámmal a romok között ráakadtunk egy üregre, talán kandalló lehetett. Ide gyűjtöttük az oroszok nemzeti eledelét a kartocskit.

Teltek, múltak a napok, kicsit megerősödünk, mire a hazatérés ideje elérkezett. Az egyik nap Scsekinovóból katonák érkeztek, szétosztották az addig megérkezett leveleket. Bár szüleink sok levelet írtak, mégis csak kis hányadát kaptunk kézhez, volt közöttük olyan levelezőlap is, melyet édesapám még 1918-ban kapott, megőrizte üresen, s ezen írt nekünk. Az egyik szovjet tiszt kiadta a parancsot, hogy szedjük a holminkat és sorakozunk. Nagy volt az örömünk, mert megtudtuk, hogy Scsekinovóból rövidesen haza irányítá-

nak bennünket. „Krumplis raktárunkat” átadtuk a németeknek, hogy használják tovább ők. Visszaérkezve az eredeti lágerbe, már láttuk a haza indulás jeleit. Az ácsok, asztalosok a kö-



zel ben lévő állomáson a vagonokba készítették a priccseket.

Fertőtlenítés, névsor szerinti számlálás, új pufajka!

1948. augusztus 12-én végre megindult velünk a hosszú szerelvény. Napokig robotgott, csattogott, zakatolt a vonatunk egyre közelebb a Kárpátok felé. Ez idő alatt sokat beszélgettünk bátyámmal. Volt idő rá, hogy visszaemlékezzünk a gyerekkora! Milyen jó is volt, amikor még az Erzsébet-teri grondon fozitunk Kurilla Sanyiékkel, Duda Bélával és a többiekkel. Majd a Szegeden eltöltött évek jelentek meg emlékeink képzeletében. A Kárpátokhoz érve felszakadt belőlünk a dal: „Hazámba vágyom, Duna-Tisza partja vár, szebb ott az élet, szebben dalol a madár...” A Tatár-hágót, Körösmezőt elhagyva Rahó felé közeledtünk. A román határhoz érve a hegyek között egy völgyben megállt a vonat, kiszálltunk, létszámmellenőrzést tartottak. Abban a reményben gyülekeztünk, hogy ez lesz majd az utolsó sorakozó. Sorolták a neveket, s a ki a nevét hallotta, az örök sorfala mellett visszaballaghatott a vagonba. A bátyám neve is elhangzott, ám az enyém nem! A tisztáson már fokozatosan csökkent a létszám, a ceremónia befejeződött, s mi tízen izgatottan vártuk, hogy mi lesz velünk. Kettesével sorba álltunk, s mint egy gyászmenet indultunk a kb. 100 méterre lévő órházhoz. Ereinkben megfagyott a vér. Sokan sírva fakadtak. Ekkor szólalt meg a hegyoldal kápolnájának kis harangja, kon-

dulásával szívünk mélyére hatolt. (Szerintünk a harangozás egy hívő, keresztény ember tudatos cselekedete volt.) S e szívszorító percekben eszembe jutott Teleki Sándor: „Harangok a Kárpátokban” c. versének néhány sora:

„Harangok ott a határszéleken
Beszéljete, mert néktek még szabad!
Mi lesz ott majd, Istenem mi lesz,

Ha e beszéd is egykor megszakad!”

A órházban megint előkerült a névsor. Lassan fogytak az itt maradtok. Többszöri nekifutásra végre nyolcadikként elhangzott az én nevem is. Valószínű az okozta a zavart, hogy a keresztnememen és születési adatomon kívül minden adat megegyezett a bátyámmal. Visszaballagtam a vagonba s percekig megszólalni sem tudtam...

Atléptük a szovjet-román határt.

Máramarosziget után egyre inkább hazai földön robotgott velünk a vonat. Debrecenbe érve; fürdés, orvosi vizsga, igazoló dokumentumok után indultunk hazafelé három endródi ismerőssel: Tímár Endrével, Farkas Ernővel, Cserenyecz Sándorral. A mezőtúri állomáson Gubucz Máté endródi forgalmistával beszélgettünk, aki azonnal telefonált Endrődre. Ugyancsak a besenyszegi ártézi kútnál (ahol mosakodtunk) találkoztunk Tímár Lajos falumbéli fiatalemberrel (most, a Damjanich utcában lakik), aki azonnal kerékpáron indult Endrődre s hírül adta érkezésünket. Az értesítést megkapva édesapám azonnal kerékpár-úttal. Endrőd Újtelepi részén láttuk meg a kerékpárját, amit letette az úttest közepére és szaladt, szaladt felénk...

Nehéz szavakat találni, s talán nem is lehet: boldogság, örömtől könnyes szemek, elfülő szavak... 1948. augusztus 22-t mutatott a naptár, vasárnap délelőtt volt.

Sajnos sokan nem jöttek haza, mert szerveztük nem bírta a megpróbáltatásokat. Vérhas, tifusz, éhség, hideg tizedelte sorainkat. Nekik nem adatott meg a hazatérés nagy öröme. Ők örökre ott maradtak. Nyugodjanak békében névtelen sirjaikban. A költő szavait idézve fejezem be visszaemlékezésemet:

„Tavaszi szellő rügybontó szárnya,
Hozd a szívekbe a réjt lángot,
Vigy a dicsőnek rejtejt sírjára
Egy-egy elárvult magyar virágot,
Hozd a szíveknek új virradását,
Magyarország feltámadását!”

HÍREK ERDÉLYBŐL

„... megmarad egy diadalmas erdélyi igazság: ez a föld egymás mellett... megtartja örökös tarka virágzásban a népeket, akik rajta és érette munkálkodnak.“

Kós Károly, 1925.

A jövő iskolája

Ezzel a címmel találkozhattak olvasóink az elmúlt havi számunkban is. Most folytatjuk Beder Tibor hargitai főtanfelügyelő és földrajztudós különös sajtópéldatárát.

Szike Levente: **Történelemhamisítók** (Népújság – 1999. aug. 17.) „A Galaxia rádió hírműsorában nemrég bejelentették, hogy hamarosan megkezdik Stefan cel Mare tornyának felújítását Nagybanán. Arra, hogy az a torony a moldvai vajda nevét viselné, az is rácafol, hogy az illusztris történelmi személyiség sohasem járt a Magyar Királyság részét képező területekre, így természetesen Nagybanánra sem. Nem beszélve arról, hogy a tornyot, amelyhez egykor templom is tartozott, 1347-ben építették, Stefan pedig 1504-ben szenderült örök álmra. Allamalapító Szent István királyunk egyben Nagybanána védőszentje is. Az ő nevét viseli a torony. A román ajkú rádiós legföljebb Stefan cel Sfant-et emlegethet, ha nem akar a történelemhamisítás bűnébe esni”

Bögözi Attila: **Lyceum – fent közbotrányal** (Romániai Magyar Szó 1999. XI. 16.). „A magyarul megszólaló Kozsik Józsefet a középiskolásoknak szánt rendezvénysorozatban, a marosvásárhelyi Nemzeti Színház nagytermében kifütyülték, lehurrogták, a nagy nehezen indult műsor szinte mindenegyes számát közbekiáltás kísérte, és a kedélyek csillapítására még az sem hatott, hogy időközben a helyszínen megjelent Fodor Imre polgármester. A tanulók, műveletlen, civilizálatlan, neveletlen viselkedése kocsmá megmozdulás szintjére süllyesztette az egész rendezvényt.”

Máthé Éva: **Nagy ájuldozások kora** (Romániai Magyar Szó, 1999. aug. 30.). „Anyanyelvünk nekünk szent, elengedhetetlen és... nehéz. Ilyen nehéz elfogadni, hogy létezik, hogy velünk együtt itt van. Hétpróbás városunkban Marosvásárhelyen nagy nemzeti borzadályok futnak végig sokak hátán, amikor most már köztereken, államinak minősülő rendezvényeken felparázlik néhány magyar mondat. Emiatt itt-ott kis helyi füttykoncerteket kezdeményeznek a helyi nemzeti nevelésben részesült suhancok, mások pánikszerűen továbbállnak, amikor dobhártyájuk közelébe merészkedik a fülüknek idegen szó. A jó pár évtizedre elnémított, bár erőfeszítéssel otthon lévő nyelv. Az „első fecske” Fodor Imre polgármester volt. Mert megszólalni „másképpen” annyi évnnyi egynyelvűség után.”

Pataki Zoltán: **Az RNEP hadat üzent Klapka Györgynek** (Romániai Magyar Szó-1999. XI. 11.). „Amitől féltünk bekövetkezett: az RNEP temesvári szervezete, Valriu Tabara pártelnökkel az élen „belekötött” a temesvári születésű Klapka György honvédtábornok emléktáblájába. Az RNEP félhivatalos temesvári szóvivője, teljesen ismeretlen magyar tábornoknak nevezi Klapka Györgyöt, akinek csak annyi köze van Temesvárhoz, hogy itt látta meg a napvilágot. A valóságban Klapka György a város polgármesterének fia, és amellett, hogy „teljesen ismeretlen”, a szabadságharcos tábornokként utoljára tette le a fegyvert október 2-án Komáromban, a kiegyezés után, Temesvár országgyűlési képviselője is volt. Lehet, mégis érdemes volt egy emléktáblára.”

Pataki Zoltán: **Meggyalázták Klapka György emléktábláját** (Romániai Magyar Szó 1999. XI. 13.). „Amitől féltünk bekövetkezett: a temesvári egységpártnak önértzetét zavaró Klapka György-emléktáblát november 11-én „ismeretlen” vandálok összetörték.”

Puskás Attila: **Miért nem szeretik** (Romániai Magyar szó 1999.IX.16.) „Sepsiszentgyörgyön

jó ideje tart a huzavona: a városi tanács által tavaly felavatott utca Petőfi Sándor nevét viseli. Egyelőre (mivel a Prefektúra a névadás szabályosságát kétségbe vonta) amúgy félhivatalosan. Ahogy azt tavaly március 15-én ünnepélyesen felszegezték az 1918. december 1. utcaelnevezés fölé, úgy most is ott van a helyi szélsőséges román pártvezérek fel-felhangzó nyilvános méltatlankodása közepette. A legfrissebb nyilvános tiltakozás a megyei Román Nemzeti Egységpárt elnöknője részéről aláírt közlemény formájában a helyi román megyei lapban jelent meg (Curvantul Nou) szeptember 7-én. „Egyetlen román sem ismeri el érdemeit” - jelenti többek között, majd „a forradalmat a magyarság másokat elnyomó felszabadulásának és 40.000 román lemészárlásának tekintheti”.

Endródi „TŰZ” EVANGELIZÁCIÓS NAP

Megnyugtató: semmi sem égett le! A Rózsasági Kálmán Általános Iskola tornaterme is épségben maradt (nem úgy, mint a Budapest Sportcsarnok). Ez a fajta tűz nem az épületeket, hanem az emberi szíveket borítja lángba, mert ez nem más, mint a Szentlélek tüze! A Szentlélek tüze pedig szeretetre, jóságra, öröme és szent vágyakra gyullasztja azokat, akik engedik, hogy megérintse szívüket Isten kegyelme.

Együttal köszönetet is mondunk Ladányi Gáborné igazgatónőnek, hogy február 19-én, szombaton rendelkezésünkre bocsátotta erre az alkalomra az iskola tornatermet és egyéb eszközöket, valamint az iskola dolgozóinak értékes segítségükért.

Vágyakozunk és szomjazunk kell Isten ajándékai után, melyeket bőven osztogat azoknak, akik nyughatatlan szívvel keresik Őt: a megbékélést és kiengesztelődést, a lelki- és fizikai gyógyulást, a belső lelki növekedést, a jeleket és csodákat, az élményszerű megtapasztalásokat, de mindenképp Isten ingyenes szeretetének természetfölötti élményét.

„Nyugtalan a mi szívünk, míg Benned meg nem nyugszik”. (Szent Agoston) Aki nyitott szívvel vett részt programunkon, nem távozott csalódotan, hanem boldogan vitte tovább szívében a tüzet, hogy közbenjárására a jeges szívek is fölengedjenek Isten gyöngéd érintése által. Nem véletlen, hogy evangelizáló közönségünk a „Tüzes lelkek” nevet választotta.



Evangelizációs programunk ígértetéséből, tanúságtételekből, vallásos témájú jelenetekből (színjáték, pantomim, élőképek), valamint énekes dicsőítésszövegekből állt. Jelenetünkben törekedtünk bemutatni

a világban jelenlévő bűn hatásait (családok széthullása, szenvedélybetegségek, erkölcsatlenség, tragédiák), és az Üdvözítő Jézus személyét, aki az egyedüli megoldás minden bajra. A tanúságtételekben a testvérek személyes tapasztalataikról számoltak be. Különösen szívhez szólt Ungvályi János tanúságtétele, melyből megtudtuk, hogyan alakította át életét az Atya szeretete. De tanulságos volt a többi testvérünk is: id. Harnos Vincének a családi életben tapasztalt kegyelmi ajándékokról -, Hanyecz Veronikának lelki- és fizikai gyógyulásáról -, végül Kiss Anikónak a lelki élményeiről való tanúságtétele. Megdöbbentő és ámulatba ejtő volt Farkasné Timár Mónika testvérünk spontán tanúságtétele, akit az Úr ezen az összejövetelen gyógyított meg évek óta kinzó hátfájásából.

Hisszük, hogy a II. János Pál pápa által meghirdetett 2000. jubileumi szentév valóban nyilvánvalóvá teszi a világ számára Isten minden értelmet fölülmúló szeretetét, a tökéletes béke, kiengesztelődés, belső megtérés, testi-lelki gyógyulás és teljes megújulás ajándékai által.

Hüse József káplán és Szilágyi Lászlóné



Ünnepi meggyűlés Gyomaendrődön

Március 14-én Békés Megye Képviselő-testülete Ünnepi Megyei Közgyűlését Gyomaendrődön tartotta. Volt már erre példa éppen 151 éve. Az ünnepélyes alkalom emlékére a Művelődési ház falára márványtáblát helyeztet el a megyei közgyűlés elnöke, Domokos László, és városunk polgármestere Dr. Dávid Imre.

Az ünnepi közgyűlésen az 1848-as forradalom emlékére az ünnepi beszédet Domokos László képviselő úr mondta el, és átadta a városnak a megye zászlaját.

A Hősök Emlékművénel a koszorúzás alatt, és a Kner emlékparkban az emlékfű ültetését a mezőtúri fiatalok fúvós zenekara kísérte. A Művelődési Házban az ünnepi műsort a város fiataljai, és a Zenebarátok Kamarakórusa szolgáltatta. Popogós népi táncjal majd a Szózat énekével ért véget az ünnepi megyei közgyűlés.

A Körös Etterem az ünnepi alkalomnak megfelelő különleges reprezentatív terítéssel és a már jól ismert finom ételekkel várta az ünnepelő közönséget, amiért külön köszönet illeti a Timár Andrást és feleségét.

A polgármester úr azzal fejezte be ebéd előtti ünnepi köszöntőjét, hogy őszintén reméli a város nevében, hogy nem kell újabb 151 évet várni arra, hogy a város ismét vendégül láthassa a megye tisztességes képviselőit.



Képek, fentől lefelé

1. MKDSZ koszorúzása - Timár Mihály és Valuska Lajos
2. Mezőtúri fúvósok
3. Megyezászló átadása



A parlament korelnöke Gyomaendrődön



A Kereszténydemokrata Szövetség Gyomaendrödi Szervezetének meghívására március 6-án tartott taggyűlését jelenlétével megtisztelte **Dr. Varga László** országgyűlési képviselő. Az alapszervezet megkérte, hogy nemcsak mint országgyűlési képviselő, de mint az MKDSZ alelnöke és az újonnan megalakult törvényes KDNP megválasztott elnöke, ismertesse álláspontját a kereszténydemokrácia helyzetével és a jövő kilátásaival kapcsolatban.

A képviselő úr határozottan kijelentette, hogy a még élő Barankovics párti DNP képviselői nevében is szólva az DNP (Demokrata Néppárt) jogutódja az MKDSZ, amint azt korábban már a parlamentben is bejelentette.

Az MKDSZ-nek jelenleg 16 képviselője van a parlamentben, s mint a FIDESZ önálló kereszténydemokrata platformja tevékenykedik. Véleménye szerint minden kereszténydemokrata irányzatnak az MKDSZ-hez kell felzárkóznia.

Hogy mennyire szükség van a magyar politikai életben a keresztény és nemzeti politizálásra, azt mi sem mutatja jobban, mint hogy szinte minden párt hivatkozik kereszténydemokrata ideológiára; az MSZP-nek hívőtagozata van, s most megalakult a nemzeti platformja, az SZDSZ összefonódott a HIT Gyülekezetével. A MIÉP a maga keresztény, nemzeti beállítottságát hangoztatja, az FKGP-ben nem rég alakult meg a Független Kereszténydemokrata Mozgalom. Mindez azt bizonyítja, hogy az a párt eleve vesztesre ítéltetett, amelyik a keresztényi gondolatokat kihagyja programjából.

Végül jól eső érzéssel vettük tudomásul, hogy a képviselő úr nagyra értékelt helyi szervezetünket, mely nemcsak Gyomaendrődön és a megyében, de az országban is igaz megtestesítője a kereszténydemokrácia eszméjének. - fejezte be előadását a képviselő úr.

Taggyűlésünket kedves eseménnyel zártuk. A tagság nevében meleg szavakkal és szép virággal köszöntötte Dr. Varga László képviselő úr Latorcai néit, szeretett és tisztelt Gizi nénit, aki ezen a napon töltötte be 80. életévét. Áldja meg az Isten még sok boldog évvel, szerettei, és barátai körében!

Kellemes vacsorai beszélgetéssel búcsúztunk Laci bátyánktól a mielőbbi viszontlátás reményében.

VASZKÓ ANDRÁS



Petőfi István

Emlékezés halálának 120. évfordulójára

„Hát hogymint vagytok otthon, Pistikám?
Gondoltok-e úgy néha-néha rám?
Mondjátok-e, ha estebéd után
Beszélgetések meghitt és vidám,
Mondjátok-e az est óráinál;
Hát a mi Sándorunk most mit csinál?”

(Petőfi Sándor: István öcsémhez)

Gyomaendrőd önkormányzati lapjában a HIRADÓ-ban (januári szám 10. oldalán) jelent meg egy rövid cikk melynek címe „Petőfi özvegye”. A cikkben olvasható, hogy Petőfi István özvegye Schneider Borbála volt, aki Gyomán van eltemetve. Petőfi nevének tartozunk annyi tisztelettel, hogy úgy írjunk rólok, ahogy az történt. Mi is hát az igazság? Mi tudunk Istvánról?

István 1825. augusztus 18-án született Szabadszálláson és ott is keresztelték meg az evangélikus vallás szerint. Bár Félegyházán laktak, de édesanyja meglátogatta hűgát Szabadszálláson, és ez idő alatt született meg a második fiú.

A család igen megörült az életerős fiúnak, a sokat betegeskedő Sándor után. Milyen volt István gyermekkorá?

Erős, bátor fiú volt, aki kint játszott az utcán a többi gyerekekkel, míg Sándor csendesen üldögélt Anyja mellett, - írják életrajzírói. István már 6 éves korában megüli a legszilajabb lovat. Később híres lovas lett belőle, versenyeket is nyert, amire Sándor a jó testvér igen büszke volt. A két fiút mély szeretet kötötte össze, erre bizonyíték a költői levél „István öcsémhez” – irodalmunk remeke. István nemcsak elismerte bátyja szellemi fölényét, hanem büszke is rá!

Az elemi iskolát Szabadszálláson végzi el, onnan Aszódra megy tovább tanulni 1836 őszén. Ő is, mint Sándor, kitűnő tanuló volt.

Édesapjuk az 1838-as árvíz és a henteslegények csalása miatt tönkremegy, ezért István nem tanulhat tovább. Hazajön szüleinek segíteni. 1842-ben már önállóan vezeti édesapja Kunszentmiklóson lévő mészárszékét. De itt is állandóan műveli magát, mindent elolvas, amit Sándor a kezébe ad. 1848-ban beáll önként katonának a honvédseregbe. Helytállása, bátorsága példaadó! Buda ostrománál már hadnagy. A szabadságharc elbukása, Sándor elvesztése, az üldözések megtörik a fiatal magára maradt fiút. Mint közlegényt besorozzák a császári seregbe, ahol sok megpróbáltatás vár rá. Hazája és szülei elvesztésén keseregve vonul végig Ausztrián.

1851-ben elbocsátották a szolgálatból, ahol jól megtanult németül. Itthon mesterségét folytatja, más szóval: hentes. 1853-ban felmegy Pestre és sógorának lakásán letartóztatják több társával együtt. Legkegyetlenebbül neve miatt bántak vele. Háromévi



Síremlék a kondorosi óvoda udvarán.

raboskodás után szabadul. A rabság alatt megtanul franciául és verseket is ír.

1857-ben szabad lett és „hontalan”. Szendrey Ignác és Horváth Árpád (Júlia férje) szívesen fogadják és csekély munkát (másolást) is szereznek neki. Ez év őszén ismerősei segítségével kerül Gaylhoffer János dános földbirtokos két fiú gyermeke mellé nevelőnek. Itt ismerkedik meg későbbi feleségével a „viruló szép” Gaylhoffer Antóniával. A lány apja hallani sem akar a házasságról, hiszen Istvánnak komoly állása sincs és már 32 éves. Szendrey Ignác, aki Júliával együtt nagy segítségére volt beajánlja Geist Gáspár csáki (Békés megye) uradalmába gazdatisztnak. De Gaylhoffer így is megtagadja tőle leánya kezét. Öt évig harcolnak a boldogságukért, míg végre 1863-ban megtarthatták esküvőjüket Nyáregyházán.

„És most következik a tragikus fordulat!” Öt évi küzdelem után házasságuk nyolcadik hetében Antónia örökre elhagyja szerelmét. Oka: Istvánt, pusztai magányában egy asszony hatalmába kerítette s „nem engedte szabadulni házassága után sem”. Mikor Antónia megtudta, azonnal távozott Csákról és soha többé nem tért vissza, hiába írta István bocsánatért esdő leveleit.

István szíve sajgó sebet munkával akarta gyógyítani. Nem foglalkozott többé irodalommal. „Pár év alatt ő lett a 3400 holdas



birtok tejhatalmú főintézője. Mintagazdasággá tette Csákot. Országszerte híressé vált az uradalom. A keresztezéssel előállított un. Geiszt féle juh meghozta külföld elismerését is. Istvánt Geiszték családtagnak tekintették, s az öreg halála után István lett a Geiszt gyermekek gyámja. Az egész vidék szerette. 1870-ben újabb nagy bánat érte Istvánt, drága testvérenek egyetlen fia Zoltán meghalt. Szívén mély sebet ejtett ez a haláleset. 1880 év elején mellgörcsökre panaszkodott barátainak, halálsejtelmek lepték meg. Dérczy Ferenc és Zlinszky István jelenlétében végrendelete készített: ... „apróságait barátainak, dévaványai 400 holdas birtokát feleségének, bátyja iratait a Nemzeti Múzeumnak hagyta 1880. március 28-án.” Április elején meghalt. „Vele a Petrovics-Petőfi család fáklyája lefordult.” (Bajza József) A megtört szív megszűnt dobogni.

A Geiszt család saját nevében adott ki gyászjelentést, temetésén ott volt az egész vidék intelligenciája és népe. A csáki temetőbe temették el. Temetésére megérkezett a szeretett felesége, hogy zokogva boruljon férje koporsójára. Geiszték díszes emlékkövet állítottak neki.

1908-ban a Petőfi Társaság a család többi tagjaival őt is a Kerepesi temetőbe temették el. Özvegye ezen a temetésen is ott volt. Petőfi Istvánnét 1918-ban Abonyban temették el, sírját ma is gondozzák.

Epilógus: „A pusztai nőt” Geiszték a temetésre sem engedték oda.”

Ezzel az írással nemcsak Petőfi Istvánnak akartam főhajtással tisztelni, hanem a Geiszt család előtt is, akik az üldözött, börtönbezárt, szabadságharcosnak otthont adtak, mégis a II. Világháború után otthonukból, majd hazájukból kiűzöttek idegen földben nyugszanak. A Jó Isten áldja meg haló porukban is!

Vaszkó Irén

Felhasznált irodalom: Dr. Bajza József: „Petőfi István versei.”

Édesapám, idősb Özv. Geiszt Gyuláné nemes Járlics Lujza birtokán volt gazdatiszt, az ő elmondásaival egészítettem ki a szükségeseket.

Mária néni meséi

Az iciri-piciri kislányka II. Rész.

Mari néni egy kora reggel, azzal űzte messze az álmot Kriszti szeméből, hogy elutaznak a szomszéd faluba.

Lakik ott egy távoli rokonuk, akinek pici babája született. Már pedig az új kismamákat és kisbabákat illik meglátogatni. Ki az ágyból, szaporán, mert nemsokára indul a vonat!

Krisztinek kétszer sem kellett mondaní, pattant, mint a labda. Mari néni fedeles kosárba rakta a sült csirkét és nagy tál heróccét, ő is szépen rendbe szedte magát. Aztán megreggeliztek, és elindultak. Kriszti a vonaton szokatlanul csendes volt. Sohasem látott még olyan nagyon picike babát, aki most született. Kíváncsi volt rá, hogy tud-e már nevetni, és van-e foga?

Borzasztóan nagyot csaldódt, amikor meglátta. Sem nevetni nem tudott, csak furcsa fintorokat vágott, sem fogacskái nem voltak. Ráadásul ráncos volt és vörös. Nem is érette, hogy mondhatja a sok vendég, aki még rajtuk kívülről ott volt, hogy gyönyörű gyerekek. Elhúzta a száját és szótlanul leült a gazdagon megterített asztalhoz, mert hogy ők vittek sült csirkét, őket pedig sült kacsalával vendégelték meg. Torta is volt, ki tudja hányféle. Annyit evett belőle, hogy a füle is kétfelé állt tőle.

A pici baba ez alatt keservesen nyöszörgött. Nem

sírt, csak olyan formán nyöszörgött, mint a kenetlen kerék.

Biztosan azért csinál így, mert senki sem törődik vele, – állapította meg bólogatva Kriszti. – És velem sem! Csak beszél, beszél ez a sok néni, egymás szavába vágva, pedig az nem illik, és még senki sem vette észre, hogy rajtam van az új piros pettyes kötényem. És tortát sem adnak a kis babának! Pedig van elég, nem kellene sajnálni! No de majd én mindjárt megetetem. – Megnézte a kezét, hogy tiszta-e, és mert úgy találta, hogy el lehet viselni, kivett egy kövér szeletet a csokoládés tortából, és odakínálta.

Tessék! Na vedd el, szépen! Fogd kis kezébe! – biztatta anyáskodóan. – Finom ám, én már megkóstoltam.

Hanem a kisbaba nem méltányolta a figyelmességét, nagyot csapott a pici kezével a nagy a nagy szelet tortára, és ő jaj, a gyönyörű patyolat fehér pólya huzat csupa barna folt lett!

Na ezt jól megcsináltad! – fakadt ki Kriszti haragosan, és méltatlankodva magyarázta az odasiető nagymamának:

– Tessék elképzelni, kilökte a kezemből!

Uram, Teremtőm! – sápirozott elrémülve a baba nagymamája. – a legszebb pólyája a drágának! Alig egy félórája húztam fel neki. Most meg csupa csokoládé, meg cukormáz!

Mari néni szemrehányóan nézett Krisztire:

– Hát itt sem nyugodhatsz? – mondta röstelkedve, és olyan szomorú volt a szeme, hogy Kriszti is bánatos lett tőle.

– De hiszen én csak meg akartam etetni! – szipogta keservesen – azt hittem, azért nyikorog, mert éhes. Igazán csak jót akartam, tessék elhinni nekem! Nem szép tőle, hogy mégis haragudott!

– Persze, hogy jót akartál! Honnan is tudhatnád, hogy az ilyen pici babák még nem esznek tortát, csak édes tejeckét. És még haragudni sem tudnak, csak véltetlen volt, hogy a pici keze a tortához ütődött. Ugye te sem haragszol rá?

Kriszti rápislogott a babára, és szégyenkezve így szólt:

– Tudod, baba azt hittem, hogy már te is olyan okos vagy, mint én!

– Mari néni rámosolygott, jólelkűen magához húzta a kislányt, és megsimogatta göndör szőke haját. A baba is megbékélt, és csendesen elaludt. Már nem kis látszott olyan borzasztóan csúnyának. A nagymama pedig jeléül annak, hogy ő sem haragszik, kivezette Krisztit a baromfiudvarra, és megmutatta neki a pici malacokat. Azok is nem régen születtek, és nagyon éhesek voltak. Már futottak, rőfögtek.

– Hát ez meg hogy lehet? – csodálkozott Kriszti. – A malacok már mindent tudnak, járni, beszélni és enni, a kisbaba meg semmit. Pedig egyszerre születtek.

– Okos kislány vagy, ha ezt észrevetted! – bölintott elismerően a nagymama. – Pici korukban az állatok valóban sokkal életrevalóbb-

bak az embernél, és ez jól is van így. Mert nekik nincsen ám olyan gondoskodó anyukájuk, mint neked, meg a pici babának, és a többi gyereknek is. Röfi mama csak addig törődik a malacsaival, amíg egy picit megnőnek, aztán többé rájuk sem hederít. Mert nála a gondoskodás csak ösztön. Am az édesanyáknál örökké tartó nagy a szeretet.

Kriszti szemét hirtelen bepárázta a vágyakozás könnye.

– Anyuka! De régen is láttalak! – suttogta hangtalanul – pedig én is szeretlek ám téged, úgy, mint te engem. Örökké tartó nagy, nagy szeretettel! – Aztán elkapta a nagymama kezét, és remegő hangon így szólt: – Ugye tetszik nekem adni egy kis ebédet? Nagyon hamar szeretnék megnőni! Mert addig, amíg ilyen iciri-piciri vagyok, anyuka csak messziről szerethet. Pedig közelről az sokkal, sokkal jobb!

FUT A TÉL

Erre röppen egy picinke
Tarka tollú, pici cinke.
Vékony ágra telepszik,
Napsugárban melegszik.

Dús a hóvirágok csokra,
Rügyet bont a kerek bokra.
Borús kedvvel fut a Tél,
Jégvárába hazatér.

Nyitni kék! – szól a picinke
Tarka tollú pici cinke.
Vendég itt ma ki lehet,
Kopogtat a kikelet.

Köpenyege szelíd szellő,
Lábán csillog a cipellő,
Táncot lép a virágra,
Tavaszt hoz a világra.

A mesét és verset írta: Iványi Mária



**NŐI CIPŐT
A GYÁRTÓTÓL!**

A KLASSZIKUS MODELLEKTŐL A MAI
DIVATIG SZÉLES VÁLASZTÉKBAN
KÍNÁLJUK TERMÉKEINKET.



**GELLAI LÁSZLÓ
CIPŐGYÁRTÓ**

GYOMAENDRŐD, FŐ ÚT 140/2 • TEL: 06-66-283-359

A TURUL CIPŐ KFT



Felvételre keres varrónőket,
cipőfelsőrész-készítőket és cipő
gyártókat gyomaendrődi,
dévaványai és kamuti telephe-
lyeire, tartós munkára, jó kere-
seti lehetőséggel.

Vidékről bejárást térítjük,
vagy megoldjuk.

Érdeklődni lehet: 66/386-257
telefonon Oláh Ferencnél

Tródmái oldal



Örömmel köszöntjük Gergely Ágnes József Attila-díjas író, költő, műfordítót, Endrőd szülöttét, akit Magyar Köztársaság elnöke - a miniszterelnök javaslatára, - kiemelkedő költői és műfordítói tevékenységéért, március 15-én Kosuth díjjal tüntetett ki. Kitüntetését az író a Magyar Parlamentben vette át. Ezt követően a Soros Alapítvány "Alkotói díjjal" tüntette ki. Szerkesztőségünk, és az Endrődiek Baráti Köre meleg szívvel gratulál, és további sikereket kíván áldásos munkájához.



Ludovicus öröksége

Olyan estéken, amikor a képek ki akarnak lépni a képkeretből, mindig a messzeség-nél kell védelmet keresni.

Lajos atya eléggé messze van.

Lajos atya nevét onnan tudom, hogy a templomhegyen a zömök talpazatú fehér kőkeresztre, a Pieta alá ki van írva: Ludovice, memento mori! A páter a hegyoldalban nyug-

szik, kiszakítva a faluból, aminthogy ott is lakott a magasban, éveken vagy inkább évtizedeken keresztül. A hegyet valószínűleg csak én hívom templomhegynek, magányosan rezgő szőlőtőkék és elszórt házak fölött messzire sziporkál a romos fehér kápolna, formájára mégis talán háromhajós kis templom, az apszis külső falán nagybetűs fekete írás, odalentről is jól látható, az apostolok szobrai közt az van odaírva: EMMAUS.

Emmaus pedig sivatagi falu, „mely Jeruzsálemtől hatvan futamatnyira vala”, olvassuk Lukács tanúságtétele szerint; ám ehhez a hegyvidéki Emmaushoz meredek ösvényen kell fölkapaszkodni, szét kell feszíteni a kőkereszt és a templomkert között a megrongált drótkerítést, hogy aztán az ember döbbsen álljon meg odabent a szanaszét kúszó kertben, és lássa, hogy nem is templomhoz tévedt, hanem lakatlan, vagy csak csöndben-lakott településre.

A templommal szemközt négy meredező lakóépület áll, mind a négy azt a nyomasztó érzést hagyja az emberben, hogy évtizedek óta üres, de meg ne fordulj, mert rád ugrik valaki. Szél nem fúj, a bokrok egyenesek, akkor meg mi lóbálja a gerendát.

A legfelső épület a tetőn a „Lajos-lak”. Itt élt páter Ludovicus, egészen mindennapi módra: itt evett, mosakodott, fűtött. Elrozsdált vaskályha a futamatnyinál jóval kisebb kőtömácson, előtte esővízgyűjtő, benne víz: esett a napokban, nem merte ki senki. A félkarnyi ablakon öreg függöny, belátni nem lehet, az ajtón lakat. A tornácot vaskos oszlopok tart-

ják, az egyik körül kőasztal, a másik körül, deréktájon, lebetonozott kék bádoglevél.

A szomszédos épület felirata: „Animal”. Három összeácsolt helyiség, a két szélső ól lehetett, a középső istálló, talán tejelő tehénnek, vagy egyszál lónak, hiszen gyalogosan innét nyilván nehéz volt lejámi a faluba, a boltshoz, a doktorhoz, az iparosokhoz, vagy - este, sötétben, esőben a csúszós köveken - a hívekhez. És ki hozta fel a cementzsákokat, és ki a szoborkat! És a köveket!

Két tanítványról olvasunk Lukácsnál; a harmadik épület neve: Ora et labora”. Zárt, komoly háztömb, itt lehetnek a bibliaórák, ide jártak a szőlőkből a húsvér tanítványok, Lajos atya lelki pártfogoltjai. A frissen meszelt házon sehol egy szusszanás, az ajtófüggönyt mintha belülről fogná valaki.

A legelső épület a legromosabb. „Remete-lak”nak hívják. A bejáratnál jobbra az egész merő omladék. Miféle remetére számított, aki a házat építette! Mi elől kellett idejönni! A falon neoreneszánsz bájú női arc, relief. A remete gondolkodhatott: átfordul-e a templomalapítás költészetbe! Az ajtón, középütt, be lehet lépni, cseppnyi előszoba, keskeny faliszekrény, ruhafogasok. Beljebb az üres ajtókeret mögött hálószoba, két ősemeri ágy, rajtuk rongypokróc, sebtiben odahajított, ócska, olajos ingek, az asztalon morzsa, a falon letépett plakát. Az ablakon elnyútt mintás függöny, a párkányon elvirágozott muskátli. Kívül, az ablak alatt véletlenül kikelt, vagy esetleg szántsándékkal odaültetett, kókadt lilium, nőszirom, egy tő fehér rózsza, és a romok mögött hátul, valamely lengő ajtajú klozett, az ülőkén félig letekerített papírral, s a szemétdombon lyukas lábosok, csontok, elszórt szarufésűk, ferdén odavágott fadarabok, kanalak - élet.

Itt nemrégiben járt valaki.

Itt két sehonnai férfinak kellett járnia nemrégiben.

Két ember ide egyszerűen bejött, körülnézett és összenézett, esetleg összebólintott, aztán folyton szétfeszítették a drótkerítést, mindennap bemásztak, feljöttek a hegyre „animal” nélkül, használták Pater Ludovicus vaskályháját, esőgyűjtőjét, ágyait, ruhafogasait, klozettjét. Hajléktalanok! Vagy munkanélküliek! Rendőr elől menekülők!

Nem lehet megtudni. Az egész valahogy kapkodást jelez. De a részletek, a részletek...! A muskátli, a nőszirom, a fogások! Az elvadult kert otthonossága! S egyáltalán a templomközelség!

A templomra a kert felől az van kiírva: „Vatican”. Ajtaja lelakoltva, ablakai beverve, mögöttük a folyosón sérült harmónium, a billentyűzet hiányzik. Összetört kerti szerszámok, kötél, lánc, talyiga, oldalt villanyóra. A belső ajtó erősen zárva. A két ember haragudhatott a templomra, mert a templomból semmit sem lehet látni. A „Vatican” sehol. Lajos atya halála óta nincs itt semmi. Hát miféle messzeség az, ami nem áll elő védőerőnek! - gondolta a két menekülő, vagy otthontalan, vagy bűnbeesett ember. És beverték az ablakokat.

Aztán elmentek. Itt hagyták az ingeket, meglocsolták a muskátlit, esetleg rádobták még egy tükröt a szemétre. A kert pedig elburjánzott, az üvegek töredezték, a templomhoz nem lehet hozzáérni: pereg a falról a fehér vakolat.

Zarándokhely is lehetett volna. „Vatican” és „Emmaus”. Róma, Jeruzsálem. A relief érintetlen a romok fölött.

Hatvan futamatnyira van valakitől ez az arc. Most már mindig hatvan futamatnyira. Ludovice, memento mori! Senkinek sincs félnivalója: ez a kép nem lép ki a képkeretből.

Összecsapódik a drótkerítés. Bogáncs zümmög benne, nem villanyáram. Vissza lehet nézni, egészen a hegy tővéből vissza lehet nézni. Minden ott van. Jó messze. Ki se kell belőle lépned.



Ízes ígek

Füstöltsajt burgonyasaláta

Újabb böjti ételt ajánlok, garantáltan bárki gyorsan el tudja készíteni, és még finom is!

2 pohár kockára vágott füstölt sajt (Karaván, Parenycica), 3 pohár kockára vágott főtt burgonya, apróra vágott zeller zöldje, 3 újhagyma apróra vágva, 2 lereszelt kemény tojás, lehet bele rakni apróra vágott sonkát 1 pohárral, de böjtben ez ki is maradhat.

Ezeket egyberakjuk és összekeverjük. 1 pohár majonézbe 2 evőkanál citromlét, kevés só és borsot keverünk, majd ráöntjük a salátára, és jól összeforgatjuk. Egy órára betesszük a hűtőbe, majd retekseletekkel, petrezselyem zölddel díszítve tálaljuk.

(Megjegyzés: 1 pohár = 3 dl, így 6-8 főre készül a saláta)

Seidl Ambrus



METÁL STOP VAS-MŰSZAKI BOLT

Kerékpár forgalmazó márkabolt és szerviz

Gázkészülékek, kazánok, radiátorok,
csövek, szerelvények

Hűtőszekrények, fagyasztóládák, mosógépek,
háztartási kisgépek

Szórakoztató elektronika

Szegek, csavarok, záruk, lakatok

Fürdőkádak, mosdók, csaptelepek, mosogatók

Villanyszerelési anyagok

GYOMAENDRÓD, Bajcsy-Zsilinszky u. 44.

Telefon: 386-909

Az ablak teszi a házat



MŰANYAG AJTÓK,
ABLAKOK
GYÁRTÁSA EGYEDI
MÉRETEKRE IS.

5502 Gyomaendrőd,

Fő út 81/1

Tel/Fax: 66/386-328

BOWLING TREFF ÉTTEREM SÖRÖZŐ

Fő út 81/1.a volt ENCI udvarában

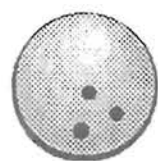
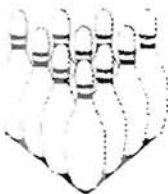

Magas szintű szolgáltatással, kellemes környezetben várja vendégeit.

Bankettek, bálók, vacsorák, lakodalmak, díszbédél összekötött értekezletek, konferenciák, találkozási rendezése mérsékelt árakon lehetséges 160 fő befogadásáig. Az étterem speciális kívánság szerinti menü elkészítését is vállalja.

Délután öt órától a bowling pálya bérelhető óránként 1.500.-forintért.

Telefon: 06-20-9520-243.

SPORT

Széthullott sajnós a Barátság

Kovács Lajos tragikus halála nagyon nehéz helyzetbe hozta a Barátságot. A játékosok megtartása, anyagi nehézségek miatt, csaknem lehetetlen feladat. Szerecsére a tavaszi fordulót sikerült elkezdeni. A széthullás elmaradt. A teljesen új csapat egyelőre, nem képes felőni az NB.II. szintjére. Bár igyekezett, lelkesedés van, de ez nem elég! Az edző mérkőzések már előre jelezték a veszélyt. Az indulás után bizonyos is lett.

Szomorú krónika:

III. 4. Barátság – Eger FC 0:4 (300 néző)

A játék képe alapján megérdemelt volt a vendéggyőzelem, bár lehetett volna szorosabb eredmény is. Csak Szakalos és Diczkó érdemelt dicsőretet.

14. Barátság. 15 2 4 9 9:23 10 Miskolc visszalépett!

NB.III. Hódmezővásárhely – Gyoma 3:0.

15. Gyoma 16 1 3 12 15:50 6

III. 12. Monor - Barátság 3:0 Mester, akár mesterhármast is szerzhetett volna! Jók: Katona, Mester, Nagy, Hidvégi

14. Barátság. 16 2 4 10 10:26 10 NB.III. Gyoma – Békés 1:4

15 Gyoma 17 1 3 13 16:54 6

III. 19. Barátság – Kunszentmárton 0: 6. (250 néző)

Minden tekintetben jobbák voltak a vendégek. A játékvezető megítélésünk szerint, nem egyforma mércével mért. Két vitatható tizenegyes is adott ellenünk. Kiállította Hidvégit. Csak Hidvégi dicsérhető a csapatból.

14. Barátság 17 2 4 11 10:32 10

NB.II. Kisújszállás – Gyoma 9:0

15. Gyoma 18 1 3 14 17:64 6

Márton Gábor

Atlétika

Február 17-én a Városi Sportszarnokban a Nemzeti Atlétikai Program keretében rendezett versenyen a Rózsasági Kálmán Általános Iskola ta-

nulói 6 versenyszámban 5 arany és 1 ezüst érmet szereztek. Eredmények:

Alsó tagozat: leány 1. hely
fiú 2. hely

Felső tagozat leány 1. hely
fiú 2. hely

Az összesített pontversenyben az alsó és felső tagozatos csapataink 1. helyen végeztek, így sok szép aranyéremmel érkezhettek haza a versenyről.

Úszás

Március 1-én Békéscsabán rendezték meg az úszó diákolimpia megyei döntőjét, ahol első ízben vett részt a Rózsasági Kálmán Ált. Iskola. A nagyon rangos eseményen már a részvételünk is kitüntető figyelmet érdemelt, de 2 igen értékes helyezést is elértek a tanulók. A II. korcsoportos 4X50 m. fiú gyorsváltó csapat negyedik, míg az I. korcsoportban 6X50 m. leány váltó 6. helyezést ért el.

Jövőre ismét ott leszünk!

Labdarúgás

Március 14-én a Városi Sportszarnokban rendezték meg a Március 15. Kupa Diákolimpia Körzeti labdarúgó tornát. A rendezvényen 5 iskola vett részt. A körmérkőzéses versenyben a Rózsasági Kálmán Ált. Iskola minden mérkőzést megnyert. Így 100%-os teljesítménnyel lett az első, s így végleg a nagyon szép kupa az iskola tulajdonába került. Volt egy külön díj is, a mezőny legjobb játékosa címet Varga Balázs az iskola tanulója nyerte.

Vaszkán Gábor

Duatlon verseny Jászberényben

Március 15-én Jászberényben idénynyitó duatlon versenyt rendeztek, amelyen a gyomaendrői Makár Tamás tanuló a középtávon (5 km Futás, 20 km kerékpározás, 2,5 km futás) az ifjúságiak (fiúk) versenyében 5. helyezést ért el 1:02:17, eredménnyel.

AKIK AZ ÖRÖKKÉVALÓSÁGBA KÖLTÖZTEK

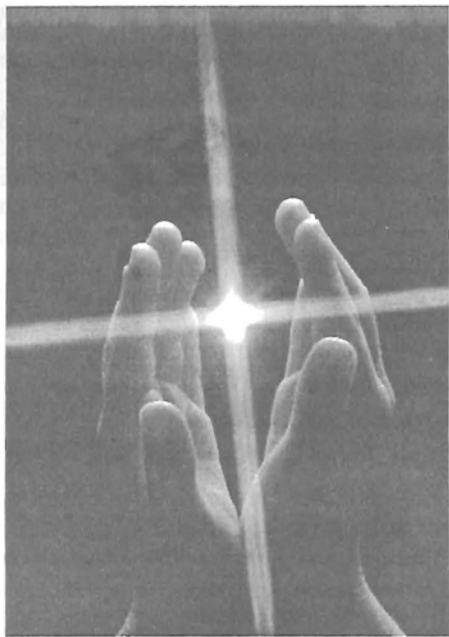

„Nem múltak el ők, két szívünkben élnek:
Híába szállnak árnyak, álmok, évek.
Ők itt maradnak bennünk csendesen még,
Hiszen hazánk nekünk a végtelenség.”

(Juhász Gyula)

Híradásunkban csak azokról emlékezünk meg, akiknek közléséhez a hozzátartozók hozzájárultak!

BARNA FERENCNÉ CSAPÓ JULIANNA, aki a Kálvin J. u. 85.-sz. alatt lakott, március 19-én 81 éves korában hosszú szenvedés után visszaadta lelkét Teremtőjének. Gyászolják: gyermekei és azok családja, testvérei és családjuk, a rokonok és az ismerősök.

BERANEK OTTÓNÉ NÉMETH GIZELLA, aki a Rákóczi út 26-ban élt, február 23-án 90 éves korában rövid szenvedés után megtért az Úr Házába. Gyászolják: gyermeke és családja, a rokonság és az ismerősök.

BESE JULIANNA, a Mirhóhádi út 1.3.sz. alatt élt, március 12-én 78 éves korában rövid szenvedés után lelkét az Úrnak ajánlva elhagyta földi pályáját. Gyászolják: testvérei és családjuk, sógornője és családja, a rokonok és az ismerősök.

CSERÉP MÁTYÁSNÉ FARKASINSZKI MÁRIA, aki a Mohácsi u. 13-ban élt, február 23-án 79 éves korában

hosszú betegség után az Örökkévalóság honába költözött. Gyászolják: férje, gyermekei és családjuk, a rokonság és az ismerősök.

ÖZV. CSÚVÁR LAJOSNÉ VARGA MÓNIKA, aki a Madách u. 2/1-ben lakott, február 25-én 89 éves korában rövid szenvedés után lelkét az Ég, testét a Föld befogadta. Gyászolják: fia, menyje, unokája és annak felesége, dédunokái, rokonai és ismerősei.

DINYA LAJOSNÉ PELYVA ETELKA, aki a Fő út 75. sz. alatt lakott, március 1-én 69 éves korában hosszú betegség után eltávozott az élők sorából. Gyászolják: férje, lánya és családja, rokonai és ismerősei.

DIÓS JÓZSEFNÉ KNAPCSEK ERZSÉBET, aki a Baross utca 3.sz. alatt élt, március 10-én 76 éves korában hosszas betegség után elhunyt. Gyászolják gyermekei és családjuk, rokonai és ismerősei.

FODOR SÁNDOR, Nagyalapson élt, a Mester utca 20. sz. alatt, március 8-án 80 éves korában az Örökkévalóság honába költözött. Gyászolják: gyermekei és családjuk, rokonai és ismerősei.

FÜLÖP JÓZSEF, aki a Bajcsy Zsilinszky út 93. sz. alatt élt, március 15-én 75 éves korában rövid szenvedés után magához szőlította az Úr. Gyászolják: felesége, testvérei és azok családja, felesége testvérei és családjuk, a rokonság és az ismerősök.

GELLAI IMRÉNÉ VARJÚ MÁRIA, aki a Micsurin utca 41-ben lakott, március 16-án 92 éves korában visszaadta lelkét Teremtőjének. Gyászolják: gyermekei és családjuk, rokonai és ismerősei.

HANYECZ MIHÁLY JÁNOS, aki a Sugár út 85. sz.-ban élt, március 13-án 67 éves korában váratlanul elhunyt. Gyászolják: felesége, gyermeke a rokonai és ismerősei.

HORNOK IMRE, aki a Kinizsi utca 9.sz. alatt lakott, március 11-én 66 éves korában hosszas betegség és rövid szenvedés után eltávozott az élők sorából. Gyászolják: felesége, gyermekei, veje, kis unokája, rokonai és ismerősei.

HORNOK LAJOS, aki a Szélmalom utca 22-ben élt, március 4-én 65 éves korában váratlanul elhunyt. Gyászolják: felesége, anyósa, rokonai és barátai, volt tanítványai.

IMRE JÓZSEF, aki a Mirhóhádi út 1-3 alatt élt, február 25-én 79 éves korában hosszú szenvedés után visszaadta lelkét Teremtőjének. Gyászolják: gyermekei, unokái, testvérei, rokonai és ismerősei.

KENÉZ GYÖRGYNÉ ERDEI MARGIT, aki Nagyalapson élt a Mester utca 17-ben, március 14-én 68 éves korában meg-

tért Teremtőjéhez. Gyászolják: testvérei és családjuk, rokonai és ismerősei.

KOVÁCS JÁNOS, aki az Árpád út 10/1. sz. alatt lakott március 1-én, 72 éves korában hosszú súlyos betegség után elköltözött az élők sorából. Gyászolják: felesége, gyermekek és családja testvére és azok családja, rokonai és ismerősei.

KOVÁCS SÁNDOR, aki a Táncsics u. 2.-ben élt, február 28-án, 61 éves korában hosszú betegség után elhunyt. Gyászolják volt felesége, gyermekei és családjuk, rokonai és ismerősei.

LAPATINSZKI ZOLTÁN, aki a Polányi út 12. sz.-ban lakott, február 29-én 74 éves korában hosszú szenvedés után befejezte földi pályafutását. Gyászolják: felesége, gyermekei és családjuk, testvére és családja, rokonai és ismerősei.

MÉSZÁROS GERGELYNÉ KURILLA JOLÁN MARGIT, aki a József Attila utca 14-ben élt, március 12-én 71 éves korában hosszas betegség után az Örökkévalóság honába költözött. Gyászolják: gyerekei és családjuk, a rokonság és az ismerősök.

PUTNOKI LAJOS, aki a Sebes Gy. u. 24-ben élt, március 6-án rövid szenvedés után váratlanul elhunyt. Gyászolják: élettársa, lányai és azok családjai.

RÓZA ANTALNÉ VARJÚ ESZTER, aki a Polányi út 47. sz. alatt lakott, március 8-án 81 éves korában visszaadta lelkét az Úrnak. Gyászolják: férje, lánya, testvérei és családjuk, férje testvérei és azok családja, a rokonság és az ismerősök.

SIMÓ LÁSZLÓ, aki a Csokonai utca 12-ben élt, március 11-én 81 éves korában rövid szenvedés után az Örökkévalóság honába költözött. Gyászolják: rokonai és ismerősei.

SZILÁGYI LÁSZLÓ, aki Budai Nagy Antal utca 20. sz. alatt élt, március 15-én 75 éves korában váratlanul elhunyt. Gyászolják: gyermekei és családjuk, a rokonság és az ismerősök.

SZILÁGYI MARGIT, aki az Árpád u. 24-ben élt, február 28-án 74 éves korában rövid szenvedés után s mégis váratlanul elköltözött az élők sorából. Gyászolják: testvére és annak családja, a rokonság és az ismerősök.

Id. SZUROVE CZ MATE, aki a Dobi utca 10. sz. alatt lakott, február 28-án 87 éves korában visszaadta lelkét Teremtőjének. Gyászolják: felesége, gyermekei és családjuk, rokonai és az ismerősök.

Id. VARJÚ ELEK, aki a Nap utca 4. sz. alatt lakott, március 8-án 84 éves korában hosszú szenvedés után, lelkét az Ég, testét a Föld befogadta. Gyászolják: gyermekei és családjuk, testvérei és családjuk, a rokonság és az ismerősök.

CIPŐTALPBÉLÉST SZONDÁTÓL

Rózsahegy u. 11.
Telefon: (66) 284-301



GYERMEKCIPIŐ KÉSZÍTÉS

Csikós János

5502 Gyomaendrőd, Kör út 3.
(Öregszőlő, Kondorosi út)
Telefon: 06 60 485-788
Tel., Fax: 06-66-285-863

Béby-leányka-fiúmodellek 18-35-ös méretig
Bio papucs, szandál, klumpa 18-41-es méretig



A KERTBARÁT KÖR ÜZENI...

Fűszer és gyógynövényünk a torma

„Pacsirtaszót hallok megint!
Egészen elfeledtem már.
Dalolja, tavasznak hírmondója te,
Dalolj, te kedves kis madár!”

Részlet Petőfi Sándor „Pacsirtaszót hallok megint” c. verséből

Itt az Alföldön, de azt hiszem az egész országban a húsvét elképzelhetetlen füstölt főtt sonka, és tojás nélkül. A XV. századtól kezdve a mediterrán vidékéről és Délkelet-Európából elterjedt a torma, mint fűszernövény. Azóta a sonkát tormával fogyasztják. Ugyanis a torma fogyasztása a gyomor és bél emésztőmirigyének működését serkenti és így az ételek gyorsabb felszívódását segíti elő.

A káposztaféléknek, reteknek rokona, mert virágjainak négy szíromlevele szemben állnak egymással. (Keresztesek családja) Évelő növény, gyökere télen sem fagy meg a talajban. Gyermekkoromban mindenütt volt torma, akkor szedtek belőle, amikor szükség volt. Ma már alig látni. Hosszú nagy leveli jól tűrik a több fokos hideget. Félárnyékos helyen is jól megvan. Ezért régen kerítések mellett, kevésbé művelt helyen tartották. Víz és tápanyag igénye elég nagy. Ma már szakszerűen, dugványozással szaporítják. Az erre a célra feldolgozott tápgyökeret (ceruza vastagságúakat) ősszel, vagy tavasszal bakhátrakra, vagy barázdába ültetik el. A felső végük

két-három cm-re legyen a talaj felszínétől. Egy év múlva szedhető a gyökér lesz belőle, melyet ősszel a fagyok beállta előtt, vagy tavasszal szedhetjük fel. Természetesen az így termesztett torma eladásra is szolgálhat. Nagyobb mennyiségben külföldre is szállítunk. Hazánkban Debrecen, Nagykáta, Győr környékén termesztik. Legközelebb hozzánk Kiskunfélegyházán van egy tormafeldolgozó üzem.

Gyógyászati célra a friss torma a legjobb. Ecet hozzáadásával tartósíthatjuk. Saláták ízesítésére igen alkalmas.

Az 1660-as évek közepén Lippai János biológus-botanikus azt írja róla, hogy az erős, csípős illata az eldugult légutakat tisztítja, megnyitja, átjárja az arc és homloküreget, nem utolsó sorban a vérkeringést is serkenti.

A későbbiek során ájult betegek élesztésére is szolgált. Asztmás betegek a reszelt tormát szagolgatták a légzés megkönnyítése érdekében, sőt sok esetben a mellkasukat is bedörzsölték. Így a fulladás, bénulás, szédülés fokozatosan elmúlt, mert az idegközpontok izgatásával megszűntek a panaszok.

A népgyógyászat étvágytalanság, gyomor és bélrenyheség, hasi puffadás megszüntetésére javasolja, továbbá reuma, köszvény esetén külső pakolásos kezelésnek alkalmazását írja elő. Vizelethajtó hatása a vese hámszejtjeinek izgatásával érvényesül. A bányahimlő és skarlát által okozott bőrelváltozásokat szédörzsölt, felmelegített tormalevél pakolással tüntették el. A légúti és orrmellék üregi fertőzéseket egy bizonyos fajta baktériumok okozzák. Német orvosok megállapították, hogy a tormaolaj gátolja, hatástalanítja a baktériumok mérgező anyagainak képződését.

A népi állatgyógyászatban is alkalmazták a tormát. Pl. légző és emésztőszervek idült hurutjakor.

A tudományos vizsgálatok megerősítették a népgyógyászat megfigyeléseit. A friss tormából vízgőzös lepárlással vonják ki hatóanyagait. (Illóanyag, olaj, cukor stb.)

A kozmetikában szeplők halványítására használják.

Az utóbbi időben mindjobban előtérbe kerül, - gyógyító hatása miatt, - a népgyógyászatban használt vadon termő növények gyógyászati feldolgozása.

Az emberek hittek és ma is hisznek a természet gyógyító erejében, a levegő, a víz, a gyógynövények jótékony hatásában, amelynek biznossága fűszernövényünk a torma is!

Hunyai Alajos



Húsvéti tojások

AGRO ÁRUHÁZ

Gyomaendrőd, Fő út 15.
Telefon: 06-20-9527-032 és
06-66-386-274.

Tisztelt vásárlóim!

A tavaszi kerti munkákhoz vásárolják meg mielőbb a szükséges vetőmagokat és szerszámokat!

Ajánlataim:

- * Zöldség és virágmagok
- * Tavaszi hagymás növények: Begónia, Dália,
- * Kardvirág és Rózsa
- * Bio burgonya és fémzárolt vetőburgonya
- * Hibrid kukorica: DEKALB, Kiskun, MV
- * Lucernamag, fűmag, műtrágya
- * Gyümölcsfa lemosó vegyszerek
- * Búvárszivattyúk, tömlők, gumicsizmák
- * Főliák, műanyag kukák (110-120 L)
- * Szegek, csavarok, kerítés drótok
- * Akciós áron elektromos fűnyíró gépek!
- * És sok más mezőgazdasági és konyhai eszköz



VÁROSUNK Gyomaendrőd * Megjelenik havonta. * Kiadja az Endrődiek Baráti Köre Egyesület * Felelős szerkesztő: Császár Ferenc, 5502 Gyomaendrőd,

Damjanich u. 15. Tel., Fax: (66) 386-323 * Szerkesztők: Császárné Gyuricza Éva, Cs. Szabó István, Harmath József, Hunya Alajos, Iványi Mária, Marsiné Giricz Erzsébet, Márton Gábor, Stark László * Felelős kiadó: Vaszkó András * MŰVELŐDÉSI ÉS KÖZOKTATÁSI MINISZTERIUM: Nytsz.: B/PHF/1495/BÉ/1995. *

Készült: 66/283-358 Pelyva

Interneten: <http://www.szikszi.hu/isk/gellert/> * E-mail: ivanyi@mail.szikszi.hu vagy ivanyi@theol.u-szeged.hu



VÁROSUNK

GYOMAENDRŐD

A keresztény nemzeti gondolat hírnöke

VII. évfolyam 5. szám * Társadalmi, kulturális és hagyományörző folyóirat * 2000. május

ÜDVÖZLET AZ OLVASÓNAK MEGVÁLTSÁUNK 2000., MAGYARSÁGUNK 1000. ÉVÉBEN



"HAZÁDNAK RENDÜLETELENÜL
LÉGY HÍVE, OH MAGYAR;
BÖLCSŐD AZ S MAJDAN SÍROD IS,
MELY ÁPOL S ELTAKAR"
VÖRÖSMARTY MIHÁLY



A HŐSÖK TISZTELETE

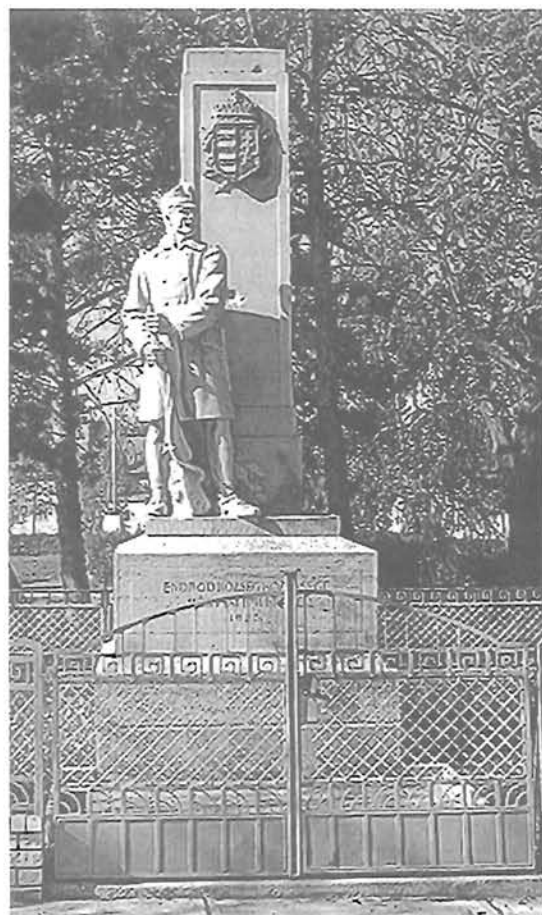

Az 1924-ben hozott törvény, amely május utolsó vasárnapját a Hősök Napjává tette, csak keretbe foglalása volt azoknak az érzelmeknek és óhajnak, amelyet a magyar nemzet apraja-nagyja érzett hőseink iránt. Azok iránt, akik a hazáért a legtöbbet, az életüket áldozták.

A hősök tisztelete egykoron apáról fiúra szállt. A gyermekek már a családban magukba szívták ezt az érzést. Az iskolákban pedig hőseinkről való ismeretekkel tovább erősítették. Népünk soha nem folytatott hódító háborúkat. Történelmünk során nemzetünk csupán védelmi harcokat folytatott fennmaradásáért. A Muhi csata, Mohács tragédiája, Nándorfehérvár védelme a török ellen, Budavár többszöri eleste, majd újbóli visszafoglalása, a Rákóczi szabadságharc, a 48-as forradalom, majd a két világháború s az 56-os forradalom és szabadságharc a hősök millióit áldozta a hazának.

A második világháború után, a szovjet szuronyokra épített rendszer igyekezett kiirtani a magyar hősök tiszteletét az emberek lelkéből. Idegen „hősöket” állítottak a magyar nép elé. Meggyalázták nemzeti történelmünket. Igyekeztek ezer éves létünket elhomályosítani. Nem emlékezhettünk nyíltan hősi halált halt apáinkra, fiainkra, testvéreinkre, mert ők a rendszer szemében bűnösök voltak, nem pedig hősök.

Hozánk legközelebb a két világháború szörnyű katasztrófái által bekövetkezett sok százezer magyar katona hősi halála az, ami szinte minden magyar családot érintett. Hősi halott volt, nem csak az, aki a csatában esett el, de az is, aki a fogságban a GULAG-okban éhen halt, vagy az agyon kínzott, megfagyott civil is, és a munkaszolgálatos, akit akasztás közben ért a halál, de mindazok, akik az AVH kínzókamráiban szenvedtek ki, kötélen nyakukban lehették ki életüket. Mind-mind a magyar hazáért, vagy éppen magyarságuk megváltásáért haltak hősi halált.



A korombeliek még emlékezhetnek, hogy minden nap a déli harangzó után ima hangzott el hőseinkért, ima hangzott el harcoló honvédeinkért. És utána jött a nagy csend, a várakozás, hogy foglyaink közül ki tér haza, és ki az, akit még el sem sirathatunk, mert azt sem tudhattuk, hogy él-e vagy meghalt.

A napokban került tulajdonomba a „Béke poraikra” c. kiadvány, amely több százezer hősi halottat sorol fel név szerint, temetési helyét megjelölve, amely széles körű tájékoztatást ad idegenben eltemetett hőseinkről. Természetesen ez a felsorolás nem lehet teljes, de határozott fájhatás hősi halottaink előtt!

Sajnos, arra még mindig várunk kell, hogy hivatalosan is megtörténjen az a tiszteletadás, hogy újra ünnepeink közé iktathassuk a „Hősök Napját”. Reméljük, erre nem kell sokáig várunk.

VASZKÓ ANDRÁS

Önnel joga van tudni...

hogy miről döntött a Képviselőtestület április 27-i ülésén

Az elmúlt év költségvetése könyvvizsgálói záradékkal ellátva került jóváhagyásra.

A főbb számok előtt mindenképpen elmondandó, hogy az önkormányzat gazdálkodása pénzügyileg egész éven át stabil volt, a vagyona növekedett. Eredeti bevételi terve 24%-os növekedést mutat, ami részben a helyi bevételek növekedése, részben központi többletforrások és pályázatokon elnyert többlet pénzekből ered. A benyújtott 38 pályázatból 24 nyert, a többletforrás 148 millió forint volt. Felhalmozási, beruházási célú kiadásokra 580 milliót, felújításra 98 millió forintot költött a város. Az oktatásra 627 milliót költöttek, amely összegből 64 millió fejlesztési célt szolgált. Új utak építése 37 millióba, az utak javítása, felújítása 25 millióba, került. Ezen költségek részbeni fedezetére a Békés megyei Területfejlesztési Tanács, Útalap pályázati és más források segítettek a lakossági hozzájárulások mellett. A termál kút felújítása 7,3 millióba, a Hantoskerti díszkút kialakítása 3,1 millióba került, amelyekhez 4 millió pályázati összeg is segített. Elkészült az Öregszőlői kerekpárút, ami 24 millióba került, ehhez 9 millió saját forrást kellett biztosítani. Végül, de nem utolsó sorban, befejeződött az ivóvíz program, amelyre 222 millió Ft kiadás me-

rült még fel. Sajnos nem kezdődhetett el a szennyvíz program, mert csak akkor kezdődhet el, ha a pályázati pénzekhez és az állami támogatáshoz hozzá juthatunk. Summa summarum, ahogy mondanunk szokás, soha se legyen rosszabb éve a város pénzügyi gazdálkodásának. A költségvetés végösszege: 2 milliárd 29 millió bevétellel és 1 milliárd 950 millió kiadással zárt. A mérleg főösszege 30,5%-kal nőtt, a saját tőke 40,2%-kal növekedett, a kötelezettségek 18%-os csökkenést mutatnak az előző évhez képest.

Újra kellett szabályozni az **aktív korú nem foglalkoztatottak rendszeres szociális segélyben** részesülőkre vonatkozó szabályokat. A módosítás egyik lényeges eleme, hogy ha a segélyezett nem tesz eleget együttműködési kötelezettségének, akkor 6 hónapig nem kaphat segélyt. **A lakosság-nak készülni kell a szennyvíz-beruházásra**, mert előbb utóbb csak nyer a pályázatunk. Ha idén nem, akkor jövőre újból pályázunk, a szennyvíz beruházás állami támogatására. Azt hiszem, hogy ennek szükségességét nem kell indokolni. A lakossági hozzájárulás a legjobb esetben is meg fogja haladni ingatlanonként a 100 ezer forintot. Ez az összeg nem kis pénz, ezért jó lenne, ha elkezdődne az elő takarékoskodás. A helyi pénzügyezeteink, az OTP és a Takarékszövetkezet egyaránt kínálja az igen kedvező konstrukciójú takarékosági ajánlatát. Korábban sokat lehetett hallani reklámokban a Fundamenta és az OTP Lakástakarékpénztár takaré-

kossági ajánlatát. Itt helyben sokan kötöttek is szerződést, hiszen az éves befizetett összegre állami támogatás jár, ami 30%, és utána pedig ez az összeg 3%-kal kamatozik. A befizetett összeg hozzáadéka a mai betéti kamatok mellett garantáltan a legjobb, összességében eléri a 14 %-ot. A testület jóváhagyta a pénzügyezetek ajánlatát, mert így több garanciát lát arra, hogy ha a lakosság el kezd takarékoskodni erre a célra, akkor a szennyvíz beruházás megkezdésekor a lakossági saját erő nem fog hiányozni. Személy szerint jól ismerem ezt a takarékosági formát, sok szerződést is megkötöttem ezért felajánlom bárkinek a részletesebb információt, ha megkeresnek ez ügyben. Természetesen mind két pénzügyi dolgozóval készséggel állnak rendelkezésre ebben a témában is.

13+1 pályázat benyújtásában döntött a Testület, amelyekhez a sajtóterület előteremthető.

A Blaha úti Idősek otthona új neve: RÓZSAKERT Idősek Otthona.

A Kner Imre Gimnázium régi-új igazgatója pályázata alapján dr. Kovács Béla lett, 2005 aug. 31-ig szól a megbízása.

A Családsegítő Szolgálat intézményvezetői állására pályázat kerül kiírásra.

Gyomaendrődi tehetséges fiatalok pályázhatnak felsőoktatási tanulmányaik segítésére. A részletek a Polgármesteri Hivatal Humánpolitikai osztályán beszerezhetők.

A Megyei Közgyűlés a települések összefogását javasolja a belvív elvezetési probléma megoldására.

A Testület támogatta a javaslatot, amelynek lényege, hogy a települések belterületén található

csatornák, műtárgyak, szivattyúk teljes rekonstrukcióra kerülnének. A város csatlakozik a vonatkozó pályázathoz.

A városban közterület felügyelet és a polgárőrség nem a kívánt szinten és formában működik. A jegyző úrnak a júniusi ülésre el kell készíteni a megoldási javaslatot, a **közterület felügyelet és a polgárőrség munkájának hathatós javítására**, a feltételek konkrét meghatározásával.

A város a **századforduló búcsújára és az új évezred köszöntésére** egy maradandó emléket kíván állítani. A két városrészt szimbolikus összekötésére az Okt. 6. Lakótelep előtti tér a legalkalmasabb. Ide egy gyönyörű szobrot állítanánk a lehető legszelebb lakossági összefogással, adományok gyűjtésével. Aki legalább 25 ezer forintot ad, vagy ha cég, akkor legalább 50 ezret, akkor a neve is megörökítésre kerülhet. Az önkormányzati képviselők és tisztségviselők minimum 10 ezer forinttal járulnak a megvalósításhoz. A gyűjtést a Város Közgyűteményért Alapítvány bonyolítja le, amely jogosult adó levonásra vonatkozó igazolás kiadására. A szobor leleplezésének legkésőbbi időpontja 2001 aug. 20., de ha lehet, akkor az őszi ún. „Elszármazottak Világtalálkozóján” október 23-án avatnánk fel.

A szociális bérlakásban élők lakbérhátralékának rendezésére, aki nem mutat készséget, és már tetemes hátralékot halmozott fel, annak bérleti jogviszonya záros határidőn belül felmondásra kerül. A kilakoltatott családok Gyomaendrőd közigazgatási területén kisebb komfortfokozatú lakásba kerülnek elhelyezésre.

Császárné Gyuricza Éva



ÁRADÁS A HÁRMAS-KÖRÖSÖN - A tavaszi árvíz városunkat sem kímélte. A legmagasabb vízszint április 10-én 837 cm volt. Szerencsére a gátak jól bírták a víz támadását. Egyszer tapasztaltak jelentős szivárgást a Szarvas-végi temető vonalában, amit azonnali beavatkozással, mintegy 3500 homokzsákkal meg tudtak szüntetni. A harmadfokú készültségbe a Vízügy által irányított védekezés mellé az önkormányzat is 13 fő kivezénylésével besegített. Az árvízvédelmi ügyelet éjjel nappali szolgálatot jelentett a gátakon. Köszönet mindazoknak, akik álmainkra, életünkre, városunkra vigyáztak. Az árvíz mellett a belvív volt az, ami szinten próbára tette az erőket, hiszen a múlt év november hó 24-től, 2000. március 28-ig hol első, hol másod, hol harmadfokú védekezéssel tudta a Polgármesteri Hivatal Műszaki osztálya a problémákat kivédeni. Köszönjük áldozatos munkájukat.

* HÍREK, KÖZLEMÉNYEK * HÍREK, KÖZLEMÉNYEK * HÍREK *

Endrődiek Baráti Körének találkozója

Rózsashegyei napok

Május 26. (péntek)

8 órától a Rózsashegyi Kálmán Általános Iskola tanulóinak vétékdedője

9 órától rendhagyó tanítási órák

11 órákor Szoboravatás, Mihály Bernadett szobrász Rózsashegyi Kálmánról készített mellszobrának ünnepélyes felavatása. Ünnepi beszédet mond Solymosi Ottó, a Magyar Rádió Jászai-díjjal kitüntetett vezető rendezője.

12 órától ebéd

14 órákor a Helytörténeti Múzeum avatása

15 órától filmvetítés (Rózsashegyi Kálmán főszereplésével)

18 órákor kezdődik a táborozás

Május 27. (Szombat) - Baráti találkozó

9 órákor Szentmise az Endrődi Szent Imre katolikus templomban az Endrődre elszármazottak tiszteletére

10 órákor kezdődik a ligeti iskolában az **Endrődiek Baráti Körének ünnepi műsorral összekötött találkozója, Kunkovác László fotóművész kultúrantropológus képeiből készített kiállításal egybekötve.**

Megnyitó beszédet mond: Dr. Latorcai János országgyűlési képviselő, az Endrődiek Baráti Körének elnöke

13 órától közös ebéd a Domszögön

17 órától a Rózsashegyi Kálmán Általános Iskola tanulóinak millenniumi műsora a Közösségi Házban

19 órától Allófogadás, pohárköszöntőt mond Dr. Dávid Imre polgármester.

Minden érdeklődőt (ittthon és máshol élőket) szeretettel vár az Iskola, és az Endrődiek Baráti Köre vezetősége.

Az ebédre való jelentkezés: május 15.-ig lehetséges, igény esetén **szállást is tudunk biztosítani.** Az ebéd ára ugyanannyi, mint tavaly volt, 900 Ft. Választani lehet, birkapörkölt, vagy vegyestál, a leves, a szokásos csigatésztával főtt húsleves. Telefonon is lehet jelentkezni, a 66-os körzet, Fülöp Imréné 284-435, Császárné Gyuricza Éva 386-323, vagy írásban, 5502 Gyomaendrőd Damjanich 15.

A Baráti Kör Vezetősége tisztelettel hív és vár minden elszármazottat, és az ittthon élőket is, akik szívesen találkoznának rég nem látott barátaikkal, iskolatársaikkal.

A Rózsashegyi Könyvtár május havi programja

OVI MOZI

3-án, 10-én, 17-én, 20-án A „Magyar népmesék” című sorozat filmjei lesznek láthatók.

CSALÁDI MOZI

6-án Ismeretterjesztő filmek sorozatban: Elefánt kalandok. (színes, szinkronizált természetfilm, a National Geographic Alapítvány sorozata)

13-án Családi filmek sorozatban: Babe 2. I Kismalac a városban (színes, szinkronizált amerikai film)

20-án Magyar filmek sorozatban: A miniszter félrelép (az utóbbi évek legsikeresebb magyar vígjátéka Kern András és Koltai Róbert főszereplésével, rendezésükben)

HADIFOGOLY EMLÉKNAP

A Magyar Hadtudományi Intézet szerint a II. Világháború után a hadifogolytáborokban 150-200 ezer ember hunyt el. Május 9-én a Hadifogoly-emléknap alkalmából a Volt Hadifogolyok Bajtársi Szövetsége koszorút helyez el a Hadtörténeti Múzeumban lévő hadifogoly emlékműnél.

A Volt Hadifogolyok Bajtársi Szövetsége kezdeményezi, hogy a munka- és GULAG lágerekben évekig szülőökről és azokban elhunytokról, jeltelen sírokból emlékhely készüljön központi helyen a kormány, vagy a parlament segítségével, hogy ott évenként országos emlékezést rendezhessenek.

Hunya Alajos

A KÖZÖSSÉGI HÁZ
MÁJUS HAVI PROGRAMJA

Május 2-án 17.00: MKDSZ gyűlés

Május 3-án 8-12: Vértadás

Május 5-án 10.00: Gyermekműsor

Május 10-én 16.30: Cukorbeteg klubja

Május 25-én 9-16: Könyvvásár

Május 26-27-én Rózsashegyi Napok

A rendszeres találkozó csoportok időpontja változtatlan.
Bővebb felvilágosítást lehet kérni a Közösségi Házban.

NYÁRI TÁBOROZÁS

2000. március 1-től kezdődően a Kecskés-zugi FAHÁZ (volt Béke Tsz faháza) a Közösségi Ház kezelésébe került.

Kérjük, hogy gyomaendrődiek (helyiek) igényeiket a nyári táborozásra vonatkozóan **május 31-ig** jelezzék intézményünk felé, Adám Gyöngyi népművelőnél. Május 31-után a szabadon maradt időpontokat a nem gyomaendrődi érdeklődőknek fogjuk meghirdetni. Bővebb felvilágosítás kérhető a Közösségi Házban. Telefonon: 66/386-917

BESZÁMOLÓ A BARÁTSÁG SPORTEGYESÜLET
KÖZHASZNÚ ALAPÍTVÁNY 1999. ÉVI
TEVÉKENYSÉGÉRŐL

Alapadatok:

Az Alapítvány 1999. július 7-én kezdte meg tevékenységét, amelyet öt fő hozott létre: Dinya Zoltán, Farkas István, Jakus Imre, Kovács Lajos, és Szurovecz Istvánné.

Az Alapítványt 5 fő kurátor működteti, mely a vagyonkezelője, és legfőbb döntést hozó szerve. A Békés Megyei Bíróság 1999. július 14-én Pk. 60. 146/1999. sz. határozatával jegyezte be.

Az alapítvány az alábbi feladatok megvalósítását tűzte ki céljává:

- A Barátság Sportegyesület anyagi és erkölcsi támogatása
- városban folyó sporttevékenység fejlesztése
- versenysport és az utánpótlás feltételeinek segítése
- A tanuló ifjúság iskolai és szabadidős sporttevékenységének támogatása.

Az alapítvány határozatlan időre jött létre és nyitott. Bárki támogathatja, aki a fenti célokkal egyetért. Az alapítvány számlája: Endrőd és Vidéke Takarékpénztár 53200015-10003640.

Rövid beszámoló:

Az alapítvány céljai elérése érdekében gyűjti az adományokat, és pályázatok útján igyekszik célja eléréséhez anyagi forrásokat teremteni.

1. Pályázatot adtunk be a Wesselényi Miklós Nemzeti Ifjúsági és Szabadidősport az Egészséges Életmóddért Közalapítvány által meghirdetett programjaira. A pályázatunkat elbírálták, támogatásban nem részesültünk.

2. Pályázatot adtunk be az Ifjúsági Kabinetiroda által meghirdetett programokra. Pályázatunk támogatásban nem részesült.

3. Pályázatot adtunk be a Gyermek és Ifjúsági Alapítvány Tanácsa által meghirdetett programjaira. Pályázatunkat 1999 évben nem került elbírálásra.

Továbbra is figyelemmel kísérünk minden pályázati lehetőséget, hogy céljainkhoz támogatást szerezzünk.

1999. december 19-én második alkalommal megrendezésre kerülő a „Szalancukor Kupa” kiadásaihoz a Gól - Suli Alapítvány kért és kapott támogatást 15.000.-ft-t.

Az Alapítvány 1999. évi bevételei összesen 168.407.- Ft

1999. évi kiadásai összesen 29.396.- Ft

1999. évi záróegyenleg: 139.011.- Ft

Mivel az alapítvány csupán 1999 második felében jött létre, így tevékenysége is korlátozott volt. Bizom benne, hogy a 2000. évben mind többen ismerik meg alapítványunkat és annak tevékenységét s ez által támogatóink köre, mint pedig a támogatandó célok bővülni fognak

FÜLÖP ZOLTÁN

Az Alapítvány kuratóriumának elnöke

In memoriam

Szülőföld: Bölcső, majd koporsó!
Sarkasillag a négy égtáj felől!
Anyanyelved billyogként jelöl!
Te vagy a téli hó s a tavaszi zöld,

új kenyér íze, lepergő könny sója,
öröm-kacagás, lelki Kába-kő...
Isten áldjon! Te légy végső álmunk,
s ivadékainkba szebb jövő!

Tímár Máté

Bányai Árpád



kiváló pedagógus
1924. Pogony
– 2000. Lenti)

Trianon következtében került a Felvidékről hozzánk Bányai Ernő tanító családja. Felesége: Orosz Mária kilenc gyermekkel ajándékozta meg a magyarságot. (Piroska, Cecília, Emil, Viktória, Stefánia, Tivadar, Ernő, Árpád, Judit, volt a születés sorrendje.) Az édesanya Vizsolyról származott.

Árpád a nyolcadik gyermek Pogonyban született 1924. december 11-én. (Később tudtam meg, hogy lelki-iker testvérem, hisz alig pár perccel később én Endrődön láttam meg a napvilágot.)

A felvidék Csehszlovákiához csatolása folytán kerültek Endrődre, ahol az Ugar tanyai iskolájánál kaptak helyet.

A harmincas évek igen szomorú helyzetbe hozták a családot. Az édesanya 1932-ben hazalátogatott szüleihez Vizsolyba, ahol szívroham érte és hirtelen elhunyt. Ott is temették el. 1934-ben a Kalocsán tanítóképzőben tanuló Viktória és Stefánia TBC-ben megbetegedtek. Hamarosan ők is örökre eltávoztak.

A család életében voltak olyan évek, amikor öten tanultak tanítóképzőben, ami óriási anyagi áldozattal járt.

Árpád, az elemi Endrőd-Öregszőlő tanyai iskolájában végezte. Majd Endrődön a Szent Imre Polgári Iskolában folytatta, kitűnő eredménnyel. Ez minden nap 5 km gyaloglást jelentett, földúton. Egykori osztálytársa szerint: „... megnyerő egyéniség volt, határtalan udvariasság, segítőkészség, szeretetteljes türelem, éles ész, nagy szorgalom és meglepő szerénység volt jellemzője.”

A kitűnő bizonyítvánnyal Szegeden a Királyi Katolikus Tanítóképzőbe nyert felvételt. (Itt ismerkedtünk össze és letűntünk holtig tartó testi-lelki jóbarátok. Nagyban hozzájárult egyéniségem formálásához. (A névsor beírásakor tudtuk

meg, hogy földiek vagyunk. Levél érkezett tőle: „Szervusz Marci! Mi vacerok vagyunk! Ne búsulj! Neki a sűrűjének!”) Így lettem Marci, majd Marci bácsi, sőt kedves feleségem is Marcika néni. Most is köszönöm az elkeresztelést! Ő az osztályban élre tört. Vezető helyét mindvégig megtartotta. A végzős évben, 1943-44. évben ő lett a képző Főduktora. Horthy Miklós ösztöndíjasaként végzett. A képesítő vizsgaelnökétől, az újvidéki Keleti Főiskola igazgatójától azonnali meghívást kapott az eredményhirdetésén. Ő azonban munkába kívánt állni, hogy a család anyagi helyzetén javíthasson. Erdélyben Érmihályfalván kezdte a tanítást. A beállt fronthelyzet miatt hamarosan elhagyta munkahelyét. Vizsontagságos, veszélyes vándorlás után ért haza Endrődre. Itt nagy szükség volt rá, mert nevelőhiány volt a sok katonáskodó férfi távollétében. Tanév végeztével a Dunántúlra, Tófejre kapott kinevezést. Kántortanítóként tevékenykedett. Tanítványaival több iskolai kórustalálkozón vett kiemelkedő eredménnyel.

Judit húgának a IV. és V. képző elvégzéséhez anyagi segítséget nyújtott.

Zalaszentmihály, majd Rédics volt az előrehaladás útja. Házasságot kötött Halász Erzsébet tanítónővel. Két gyermekük: Árpád és Zsuzsa.

Utolsó működési helye Lenti városa. Ott igazgatóként tevékenykedett. Közben elvégezte a tanárképzőt biológia-földrajz szakon.

1956 novemberében, mint a Munkástanács elnökét tartóztatták, egy hétig Zalaegerszegen tartották fogva, majd rehabilitálták, és állásába visszahelyezték. 1980-ban súlyos infarktussal tíz napig Ajkán, majd Balatonfüred szívkórházában ápolták. Onnan hosszú, válságos időszak után tért haza.

Működése alatt több pedagógiai kiténtetésben részesült. (Az „Oktatásügy kiváló dolgozója”, „Kiváló tanár”, „Szolgálati emlékérem” tulajdonosa...)

Boldog házassága, kiváló gyermekei és mesés unokái jelentették élete napfényét. A második infarktusa február 19-én családja körében lepte meg, s néhány perc alatt végzett vele.

Köszönjük, hogy elismerést, megbecsülést, tekintélyt szereztél itthon és „idegenben” is Endrődnek. Köszönöm értékes, meleg szívű, segítő, egész életre szóló barátságodat.

Legyen áldott a pihenésed! Míg élünk Te is élsz szívünkben!

MÁRTON GÁBOR

MORZSÁK

„A világban a legtökéletesebb az ember.
Az emberben a legtökéletesebb a lélek.
A lélekben a legtökéletesebb a szeretet.
A szeretetben a legtökéletesebb az Isten”

Salézi Szent Ferenc

„Csak a hit győz a kétségbeesés felett.”

(E. Brunner)

„Ha a döntések elől kitérünk, később tízszeres erővel törnek ránk.” (Niemöller)

TÖRTÉNETEK A RÉGI GYOMÁRÓL III.

A harangokról II.

A „Garzó harang” hangja elhallatszott ki a tanyákra is, tiszta időben el egészen Ványa alá. Mint mondták: „Debrecenben van a párja.” Ezt a harangot a többi társával együtt elvitte az I. Világháború. „Elrekvirálták” ágyúércnek, 1917. május 16-án „mind a hármát, nem maradt csak egy árva.”

1922-ben érkezett meg egy 18 mázsás nagy harang. Ezt a harangot a nép „Harsányi harang”-nak hívta, az időszerinti lelképásztoráról, s aki e harangnak a beszerzését szorgalmazta. 1922. szeptember 7-én felhúzták a toronyba.

1923. június 8-án Főtisztelendő Balthazár Dezső püspök úr jelenlétében ünnepélyesen felhúzták az újabb két kis harangot. A visszaemlékezők úgy mesélték nekem, hogy mikor a hívek megtudták, hogy a harangok megérkeztek az állomásra, megindult oda az emberek áradata. Ünnepélyesen fogadta a harangokat a lelkész kar Harsányi Pál vezetésével, Répás Pál, Palotás László „nagytiszteletes, tiszteletes urak”, a presbitérium, a városi előljáróság. Ünnep volt ez a városban felekezetre való tekintet nélkül. „Mert ott voltak a nimet evangélikusok, katolikusok papjaikkal, híveikkel együtt, sokan könnyeztek, a háború, Trianon után a sok megrendült ember.” A harangok vagonokban voltak még, de már ott el voltak halmozva virágokkal. Harsányi Pál nagytiszteletű úr istentiszteletet tartott imával, énekléssel. „Azután vót a harangok átrakása nagy társzekerekre, de ez úgy elhúzódott, hogy az aznapi beszállításból nem lett semmi.” A meghirdetett harangfelhúzást, a toronymáli ünnepélyes istentiszteletet másnapra kellett halasztani. Másnap a társzekereket, harangokat gyönyörű szépen felvirágozták a lányok, asszonyok. Még a vontató ökrök

szarva is fel volt virágozva. „Gyomának a legszebb nyóc magyar ökre, szíp villás szarvú magyar ökrök vótak, Topa, Cseh, Gabri – ki is a világháborús rokkant gazdaember vót – öreg Cseh Nagy Dániel gazda fia hajította az egyik fogatot, a másikat meg G. Nagy László gazda hűsleges öreg cselédje Bene András bácsi hajította. Cseh Nagy Dániel és G(ecsei). Nagy László gazdák ökrei vótak ezek.” A harangok felhúzását maga Slezák mester irányította, aki a harangokat öntötte Amíg az állomástól a fogatok a templomig értek, addig az „árván maradt kis harang” állandóan csegett-bongott, „nagy örömmel fogadta nagy testvérjeit”. A városháza felőli oldalon húzták fel a harangokat ének szó mellett az abiakig, utána „sírú csend lett”. Sokáig tartott, mire bekerültek a helyükre, de a hívek mindvégig kitarítottak. Majd az előljáróság a lelkész vezetésével felment a toronyba, s ott Harsányi nagytiszteletű úr imát mondott, s utána egy óra hosszat szólt mindhárom harang.

1944. augusztus elején újabb rekvirálás történt, s megint háborús célokra. A német katonai hatóság elszállította a nagy harangot 14 mázsa súlyban. 1944. október 6-9 között a torony belövést kapott s a megmaradt harangok is megsérültek. A megmaradt nagyobbikat (mely az esteli, hajnali, s déli harang volt) újra kellett öntetni 1947-ben.

Terjedelmi okokból nem tudom teljes részletességgel leírni a harangok használatának módjait, változásait évszázadokon át, így csak a „közelmúlt” ötven esztendőből válogattam. Hajnali négykor a nagy haranggal jelezték az „ébredést”. A középső harang reggeli hétkor hívta az iskolás gyerekeket istentiszteletre. A nagy haranggal húzták a „nyolcórás” a reggeli istentiszteletre. A nagy haranggal szólt a „déli” harangszó, ugyanezen harang szólt este nyolckor takarodóra, naplementre. Az ünne-

pi, hétköznapi istentiszteletnek is külön harangozási rendje volt. Esküvőre is a nagy haranggal harangoztak, elkezdte a harangozó mikor elindult a násznép és abbahagyta mikor a templomhoz értek. Legszívesebb a terminológia a temetéssel kapcsolatos harangozási rendnél. A halálózást általában reggel, délelőtt jelentették be s ezt követő délután kettőkor harangozták a „kisharangot”, vagy másképpen a „csendítést”. A harangozó a hírharangot a legkisebb haranggal kezdte és öt perc múlva megszakította, egy percre egyszer, majd újabb öt perc harangozás után összehúzza mindhárom harangot, ekkor gyermek halottat (tizenöt év alatt) jelzett a közösségnek. Férfi halott jelzésekor három egyperces megszakítás és a három öt perc után, mindhárom harangot összehúzták, de ezt is majd, mint a nőhalott jelzését, a nagyobb haranggal végezték. Nőhalott esetében a megszakítás kétszer történt. A temetésig minden este hat órakor „hatóráztak”, a nagy haranggal negyedóránál mindennemű halottnak. Külön kérésre történt a déli harangozás után „pompa, dili pompa”, harangozás mindhárom haranggal egyszerre negyedóránál. Amikor még a háztól temettek, temetés napján délután kezdték harangozni a „gyűlöre” harangot, amikor elindult a lelkész az egyháztól, s azt húzták egészen addig a középső haranggal, míg a halottasházhoz nem ért a kántorral, énekes gyerekekkel, funérátorral. Amikor elindult a gyászkocsi a temetőbe, kezdték el húzni a „kísérőt”, ezt régen mikor még volt, mind a négy haranggal együtt húzták, egészen addig, míg a menet kiért a temetőbe. Napjainkra újabb harangok vannak, megszűnt a háztól temetés, s így módosult, bár alapjában nem változott a harangozás rendje.

Cs. SZABÓ ISTVÁN

Corvo bianco

Corvo Bianco Schuh Bt.
Cipőipari Bt.

5502 Gyomaendrőd, Fő út 14.

☎/Fax (66) 386-896

☎(30) 9457-148

Női, Leányka-, és Fiú- cipőgyártás

Mindent egy helyen a Piktör Boltban!

Gyomaendrőd, Fő út 212.

(telefon: 66/283-079)

Déavánnya, Árpád út 47

(telefon: 483-318)

Kaphatók:

Festékek, lakkok, ecsetek,
Szerszámok, zárok, vasalások, és linóleumok.

Padlóburkoló lapok minta után,

hosszú ragasztók, fugázó olajat kiegészítő,

TIKKURILA Számítógépes színkeverés.

Több mint 2000 színből választhat!



ÉPFE

Építőipari Szakipari Festő Szolgáltató

Betéti Társaság vállalja:

Közületi – vállalkozói és magán
megrendelőinek

ÉPÍTŐIPARI – SZAKIPARI

munkáinak elvégzését.

Teljes körű ügyintézésel,
tervezéstől a kulcsátadásig.

ELLENŐRIZHETŐ REFERENCIÁKKAL

rendelkezünk Alföldön és Budapesten!

Hívja: 06-66-295-659

vagy 06-20-9367-5, 4 számot.

Fax: 06-66-385-896

Cím: 5502. Gyomaendrőd,

Juhász Gyula utca 34/1.



Katolikus oldal



MÁJUS HÓNAP ÜNNEPEI

1. Hétfő: Szent József, a munkás
2. Kedd: Szent Atanáz
3. Szerda: Szent Fülöp és Szent Jakab apostolok
4. Csütörtök: Szent Flórián vértanú
7. Vasárnap: **Húsvét 3. vasárnapja**
12. Péntek: Szent Néreusz, Achilleusz, Pongrác vértanúk
14. Vasárnap: **Húsvét 4. vasárnapja**
16. Kedd: Nepomuki Szent János áldozópap, vértanú
18. Csütörtök: Szent I. János Pápa vértanú
20. Szombat: Sienai Szent Bernardin áldozópap
21. Vasárnap: **Húsvét 5. vasárnapja**
22. Hétfő: Szent Rita özvegy
24. Szerda: Szűz Mária, Keresztények segítsége
25. Csütörtök: Tiszteletreméltó Szent Béda áldozópap
26. Péntek: Néri Szent Fülöp áldozópap
27. Szombat: Canterbury Szent Ágoston püspök
28. Vasárnap: **Húsvét 6. vasárnapja**
30. Kedd: Szent István ereklyéjének átvitele

MÁJUSI MISEREND

Endröd

Vasárnap: 8-kor, és este 7 órakor, hétköznap reggel fél 8-kor. Május estén 7-kor litánia.

Szent Gellért Iskola kápolnájában

május 14-én és 28-án, vasárnap fél 12-kor.

Hunyva

Vasárnap: délelőtt 10-kor. Hétköznap szerda kivételével este 6-kor. A szombat esti vasárnapi előesti mise. Május estén fél 6-kor litánia.

Gyoma

Vasárnap 10-kor, hétköznap reggel 8-kor, szombaton 18 órakor.

Nepomuki Szt. János szobra a Szarvasvégi Temetőben



Egyházmegyei Zarándoklat

Máriaradnára, 2000. április 8.



Ezekkel a gondolatokkal fogadtunk minket Gyulay Endre, egyházmegyei püspöke.

Kissé nehézkes határátelérés után, kicsit késve, de szép, napfényes időben

érkeztünk

Radnára. A bazilika zsúfolásig megtelt zarándokkal. Rooz Márton püspök úr köszöntötte a zarándokat. Felsorolta azokat a helyeket, ahonnan régen is érkeztek zarándokok. Jól esett hallani Endröd nevét. 1867-ben már jegyezték fel endrői zarándokcsoportot.

Az endrődiek zarándokleit jelzi a keresztút 1889-ben felállított III. stációja, melyet őseink alapítottak, és 1914-ban állítottak újra.



Kedves Búcsújáró Hívek!

Őseink gyakran zarándokoltak Máriaradnára. A hosszú úton felkészültek a nagy találkozásra. Imádkozva, énekelve melegítették szívüket, hogy telve legyen az édesanyjuk, Mária iránti szeretettel. A határ megnehezítette a hozzájutást, de nem tette az ő szívét kevésbé érzékenyvé irántunk. Felkészült, tiszta szívvel menjünk hozzá, vigyük örömeinket, hogy hálát adjunk, mondjuk el kéreseinket, hogy megsegítsen és könyörögjön értünk, családunkért, nemzetünkért, minden emberért! A régi kunszentmártoni búcsúsok éneke ma is fölszólít bennünket:

*„Ezerkilencszázkettedik évben
elindultunk Jézus szent nevében
a radnai kegyes Szűzanyánkhoz,
szomorúak vigasztalójához.”*

helyi fiatalok passiójátéka a radnai bazilikában



Bogarak Endrődön

A Szentjánosbogár-tábort immár 10. éve szervezik a jezsuita Szív újság körül közösséggé alakult világi és szerzetes fiatalok. Spirituális a Szentjánosbogár Közösségnek Sajgó Szabolcs jezsuita atya, a dobogókői Manréza lelkigyakorlatos központ vezetője.

Elvünk, hogy ingyen dolgozik mindenki, a gyerekszeretet és a közösséghez való tartozás a fiatalok motivációja. A tábor a fiatalok felajánlott munkájának és a falu vendégszeretetének köszönhetően jöhet létre. Vagyis kérjük a plébánia híveit, hogy fogadjanak be legalább két-két gyermeket erre az 5 éjszakára, szerény reggelivel és vacsorával. És másokat is kérjük, hogy rövid szíves együttműködésükkel segítsék megszervezni a gyerekek számára élménydús programokat, mint amilyen pl. a sportverseny megszervezése, a településen található látványok bemutatása, a táborotzónél való segítése.

10 évvel ezelőtt az első táborát a rovatban meghirdettük, és 100 gyerek jött el. Ma, a 10. évben, Magyarország 7 településén egyidőben lesz 5 gyerek és 2 ifjúsági táborunk. Közel ezer gyerekekkel találkozunk június 25. és 30. között. Néhány éve az erdélyi, felvidéki és kárpátaljai gyerekek és fiatalok jönnek a táborainkba. Az ő esetükben különös fontossága van az ingyen munkának, hiszen sokszor nem tudják kifizetni a tábor szerény költségét sem. Nem tudjuk, hogyan, de Isten segítségével eddig minden évben sikerültek a táborok, nem volt soha baleset, komolyabb betegség vagy valami más baj, és mindenki el tudott jönni, az anyagiakra való tekintet nélkül.

Az emberek jók. És szívesen segítenek másokon, különösen a gyerekeken, csak lehetőséget kell nekik teremteni arra, hogy a bennük szunnyadó jószág megnyilvánulhasson. A tíz év alatt Magyarország csaknem negyven településén táboroztattunk. Volt, hogy csaknem házról házra kellett járjunk a falut, szállásokat keresve, de mindig találtuk, és senkit nem kellett hazaküldeni.

Nehéz ezt a tábor előtt elhinni, de addig mindenhol azt hallottuk a tábor befejezése után, hogy most már sokkal könnyebb volna egy új tábort szervezni a faluban, mert a lakói már megismerték, kik a Szentjánosbogarak, és megszerették a gyerekeket.

Maga az elnevezés Sik Sándor verséből való: „Az emberekhez, kik az éjben járnak/ Isten küldött Szentjánosbogárnak.” Erre a jelképre a gyerekek nagyon fogékonyak, hamar megértik, mit jelent „világítani a sötétben”. Ennek megfelelően a tábor - lelki napok. Nem klasszikus hittanos tábor, de a vezérgondolata az, bármilyen témát veszünk is, hogyan legyünk jó keresztények a mindennapi életünkben. Az idén milleneumi a témánk: az idő (amely nem a miénk, hanem az Uré, és mindenkinek egyszer majd számot kell adni róla).

A gyerekeknek azonban nemcsak lelki foglalkozásuk lesz, hanem sportverseny, ismerkedés a településsel, akadályverseny, szereplés és táborozás.

Az oldalt szerkesztette: Iványi László plébános

A család az emberiség reménye

A keresztény családok összefogása: a jövő útja. Itt, Gyomaendrődön is!

A tenni akarás, mások önzetlen segítése, a krisztusi szeretet, a hit erősítése voltak azok a gondolatok, melyek jegyében létrehoztuk az „ÉLET MÁSOKÉRT” néven a katolikus családok szövetségét. Az a szándékunk, hogy minden családba elvigyük Krisztust az emberek közé, hogy tudatában legyen minden keresztény ember, hogy keresztsége által küldetése van ezen a földön! A keresztényi tanítás nemcsak a papság feladta. Az egyház kicsi magja a család, ahol a gyermek az anyanyelvével együtt tanulja meg, s alakítja ki magában Istenről alkotott fogalmát. Úgy érezzük, hogy eljött az ideje a keresztény családok összefogásának. Szándékunk ifjúsági csoportokat alakítani, előadásokat szervezni hitről, hazaszeretetről. De terveink között szerepel filmek vetítése, hétfői szórakozások szervezése, mindenképpen a fiatalok szabadidejének jó értelemben vett lekötése. Terveink között szerepelnek egyházmegyei találkozások, közös kirándulások, ahol együtt vannak a családok.

Mindezek érdekében szeretnénk felvenni a kapcsolatot pedagógusokkal, óvónőkkel, hitoktatókkal.

Kérünk minden keresztény családot, és mindazokat, akik programunkkal egyetértenek, jöjjenek közénk, hogy segíthessünk másokon, akik elesettek, magukra maradtak, idősök, vagy betegek. Vigyük el hozzájuk a krisztusi szeretetet. Nyújtsunk nekik erkölcsi támogatást, hogy érezzék nincsenek egyedül!

Gyűjtsük meg a szívekben a szeretet gyertyáscskáit! Kicsiny lángjuk fénye sugározza be az otthon falait, hozza el minden családba a szeretet, a béke örömét.

Akarhatunk-e, kívánatunk-e többet, mint hogy legyen minden ember testvér, s legyen végre egy akol! Ahogy híres papköltőnk Mécs László oly szépen írja:

*„S hallgasd: mennyi szív zenél a földön és örül körülted,
munkás szívek milliói, kik kórusba tömörülnek,
hogy kizengjék szebb jövőjük roppant orgonáján,
mely az Istent ostromolja: legyen végre egy akol,
s legyen minden ember testvér földünk minden véres táján!”*

HARNOS VINCE



Merre forog a világ kereke?

Valamikor, nem is olyan régen, amikor megszülettem, talán lassabban járt a világ kereke. Nem volt olyan kényelmes az élet, nem volt annyi gombnyomásra működő csoda: nem volt gombnyomásra melegező adó gázfűtés, mindent tudó számítógép, és nem volt a világ bármely táján fogható televízió és háborúkat játszó videó.

Hogy miért írtam le mindezt?

Egy kisdiák a következő fontos kérdést tette fel nekem:

- Hogy van az, tanár bácsi, hogyha ennyi mindent kitaláltak már az emberi élet megkönnyítésére, a munkák idejének lerövidítésére, ennek ellenére édesanyám és édesapám mégsem ér rá?

Nehéz volt a kérdés, legalább olyan nehéz, mint a kérdező kisdiáknak a szíve. És még milyen nehéz volt erre mondani valamit. Úgy hiszem, nem is nekem kell válaszolni erre, hanem az édesanyjának és édesapjának.

Így aztán elmeséltem neki, milyen volt akkor, amikor kicsi voltam.

Téli esteken kicsiny gyermekként a fával megrakott öreg kályha ropogó tüze mellett hallgattam a meséket, verseket, gyermekdalokat, népdalokat. Úgy hatott rám minden mondat és dallam, mintha magam is a mese szereplője lennék. Tágra nyílt szemmel szálltam a vadludakkal a mese szárnyán, a dal hallatán együtt nyíl-

tam a rózsával, miközben kinyílt a szívem is és kitágult bennem a világ. Nem jártam messzi tájakon, nem jártam sehhol, nem voltam sehhol, és mégis mindenütt voltam. A leggazdagabb hozományt kaptam, amit gyermekének csak adhat az ember: az átélést, a rácsodálkozást, az élményt.

Az őszinte érzelmek gazdagságában táplálkozó élmények segítettek hozzá ahhoz, ami lettem, azok az élmények, amiket tiszta gyermekszívvel átélhettem, azok a dolgok, amikre rácsodálkozhattam. Ma is úgy érzem, nem elég gyermekünket megtanítani arra, mi az, amit lát, élje, érezze is azt, ami körül veszi a világban, mert így tud később különbséget tenni jó és rossz között. Az így nevelt gyermek nem fog unatkozni, nem lesz egyedül önmagával. Csak le kell hunyni a szemét, s már repül is a vadludakkal a csodátó felé, és a mesében átélt igazi értékek az ember felnőtté válása során saját életének értékeivé válnak.

A szeretet érzésében, élményében növekvő gyermek édesanyja öléből kiröppenve is keresni fogja a harmóniát, a világ sok-sok feszültsége között. Szeretné, ha meghallanánk a kimondatlan szót, ha türelmesek lennénk, és késedelmesek a haragra.

Annál is inkább, mert nincs miért haragudni arra, aki egy fejlődésben lévő ember, nem pedig egy tökéletlen

felőtt, (van egyáltalán valaki, aki valaha felnőtt?) sőt, a gyermek még so-hase volt felnőtt, de mi már voltunk gyerekek.

Bárcsak a gyermekeinkhez értenénk annyit, mint gazdaember a földhöz, munkás a szakmájához, mint kertész a virágaihoz.

Hogy kicsoda a gyermek? Attól függ melyik, hiszen olyan sokan vannak, oly sok félek, mint mezőn a virágok, és mindegyikben ott rejlik a csoda, csak meg kell látni.

Adjunk derűs békét, önzetlen jószágot, hitet gyermekeinknek! Építsük fel életünket mi felnőttek, hogy ne hiányozzon gyermekeink életének közepe!

Harmath József

GYEREKSZÁJ

- Anyu miért nem akarsz játszani velem?
- Mert nincs időm.
- Miért nincs időd?
- Mert dolgozom.
- Miért dolgozol?
- Hogy pénzt keressek.
- Miért keresel pénzt?
- Hogy neked adhassak enni!
- Ó, hát tudod, anyu, én nem vagyok éhes!

Történelmünk nagyjai

Thökoly Imre gróf, fejedelem 1657 - 1705



Késmárkon született 1657. szeptember 25-én. Nyolc éves korában Apafi Mihály kincsezte Máramaros vármegye főispánjává. (Az adminisztrációt nevében Teleky Mihály vitte). A császári seregek ostrom alá vették Árva várát s így a Lipót vármegyei Likava várába menekült. I. Lipót alkotmányt és vallásszabadságot tipró rendelkezéssel szemben az elkeseredett tömegek Lengyelországba menekültek, ahol Thökoly állt a bujdosók élére s kuruc seregeivel elfoglalta egész felvidéket. 1682-ben kötött házasságot Zrínyi Ilonával. I. Rákóczi Ferenc

övegyével. Ebben az időben kötött szövetséget a törökökkel. A törökök 1683. szeptemberi bécsi veresége megpecsételte sorsát. Még 1690-ben a zernyesti csata után elfoglalja Erdélyt, de uralma kérész életűnek bizonyult. A karlócai béke 1699-ben kimondta száműzetését. Feleségével együtt Törökországban telepedett le, ahol izmiri birtokain élt haláláig. 1705. szeptember 13-ig. Hamvait a magyar kormány 1906-ban hozatta haza Zrínyi Ilonával együtt, és a késmárki evangélikus templomban helyezték örök nyugalomba a kurucok királyát.

Petrőczy Kata Szidónia Pekry Lőrinczné grófnő 1664 - 1708



Anyai ágon Tökoly Imre unokatestvére. Ifjúságát Lengyelországban töltötte. 1682-ben férjhez ment Pekry grófhoz. Élete szenvedésekkel volt teli. Anyját még gyermekkorában elvesztette. Atyja részt vett a Wesselényi-összeesküvésben, őt is és testvérét is korán vesztette el. Teleky ármánya miatt férje börtönbe került, bár sikerült férjét kiszabadítania, de Erdélyből ki kellett bujdosniuk. Férje előmenetele érdekében lutheránus vallását elhagyta és katolikussá lett. A Rákóczi szabadságharc idején férje kurucá. Erdély főparancsnokává lett. Ő maga azonban a labancok fogságába került 1703-tól 1704-ig raboskodott Szeczenben. A Rákóczi-kastélyban hunyt el 1708. október 21-én. Vallásos tárgyú műveket fordított és írt. Műveinek fő jellemvonása a vallásosság, hazafiság és hitvesi szerelem. A XVIII. Század legjelesebb költői közé tartozott. Őt tekinthetjük az első jelentős magyar költőnőnek.

Bercsényi Miklós gróf, főgenerális 1665 - 1725



A székési család sarja, született Temetvény várában. Budavár ostrománál kapott ezredesi rangot. Szeged és a hozzátartozó véghegyek főkapitányává nevezték ki. 1687. szeptember 4-én grófságot nyert, s arany sarkantyús vitézzé ültetett. Nemsokára királyi tanácsos, majd Ung vármegye örökös főispánja. Amikor Rákóczit 1701. május 29-én elfogják, Bercsényi Lengyelországba menekül, és lengyel csapatok élén jön segítségére. Ettől fogva Ő vezeti a szabadságharcot. 1705. szeptember 20-án a szövetségi országos főtábornokká nevezi ki. 1707-ben fejedelmi helytartó lett. Midőn harcuk elbukott, s a szatmári békét nem fogadta el 1711-16-ig Brzan várában él. 1716-ban a szultán meghívására az Al-Dunához megy s harcol a török oldalán. Később csatlakozott az emigrációhoz. Elhunyt 1725. november 6-án Rodostóban. Hamvait 1906. október 30-án Rákóczival együtt hazahozták és a Kassai székesegyházban helyezték el.

Esze Tamás brigadéros 1666 - 1708



Tarpai jobbágy, majd mint sókereskedő sokat forgott a Tiszaháton, Szigettől Tokajig a nép között. Így történt, hogy 1703-ban, az egymást erő alkotmányseretések megtorlására az

elégedetlenek, majd a lengyel határvidéken bujdosók élére állva sereget szervezett. Az Ő hívó szavára adta ki Rákóczi a híres manifesztumát (a felkelésre szóló kiáltványát) 1703. május 12-én. 1704-1705-ben a Felvidéken, a Tiszántúlon, majd a Duna-Tisza közén, később Erdélyben harcolt híres gyalogezerde élén. Rákóczi 1707. április 18-án brigadérossá és három gyalogezerd parancsnokává nevezte ki. 1708. március 24-én pedig nemes levéllel, faluját pedig hajdúszabadsággal ajándékozta meg. A nyitrai táborban összekulönbözött hajdúcsapatok szétválasztásakor érte a halál.

Béri Balogh Ádám ezredes 1668-1711



Egy kis dunántúli végvárban, Csobáncon, hajdúként teljesített szolgálatot. 1704 őszén csatlakozott a kuruc mozgalomhoz. Rákóczi Ferenc 1709-ben brigadérossá nevezi ki. Nevezetes győzelmeket aratott Győrvar, majd Köles mellett. 1710-ben ismét a Dunántúlra vonul, egész Sopronig hatol seregeivel. Egy alkalommal még Bécs alá is eljut portyázás közben csapataival. Pálffy János gróf császári tábornok Szekszárd mellett elfogja. A hadbírósg halálra ítélte és Pesten a Belvárosi plébánia előtti téren lefejezték. Emlékét a kuruc kor legendái és dalaai még ma is őrzik.

Károlyi Sándor gróf, tábornagy 1668 - 1743



A család egyike a legrégebb magyar, ősi, főnemesi, nemzetségnnek, a Kaplyon nemzetségből származtatják magukat, akik Árpád idejében szereztek birtokait. Szatmár vármegye főispánja. 1668. március 20-án született. 1703-ban még a kurucok ellen harcol, de Rákóczihoz pártol, kinek legtekintélyesebb pártvezére, a haditanács tagja, később legfőbb tábornoka lett. Amikor belátta, hogy a túlerővel szemben népet védeni kell, legfőbb résztvevője lett a szatmári békekötésnek. Ezért III.

Károly császár és király 1712. január 12-én főhadvezéri helyettesé nevezte ki és grófi rangra emelte. 1723-i országgyűlésen királyi biztos, majd belső titkos tanácsos és lovassági tábornok. 1724-ben a helytartótanács tagja. 1741 szeptember 24-én Mária Teréziától tábornagyi rangot kapott. Magas állását az üldözött kurucok javára használta fel. Nagykarolyban szerzetesi temploma és háza, Pesten a klarisszák részére alapított zárda. Nyírbátorban minorita ház, a majtényi, csengeri, rendházak iskolák köszönhetik létüket neki.

Eszterházy Antal gróf, tábornok 1676 - 1722.



A nemzetség ősi fészke a Csallóköz. Első ismert őse 1186-ban fordul elő, mint királyi prisdaldus (hiteles személy). Antal gróf Ferenc és Tökoly Mária gyermeke. 1698 szeptember 19-én Temesvár ostrománál török fogságba esik és csak a karlócai béke után szabadul. 1703-ban még császári ezredes, de 1704-ben már Rákóczihoz pártol s ő vezette a nagyszombati ütközetben a kurucok balszárnyát. Rákóczi ekkor generálissá nevezte ki. 1707-ben az ónodi országgyűlés után, a Vág melletti parancsnoksággal bízott meg. 1708-ban a Dunántúlon működik

eredményesen. Bevette Kőrmend várát, kétszer is lerontott Ausztriáig s Bécsig hatolt. Majd a horvátok muraközi és légrádi sáncait vette be. A Kuruc állam szenátora, később dunántúli főkapitány és mezi marsal, azaz tábornagy. 1711-ben a nagyságos Fejedelemmel együtt emigrál Franciaországba, s végül Törökországba. Rodostóban hal meg. Hamvait Rákóczival egyetemben 1906. október 30-án hozták haza, és kassai Dóm-ban helyezték örök nyugalomra.

Forrásunkak: A magyar Nemzet Története (1896). Révai Nagy Lexikona (1913). Új magyar Lexikon (1962). Somogyi Győző Hermann Róbert: Magyar Hősök arcképcsarnoka (1996).

MÁJUS 10. - A MADARAK ÉS FÁK NAPJA

„Szeresd a fát, hisz ő is érez...
Szép gyöngén nyúlj a levélhez.
Ágát ne törd, lombját ne tépjed,
Hagyd annak, ami: épnek, szépnek.
Ne bántsd a fát!

Falombok közt, viharban, vészben,
Lám, meg se ring a madár fészke,
Fáradt, ha vagy, leülsz alája,
S elszenderít a madár danája.
Ne bántsd a fát!

(Részlet Benedek Elek: *Szeresd a fát c. verséből*)

Gyermekkoromban, május havában rendszeresen megünnepeltük az iskolában ezt a napot. Kivonult a polgári iskola valamennyi növendéke a szabadba, a ligetbe, ártéri erdőkbe és valamelyik tanárunk méltatta e neves nap jelentőségét, a fák, madarak védelmét. Majd a sátorépítés, főzés és sok különféle játékok következtek.

Az emberek kultúrájának anyagát kezdettől fogva ősforrásaiból merítette. Mintáit az örök természetből vette. A kezdetleges ember lelkében még nem alakulhatott ki a természet megbecsülésének érzésvilága, hisz életszükségleteinek kielégítéséhez mérhetetlen mennyiségben álltak rendelkezésre a természet ajándékai.

A kultúrában, a fejlődésben, a tudásban előrehaladó ember az idők során ráeszmélt arra, hogy az örök természet a tudásnak, a szépségnek, az egészségnek, a kedélyvilágunknak (közérzetünknek), lelki megnyilvánulásainknak, de a munkának is életfeltétele, ősforrása! A természet nyújtja a keretet a nagyszerű emberi alkotásokhoz, sőt az ember szép, nemes, és kényelmes otthonához is. Az ember ráeszmélt arra, hogy az erdők kiirtása, megbosszulja magát. Végtelen sor van az ehhez hasonló felismeréseknek. Így alakult ki az emberben a természet iránti behatóbb érdeklődés s egyre gyarapodtak a természetbarátok, majd pedig a természetbúvárok.

Az ember szép iránti vágya létrehozta országsszerte különböző településeken a ligeteket, játszótereket, arborétumokat. Botanikusok irányításával hoztattak nálunk ismeretlen fákat, cserjéket. Hozzánk legközelebb Szarvason találunk arborétumot, ahol minden földrészről hozott fákat, cserjéket a kert megálmodója és megalkotója Bolza József báró, akit „Pepinek” becéztek. (Innen a köznyelvben még ma is ismert Pepi-kert el-

nevezés). A Bolza család első tagja Bolza Péter báró, a Mária Terézia Lovagrend tagja, aki 1792-ben nyert magyar honosságot, 1798-ban felesége révén jutott a Harruckern birtok eme részéhez Szarvashoz. Ezek az egzotikus és különböző formájú fák, azok virágai, levelei sok képzőművészt ihlettek meg. Szébbnél szebb festmények jelentek meg. Többek között a család itt élő utolsó sarjától Bolza Mariantól is.

Amikor Gyoma kerületén az Erzsébet-ligetben a „sóhajok” hídján megközelítve az úton tovább haladva a fürdő felé a Holt-Köröstől 25 méterre, a járdától kb. 12 méterre jobbra volt egy különleges fa. Ez a fafajta Kínából származott és egyetlen volt belőle Gyomán. Levele alakjáról nevezték el tudományosan ginkó bilóba, azaz halfarkú fának. Sajnos kivágták s a helyére egy elektromos szerelvényt, - mindössze 1 m² területűt, - építettek. Csupán egy méterrel kellett volna odább építeni a szerelvényt, hogy ezt a ritka fát megmentse! Valószínű a tudatlanság áldozata lett.

Ismeretes, hogy a növényvilág a káros széndioxidot alakítja át oxigénné. Tehát felbecsülhetetlen számunkra a növényzet. Sajnos országsszerte illegálisan irtják erdeinket, pusztítják a hasznos madarak lakhelyét.

Az első magyar természetvédelmi törvényt 1935-ben hozták. Békés megyében, 1973-ban alakult meg a Természetvédelmi Bizottság Győri Imre elnökletével. Célul tűzték ki a helyi jelentőségű természeti értékek védelmét, sőt azok védetté nyilvánítását. Ez a munka ma is tovább folyik.

Városunk Önkormányzata évek óta foglalkozik a település fásításával, virágosításával. Az elmúlt években az



Szarvasi arborétum, sétaút

Endrődi település utcáin sorfákat ültettek kiegészítésképpen, és új fasorokat is létesítettek. A szép környezetért a polgárok-nak is tenni kell: fogjunk össze, védjük a fákat, locsoljuk azokat, tartsuk tisztán kertünket, a házunk elejét.

Szólnom kell a madarokról is, hisz szerepük jelentős, sőt pótolhatatlan a természetvédelemben. Abban az állandó küzdelemben, amit az ember folytat a természet pusztító rovarok, apró rágcsálók sokaságával szemben, a legfontosabb segítőtársak madaraink. Így a rovarok ijesztő terjedésének megakadályozása hozta létre a madárvédelem gondolatát.

S gondolataimat had fejezzem be ismét a költő Jakab Ödönnek a „Madarak védelme” versének egy részletével:

„Szeretitek a dalt? De mit is kérdezem?
Ki ne szeretné, ha cseng a dal édesen?
Amely szívnek a dal nem öröm, nem vigasz:
Bűnökre fogamzott, durva sötét szív az,
Verjen akár bíbor, akár daróc alatt
Ne bántsátok hát a dalos madarakat!

Bor és kolbászverseny gyomaendrői módra

Jó mulatság is a már hagyományos Városi Bor és Kolbászverseny, amit az idén már ötödször rendeztek meg, a helyi Kertbarátok tagjai. Valuska Lajos elnök vezetésével rendkívüli jó hangulatú napot ajándékoztak a résztvevőknek. Szokás szerint csak a helyiek versenyeztek.

A verseny előtt a Kertbarát Kör hölgy tagjai gondoskodtak arról, hogy a jó bornak legyen „korcsolyája”. Már 9 órakor a hölgyek közül 5-6 fő elkezdte a finomabbnál finomabb szendvicsek készítését. Fel kerül a puha kenyérré az ízletes „kolbászcsír”, (ami már önmagában is olyan finom, hogy bárki megnyalhatná az ujjait, ha kóstolná) a hideg sült kolbász, a lila vagy zöldhagyma, retek, tojás sajt. Amíg a zsűri dolgozik, a többiek, (úgy 60 – 70 lehetek idén) eszegetnek, iszogatnak, énekelgetnek, és drukkolnak az eredményekért.



meg növekedett munkáját. Új kategóriát is be kellett iktatni, mert diétás kolbászok is érkeztek a megmérettetésre. A Vastag kolbász, azaz szalámi kategóriában első helyezést **Kulik Zoltán**, második helyezést **Fekete Sándor**, és harmadik helyezést **Vaszkó András** által hozott kolbász nyert. A vékonykolbász kategória első helyezettje: **Vaszkó András**, második díjas **Kruchió Lajos**, a harmadik díjas **Talán Mátyás** által hozott kolbász lett. A diétás kolbász (paprika nélküli, és pulykahúsból készült) első díját **Fekete Sándor**, második díjat **Mogyorós József** által nevezett kolbász nyerte. A zsűri tagjai voltak: **Császárné Gyuricza Éva**, **Kertes Imréné** és **Adamik Aladár**.

A versenyzők könyvjutalmat és oklevelet kaptak, a versenyen kívüli jelenlévők és a zsűritagok pedig egy nagyon kellemes, jó hangulatú napot, amiért köszönet a helyi Kertbarát Kör tagjainak és elnökének.

Császárné Gyuricza Éva

A bor zsűrinek 35 bort kellett minősíteni. A fehérbor kategóriában 11 versenyzőből első lett **Dr. Kovács Béla**, a vörösbor kategóriában 10 indulóból első lett **Valuska Lajos**, a vegyes bor kategóriában 10-versenyzőből első díjat nyert **Szmola Béla**, a gyümölcsbor kategóriában 4-en versenyeztek, első lett **R. Nagy János**. Második helyezést érték el: fehérborban **Józsa Mihály**, vörösborban **Dr. Kovács Béla**, vegyes borban **Gyebnár János**, és gyümölcsborban **Karbiner Gáborné**. A zsűri elnöke javasolta, hogy a jövő évi versenyen legyen önálló kategória, a helyi származású bor, a javaslatot a jelenlévők szívesen fogadták. A bor zsűri tagjai voltak: **Gyuriczáné Kajdi Ilona**, **Mótyán Tibor** és **Tímár János**.

A kolbászversenyre idén jóval többen neveztek be, mint tavaly, de a zsűri szívesen és lelkesen végezte a



Nem adtam fel egy pillanatra sem vágyaim...

Kedves Olvasóink!

Akiről most szólunk egy színes, érdekes egyéniség; ír, zenét szerez, kertészkedik, s fölöttébb szereti az életet. Nem is olyan régen az egyik budapesti televízió készítette vele riportot. Ott így vallott önmagáról: „türelmes és optimista vagyok, soha nem adtam fel egy pillanatra sem vágyaimat. Igaz, az idő elhaladt felettem, de ez idő alatt nem voltam tétlen, alkottam, mert bíztam, hogy az én csillagom is feltűnik egyszer a magyar kultúra egén.”



Uhrin Benedek, akiről most szólunk. Endröd szülötte. Életpályája a munkás emberek küzdelméről szól. Bár gyermekkorra óta színész szeretett volna lenni, de a nyolcgyermekes családban erről még szólni sem lehetett. A gyermekévek mezőgazdasági munkával teltek. 1943. október 3-án bevonult Marosvásárhelyre, mint határvasdász. Majd Kolozsvárra került. Frontszolgálatra osztották be. Megsebesült, Budapestre került kórházi kezelésre. Önéletrajzában így emlékezik vissza erre az időre:

„Mire meggyógyultam, bejöttek az oroszok. Civil voltam, amikor 'malinki robotra' elhurcoltak. 1948. májusában hoztak haza bennünket, szintén mezőgazdaságban dolgoztam.” De próbálkozott színjátszással is. 1951 májusában helyezkedett el a MOM-ban s ott dolgozott nyugdíjazásig, mint rak-tárvezető, s közben esti iskolában elvégezte az ipari iskolát. Családi élete hányatott volt. Megnősült, elvált, majd újra nősül és megint elvált. Erről így ír levelében: „Inkább vállaltam a küzdelmet egyedül és nyugodtan. Közben irogattam, ha időm engedte.” És hogy mennyire termékeny volt arról művei árulkodnak:

„Elnézést kérek ez KABARÉ” címmel jelent meg első kötete, melyből műsorára tűzött részleteket a Vidám Színpad Bodrogi Gyula rendezésében.

„A szépség áldozata” címmel jelent meg regénye, amelyet követte „A római táncmulatság” című kötet.

Meg kell még említenünk, hogy megjelent még két három-felvonásos színdarabja és egy prózai műve is.

Továbbá kiadásra kerül egy zenés kazettája: „Csak veled tudnék boldog lenni” címmel, amelynek nemcsak szövegírója, de szerzője is Uhrin Benedek. További zenés kazettája előkészületben van.

A fent említett műveket meg lehet rendelni Ungvályi Jánosnál (Ifjúsági Lakótelep 3/4) és szerkesztőségünkben. Kapható lesz május 27-én, a Baráti Kör találkozóján is.

A szerzőnek további sikereket kíván a

VÁROSUNK SZERKESZTŐSÉGE

ORGONAVIRÁGZÁS

Rőtvrösen tört a virradat
A kertembe s nem hitte a csodát,
Mint töltötték lila zuhataggal
A pazarlón fészlő orgonát.

Illat-ébresztőt nekem,
Vigaszul, mert kínoz a magány
- árvaság hál egy ágyban velem -
s szívemet tépi egyre több talány.

Mit tehetnék? Hiányzol nagyon!
Nem pótol szín illat, sem szírom,
Őszit bénít a bús árvaság.

Nyílnak a gyönyörű orgonák,
Ha nem hallom szívdobogásodat,
S nem küld hozzám hasonló méla vágy.

Maria Under

Fordította TÍMÁR MÁTÉ

Az észti nép legnagyobb költője, aki Sztálin előtt Svédországba emigrált s ott halt meg 1980ban 97 évesen. (1883-1980)

MÁJUSI DAL

Megint tavasz jön zöld kaftánban
lombot szór a ligeti fákra,
és én soha még fáradtabban
nem készültem május-csatára.

Pedig zengő, szép szerenádok
várnak reám, hogy eldaloljam,
mikor mosolygó, selymes álmok
szállnak felénk vándor rajokban.

Részegítő holdfényes esték
jönnek, rajzanak, én csak várok,
virág nélkül meddőek a fák,
és csók nélkül búsak a lányok.

A bamba hold kókadtan ballag
nem lesz másik ilyen bolondja,
aki jókedvből minden titkát
szorongás nélkül elsorolja.

És csendes lesz a kocsmák alja,
mert máskor vidám legények
nem kezdenek gondúzó dalba,
hanem sanda gyanúval néznek.

Pedig feszül, dagad a lelkem,
hogy zengve törjön be, mint máskor
ha tavasz jött, de most felettem
gondfelhő ül és nem lesz mámor.

Márton Gábor (1947)

THERMIX
ÉPÍTŐIPARI SZÖVETKEZET

☒ 5500 Gyomaendrőd,
Ipartelep út 3.
☎ T/F: 66/386-614, 386-226

Tevékenységeinket piacképes áron kínáljuk

Magas és mélyépítési munkák generál kivitelezése – tervezése
- anszportbeton és betonacél értékesítés, előregyártás, szerelés
- ggedi asztalos és lakatos termékek gyártása (nyílászárók,
- interspan bútorok)
Építőipari anyagkereskedés (Interspan bútorlap...)
Építőipari gépek, segédesszközök bérbeadása (toronydaru, acél-
- zsalu, keretes állvány, útpanel...)

Mádi Zoltán cipőkészítő-
fogtechnikai és kereskedelmi
Kft

Telephely: 5502 Gyomaendrőd, Fő út 45.

Telefon: (66) 386-578

A Szentkorona látogatása



A Magyar Kereszténydemokrata Szövetség Gyomaendrői Szervezete kegyeleti látogatást tett az Országházban április 18-án, hogy tisztelgjen a szent ereklye előtt, és egyben megismerje a magyar Parlament csodálatos építészeti remekműveit.

A bejáratnál Dr. Latorcai János országgyűlési képviselő fogadott bennünket, s velünk volt másfél órán át. Ez úton is köszönjük fáradozását.

Majd a várba mentünk, a Mátyás templomba, és a Halász bástyáról néztünk le Budapestre. Haza indulás előtt útba ejtettük a Kerepesi temetőben eiső szabad magyar miniszterelnökünk sírját, hogy fejet hajtsunk nagysága és siremléke előtt.

E kirándulás örök élményünk marad. Fáradtan érkeztünk haza, de megérte!

Vaszkó András



Antall József siremléke

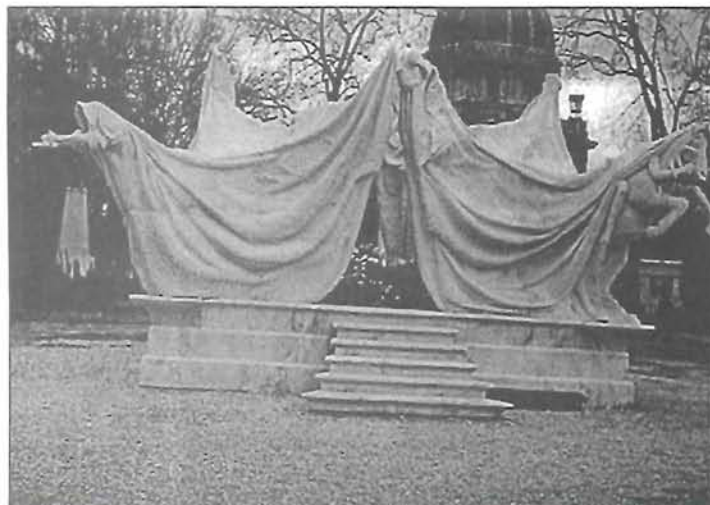

SPORT

Bajban a város labdarúgói

Az utóbbi hétvégék keserű pírlákat jelentettek a pettyes labda rajongóinak. Kiábrándító eredmények születtek hazai és vidéki pályákon. A Barátságna is legfeljebb csak döntetlenre futotta erejéből.

Az NB.II. osztályban:

Április 2-án Barátság – Borsod Volán0:0

Április 9-én Kiskörös – Barátság1:0

Április 15-én Barátság – Budakeszi1:3

Április 23-án Hatvan – Barátság1:1

Tabella állása: 14. Barátság 22 2 6 14 12:40 12

AZ NB.III. osztályban

Április 2-án Gyoma FC – Dömsöd1:0

Április 9-én Algyő - Gyoma FC5:0

Április 15-én Jamina – Gyoma FC4:0

Április 23-án Gyoma – Mélykút0:2

Tabella állása: 14. Gyoma FC 23 2 4 17 19:76 10

Az időszak szomorú érdekessége, hogy a Barátság a tavaszi szezonban az első gólt csak Április 15-én Budakeszi ellen rúgta.

Április 23-án ajándék tizenegyessel szerzett vezetést a hazai csapat. A fokozatosan feljövő Barátság az 51 percben Osán révén hálóba talált. Általános vélemény, hogy minden tekintetben jobb volt a Barátság. Reménykedjünk!

MÁRTON GÁBOR

A Sportcsarnok májusi programja

NŐI KONDI-TORNA

Hetente hétfőn és csütörtökön 18-tól 19 óráig.

Vezeti: Varga Lajos tornász olimpikon

NŐI KOSÁRLAPBDA

Hetente hétfőn és csütörtökön 18-tól 19 óráig

Vezeti: Cs. Nagy Lajos testnevelő tanár

NŐI KÉZILABDA

Hetente pénteken 20-tól 21.30 óráig

Vezeti: Sípos Dezső testnevelő tanár

NAPI PROGRAMOK

1-én 10 órától 40 év fölöttiek kézilabda tornája (férfi)

6-án 9-től 14 óráig a HUNGAROTEL kispályás labdarúgó tornája

7-én 13-tól 18 óráig Tavaszi Kupa teremlabdarúgó bajnokság

13-án 10.30 órától a Bethlen Gábor Szakképző Iskola és Kollégium ballagása

14-én 13-tól 18 óráig Tavaszi Kupa teremlabdarúgó bajnokság

20-án 13-tól 18 óráig Tavaszi Kupa teremlabdarúgó bajnokság

21-én 10-től 17 óráig Kispályás labdarúgó torna

28-án 13-tól 18 óráig Tavaszi Labdarúgó Kupa bajnokság

JÚNIUSI ELŐZETES

Hétvégeken folytatódik a Tavaszi Kupa teremlabdarúgó bajnokság!

3-ÁN Megyei Cigány Sportnap

17-én 2. sz. Általános Iskola ballagása

Gyomaendrőd külterületén Kocsorhegy alatt, 2 ha 41,40 aranykorona föld eladó, 6000 Ft/aranykorona, és a kondorosi úttól 1 km-re 90 aranykorona föld eladó, 8000 Ft/aranykorona. Érdeklődni lehet: Sugár utca 57.

HÍREK ERDÉLYBŐL



„... megmarad egy diadalmas erdélyi igazság: ez a föld egymás mellett... megtartja örökös tarka virágzásban a népeket, akik rajta és érette munkálkodnak.“

Kós Károly, 1925.

A jövő iskolája

Ismét folytatjuk Beder Tibor hargitai főtanfelügyelő és földrajztudósna a romániai Magyar Szóban folytatásokban megjelent írását:

„Hiábavaló volt-e több mint ezer éves küzdelmünk atyai örökségünk és keresztény hitünk megtartásáért?

Belenyugodhatunk-e abba, hogy továbbra is mások döntsenek sorsunkról?!

Isten akkor is velünk volt, amikor a Kárpát-medencébe vezényelt és velünk maradt, amikor ügyünk pillanatnyilag elbukni látszott. És velünk van most is. Mi hagytuk el őt egy időre, amikor ezeréves küldetés-tudatunkat és hitünket feladni kényszerültünk.

A magyarságot a különböző békediktátumok annyira szétszaggatták, amint Durai Miklós is megállapítja, nem a szétszakitottság, hanem az a hamis és gyilkos meggyőződés, hogy a kialakult helyzetünk megváltoztathatlan. Ha ez válik igazzá, akkor minden megváltozik és értéktelenebb lesz. És akkor mi lesz Seneca igazságával, aki igen helyesen ismerte fel, hogy a természetben semmi sem örök. Ugyanabba a folyóvízbe kétszer már nem lehet belépni, mert más már a víz.

Vajon a ma pont olyan mint tegnap – és a holnap – olyan lesz mint a ma?! Vajon csak a természet nem örök és az emberi társadalomban minden örökérvényű?

Székelyföldön a többség Senecának ad igazat – semmi sem örök, semmi sem örökérvényű. Még a határok sem.

A Csíkszereda közeli Csíkpálfalva kicsi főterének közepén immár ötven éve egy szomorú arcú öreg honvéd kétméteres cementbe öntött szobra áll. A talpazon ott volt az első világháborúban elesett hősi halottak névsora. Szám szerint 31-en voltak. Most már ott van a tavalyi felújítás után a második világháborúban elhaltaké is. Ők 21-en voltak. Mindannyian magyarok...” Ötven ketten a kétszáz házas kis falúból.

„A honvédszobor alatti főtálpazaton, a székeley jelképek, a Nap, a Hold, s a csillagok között báránnyelvényi folt látható, mint egyre hatalmasodó, üszkösödő seb. E folt helyén eredetileg egy piros – fehér – zöld alapozású graffito volt az ezeréves Magyarországról. Az írás, amit erre a domborműre írtak így szól: 'Így volt, így lesz'. A nemzetiszínű dombormű felett eltelt négy év, és jött a felszabadulás, vagy ahogy nálunk mondják, a második világ. A szobor maradt, de a domborművet el kellett tüntetni. Levakolták. Szinte hiába, mert a vakolat évente lemállott – és újból előtűnt a dombormű...”

„E művelet által egyre nagyobb lett, egyre hatalmasabbá vált a folt, és mint a sebhely terjedt. De ott van mélyen a cementhabarcs alatt, amit hiába takarnak el, mert mi tudjuk, hogy ott van és ott lesz mindig. És ott viseli minden székelymagyar bent a lelke mélyén, és ezek a szimbólumok, ezek az üzenetek a legjelentősebb, legszemélyesebb titkainkhoz tartoznak. Még a halálra ítéltnek is emberi joga hinni, hogy van esélye az életre. Ez a hit élteti és segíti elviselni a rászakadt bajt.

A közel nyolcszázéves székelymagyarság miért ne hinne abban, hogy a kialakult helyzet igenis megváltoztatható.

Közel Szlovénia nagyságú területen – de Luxemburg állam területeinek hatszorosán – körülbelül 720.000 székely él. A Székelyföld déli határának számító Feketügy vonalától (Kökösi híd), a Sepsiszentgyörgy-

Csíkszereda-Székelyudvarhely-Szováta-Balavár-Marosvásárhely útvonalon az autóbusz 240 kilométeren egyetlenegy román települést sem érint. És itt minden székely faluban találni egy Csíkfalvához hasonló emlékművet.”

(Folytatjuk)

ORVOSI TANÁCSOK A MUMPSZ-RÓL



A mumpsz, latinul parotitis epidemica nevű betegség, egy vírusfertőzés, amelynek legismertebb, legfeltűnőbb tünete a parotis, azaz a fültömírgy, az egyik legnagyobb nyálmirigyünk, sokszor igen kifejezett duzzanattal járó gyulladása.

Ezen kívül a fertőzés érintheti a többi nyálmirigyet, több más szervet, sőt a központi idegrendszert is. Néha teljesen tünetmentesen zajlik.

Az őszi, tavaszi hónapokban nő az előfordulás gyakorisága. A betegség

egyik emberről a másikra közvetlen érintkezéssel, pl. gyermekközösségekben, illetve cseppfertőzés útján terjed. Mindkét nemből azonos arányú a megbetegedettek száma.

A betegség kiállása általában egy életre szóló védettséget ad, de lértak ismételt megbetegedéseket is azonos személyeknél.

A lappangási idő 14-24 nap.

Mérsékelt láz, olykor nyaki izomfájdalom kíséri, egyik, vagy mindkét fültömírgy fájdalmasan megduzzad. Előfordul, hogy először az egyik, majd a másik oldalon jelentkezik fájdalom, illetve a fültömírgy gyulladása. A duzzanat 3, 7 nap alatt csökken.

Az estek kb. 10%-ában enyhe lefolyású, általában maradványtünet nélkül gyógyuló agyhártyagyulladás kíséri a betegséget. Erre utalhat fejfájás, hányinger, hányás, tarkókötöttség megjelenése. A herék gyulladása is előfordul szövődeményként. A serdülőkor előtt rendkívül ritkán, a felnőtt mumpszos férfiak esetén azonban kb. 14-35%-ban jelentkezik. Lehet egy-, vagy kétoldali, tünete a herék fájdalmas duzzanata. A gyulladás ritka esetben sterilizációt okozhat. **Egyéb szervek részéről is jelentkezhetnek gyulladással járó tünetek**, pl. a pajzsmirigy, a hasnyálmirigy, a petefészek, a szívizom, a könnymirigyek, az izületek is megbetegedhetnek.

A diagnózis általában a tünetek alapján lehetséges, de rendelkezésre állnak vérvizsgálatok is.

A kezelés tüneti: láz-, fájdalomcsillapítás, ágynyugalom. Helyi meleg kötés ajánlható a duzzadt területre. A rágás, nyelés nehezített lehet, ezért folyékony, pépes étrend javasolt. Különösen fontos a bőséges folyadék- és vitaminbevitel.

Szövődemények esetén van csupán szükség gyulladáscsökkentő gyógyszeres kezelésre, súlyos esetekben kórházi kezelésre. **Elmondhatjuk, hogy a mumpsz általában egy enyhe lefolyású, szövődeményt ritkán okozó fertőző betegség.** Szerencsére a betegséget, főként annak szövődényes formáit egyre ritkábban látjuk, mivel hatásos védőoltással rendelkezünk ellene.

A hagyományos mumpsz vírus mellett azonban más vírusok, egyéb kórokozók, sőt pl. autoimmun betegségek, allergiás eredetű megbetegedések is okozhatják a fültömírgy gyulladást, duzzanatát. Ilyen tünetek jelentkezésekor forduljunk orvoshoz, akkor is, ha esetleg az adott gyermek már mumpsz ellen kapott védőoltást, ill. esetleg már átvészelte a betegséget. Fontos az eredet, a kórokozó azonosítása a hatásos kezelés, a szövődemények elhárítása céljából.

A megelőzést szolgálja a beteg elkülönítése, a higiénés elvek betartása, a cseppfertőzés, a járványok kialakulásának megakadályozása.

Dr. KATONA PIROSKA
Csecsemő és gyermekgyógyász
szakorvos



Egyedülálló képzési modell a Bethlenben!

A Bethlen Gábor Szakképző Iskola Magyarországon egyedülálló képzési modellel rukkolt elő: kecsketartó és termékfeldolgozó szakmában az Európai Unió szakértőinek bevonásával új lehetőséget kínál mind a tanulmányait folytató diákoknak, mind pedig a gazdaképzésben.

Ezzel kapcsolatban interjút adott VÁROSUNK szerkesztőségének Gubucz József, az iskola igazgatója és Davidovics László tanár úr, nemzetközi referens.

Első kérdésem az volt:

- Honnan jött a gondolat, hogy éppen kecsketartó szakmában, mint új lehetőséggel álljon elő az iskola?

- Az Európai Unió a magyarországi gazdálkodást – felelte Gubucz József igazgató úr – jelen helyzetében nem fogadja el. Olyan mezőgazdasági termeléssel kell foglalkoznunk, ami megfelel az EU elvárásainak, szabványainak, és amelyre megfelelő kvótát is kapunk.

- Melyik ország volt a minta?

Erre a kérdésre Davidovics tanár úr így válaszolt:

- Franciaország. Mert Európában a mezőgazdaság területén élenjáró ország. A kecsketenyésztését illetően pedig a legnagyobb tapasztalatokkal rendelkezik.

- Milyen kapcsolat révén sikerült erre a lehetőségre rátalálni?

- Személyes baráti kapcsolat révén – folytatta a beszélgetést a tanár úr. – Ez év március elején, konferencián voltam Franciaországban, Auvergne megyében, ahol Nemzetközi Szakképzési Napokat rendeztek. A világ minden tájáról mintegy 350 oktató volt jelen, köztük én is.

- Ha jó az információ, a konferencia ideje alatt Magyarországról egyedül Gyomaendrőd neve vetődött fel ismétlen a szakértők részéről, igaz ez?

- Ez így van. Olyan lehetőséget ajánlottunk, amire felfigyeltek barátaink.

- És most, hogyan tovább?

- A képzést – kapcsolódott be ismét a beszélgetésbe Gubucz igazgató úr – a Leo-

nardo da Vinci Program keretében szeretnénk megvalósítani, az EU szakértőinek bevonásával. Ennek elbírálására Brüsszelben kerül sor ez év novemberében.

- Az EU szakértői a napokban jártak az iskolában. Több napot töltöttek itt. Milyen vélemény alakult ki bennük itt tartózkodásuk alatt?

- Igen valóban itt jártak az iskolában. Elképzeléseink nagyon megnyerték tetszésüket. Konkrét javaslatokkal és ötletekkel láttak el bennünket.

- Kik voltak ők, és honnan érkeztek?

- Itt volt Ricard Pares úr a Barcelonai Egyetem Állategészségügyi Tanszékének tanára, Héléne Duolos Eu szaktanácsadó Franciaországból, és Ivan Guironet, aki Franciaországban Carmejain-ban szaktanácsadó.

- Van-e már konkrét elképzelésük a jövőt illetően?

- Egy mintafarm keretében szeretnénk bemutatni – válaszolt a kérdésre Davidovics tanár úr – a kecsketartást, tenyésztést, illetőleg a kecsketej feldolgozását is.

- Kinek és milyen módon?

- Egyrészt szeretnénk oktatni ezt a szakmát – felelte Gubucz igazgató úr – alapképzés, felnőttképzés, továbbképzés keretében. Továbbá más intézetek részére programot dolgoznánk ki, és szaktanácsadást nyújtanánk. De a gazdák részére is, akik kérnék – bemutatnánk a családi vállalkozásban megvalósítható mintafarmot. Ez a farm olyan gazdaságot mutatna be, amit egy család is el tud látni, s meg is tudna élni belőle.

- Bízna a sikerben?

- A pályázat sikeres elbírálása esetén – fejezte be beszélgetésünket az igazgató úr – terveinket megvalósítsuk és ezt az egyedülálló kezdeményezést szívesen másokkal is meg fogjuk osztani. A Leonardo program koordinátora: a Bethlen iskola.

- Köszönöm a beszélgetést, terveik megvalósításához sok sikert kívánok.

UNGVÖLGYI JÁNOS

Sportol, versel, tanul, és katona szeretne lenni



Grámán Zsolt, aki júniusban tölti be 19. életévét, március 15-én az iskolai szavalóversenyen külön díjat nyert el verseivel.

Életrajza néhány sorban elmondható. A Szolnok megyei Köteleken lakik. Az általános iskola befejezése után szakmunkásvizsgát tett Szolnokon. S most készül az érettségire a Gyomaendrődi Bethlen Gábor Mezőgazdasági Szakképző Iskolában. Sportol, versel, tanul, s katona szeretne lenni.

Sportban hobbija a testépítés, versel fiatalosak, lendületesek, zenében a modern stílusirányzatok állnak legközelebb hozzá. Érettségi után szeretne felvételt nyerni a budapesti Bolyai János Katonai Főiskolára, de irodalmi érdeklődését is tovább kívánja fejleszteni, aminek néhány morzsáját most bemutatjuk olvasóinknak.

Hóesésben

Kedvesem! Emlékszel-e még arra a téli estére,
Sétánkat kísérő sűrű hóesésre,
A fákon zúzmara csipkére,
A táj sziporkázó opálos színére?
Mennyi mindent ígért a csend ölelése,
Hajunkat lágy pihék festették fehérre.
Magadhoz öleltél forró szenvedéllyel,
És szánon ezernyi hópehely csökká olvadt széjjel.



Ivan Guironnet (francia oktató) Héléne Duolos (Eu. szaktanácsadó) Davidovics László (nemzetközi referens) Ricard Pares (spanyol egyetemi tanár) - Foto: Hornok Erő

Tudomány és művészet

Gondolatok Kunkovács László kulturanropológus, fotóművész képeiről

Kunkovács László képeit nézve feltűnik előttünk ősi kultúránk foszlányaiban megmaradt valósága. Emberek, építmények, eszközök, amelyek szavak nélkül is beszélnek, ha odafigyelünk rájuk, és megfelelően szólítjuk meg őket. Ezek a fotók egyszemélyűkben dokumentumok és művészi alkotások. **Dokumentumok**, mert hitelesen rögzítik a megtörtént eseményeket. **Művészeti alkotások**, mert többlet tartalommal bírnak. Itt az ábrázolás nem csupán egy pillanat, hanem a művészi mondanivaló belesűrítése egy-egy képbe.

Kunkovács László kicsit „árvagyermek” a tudománynak, és művészetnek. A tudomány azt mondja a képeire: ez nem művészet. A Művészet pedig elhessegeti magáról: ez száraz tudomány. (Vakok és süketek gyülekezete!) Valójában a tudomány és művészet egyazonmód érvényesül képeiben. Ő, oly egyedülálló gyűjtést végzett a néprajztudománynak, amely már maga hőstett. Lencsevégre kapta az utolsó pákászokat, pásztorokat, őseépítményeket és a tiszai halászatot, amely a ször-

nyú tiszai katasztrófa végett elpusztulni látszik. S mivel a gyűjtést biztos szakmai tudással és művészi érzékkel tette, felemelte őt az alkotók közé! Értsük meg, képei nem ötletszerű kattintgatások, hanem pontosan kidolgozott, megkomponált szelletei a valóságnak. Mindig az eredetit, az ősit keresi és meg is találja. Mint ahogy gyermekeink ajkán felcsendül a „szita-szita péntek, szerelem csütörtök, dobszerda” több ezeréves varázsmondókája, úgy szólítja meg Kunkovács László fényképezőgépeivel a táltos pászort, vagy mutatja be a „napkapus” galambdúcot és a csikóherelésnek ősi fogását.

Ez év elején láttuk a „Pásztoremberek” c. Kiállítását Békéscsabán a Munkácsi Múzeumban. (márciusi számunk 40. old.) Hódmezővásárhelyen látható a „Puszták, tanyák, faluszélek” c. kiállítása. A közel jövőben nyílik meg Szarvason a Tessedik Múzeumban az „Őtörök köemberek” c. kiállítása. Ha tehetik, nézzék meg, és próbáljanak meg kellő nyitottsággal közeledni a képekhez. Higgyék el érdemes.

SZONDA ISTVÁN



A SZARVASVÉGI TEMETŐ HÍREI



Egy vidéken élő endrödi család, Varjú Lajos és neje, Sóczó Margit megcsináltatta a Szarvasvégi Temető ravatalozóházát. Nagyon szép, Isten fizesse meg nagylelkű adományait.

A temető egyik fő ékessége, a hajdani Mészáros család sírmeleke, (fájdalmas kápolna) igen rossz állapotban van, ki akar dőlni. Jó lenne, ha a család helyre hozná.

Május folyamán kezdődik az ideai temetőtakarítás. A munka egy részét az Endrödi Szent Imre Egyházközségért Közhasznú Alapítvány finanszírozza. Azért, hogy az ideai munka is zavartalanul haladhasson, várjuk adományait. Számlaszám: Endröd és Vidéke Takarékszövetkezet 53200015-10003231



Mária néni meséi

Az iciri - piciri kislányka III.

Kriszti egy reggel arra ébredt, Tippantófalun hogy még egy vendég érkezett. Mégpedig Zolti, a Mária néni dédunokája.

Duzzogva nézte az új kis jövevényt, és tüstént megállapította, hogy az sem nem iciri-piciri, sem nem halvány és vézna, mint ő. Majd kicsattan a piros egészségétől.

- Minek is jön az ilyen falura! - szipogta titokban. - Csak azért, hogy megigya előlem a tejet. Pedig már így is ketten osztottunk rajta Kávával, a bocival. Várhatóan mostmár, hogy jó nagyra nőjek! El is határozta, hogy szóba se áll azzal a vasgyúróval. Különben sem lehet a fiúkkal játszani. Csak verekedni tudnak.

Hanem Zolti tudott bizony mást is.

- Akarod, hogy megtanítsalak fára mászni? - kérdezte mindjárt az első pillanatban, ahogy összeismerkedtek. De ez még semmi! Megígérte, hogy megmutatja neki a százfejű tyúkot.

Erre már Kriszti is elnevette magát. - Olyan nincs is, csak Te kitaláltad! - vont a vállát.

- Fogadjunk, hogy van!
- Itt a Mari néninél?
- Persze, hogy itt.
- És Te nem félsz tőle?
- Félni? Tudd meg, hogy én semmitől a világon nem félek, még a sötétől sem.

Csak egészen picikét. - Tettem hozzá bizonytalanul.

- Attól egy kicsit én is. - vallotta be Kriszti is, és engedelmesen ballagott Zolti után, hogy megkeressék a százfejű tyúkot. Mentek, mentek, mendégéltek hetedhét kiskerten át, míg egyszer csak odaértek egy vénségesen vén eperfához.

- Nem tudod, hol találjuk a százfejű tyúkot? - kérdezte tőle Zolti. Az eperfa úgy megrázta lombját, hogy csak úgy záporozott róla a tengernyi fekete eperszem.

- Hát ez pompás! Hát ez pompás! - futottak oda sürgölődve a kacsák, és bólogatva köszönték a gyerekeknek a finom csemeget. - Egyetek csak egyetek - biztatta őket Zolti, de odaszólt Kriszti is: - Mi meg mehetünk odébb egy fával!

Megint mentek, mendégéltek hetedhét kiskerten át, míg egyszer csak odaértek egy vénségesnél vénebb susogó nyárfához.

- Nem tudod, hol találjuk a százfejű tyúkot? - kérdezték most már mind a ketten a fától. A rezgő nyárfa úgy megrázta a lombját, hogy csak úgy zúgott a kert fölé. Futottak is lelkendezve a kacsák, de bizony itt hiába keresték a csupacukor epreket. - Itt sincs semmi, ott sincs semmi! - kapkodták csalódottan csőrüket, és haragosan néztek a két mihaszna lurkóra.

- De nincs ám! - bólogtatt Kriszti morcosan. -

Mese az a tyúk biztosan, csak becsaptál vele.

- Várd ki a végét! - biztatta Zolti, és megindult a hetedhét veteményes kerten át, egyenesen ki a csupavirág rétre. - Ha itt sem találjuk meg, akkor tiéd lehet a halnyelű bicskám!

- Azt megvárom, csirip, csirip! - cincogtatta meg kopott hegedűjét csúfondárosan egy jókedvű szöcske.

- Várhatod, mert amott, ni a százfejű tyúk! - iramodott neki Zolti, és meg sem állt egy vesszőből font borítókasig, ami alatt ott kuporgott a mesebeli tyúk.

Kriszti, ahogy meglátta haragosan toppantott a lábával:

- Tudtam, hogy fülletesz! Ez neked százfejű tyúk? Hiszen ez búboska, a kotlós. Azért zárta ide a kas alá Mari néni, hogy el ne kóboroljon a csibékkal. Most éppen takargatja őket a szárnya alatt. Enyém lett a halnyelű bicskád!

- Mondtam, hogy várd ki a végét! - mondta komolykodva Zolti, de a szemé huncutul nevettek. - Gyere csak közelebb! Majd meglátod, hogy igazat szóltam.

Kriszti nézte, nézte a pislogó tyúkot, és uramfia! Egyszer csak itt is, ott is előbukkant a tollak közül egy kíváncsi fejecske. Sok fényes gyöngyszempár ragyogott a világra, és Búboska egy kurta percig igazán olyan volt, mintha százfejű lett volna.

- Na ugye megmondtam! - kuncogott diadalmasan Zolti, és Kriszti jókedvűen bölintott.

- Ezt jól kitaláltad! Ha nem is sokáig, de egy icit-picit tényleg százfejűnek látszott ez a kendermagos. De nézd csak! Amott fut már külön, külön valamennyi csibe. Jaj de aranyosak!

Egy ideig még elnézgettek őket, aztán visszaballagtak a hetedhét nagykerten, hetedhét kiskerten át, és józűen meguzsonnáltak. Döngicsélő méhecskék kívántak jó étvágyat nekik, mert hogy mézes kenyeret ettek.

A mesét és a verset írta
Iványi Mária

TAVASZI ÁLOM

Langyos eső csepereg,
Levél zöldjén lepereg.
Csöppre csöpp, és fényre fény
Megcsillan a fű hegyén.
Patakvizben fürdenek
Lomhán úszó fellegek.

Áldott csend és béke leng
Hegyormon és völgybe' lent.
Valóság ez, vagy csak álom?
Lenne bár a világon
Istenadta boldog béke,
Minek sose lenne vége!

Rejtőzködő áhitat,
Ha majd minden átítat,
Ha pusztító gyűlölet
Ármánykodón nem követ,
Rombolni jót és szépet,
Szeretetet, emberséget.

Ha a szívek tágra nyílnak,
Ha majd mindent átítat,
Ha győz rossz fölött a jóság,
Úgy lesz az álom valóság.
És lesz Istenadta béke,
S annak sose lesz majd vége.



**NŐI CIPŐT
A GYÁRTÓTÓL!**

A KLASSZIKUS MODELLEKTŐL A MAI
DIVATIG SZÉLES VÁLASZTÉKBAN
KÍNÁLJUK TERMÉKEINKET.



**GELLAI LÁSZLÓ
CIPŐGYÁRTÓ**

GYOMAENDRŐD, FŐ ÚT 140/2 • TEL: 06-66-283-359

A TURUL CIPŐ KFT



Felvételre keres varrónőket,
cipőfelsőrész-készítőket és cipő
gyártókat gyomaendrődi,
dévaványai és kamuti telephe-
lyeire, tartós munkára, jó kere-
seti lehetőséggel.

Vidékről bejárást térítjük,
vagy megoldjuk.

Érdeklődni lehet: 66/386-251
telefonon Oláh Ferencnél

Tródomi oldal



ÉLT EGYSZER EGY LEÁNY...

(Tímár Máténak ezzel a novellájával halálának egy éves évfordulójára emlékezünk.)

Pünkösdfürdőnél már csak emlékezetem színérzékeny lemezén kápráztatta forgalmas eleveését Várad. A büszke püspöki város, az Alföld hasába leselkedő Kálváriájával, tisztességét Ady Endrén kereskedő Káptalansorával, megkopott Pece-parti Párizsságával, egyetemben. Kísértetváros lett, a bihari kapcsurak, a Tiszák és Fráterek árnyaival, ahová nagyapám nemzedékének gazdagjai mulatni, élelmesebbjei sóért, kegyesei búcsút nyerni s fiataljai a civilt komiszruhára cserélni jártak. Félix fürdőnél azonban már a Kálvária-domb pasztellvonala is egyesült az éggel. Rogoz mellett a Fekete-Körös is elfelé-hurkot vetett, mintha megtagadta volna testvérét, a Sebest, s mire mindez belémtudatosult, Hollód után utolért, a baj.

Hirtelen billegős lett a bal hátulsó kerék gurulása, mint a sánta leányzó járása. Olykor egyet-egyet koccant is a rapcsosabb köveken, s a volán ura – és ingyenfuvaros jóbarátom – akkorát káromkodott, akár a Nagybihar csúcsa. Pedig az nem kevesebb, mint 1848 méter magas.

Szeg! S ezen a rozsdás valóságban még az sem szépített, hogy heven süttött a nap. Pajkos szellő legyezte szerte a virágos, kukoricacímerek édeskés illatát. S valami akkora nyugalom lebegett a friss tarlok felett, mintha a táj dobozát teleberregő traktorok, cséplőgépek, zsákokkal terhelt vontatók is a békesség örökös szimfóniáját muzsikálták volna. Ami azt illeti én reménykedtem is ebben, ezt a jó érzésemet azonban megtartotta magamnak, mert láttam, hogy barátom, a logarléccel tervezett mérnök úr legérzékenyebb ideghúrját is megsértette az a szegecske. Tinca község névtáblájáig elvergődünk valahogyan, hanem ott már igen erősen sántikálunk, s öt-hat házával a hátunk mögött végérvényesen se té, se tova. Leodalogtunk az út mellé, borsós kedvű barátom átkozódva szerelt. Ingére Eurázsia térképét rajzolta a verejték. S mert nem szerettem volna szerelővással megmérteni, milyen vastag a koponyám, elindultam az utca hosszán, a falu közepe felé.

Keresek egy üzletet vagy vendéglőt – gondoltam. Iszom egy pohár sört, a mérgesnek liter tejet hozok, mert ebédelni Belényesen akarunk, s hogy ezt a tervet valósággá tehessem, zsebbéli magyar-román kisokosomat forgattam útközben. Lap a tej, bere a sör, cum ma pot duce la lapterie, hogyan jutok el a tejivóhoz, multumesc, köszönöm, ismételtetem nyelvcsúfoló igyekezettel, és teljesen feleslegesen. Mert mikor odavittem a dadogásomat a szél-só ház kispadján üldögélő öregemberhez, és buna ziua-val kínáltam jónak a napját, magyarul viszonzta, még hozzá Isten nevében.

Szép arcú, nagybajszos öregember volt, avatott vászon népviseletében ülve is sejtette, közelíti az ölest, barátságos mosolygása pedig tetézte is. Helyet szorított maga mellett a kispadon. Füle mögé tette a Fecskét, amivel megkínáltam. Jó lesz a fiának. S az első meztelábos bade-ra elmondta azt is, a Vasile névért csorgatta fejére a szenteltvizet a pópa, ami magyarul Lászlót jelent. Beszélgettünk.

- Hány esztendő László bácsi! – kérdeztem.
- Múlta hetvennyolcot.
- Hol tanult meg magyarul!
- Itt Tenkén, meg Oradeán, Váradon, ahol katonaság csináltam.
- Ezek szerint ez a falu Tenke!
- Az, románul meg Tinca... De várjál csak, fiam – megfejtette, - domnule... Míg bevonzolta a kiskapun istenbajszos, szálegyene-

sen is roskatag, öreg testét, tekintetem körülroppent a tájon, mely olyannak tűnt, mintha egy nyitott tenyér öblében, a Fekete-Körös sorsvonalán feküdne Tenke. Nyugatnak alföldien nyitott, északkeletre a Királyerdő, keletre a Bihari-hegység, délkeletre a Béli-hegység oltalmazza óriási karéban, mint a tenyér síkját az újjak, s valami cseppfolyós aranyhoz hasonlítható napragyogás töltötte szüntlig simogató meleggel, akár szívemet az elzsondító emlékezés...

Ha ez a falu Tenke, akkor hatvan esztendővel ez előtt, huszonhárom hónapig itt élt az én édesanyám! A megállapítás először az ábrándozásig, s aztán a tervezgetésig nyújtózott. Szinte láttam a hirtelen nyugult árva cselédlányt, amint megesett rajta a hazalátogató keresztanya szíve, s útra kélt, életében először vonaton, hogy a tenkei erdészéknél otthonra találjon. Itt kapta azt a képtyes ünneplő ruhát, amiről halála előtt is álmodott. Innen vitt román mondatai kitartottak egészen addig, míg beszélni tudott. Ahogy erdőt sem láttam soha olyan szépet, mint amilyennek a tenkeit mesélte. Méltó lenne tehát drága emlékezetét felidézni benne. Megkeresni azt az erdészházat, keresztzüleinek sírját a temetőben, emléküket a múltidéző vénak száján, s úgy menni tovább, mint aki a szívében régi adósságát fizette ki...

Idáig jutottam, amikor pálinkásalakkal a hóna alatt visszasántikált László bácsi. Tenyerével törölte az üveg száját, átnyújtotta, ráemelt, ő visszakívánta a jókat, s szinte már atyafiságosan azt kérdezte:

- Hát te honnan, fiam!
- Innen a szomszédból, Békésből!
- Bekes—Bekes...szállott alá önmagában valami ó gondolatért, s én a segítségére siettem.
- Békés a megye, a judetul, bade Vasile. A községet, ahol születtem, Endródnek hívják.
- Azt mondta, Endred!
- Azt László bácsi! Ott a Hármaskörös partján...

Megharmatosodott a két szeme, s kicsinyelleni kezdte mellkasának üregét a szusz. Egyet-kettőt hördült is, mint a szélszegény orgonasíp.

- Vót onnan itt egy fáta...- nyögte, mintha mázsás emléket emlegetett volna -, egy leán...a padurar...az erdészéknél...Úgy hitták, Mari...Oh, Doamne Dumnezeule...Istenem, Istenem...én nagyon szerette aztat...

Szavai ólomkarokkal nyomtak a föld felé! Ő lenne az a Vaszika, akit holtáig felemegetett az Édesanyám, Édesapám pedig kedvesen evőve csúfolta véle! De hátha nem ő! S ha az lenne is, vajon nem gyötöme jobban az emlék, ha elmúlásáról tudósítanám! S arról, hogy annak a Marinak éppen én vagyok a fia! Szótlanul néztük egymást kicsinyded ideig, s körülöttünk gyászba komorodtak a napfényes hegyek...

Jó leán vót Mari – folytatta -, mindég dolgozta...Csakhát más vót az istenünk...a nyelvünk...- Eseten legyintett: - Azután hazamente...Nem tudja, él-e még!

- A szíveinkben bizonyosan, bade Vaszile!
- S ekkor irányunkban az országúton, sürgősen és ideges sürgetéssel megszólalt az autóduda. Elköszönni is alig engedett, és a gazdája sem lett barátságosabb közben.

- Legalább egy kis tejecskét hozhattál volna! – mondta paprikásan.

- Ne haragudj, elbeszélgettem az időt.
- Mit lehet annyit lefetyelni egy vénemberrel!
- Ezzel a képletjanival felezzem meg a fájdalom árán nyert emlék keserves kincsét!

- Csak úgy...
- A lélek halhatatlanságáról talán!
- Élt itt valamikor a szülőfalumból egy leány...
- És ez a vénség szerette, mi!
- Olyanformán...
- Hogy oda ne rohanjak!

Oktalan indulatával az autó versenyre kélt. Úgy tovairamodott vélünk, hogy László bácsira éppen csak hátrapillantanom engedett. Úgy állott, ott mögöttünk, a kauzébenak dülve, esethatalmasan és szomorúan, mint a népballadák hősei a fametszeteken...

...Élt egyszer egy bade Vasile, valahol Tenkén, a bihari hegyek között, aki ha úgy akarja a sors, az édesapám is lehetett volna...



Ízes ízek

Legeslegtavasibb saláta

A szabadföldbe (nem az újság!) vetett zöldsalátát lassacskán már ritkítani kell. A kiszedett kicsi saláta-leveleket ne dobjuk el, hanem jól mossuk meg, gyökerétől tisztítsuk meg, majd egy doboz kefirrel önt-sünk rá. Lehet egy kevés apróra vágott kaporral ízesíteni.

Seidl Ambrus



METÁL STOP VAS-MŰSZAKI BOLT

Kerékpár forgalmazó márkabolt és szerviz
Gázkészülékek, kazánok, radiátorok,
csövek, szerelvények

Hűtőszekrények, fagyasztóládák, mosógépek,
háztartási kisgépek

Szórakoztató elektronika

Szegek, csavarok, zárok, lakatok

Fürdőkádak, mosdók, csaptelepek, mosogatók

Villanyszerelési anyagok

GYOMAENDRÓD, Bajcsy-Zsilinszky u. 44.

Telefon: 386-909



Az ablak teszi a házat

MŰANYAG AJTÓK,
ABLAKOK
GYÁRTÁSA EGYEDI
MÉRETEKRE IS.

5502 Gyomaendrőd,

Fő út 81/1

Tel/Fax: 66/386-328

BOWLING TREFF ÉTTEREM SÖRÖZŐ

Fő út 81/1.a volt ENCI udvarában



Magas szintű szolgáltatással, kellemes környezetben várja vendégeit. Bankettek, bálók, vacsorák, lakodalmak, díszbédél összekötött értekezletek, konferenciák, találkozók rendezése mérsékelt áron lehetséges 160 fő befogadásáig. Az étterem speciális kívánság szerinti menü elkészítését is vállalja. Délután öt órától a bowling pálya bérelhető óránként 1.500.-forintért.

Telefon: 06-20-9520-243.

CSALÁDI REJTVÉNY

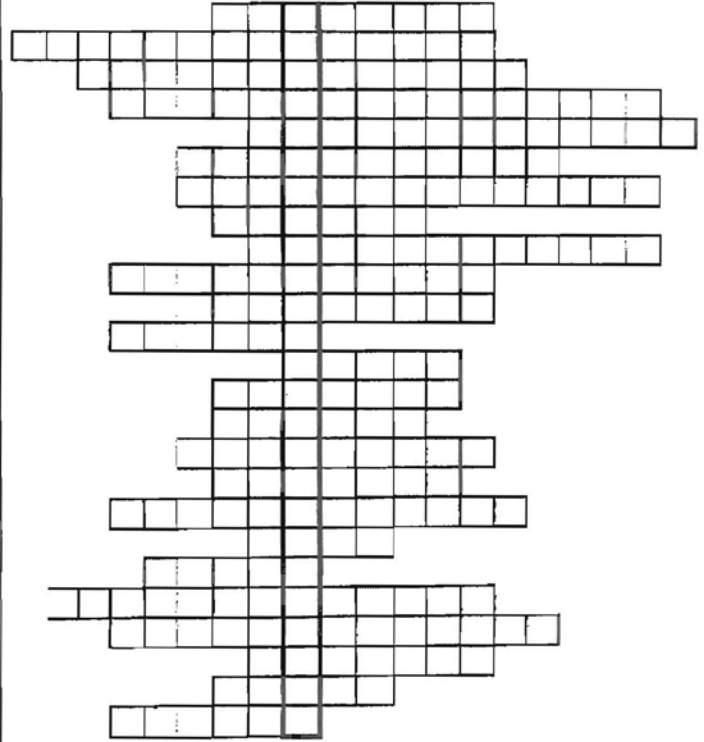

1. Hamvazószerdától Húsvétig tartó időszak
2. Az 1848-ban megválasztott kormány miniszterelnöke
3. Ezen a napon a harangok Rómába mennek
4. A Szózat írója
5. A Himnusz írója
6. István király ettől a pápától kapta a koronát
7. 1848. márc. 15-én szabadult a börtönből diadalmenet kíséretében
8. A kereszténység legnagyobb ünnepe
9. A Batthyány-kormány pénzügyminisztere volt
10. 1083-ban avattatta Istvánt szentté
11. Istvánt itt koronázták királlyá
12. Jézus szenvedéstörténetét elbeszélő mű
13. A nálunk korán virágzó fa, melynek ágait a katolikus egyház is megszenteli
14. Küldött
15. A Márciusi Ifjak innen indították útjára a forradalmat
16. A Három király egyike
17. Dicsőítő ének
18. Szent István királyunk fiának nevelője
19. Szent István pogány neve
20. Jézus áruelője
21. Húsvét előtti vasárnap, amikor is Jézus bevonul Jeruzsálembe
22. Ekkor emlékezünk arra, hogy porból lettünk és porrá leszünk
23. A négy evangélista egyike
24. Az utolsó vacsora áldozata

Megfejtésül beküldendő a kiemelt függőleges sorban található ünnep megnevezése, és mind a 24 kérdésre adott válasz.

A helyes válaszok esetén a nyertesek között könyvjutalmat sor-szolunk, a szerencsés öt nyertes részére.

Beküldési határidő: május 30.

A nyertesek nevét júniusi számunkban tesszük közzé.

A könyvek átvehetőek szerkesztőségünkben Damjanich utca 15.-ben.

AKIK AZ ÖRÖKKÉVALÓSÁGIBA KÖLTÖZTEK

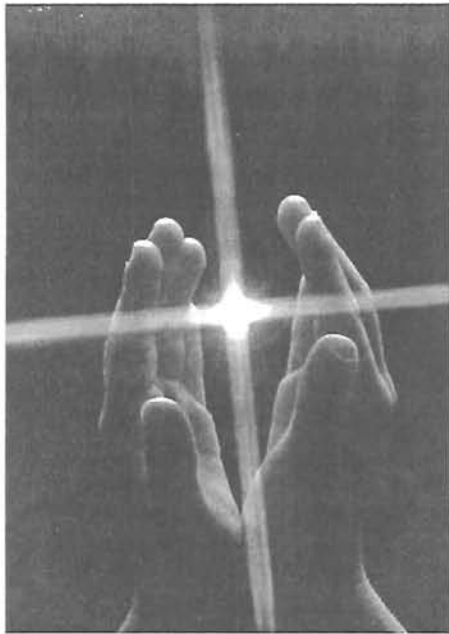

„Nem múltak el ők, kik szívünkben élnek:
Hiába szállnak árnyak, álmok, évek.
Ők itt maradnak bennünk csendesen még,
Hírszen hazánk nekünk a végtelenség.”

(Guhász Gyula)

Híradásunkban csak azokról emlékezünk meg, akiknek közléséhez a hozzátartozók hozzájárultak!

ADAMIK JÓZSEFNÉ BARTHA JULIANNA, aki a Petőfi u. 66/1 sz. alatt élt, március 30-án 87 éves korában rövid szenvedés után eltávozott az élők sorából. Gyászolják: gyermekei és családjuk, a rokonok és ismerősök.

Özv. **DÁVID ELEKNÉ PELYVA MAGDOLNA**, aki a Szabadság u. 31-ben lakott, április 16-án 79 éves korában hosszas betegség után átadta lelkét Teremtőjének. Gyászolják: keresztlánya és családjá, rokonok és ismerősök.

DÓGI MIHÁLY, aki a Dobi u. 19/1. sz. alatt élt, március 26.-án 51 éves korában rövid szenvedés után

elhagyta földi pályáját. Gyászolják: testvérei és családjuk, a rokonok és ismerősök.

FARAGÓ LÁSZLÓ, aki Berzsenyi Dániel u. 11.-sz. alatt élt, március 30-án 79 éves korában rövid szenvedés után elhunyt. Gyászolják: felesége, gyermeke, a rokonság és az ismerősök.

GÖLÖNCSÉR JÓZSEFNÉ, TORZSÁS MARGIT, aki a Deák Ferenc utca 20. sz. alatt élt, 81 éves korában április 5-én rövid szenvedés után váratlanul az Örökkévalóság honába költözött. Gyászolják: testvérei és azok családjá, a rokonság és az ismerősök.

GYETVAI ERNŐ, aki a II. Ker. 516. sz. alatt élt, április 16-án 79 éves korában rövid szenvedés után visszaadta lelkét Teremtőjének. Gyászolják: felesége, gyermekei és családjuk, a rokonság és az ismerősök.

HANYECZ IMRÉNÉ GYURICZA IRÉN, aki a Református Szeretetotthonban élt, április 11-én, 74 éves korában hosszas szenvedés után eltávozott az élők sorából. Gyászolják rokonai és az ismerősök, a Szeretetotthon dolgozói és lakói.

HORNOK VENDEL, aki a Tanya 492. sz. házban élt, március 28-án 84 éves korában rövid szenvedés után az Örökkévalóság honába költözött. Gyászolják: lánya és családja, felesége, rokonai, és az ismerősei.

Özv. **KARBINER JÓZSEFNÉ SZABÓ ETELKA**, aki a Mikszáth u. 22. sz. alatt élt, március 25-én 94 éves korában békességben Teremtőjének ajánlva lelkét, eltávozott az élők sorából. Gyászolják: gyerme-

kei és családjuk, rokonai és ismerősei.

Özv. **KISS IMRÉNÉ NUSZPL MAGDOLNA**, aki a Székely Bertalan u. 2. sz. alatt lakott, április 2-án 77 éves korában hosszas szenvedés után befejezte földi pályafutását. Gyászolják: keresztfiai és családjuk, a rokonság és az ismerősök.

MALETH IMRÉNÉ DEBRECENI ROZÁLIA, aki a Mirhóhádi u, 26-ban lakott, március 30-án 62 éves korában hosszas betegség után elhunyt. Gyászolják: férje, gyermekei és családjuk, a rokonság és az ismerősök.

Özv. **PAPP KÁROLYNÉ FODOR MARGIT**, aki Várásártéri Ltp. 34/A./1. sz. alatt lakott, április 11-én 82 éves korában hosszú betegség után visszaadta lelkét Teremtőjének. Gyászolják: gyermekei és családjuk, a rokonság és az ismerősök.

SZIGETI MÁRTA JUDIT, aki a Szabó Dezső u. 16-ban lakott, április 4-én 45 éves korában hosszas betegség után eltávozott az élők sorából. Gyászolják: gyerekei és családjuk, a rokonok és az ismerősök.

VÉHA ILLÉS, aki a Deák Ferenc utca 16. sz. alatt élt, április 15-én 80 éves korában váratlanul elhunyt. Gyászolják felesége és gyermekei, azok családjá, a rokonok és az ismerősök.

KÖSZÖNETNYILVÁNÍTÁS

Öszinte köszönetünket fejezzük ki mindazoknak, akik **Hornok Imre** elhunytá alkalmából részvétnyilvánításukkal gyászunkban osztoztak, és temetésén március 24-én megjelentek. Sírjára a megemlékezés virágait elhelyezték.

Felesége és a gyászoló család.

CIPŐTALPBÉLÉST SZONDÁTÓL

Rózsakegyi u. 11.
Telefon: (66) 284-301



GYERMEKCIPIŐ KÉSZÍTÉS

Csikós János

5502 Gyomaendrőd, Kör út 3.
(Öregszőlő, Kondorosi út)
Telefon: 06 60 485-788
Tel., Fax: 06-66-285-863

Béby-leányka-fiúmodellek 18-35-ös méretig
Bio papucs, szandál, klumpa 18-41-es méretig



A KERTBARÁT KÖR ÜZENI...

Fűszer és gyógynövényeink

Kapor

A világ valamennyi táján ismert és kedvelt fűszernövény. Hazánkba a rómaiak segédletével került be, mint fűszer és gyógynövény. Az egyiptomiak teáját görcsoldónak használták, ugyanakkor fájdalomcsillapítónak is felfedezték nyugtató hatását is. Nálunk a népi gyógyászatban (száritott levelét, szárát, magját) az 1300-as években vált ismertessé; teájának epehajtó, görcsoldó, gyomorerősítő hatásáért. Különleges illata és íze miatt az ételek elkészítésénél, azok fűszerezéséért használták, és használják ma is. Illatát a növényben lévő illóolaj biztosítja, ize étvágyjavító hatású, sőt baktérium és gombaölő is egyben, mely növeli értékét, megbecsülését. Egyes ételeink elképzelhetetlenek kapor fűszerezése nélkül. Gondoljunk csak a télire eltett uborkára, vagy tök és káposzta főzelékekre, salátákra. Környékünkön igen kedvelt a kapros-túrós lepény. Egyes országokban pástétomok ízesítésére is használják. A ma már kapható fűszerkeverék egyik alkotóeleme, melyet az élelmiszeripar konzervek ízesítésére is felhasznál.

Faluhelyen, a kiskertekben szinte mindenhol megtalálható. Az előző évben elhullott mag kikel, és termést hoz, évente kétszer is, mert rövid termésidejű. Igénytelen légyszárú növény, melynek leveles ernyője illóolajat tartalmaz. Összetett ernyő virágzata van. Hidegre nem érzékeny. A konyhakerti növények között kikelte kaprot érdemes meghagyni, mert a tormához hasonlóan rovarriasztó hatású. Ugyanis egyes rovarok nem szeretik az illóolaj illatát és igyekeznek távol maradni az ilyen növénytől.

Téli használatra a levágott 30-35 cm magas kaprot megszáritjuk, majd kezünk között szétdörzsöljük és tasakban, üvegben tároljuk. Ha magot akarunk begyűjteni, akkor ne várjuk meg a teljes érést, hanem már előtte vágjuk le az összetett ernyőt és szárítsuk meg. A megszáradt magvak fokozatosan hullnak, peregnek le.

Petrezselyem

Európa déli részén, Afrika északi partjain őshonos növény. Ő ma is megtalálható források közelében, nyirkos helyeken. A rómaiak és a görögök természetették először. A magyarok a kalandozások időszakában ismerkedtek meg a növényvel. Ma már igen elterjedt és fontos fűszernövény.

A petrezselyem levele sokkal értékesebb, mint a gyökere. Ugyanis nagyon sok különböző ásványi só, vitaminokat tartalmaz. A gyökérben a fenti anyagok csak kis mennyiségben fordulnak elő.

Az ásványi anyagok közül a kálium tartalma igen jelentős, mely a veseműködést serkenti (vizelet). Teáját (a levél teába

főzve) húgyhólyag, vesebántalmak ellen fogyasztották. Illóolajat is tartalmaz, mely javítja az emésztést és fokozza az étvágyat.

Régen serkentő szert is készítettek belőle. Hozzávaló: egy kis ecet, kétszerannyi bort, méz, petrezselyemlevél. Ennek keretében naponta egy kávéskanálnyit fogyasztottak.

Levele vitaminjai közül legtöbbet, C vitamint tartalmaz.

Kétéves növény, a második évben hozza az apró magtermését. A hideget jól tűri, és ezért tél végén sekély mélységben vethetjük. Zsenge korában vízigényes. Illóolaja szintén rovarriasztó, és ezért sok helyen az ágyások szegélynövényeként vetik. Az ősszel felszedett petrezselyem gyökereket homokban tároljuk. Ha lédús nedves homokba tesszük a gyökér alsó részét, és világos helyen tartjuk, akkor kihajt és biztosítja a szükséges friss levél mennyiséget.

A korai „cukor”, továbbá félhosszú és hosszú fajtán kívül ismertes a mohafodrozatú fajta. Ennek levézetét lehet állandóan szedni és leveszöldségként, hidegtál díszítésére igen alkalmas.

HUNYA ALAJOS



Ábra: 1. Virág (összetett ernyő) 2. Magtermés.

AGRO ÁRUHÁZ

Gyomaendrőd, Fő út 15.
Telefon: 06-20-9527-032 és
06-66-386-274.

Tisztelt vásárlóim!

A tavaszi kerti munkákhoz vásárolják meg mielőbb a szükséges vetőmagokat és szerszámokat!

Ajánlataim:

- * Zöltség és virágmagok
- * Tavaszi hagymás növények
- * Bio burgonya és fémszárolt vetőburgonya
- * Hibrid kukorica: DEKALB, Kiskun, MV
- * Lucernamag, fűmag, műtrágya
- * Búvárszivattyúk, tömlők, gumicsizmák
- * Fóliák, műanyag kukák (110-120 L)
- * Szegek, csavarok, kerítés drótok
- * Akciós áron elektromos fűnyíró gépek!
- * És sok más mezőgazdasági és konyhai eszköz



MÁRCIUS 10-TŐL ÁPRILIS 24-IG GYOMA BELTERÜLETÉN
49,8 MM CSAPADÉK ESETT.

VÁROSUNK

Gyomaendrőd * Megjelenik havonta. * Kiadja az Endrődiek Baráti Köre Egyesület * Felelős szerkesztő: Császár Ferenc, 5502 Gyomaendrőd, Damjanich u. 15. Tel., Fax: (66) 386-323 * Szerkesztők: Császárné Gyuricza Éva, Cs. Szabó István, Harmath József, Hunya Alajos, Iványi Mária, Marsiné Giricz Erzsébet, Márton Gábor, Stark László * Felelős kiadó: Vaszkó András * MŰVELŐDÉSI ÉS KÖZOKTATÁSI MINISZTERIUM: Nytsz.: B/PHF/1495/BÉ/1995. *

Készült: 66/283-358 Pelyva

Interneten: <http://www.szikszi.hu/isk/gellert/> * E-mail: ivanyi@mail.szikszi.hu vagy ivanyi@theol.u-zeged.hu



VÁROSUNK

GYOMAENDRŐD

A keresztény nemzeti gondolat hírnöke

VII. évfolyam 6. szám * Társadalmi, kulturális és hagyományőrző folyóirat * 2000. június

ÜDVÖZLET AZ OLVASÓNAK MEGVÁLTÁSUNK 2000., MAGYARSÁGUNK 1000. ÉVÉBEN



„HAZÁDNAK RENDÜLETLENÜL
LÉgy híve, oh MAGYAR;
BÖLCSŐD AZ S MAJDNAN SÍROD IS,
mely ÁPOL S ELTAKAR”
VÖRÖSMARTY MIHÁLY



TRIANON



„Öseinket felhozád
Kárpát szent bércére,
Általad nyert szép hazát
Bendegúznak vére.
S merre zúgnak hajbai
Tiszának, Dunának,
Árpád hős magzatjai
Felvirágoznak”

Kölcssey a Hymnusz alá ezeket a sorokat véste: „A magyar nép zivataros századaiból!”

S valóban, szép hazánk a népek vándorútján sok csapást szenvedett. Pusztította a tatár, 150 évig török rabigában élt a magyarság nagy része a három részre szakadt országban. Majd a Habsburgok uralma következett és a vérbefojtott szabadságharcunk! De a nemzet mindig talpra állt!

S jött a XX. Század, az első világháború, s jött Trianon. A XV: Lajos által épített, un. „Kis Trianon”, amelyben oly szép napokat töltött Mária Antónia királynő, volt a helye annak a szomorú eseménynek, mely 1920. június 4-én bekövetkezett, amikor a győztes hatalmak ránk kényszerítették a megalázó „béke”-szerződést, melyhez fogható sem akkor, sem azóta a világon még nem kötött.

Az ország 282.870 km² területéből (A csatlakozott Horváth ország nélkül) 92.833 km²-t hagytak meg. 18.264.533 főnyi lakosságból pedig csak 7.980.143 fő maradt a csonka hazában. Ezek a számadatok önmagukban is beszélnek, kiálta-

nak az Égre! De számot lehet-e adni arról a sok kínról, keservről, szenvedésről, melyet a szétszakított ország népe átélt?

Mindennek immár 80 esztendeje!
Önkéntelenül is felmerül a kérdés: lehet-e elfelejteni, szabad-e elfelejteni? A belenyugvás, a megbékélés vajon felejtést is jelent?

Mit mondhat a XXI. Század magyarja? Reméli, hogy a Közös Európa majd elmossa a határokat.

De a magyar szó akkor is magyar marad: Budapesten és Nagyváradon, Székesfehérváron és Gyergyószentmiklóson, Pécsen és Kolozsvárt, Győrben és Csíkszeredán, a Dunántúlon és a Bácskában, a Tiszántúlon és a Felvidéken! Amerikában és Braziliában és a világon mindenütt, ahol magyarok élnek.

Legyen hát legfőbb törekvésünk, hogy őrizzük és ápoljuk nyelvünket s vele hagyományainkat, mert ez tartott meg bennünket immár ezer éve, s ez kapcsol össze bennünket bárhol is legyünk a világon.

Szent István népe vagyunk, de a Koppanyé is! Szünjön meg végre az egyet nem értés, vezéreljen bennünket nemzetünk iránti szeretet és alázat a haza szolgálatában. Ez Trianon üzenete a mának a XXI. Század emberének! „Megbűnhődte már e nép a múltat s jövődöt!”

Császár Ferenc

Önök joga van tudni...

Önök joga van tudni, a május 25.-diki testületi ülés határozatait.

Rendhagyó volt ez a testületi ülés. Ugyan úgy kezdődött, mint minden más esetben, a testület a napirendeknek megfelelően elvégezte a munkáját, határozatokat hozott az alábbi témákban.

A Kormány rendeletnek megfelelően a **Katasztrófa elhárítás célleírányzatba** az Önkormányzatunk 3,2 millió forintot ádad.

Dr. Kolozsvári Árpád háziorvos kérelmére, - melynek az a lényege, hogy szeretne az Önkormányzattal területi ellátási kötelezettségre vonatkozó szerződést kötni - testület felkérte a város Egészségügyi Intézmény vezetőjét, Dr. Gedei Margit főorvos asszonyt, hogy a júniusi testületi ülésre dolgozza ki a város 8 háziorvosi körzetből álló szolgálatra vonatkozó alternatív javaslatot.

Elutasításra került az a kérelem, amely a Liget fürdő Camping területén faházak telepítésére vonatkozott.

Az Életfa Alapítványt 10 ezer forinttal támogatja a testület.

„Az Év Kiváló Pedagógusa” cím oda ítézésében is megszületett a döntés. A Pedagógus Nap alkalmából idén hárman részesülnek e megtisztelő, kitüntető címben. A Humánpolitikai Bizottság javaslatát elfogadván, 2000 év-

ben a város Kiváló Pedagógusa: **Simonné Szrnka Zsuzsanna** a 2. sz. Ált. Iskola tanára, **Szilágyiné Katona Edit**, a Bethlen Gábor Szakképző Iskola tanára, és **Holubné Hunya Anikó**, a Városi Zene és Művészeti Iskola ig. helyettese. E cím elnyerése 50 ezer Ft bruttó pénzjutalommal jár.

Egyetért, és támogatja a testület azt a civil és magán kezdeményezést, mely a Hősök Emlékműve felújítására vonatkozik. Ez az emlékmű a Gyomai református templom kertjében 1927 novemberében került felszentelésre. (Ez a döntés éppen a „Hősök Napja” ünnepe előtt 2 nappal született, talán nem véletlen.)

Ezt követte a Katona József Művelődési házban az ünnepi díszközgyűlés, amelynek két napirendi pontja volt. Ünnepélyes keretek között, népviseletbe öltözött lányok és fiú behozták a Millenniumi zászlót. A polgármester úr kíséretében megérkezett Dr. Pintér Sándor belügyminiszter úr, és Dr. Latorcai János országgyűlési képviselő. A Himnusz énekével elkezdődött az ünnepi ülés. A polgármester üdvözölte a megjelenteket, s átadta a szót Dr. Pintér Sándor belügyminiszter úrnak, aki megemlékezett az ezer éves évfordulóról, s Gyomaendrőd népének további eredményes munkát kívánva átadta a millenniumi zászlót. A zászlót az egyházak képviselői

áldották meg, illetve szentelték. Elsőként Sípos Tas Tőhötöm református lelkész, majd Iványi László katolikus plébános, s az evangélikus Kondor Péter lelkész néhány szó, illetve imádság keretében végezték el szertartásukat. A zászlóanya Hangya Lajosné felkötötte az első szalagot. Ezt követte Dr. Latorcai János országgyűlési képviselőnek Gyomaendrőd város díszpolgárrá fogadása. (Erről lapunk 95. oldalán számolunk be részletesen)

A zászlót elkísérték a jelenlévők a Polgármesteri Hivatalba, ahol a ház falára emléktáblát helyeztek el, a Millennium emlékére. Az ünnepség a két városrész közötti emlékparkban folytatódott, ahol a belügyminiszter úr és a város új díszpolgára emlékfát ültettek.

Este hét órakor a Gyomaendrödi Komédiás Kör tartotta meg nagy sikerű színelőadását Illyés Gyula Az ünnepelt című darabjának bemutatásával. Majd a nap eseményét az ünnepi vacsora zárta. Szép ünnepsége volt ez a városnak, eljöttek a környék polgármesterei, a testvérváros Nagyenyed polgármestere is. Sajnos viszonylag kevesen voltak a helyben élők közül az ünnepi ülésen, és az azt követő ünnepségen.

Császárné Gyuricza Éva

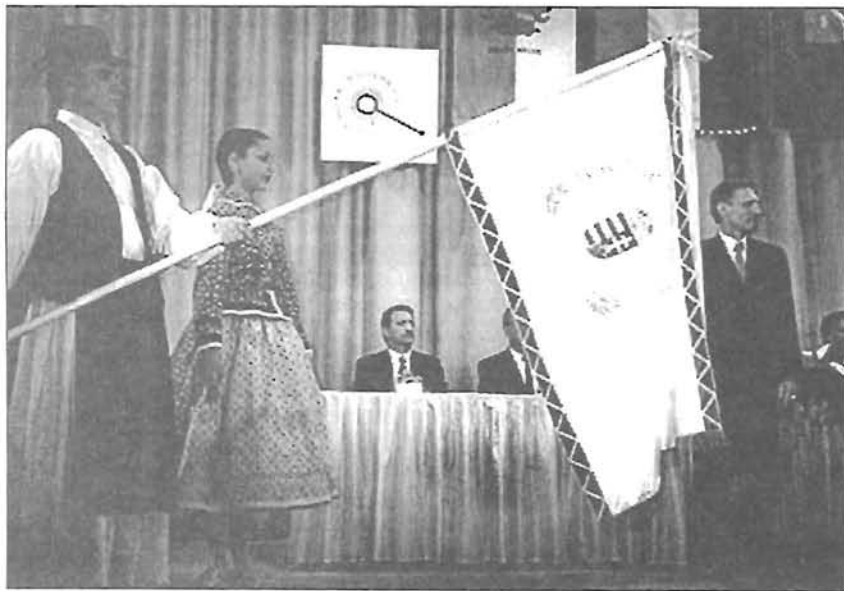
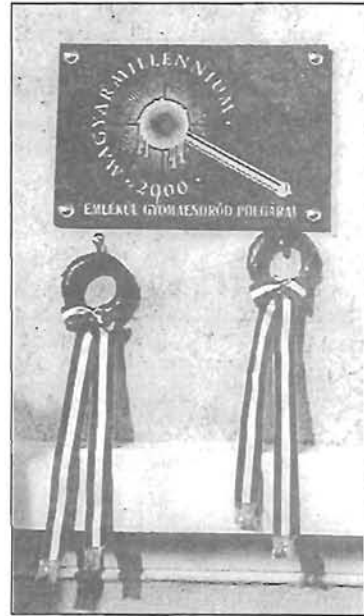

* HÍREK, KÖZLEMÉNYEK * HÍREK, KÖZLEMÉNYEK * HÍREK *

A BETHLEN GÁBOR SZAKKÖZÉPISKOLA HÍREI

XVI. Szt. György Juhászverseny Hódmezővásárhelyen

A Bethlen Gábor Szakközépiskola tanulói ismét bizonyították rátermettségüket, ügyességüket a Juhászversenyen, mely 16 éve indult, s azóta nagy sikerrel zajlik. Jelenleg 10-15 ezer ember látogatja naponta. Az országos szintű versenyen az iskola az ifjúsági kategóriában indult és a 16 csapat közül első lett: Jenei János, Koller Gyula, Nagy László, az egyéni versenyen Nagy László a harmadik helyezést ért el. A tanulók felkészültségét külön díjjal jutalmazta a zsűri, nevezetesen: Hartman Árpád, Jenei János, Kiss Jenő, Holler Gyula, Oláh Zoltán kaptak külön díjat. Felkészítő tanár: Fekécs László volt.

A szép eredményekért szerkesztőségünk gratulál, további jó tanulást és sok sikert kíván.

Guba Sándor emlékverseny Kaposvárott

Kiss Jenő 12/A oszt. tanuló, kárpátaljai lakos, a csincsilla tenyésztésről írott dolgozatával I. Díjat nyert, ugyancsak első díjas lett Kiss Jenő 12/A oszt. tanuló (battonyai lakos), aki a kecsketailásról írt. Felkészítő tanár: Miklavica Lajosné és Fekécs László.

A tanulóknak és az iskolának is további sikereket kívánunk.

JÚNIUSI VIDEÓPARADÉ A RÓZSAHEGYI KÖNYVTÁRBAN

Délelőttöként mindig 10 órától:

19-én hétfőn: **Z. a hangya** (színes, szinkronizált rajzfilm)

20-án kedden: **Pinokkió** (színes szinkronizált rajzfilm)

21-én szerdán: **Óz, a csodák csodája** (színes szinkronizált zenés film)

22-én csütörtökön: **Szaffi** (színes, magyar film)

Délutánonként, mindig 14 órától:

19-én hétfőn: **Babe 2, Malac a városban** (színes szinkronizált filmvígjáték)

20-án kedden: **Zorró álarca** (színes szinkronizált kalandfilm)

21-én szerdán: **101 kiskutya** (színes, szinkronizált vígjáték, élőváltozat!)

22-én csütörtökön: **A csaj nem jár egyedül** (színes, szinkronizált filmvígjáték)

23-án pénteken: **Star Wars 1. A baljós árnyak** (színes, szinkronizált fantasztikus film)

PÁLYÁZAT

A Városi Családsegítő Központ pályázatot hirdet családgon-
dozói állás betöltésére.

Feltétel: Szakirányú szakképzettség: felsőfokú szociális szak-
képzettség, gyógypedagógus, pszichopedagógus, pedagógiai elő-
adó. Szakirányú szakképzettség hiányában: óvodapedagógus,
tanító, tanár, nevelőtanár, pszichológus, népművelő, orvos, véd-
dő, teológus, szakirányú továbbképzésben mentálhigiéné sza-
kon szerzett szakképzettség. Berezés Kjt. szerint.

A pályázatot a Városi Családsegítő Központhoz kell benyúj-
tani Gyomaendrőd, Fő út 2. szám alá. A pályázat benyújtásának
határideje: 2000. június 20. Az állásról érdeklődni lehet a
66-282-560-as telefonszámon Pál Jánosné-nál.

SZÍNFOLT, a Magyar Művelődési Intézet és a Magyar Szín-
játékos Szövetség havilapja, amely a <http://www.nexus.hu/sj52/esemenyek.htm> címen olvasható.

Minden egyéb, itt még meg nem jelent magyar vonatkozású és
határon túli és színházzal, színjátszással (ez lehet drámapedagógia,
versmondás, előadó-művészet, szakmai tábor!) kapcsolatos híre-
ket örömmel veszünk és közlünk, ha azt megküldik a
steinwender.jozsef@mail.datanet.hu, a tothzs@mmi.hu, vagy a
Tóth Zsuzsanna, 1011 Bp., Corvin tér 8. tel.: 201-3766, fax:
201-5692 címek valamelyikére.

„Nyúlketrecek önetetővel, fiáztatóval, itatóval rendkívül jutá-
nyos áron azonnal elvihetők.

Érd.: Gyomaendrőd, Zrínyi M. u. 10/1. egész nap. Tel.:
66/284-769"

A KÖZÖSSÉGI HÁZ
JÚNIUS HAVI PROGRAMJA

2-án 16 órakor Takács Livia festményeiből és Szakáll Sándor grafikáiból készült kiál-
lítás megnyitása. Megnyitó beszédet mond Varjú József a Rózsashegyi Kálmán Általá-
nos iskola igazgatóhelyettese

A kiállítás nyitva: hétköznap 8-tól 16 óráig, június 16-ig

10-én 18 órától „Mindenki névnapja” a magányosok klubjában. (Zene, tánc.)

19-én 17 órától a Gózan Autóiskola autóvezetői és segédmotor vezetői tanfolyamot
indít Tájékoztató a helyszínen

24-én 18 órától a Nyugdíjas Klub féléves vacsorája

28-án 19 órától a FKGP gyűlése

Meghívó



A Szarvasi Espereskerület szentévi zarándoklata az
endrődi Szent Imre templomba

június 10-én, szombaton,

egész napos program keretében lesz.

Programtervezet:

9 órától gyülekező, ezalatt közös rózsafüzér imádkozás. Fél
10: A gyomaendrődi Szent Gellért Katolikus Általános Iskola
növényekéi bemutatják az István király koronázása c. liturgi-
kus játékokat.

10: Püspöki szentmise, közreműködik a Belügyminisztérium
Tűzoltózenekara, majd utcai körmenet. Ezután ebédszünet.

Kb. 13.30: Egyházközségek programja (mezőtúri katolikus is-
kola, dévaványai hittanosok éneke, kunszentmártoniak)

kb. 15-16 óra: Záró imádság

Mindenkit szeretettel hívunk és várunk!

Június 25-30 között Szentjánosbogár, azaz orszá-
gos hittanos tábor lesz Endrődön. Több, mint száz gyere-
ket várunk. A gyerekek elhelyezését házaknál
szeretnénk megoldani. A gyerekek csak aludni men-
nek vendéglátójukhoz, ahol egyszerű vacsorát és reg-
gelit kellene nekik adni. Vendéglátói jelentkezési lapot
osztottunk, melyet kitöltve visszakerünk a plébániára,
vagy a sekrestyébe.

Köszönet azoknak, akik már visszaadták a lapot,
befogadási szándékkal.

Vannak, a pénzadományt kínáltak már a gyerekek
elszállásolására. Szeretnénk hangsúlyozni, hogy épp
az a lényeg, hogy személyesen fogadjuk be őket, és
építsük a kapcsolatokat. A gyerekek által a vendéglá-
tótak is szeretnénk bekapcsolni a programba.

A tábor mottója:

„Az idő - élet. Az élet pedig a szívünkben lakik”
(Michael Ende „momo”)

memoriam

Szülföld: Bölcső, majd koporsó!
Sarkcsillag a négy égtáj felől!
Anyanyelved billyogként jelöl!
Te vagy a téli hó s a tavaszi zöld.

új kenyér íze, lepergő könnyű sója,
öröm-kacagás, lelki Kába-kő...
Isten áldjon! Te légy végső álmunk,
s ivadékainkba szebb jövő!

Timár Máté

Hornok Lajos



Endrőd 1934-2000

1934. szeptember 14-én született Endrődön Hornok Lajos és Gyebnár Ilona első és egyetlen gyermekeként. A szorgalmas szülők, kik sem anyagiakban, sem testi egészségben nem dúslakodtak, szerető, féltő gondnal nevelték gyermeküket. Fáradhatatlan életükkel és becsületességükkel példát és lehetőséget teremtettek értelmes

gyermeküknek. Az egyszerű öregszőlői otthonban kapott gondos szülői nevelést 1940 szeptemberétől a szegről-végről, rokon Hornok-Horgos Piroska terebélyesítette az értelmes, tanulékony, jórahajló természetű fiúban. A felső

tagozatban a Kondorosi úti Kápolnás iskolában is, ahol már szakosítva tanítottak, az élenjárók között volt. Különösen kitűnt a földrajzi és biológiai ismeretek terén. Így jogos volt a szülők reménye, hogy fiúk a gimnáziumban is eredményesen helyt áll a tanulásban. Mezőtúr jó nevű gimnáziumának lett tanulója négy éven át, s ott szerzett érettségi vizsgát.

1952-ben képesítés-nélküli nevelőként kapott megbízást volt iskolatársával a két tanerőssé fejlesztett Endrőd-Csejtpusztai Általános Iskolánál, az otthontól 15 kilométerre. Övé lett az alsó tagozat. Gyorsan elnyerte a kicsik szeretetét közvetlen, barátságos modorával.

Ezekben az években eléggé sűrű vendég volt nálunk, Nagylapason, és hasznos baráti kapcsolat létesült köztünk. Egyszerű, halk szavú, igyekvő, fáradtságot nem ismerő, a tanácsokat szívesen elfogadó tanítótársnak ismertük meg.

Ezek az évek emberpróbáló időszakot jelentetek számára. Szél, eső, sár, hó alaposan elfárasztotta, mivel apjához hasonlóan nála is ütemesen gyorsult az érzésküvet. Valószínűleg ez tette szükségessé, hogy a szülői házhoz közelebb eső, a község déli területén lévő iskolához pályázzon. Décspaskomon és Öregszőlőben is tanyán működött. A nehéz tanyai feladatok tették találékony, sikeres nevelővé. E közben megszerezte a tanítói oklevelet, majd levelezőként biológia-földrajz szakos tanári oklevéllel is gyarapította szakmai ismereteit. A gyomai gimnázium kollégiumában vállalt nevelői munkát. Ez sem volt könnyebb a tanyai működésnél. Azonban a nagy diákokkal is szerencsésen megtalálta az eredményességhez vezető utat.

Erre az időszakra esik az 1961-ben Németh Eszter könyvtárszakos tanárnővel kötött házassága. Ennek végét a 2000. március 5-én bekövetkezett tragikus halála hozta végét. Ez idő alatt elhatalmasodó érzésküvetét súlyos műtétekkel próbálta több-kevesebb sikerrel javítani a kórházban. A váratlanul betolakodott infarktus újabb veszélybe sodorta.

Életében a sportszeretet volt egyik éltetője. A labdajátékok megszállt rajongója volt. Jelentős szerepe volt az Endrődi Barátság SE megteremtésében. A foci bűvöletében élt, s ott is fejezte be 65 évesen tragikus gyorsasággal szorgos, értékes életét.

Embernek és nevelőnek is értékes voltál!

MÁRTON GÁBOR

Lenti kép: Hornok Lajos és Rojik Mihály tanítók a varjasi tanulókkal

Köszönettel!

Városunk Nagyjaiért Alapítvány köszönetet mond azoknak, akik eddig pénzadományaikkal segítettek Timár Máté mellszobrának felállítását:

Dajka Tiborné, Gyetvai Antalné, Helmné Ugrin Magda, Hunya Alajos, Dr. Jánosik Bertalan, Keszthelyi Józsefné, Krezsiné Debreceni Magda, Kurilla Sándor, Dr. Latorcai János, Nagy Imre, Nagy János, Narancsik Vincéné, Dr. Radnóti Vilmos, Sziklavári Istvánné, Timár Izabella, Dr. Timár Vera, Timár Benedekné, Unger Jenőné, Dr. Ugrin Vendelné, Varjú Miklós, Vaszkó Miklósné.

Továbbra is várjuk mindazokat, akik adományaikkal segíthetik az Endrődiek Baráti Körének e nagy vállalkozását.

Megismételjük számlaszámunkat:
VÁROSUNK NAGYJAIÉRT ALAPÍTVÁNY,
GYOMAENDRÖD – ENDRÖD ÉS VIDÉKE
TAKARÉKSZÖVETKEZET: 53200015
11042095.



Lapzárta utáni változás a Katolikus oldalon (94. old.) **A hunyai búcsú nem június 24-én szombaton, hanem 27-én, kedden este 6-kor lesz; püspöki szentmise és az új templom ünnepélyes alapkövetétele!!!!**

TÖRTÉNETEK A RÉGI GYOMÁRÓL IV.

2000. június 4-én lesz nyolcvan esztendeje annak, hogy a nagyhatalmi térkép/át/szabók ezeresztendős Magyar Királyságunkat töredékére csonkították. Hogyan élték meg, ezt a szavakkal ki nem fejezhető súlyos igazságtalanságot az akkor élő emberek?

Az emlékezés és a tanulságok gyarapítása céljából éreztem szükségét annak, hogy egy úgynevezett „egyszerű paraszt-asszony” korabeli feljegyzéseit közreadjam. Krónikásunk tintacerezával kockás fűzetbe írott sorai az „öszirózsás forradalommal” kezdődnek:

„1918. október 30 ikán pesten ki ütött a forradalom kikiáltották a nemzeti tanács alakulását Tisza

István volt minisztert agyon lötték, mert azt mondta a nép, hogy ő az oka ennek a háborúnak, ő nem akarta, hogy vége legyen, de meglakolt érte...” (Lám a baloldali sajtó már akkor is hatékony volt, mert a történelmi igazság ennek az ellenkezője.)

„Károji Mihájt választották meg miniszter elnöknek és békét követeltek és akarják, az egész nép megunta már, 4 éve már elmúlt ennek az örökös gyilkolásnak, már meg is unhatták nem csoda sok nélkülözést. Az a csoda, hogy bírja a nép, de most mondja a nép nem tovább a háborúval.

1919 be rosszul megy a béke, mert a csehek be jöttek, a románok, szerbek is el foglalták körül az országot. 1919. január 14. mindég esik az eső, oly nagy a sár, nem lehet járni az úton, hideg nincs, nem fagyott még ebben az évben, a sok katonák haza jöttek és nem törődnek hogy be jött az ellenség, nem mennek védeni a hazát, mert fegyver szünet volna, mégis az ellenség nem tarja be, Aradra is bejöttek a románok. A bent való magyarok meg románok összeverekedtek a lobbogón, a román a magyar lobbogót a sárba taposta, akkor még rá löttek a magyarokra, a magyarok vissza löttek, nekik szorították őket a Marosnak, sokan haltak a románokból. A Maroson meg a szerbek lötték őket, két tűz közé szorították őket, akkor aztán abba hagyták, lecsendesedtek...”

„1919. április 26-án a veres gárda ki dobolta, minden lovas ember jelenjen meg a község házában kocsival, lóval és a sok embert kocsival, lóval elhajtottak, el-

hajtották a nyájából a disznót, a gujából az ökröt, tehenet, borjúkat erővel és a postáról a takarékokból a pénzt el vitték, amennyit tettek rabolni mind elvitték el rabolták és akkor 29 én jöttek a románok, a veres gárdások a gazda embereket össze fogdosták meg a boltosokat elvitték túsznak Szarvasra...jött a román, a toronyba a házakon fehér lobogót tettek így várták mert félték, hogy összelövéldözik a várost...de így is lötték egymást a románok a veres gárda ágyúval, míg nem mentek a veres gárdások Mező Túrra, a román utánna ment, most meg a román fogdosta össze akik veres gárda közé tartoztak és el hajtotta őket Túr Kevibe gyalog...aki ellenek beszél meg botozzák a község házában... az oláh visz mindent, Nagy Szebenbe a lovakat (ami maradt) szedi, a szénát vagonszámra, viszik a tehenet, disznót, a jegyző ellen szólt, jól elverték s be csukták. Mindent elvisznerk, csépep masinát, gépeket a mi a kezek ügyibe kerül, kifele oláhországba... már még a hintókat is összeszedik, semmit nem fizetnek érte.

1919. július 24-én jöttek vissza a veresek és a községig ott ágyúzták egymást 9 órától és dél után fél három órától este fél kilenczig, egymást érte a sok gojó be a vározsba is. Sok jött a vározsba... a templomba is belöttek, a plafon be szakadt az oldalában s egyik fában is találtak...akkor vissza vonultak a veresek, akkor jött csak a rossz, el kezdtek rabolni a románok, ahol csak tehették minden félét, nem válogattak, jó nekik minden, ló, tehén, pujska, liba, rucza, csirke, tyúk, üst, veder, minden féle fehérnemű, kenyír, szalonna, a hova mentek mindent el vitték, ha valaki ellen állt megvertik, és agyon lútták, ez két

éjjel két nap tartott, még a messzi tanyaakra is el mentek rabolni...három hónap pestről nem jött semmi sem, újság sem, pesten vannak az oláhok augusztus 4-e óta, az oláh tisztek reggelig múltattak, muzsikáltak itten örültek... itt jól ilnek, reggel, dílbe,

este hús zabálnak... jóllaknak ocsmány módra büfögnek meg miegymás...most bosszút állnak rajtunk, mert a németek is így csináltak velök, ha igaz, úgy mondják. A román katonák 1920 márczius 28-án ki mentek. A mindenható Istennek legyen Hála örökkön örökké! A magyar katonák jöttek be 29 czedikén. Márczius 27-dikén nagy udvara volt a holdnak, mint egy kocsikerék és szírvány szín pompájában tündökölt. Nagyon szép nemzeti ruhás lovasok jöttek be, a magyar vitézeket sok közönség várta őket disz kapuval, este nagy banket vacsora volt, a nép rendezte a katonáknak tiszteletire, örvendtek, hogy egyszer kimentek a románok...a pénzt lebéjéjgik s azért oj drága minden mert mindenki szabadulni akar tőle.

1920 április ojan meleg mint kánikulában, az akác gyorsan virágzott el, méz nem igen lesz, ...ebbe az évbe rendes termés volt, a búzát rekvirálták 500 koronáért, a tengerit 150 koronáért, minden nagyon drága-tehén, lú, fias disznó-merhogynincs is, kiraboltak bennünket az oláhok, egy lúd hétszáz korona, egy tojás 7 korona, egy liter tej 8 korona, mán a búza meg 1400 kor. Tengeri ezer korona...idesapám eladott Tarcsa alatt 25 katesztrális rongy szikes földet Mirgesen, az árából betett a takaréka 22 ezreket, koronát, még 915-be, mire észbe kaptunk, kivettük a bankbúli egy szakajtó kosár tojást ha kaptunk írte, verje meg az Isten a háboru, meg forradalomcsinálókat, veretlen ne hagyja...ez vót 923-ba. Mindent előrül kellett kezdeni, mindenkinek, a sárba lettünk tiporva.”

Közreadja 2000. május 31-én

Cs. Szabó István

Mindent egy helyen a Piktör Boltban!

Gyomaendrőd, Fő út 212.

(telefon: 66/283-079)

Dévvánnya, Árpád út 47

(telefon: 483-318)

Kaphatók:

Festékek, lakkok, ecsetek, Szerszámok, zárok, vasalások, és linóleumok.

Padlóburkoló lapok minta után, hozzá ragasztók, fugázó aljzat kiegyenlítő,

TIKKURILA Számítógépes színkeverés.

Több mint 2000 színből választhat!



ÉPFE

**Építőipari Szakipari Festő Szolgáltató
Betéti Társaság vállalja:**

Közületi – vállalkozói és magán
megrendelőinek

ÉPÍTŐIPARI – SZAKIPARI

munkáinak elvégzését.

Teljes körű ügyintézésel,
tervezéstől a kulcsátadásig.

ELLENŐRIZHETŐ REFERENCIÁKKAL

rendelkezünk Alföldön és Budapesten!

Hívja: 06-66-295-659

vagy 06-20-9367-514 számot.

Fax: 06-66-385-896

Cím: 5502. Gyomaendrőd,

Juhász Gyula utca 34/1.



Katolikus oldal



JÚNIUS HÓNAP ÜNNEPEI

1. csütörtök: Szent Jusztinusz vértanú
3. szombat: Lwanga Szent Károly és társai vértanúk
4. vasárnap: **URUNK MENNYBEMENETELE**
5. hétfő: Szent Bonifác püspök, vértanú
6. kedd: Szent Norbert püspök
8. csütörtök: Prágai Szent Agnes
11. vasárnap: **PÜNKÖSD**
12. hétfő: **PÜNKÖSD**
13. kedd: Páduai Szent Antal áldozópap, egyháztanító
15. csütörtök: Árpád-házi Boldog Jolán szerzetesnő
18. vasárnap: **SZENTHÁROMSÁG ÜNNEPE**
19. Hétfő: Szent Romuald apát
21. szerda: Gonzága Szent Alajos szerzetes
24. szombat: **Keresztelő Szent János születése**
25. vasárnap: **ÚRNAP**
27. kedd: Szent László király
28. szerda: Szent Iréneusz püspök
29. csütörtök: **Szent Péter és Pál apostolok**
30. péntek: Jézus Szíve ünnepe

10 éve együtt

Az egyházi rovaton belül egy hasáb erejéig minden hónapban szeretnénk olyan embereket bemutatni másoknak, magunknak, akik munkájukkal vagy más módon segítik vagy segítették egyházközségünket.

Aki a virágot szereti, rossz ember nem lehet – tartja a mondás. Ezt legjobban két személy tudja megmondani, akik az egyházközségben az endrődi templomot vasárnapról-vasárnapra feldíszítik, mindig más és más virágdíszbe öltöztetve.

Kik ők? Szabó Incéné és Gonda Pálné. Immár tíz éve, hogy együtt dolgoznak. Elmondásuk alapján, Budapesten egy egyházi virágkötészeti tanfolyamot végeztek el Iványi plébános úr támogatásával. A virágra a pénzt

minden hónapban két oltáranya páros adja össze. Amikor ez nem elég, akkor mások is, mi is besegítünk anyagilag. A virágokat Lizákéktól rendelik meg, mivel régi megrendelő az egyházközség, így lényegesen olcsóbb áron.

Arra a kérdésre, hogy kik a segítők, elmondták, hogy Laczkóné Erzsike néni és Hanyecz Veronika. Sajnos a segítség szükséges is, mert a két régi díszítő, Duncika néni és Marika néni egészségi állapota már ezt kívánja.

Az egyházközségünk és a magam nevében munkájukhoz további sok ötletet, jó egészséget és a segítők együttes hozzáállásával még hosszú, örömteli életet kívánunk, Isten dicsőségére.

Ungvölgyi János



JÚNIUSI MISEREND

Endrőd

Vasárnap: 8-kor, és este 7 órakor, hétköznap reggel fél 8-kor.
Pümkösd mindkét napján (jún. 11 és 12-én): 10, 19 óra, Úrnapi (jún. 25) 10, 19 óra

Szent Gellért Iskola kápolnájában

június 12-én, Pümkösdhétfőn évszázó Te Deum 16 órakor.

Hunva

Vasárnap: délelőtt 10-kor. Hétköznap szerda kivételével este 6-kor. A szombat esti vasárnapi előesti mise.
Pümkösd mindkét napján (jún. 11 és 12-én): 8 óra, Úrnapi (jún. 25) 8 óra

Búcsúünnepünk június 24-én, szombaton 10 órakor.

Gyoma

Vasárnap 10-kor, hétköznap reggel 8-kor, szombaton 18 órakor.
Templomunk búcsúja búcsú július 1-én, 10 órakor, 120 éves a templomunk ünnepséggel.



Elsőáldozás a Szent Gellért Katolikus Általános Iskolában



Elsőáldozók megújítják keresztségi fogadásukat

Az oldalt szerkesztette: Iványi László plébános

Anyák napja

a Szent Gellért Katolikus Általános Iskolában

2000. május 7-én, vasárnap, ünnepi szentmisét és ünnepséget tartottak a „szentgellértesek” az édesanyák tiszteletére. „Szállj te dal jó anyámhoz” – énekeltek a kicsinyek csengő, angyali hangon az iskola kápolnájában.

„Édesanya csak egy van...” - mondta Harmath József igazgató az édesanyákat köszöntő beszédében. Az igazgató úr az otthon, a család jellemformáló, összetartó erejéről is beszélt:

„Az otthon az a szent műhely, ahol a mi jellemformálásunk megkezdődött. Az otthon az a meleg, puha fészek, amelyben az életbelépés első szárnypróbálgatásait megtettük. Az otthon a boldogságkeresők csendes kikötője, ahova az élet-tenger viharai elől bemenekülhetünk. Ebből a szentélyből az otthon lelke: Édesanyánk arca mosolyog ránk, hogy tükröben lássuk benne mindig önmagunkat. Édesanyánk képe nem halványul el soha, szentkép marad szívünk oltárán.”

A kicsinyek kórusa által előadott dalszokor és verses köszöntők után, Iványi László atya, az édesanyák tiszteletére tartott ünnepi szentmisében köszöntötte az édesanyákat.

Az anyák napi ünnepség az osztályokban folytatódott, ahol a gyermekek megvendégelték édesanyjukat, és átadták ajándékaikat.

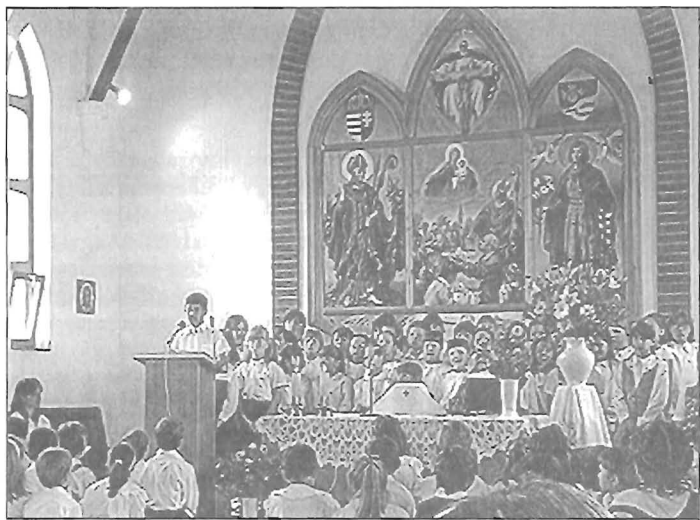

Békés Megyei Németek IX. Kulturális Napja Gyomaendrődön

Gyomaendrőd Német Kisebbségi Önkormányzata hívta vendégül a megye német ajkú kisebbségének csoportjait. Eljöttek Almáskamarás, Elek, Gyula, Kétegyháza, Mezőberény, Orosháza és természetesen a helyi német kisebbséghez tartozók, és a magyar ajkú meghívott vendégek. Eljött a megyegyűlés elnöke, Domokos László országgyűlési képviselő, Dr. Frank Gábor a Magyarországi Németek Országos Önkormányzatának alelnöke, Hevesi József Nemzetiségi főtanácsadó és még sokan mások. Németországi vendégek is voltak Akszinból.

A megyében 9-dik alkalommal rendezték meg az igen színvonalas, német kulturális találkozót. Az egész napos műsor előtt az evangélikus templomban Kondor Péter lelkész Istentiszteletet tartott. Ezt követően a vendégeket a Katona József Művelődési ház udvarán friss pogácsa és a Mezőtúri fiatalok fúvós zenekara köszöntője várta. Ebben a jó hangulatban nyitotta meg a rajzkiállítási Csapó Ildikó igazgató asszony. A három Himnusz meghallgatását köszöntő beszéd követte, amit Dr. Dávid Imre polgármester tartott. A megnyitó beszédet Dr. Frank Gábor úr mondta, aki megemlékezett a 9 évvel ezelőtti első kulturális napról, amit Almáskamarás indított el, és ezzel megkezdődött a megyében a német kulturális napok hagyományteremtése.

A köszöntő beszédek (amelyek két nyelven hangzottak el) után, kezdetét vette a majdnem 3 órás igen fergeteges, és színvonalas bemutató. Táncoltak, verseltek, énekeltek, zenéltek kicsik és nagyok, óvodás korúaktól a felnőttekig, természetesen német nyelven.

A műsor végén Dr. Frank Gábor úr diplomát adott át a kisebbségek vezetőinek és megköszönte Gyomaendrőd városnak és a Kisebbségi önkormányzatnak a meghívást, és vendéglátást. A Gyomaendrőd-i Német Kisebbségi Önkormányzat ajándékkal kedveskedett a vendégeknek. Ebéd után a gyermekek szabadon választhatnak szórakoztató műsorok, múzeumok látogatása között, a felnőttek pedig kamara előadáson vettek részt.

Császárné Gyuricza Éva



A Katona József Művelődési Központ színpadán



A vendégek gyülekeznek

Történelmünk nagyjai

II. RÁKÓCZI FERENC fejedelem 1676 - 1735

I. Rákóczi Ferenc és Zrínyi Ilona fia, aki született a Zemplén megyei Borsiban 1676. március 27-én. 1690-ben a prágai egyetemen többek közt haditudományokat is tanult. 1694. május 25-én elfoglalta a Sáros vármegyei főispáni széket. 1696-ban született első fiának Lipót császárrá lett keresztapja. 1697-ben birodalmi hercegi rangot kapott. Közben az abszolutista kormányzat valóságos rémuralmat teremtett

hazánkban. Úgy érezte, hogy az ősi szabadság visszaszerzése az ő feladata. A francia királlyal titkos levelezését elfogták, s Rákóczit börtönbe zárták 1701. április 18-án. Felesége segítségével kiszabadult és Lengyelországba ment. 1703. június 15-én Klincic faluban fogadta Esze Tamás vezetésével megjelent magyar csapatokat. 1703. szeptember 26-án már azt írhatta XIV. Lajosnak, hogy egész Dunántúlt hatalmába kerítette. Váltakozó szerencsével folytak a harcok. 1705 tavaszán már 100.000 emberre növekedett serege. 1705. szeptemberre Szécsénybe összehívott országgyűlés vezérlő fejedelemmé választotta és 24 tagból álló főtanácsot rendelt melléje. 1708.-ra válaságra fordult a helyzet. Trencsénynél nagy vereséget szenvedett a kucor sereg. 1710.-ben a vadkerti csata után visszavonul a Tiszához. Kassán és Munkácson kívül alig volt vár a birtokában. 1711. febr. 21-én elhagyja hazáját. Sok hányattatás után 1717. október 10.-én Törökországba érkezik. Először Konstantinápolyba, majd Rodostóba telepítették le az üldözötteket. 1735. április 8-án meghal. A magyar kormány hamvait hazahozatja. 1906. október 28-án a Kassai Dómban helyezik örök nyugalomra.

HADIK ANDRÁS gróf, tábornagy 1710 - 1790

Kőszegen született október 16-án. Jezsuitának készült, mégis huszár lett 1730-ban s Ghillányi, majd Dessewffy ezredében szolgált. 1736-1739. évi török háborúban harcol. 1744-ben ezredes, 1758-ban lovassági tábornok. 1760-ban a sziléziai főserg parancsnoka, 1744-ben tábornagy az Udvari Haditanács elnöke. 1763-ban magyar grófi rangot kapott Mária Teréziától. 1764-től 68-ig Erdélyben vezénylő tábornok, tejhatalmú kormányzó. Humánus,

tapintatos magatartásával megkedveltette magát a lakossággal. 1776-ban Bács vármegye főispánja. II. József 1789-ben a római szent birodalom grófjává tette. Félelmet nem ismerő bátorságáról az utókor sok legendát őriz. 1790. március 12-én hunyt el.

BATTHYÁNY JÓZSEF gróf, hercegrímás, esztergomi érsek 1727 - 1799.

1727 január 30-án Bécsben született. Alig 25 éves korában esztergomi kanonok, barsi főesperes és rátóti prépost. 1755-ben pozsonyi prépost, 1759-ben erdélyi püspök, 1760-ban kalocsai, 1776-ban esztergomi érsek, két évvel később bíboros lett. Úgy az egyházi, mint a politikai életben vezető szerepet játszott. Két királyt koronázott meg: 1790. november 15-én II. Lipót, 1792. június 6-án I. Ferencet. II. József ereszakos újításaival szemben határozottan ellenzéki álláspontra helyezkedett. Amikor VI. Pius pápa Bécsben tartózkodott közte és a császár között ő közvetített. A pápa ezért sajátkezőleg tette fejére a bíborosi birétumot. II József pedig 1782. április 24-én sajátkező levélben mondott köszönetet. A közjótékonyág terén mindig elől járt hathatós példájával. 1799. október 23-án Pozsonyban hunyt el.

SZÉCHENYI FERENC gróf, főispán 1754 - 1820

A Magyar Nemzeti Múzeum megalapítója. A Sopron vármegyei Fertőszéplakon szüle-

tett április 29-én. II. József alatt több vármegye főispáni helytartója, királyi biztosa. Mikor II. József rálép a rendi alkotmány megsemmisítésének útjára, minden tisztségéről lemond és visszavonul. 1790-iki Országgyűlés után ismét elfoglalta régi hivatalát. 1798-ban Somogy vármegye főispánja. 1808-ban az aranygyapjas rend lovagja. 1802 november 25-én kelt alapító levelével 11.884 nyomtatványból, 15.000 kötet könyvből és 1152 kéziratból álló gyűjteményét a magyar nemzetnek ajándékozta, melyet később a cseki könyvtár 6000 db rézmetszettel és 9206 könyvvel egészített ki. Bécsben 1820. december 13-án hunyt el. Mellészobra a Budapesti Múzeumkertben látható.

SIMONYI JÓZSEF baró, ezredes 1771 - 1837



A család (Simonyi és Varsányi) Huba magyar vezérről származik le. József 1771. március 18-án született Nagykállóban. Apja Pál mészáros mester volt. 1789-ben már részt vett a török elleni harcokban. A Napóleon elleni háborúban tüntette ki magát. 1802-ben megkapja a Mária Terézia rendet, vitézvári előnévvel és bárói ranggal. 1809-11-ben Magyar és Lengyelországon állomásozott. 1814. február 17-én vitézségéért megkapta a Lipót rend commandeur-keresztjét. Napóleoni háborúk után Nagyváradon állomásozott. 1828-ban hirtelen felfüggesztették, és 1832. április 24-én máig ismeretlen okok miatt az aradi vár börtönbe zárták. Ott is halt meg 1832. augusztus 3-án a legendás legvitézebb huszár, Simonyi oberster. Hamvait 1913. április 24-én hozták haza, és a Kerepesi temetőben helyezték örök nyugalomra.

BRUNSZVIK TERÉZ grófnő 1775 - 1861



Született Pozsonyban július 27-én a magyarországi óvodaügy és nevelés lelkes úttörője. 1820 június 1-én Budán megnyitotta az ország első kisdédóvó intézetét "Angyalkert" néven. Ez után még II intézet köszönheti neki keletkezését. 1836-ban létrehozta a kisdédóvó egyesületet. 1840-es években segítette unokahúgát Teleki Blanka grófnőt, hogy megnyithassa az első magyarországi leánynevelő intézetet. Ismeretes Beethoven-hez fűződő barátsága. Irodalmi munkássága: Rendszabásai a nemzeti egyesületeknek a kisdédék koránti nevelésére nézve gyám és képzőintézetek által". Rajza azon végtelen hasznának, melyeket a kis gyermekek iskolái nyújtanak". Budapesten halt meg 1861 szeptember 24-én.

PERÉNYI ZSIGMOND baró, mártír 1783 - 1849



A Perényi család a Dobos nemzetségből származik. II. Endre király 1243-ban adományozta Perényt s vele a család új nevét. Ardón született 1783-ban, apja István Ung megye főispánja. 1808-iki országgyűlésre Bereg megye rendei követül választották, majd megyéje alispánja lett. 1835-ben Ugocsa megye főispánja. A reformpárt híve. 1848. július 14-én a főrendi ház alelnökévé nevezte ki, 1848 októberétől elnöke. A Honvédelmi Bizottmány tagja lett. Debrecenben ő vitte a felsőház elnökségét, s így a függetlenségi nyilatkozatot a felsőházban ő mondta ki és írta alá. A kormányt az utolsó percig nem hagyta el. Követte Szegedre, Aradra. Környezete nem bírta rá a szökésre. Világosra ment és önként adta fel magát. 1849. október 24-én kötél által végezték ki Pesten az Újépületben..

Forrásmunkák: A magyar nemzet története (1896), Révai Nagy Lexikona (1913), Új Magyar Lexikon (1962), Beethoven és Martonvásár (Környei Elek 1978) Somogyi Győző, Hermann Róbert: Magyar hősök arcképcsarnoka (1996). Az 1848-1849-iki Magyar Szabadságharc vértanúinak emlékkönyve (1991).



„Hűn állni meg Isten és ember előtt”

Latorcai János, országgyűlési képviselőt, a parlament gazdasági bizottságának elnökét, az Eötvös Lóránd-díjas mérnököt, az Antall-kormány iparügyi miniszterét,

a Magyar Kereszténydemokrata Szövetség alelnökét, az Endrődiek Baráti Körének elnökét igazán nem kell olvasóinknak bemutatni. Bizonyára emlékeznek meg arra az eseményre, melyről m. év decemberi számunkban adtunk hírt (199. old.), amikor Latorcai János, Laurent belga hercegtől II. Albert belga király fiának jelenlétében, vehette át a Belga Királyság Feltalálói Lovagrendje parancsnoki fokozatának kitüntetését.

Úgy hisszük, Gyomaendrőd Város Önkormányzata alig találhatott volna méltóbb embert erre a megtisztelő kitüntetésre, e megtisztelő címre. Nem feladatunk, hogy ismertessük, hogyan segítette eddig városát, szűkebb pátriáját. Lapunk e havi számának 90. oldalán beszámoltunk a kitüntetés átadásáról. Ez úttal ismertetjük az ő köszönő szavait, mert szeretnénk, ha minden olvasónkhoz eljutnának e szavak:

„Ünnepi lélekkel és hála telt szívvel jöttem, hogy a köszönet szavaival tegyek hitet Gyomaendrőd mellett.

Bár nem itt születtem, mégis, három hetes koromtól ide kötődöm, ezt a helyet vallom szülőföldemnek, egy vagyok ennek az alföldi rögnek, ennek a földnek a terméséből.

Egy az itt születettek, egy az elszármazottak közül, aki most egy kicsit emelkedett lélekkel szeretne e nagy ünnepen a megtisztelő címért, és egész eddigi életútjáért köszönetet mondani.

Polgármester úr, miniszter úr, tisztelt önkormányzati testület! Hölgyeim és uraim!

Az ünnep, de különösen egy ezred-év ünnepe mindig értékelésre készlet, azt üzeni, hogy készítsünk számvetést életünkről, kudarcainkról és sikereinkről, majd szemünket a jövő horizontjára feszítve kijelöljük célpontunkat.

A múltból kell meríteni, hogy a jövő felé haladtukban utat ne tévesszünk. Fel kell tennünk a kérdést, mi volt életpályánkon Endrödből és Gyomaendrödből a meghatározó.

Számomra egészen biztosan az, hogy a nehézségek a kicsinyes gáncoskodások és tudatos „beakasztások” ellenére el mertem hinni, hogy kemény és tudatos helyállással, edzett akarttal, a jövőbe vetett rendíthetetlen hittel, és sok-sok munkával, úrrá lehet lenni a

Gyomaendrőd város díszpolgára Dr. Latorcai János

napi gondokon, és kicsinyhitűségen és bénító félelmeken.

Itt a göröngyös úton tanultam meg nyitott szemmel járni. Itt ivódott belém a felismerés, hogy nemcsak nézni, hanem látni is kell, és az itt szerzett ismeretekkel, tapasztalatokkal meg kell tanulni, jól sáfarkodni. Erre ösztönzött az atyai ház, ezt nevelték belém a szülők, erre sarkallt az indító iskola, a felledhetetlen papok és tanárok: Révész István, Nádor Ferenc, Dienes Izra, Fülöp Imre, Kovács Mátyás, Márton Gábor és Mihály, Paróczai Gergely, Szabó Zoltán, Tankó András, Vaszkó Irénke, hogy csak a rám legnagyobb hatással lévőket említsem.

A gyerekkor, a múlt emlékei Ők, de jelenem és jövőm tarisznyájának is meghatározó személyiségei. A fizikai elszakadás ellenére, tudatosan benne élek e tájban. Ma is a szülőföldet, az otthont jelenti számomra a Körös, ahogy gyermekkoromban mondtuk: a Folyó és az ártér kubik gödörjeinek ezernyi csodája, a holtágak regényes szépsége, a már messziről integető templomtorony, a ringató búzavetés, a valóban pipacsot érlelő nyár, egy-egy zezugos utca képe, a Zöldfa utcai ház és a Központi temető sírja. De mára már a szülőföld üzenetét hordozza a Kölcsey utca, az Ipari Park, vagy éppen ez a ház is.

56 évvel ez előtt Endrőről indultam. 28 éve egész Gyomaendrödhöz

kötődöm. Itt Endrödben és Gyomán, Gyomaendrödben tanultam meg a számomra legfontosabb parancsot:

hűn állni meg Isten és ember előtt! Itt tanultam meg azt is, hogy egy szakmai hibát, egy szakmai tévedést ki lehet javítani, de egy sértést, egy emberi bántást sosem.

Ez a falu, ez a város adta és adja rendíthetetlen hitemet, ez adott elegendő útravalót a kudarcok megélésére és a sikerek elviselésére is. Ez az útravaló volt a záloga, hogy szakmai-politikai munkámban elkerültem a vargabetűket és pályám íve töretlenül sikeredett. De ebben a közösségben találtam rá életem igaz párjára is, akivel 28 évvel ez előtt kötöttünk egy életre szövetséget, aki két nagyszerű fiúgyermekkel ajándékozott meg, s aki a megpróbáltatások idején biztos támaszom, sikereim idején pedig őszinte tükröm és értékelőm tudott lenni.

Tisztelt ünnepi ülés!

Köszönöm, hogy ezen a szép napon a megtisztelő, kitüntető cím kapcsán mindezt végiggondolhattam és elmondhattam Önöknek, elmondhattam magamnak.

Biztosíthatom valamennyiüket, hogy a jövőben is igyekszem Gyomaendrőd érdekeit a legmesszebbmenőkig szem előtt tartva, minden általam lehetséges segítséget a fejlődéshez, a közös jövőhöz biztosítani.

Köszönöm megtisztelő figyelmüket!

Kép: Dr. Latorcai János, és felesége, Ujházi Aranka



RÓZSAHEGYI NAPOK A RÓZSAHEGYI KÁLMÁN ÁLTALÁNOS ISKOLÁBAN

Amint azt korábban már hírül adtuk, a Rózsáhegyi napok az iskola tanulóinak vetélkedésével kezdődött, majd a rendhagyó tanítási órák következtek.

10 óraker vette kezdetét az iskolai ünnepek, amelynek keretében Ladányi Gáborné igazgatónő köszöntötte a megjelenteket s a rendhagyó óra közreműködőinek, akik az endrődi iskolának voltak diákjai, - név szerint: Hunya Zoltán, Dr. Papp Sándor, Timár Antal, Dr. Gyuricza Csaba - a köszönő szavak mellé oklevelet adott át. Majd az iskola kiváló tanulói, illetve a versenyen jól szerepelt diákok kitüntetését következett. Először került sor az „öreg diákok” által létrehozott díj átadására. Hunya Zoltán numizmatikus által tervezett ezüstérmét, oklevelet, és pénzjutalmat maga Hunya Zoltán adta át Kelemen Erika VII./a. osztályos tanulónak, és köszöntötte a fiatalokat. Megható pillanata volt ez az ünnepségnek.

11 óraker került sor az iskola előtt felállított és Mihály Bernadett szobrászművész által készített Rózsáhegyi Kálmán mellszobrának leleplezésére. Dr. Dávid Imre polgármester szavai után Solymosi Ottó a Magyar Rádió Jászai-díjas vezető rendező mondta el szoboravatató beszédét:

„Hölgyeim és uraim, kedves diákok!

Néhány perc és Endrőd szülöttének, az Iskola névadójának szobra, Mihály Bernadett alkotása, mindnyájunk szemeláttára lesz maradandó emlék, hirdelve e helyen is azt a tiszteletet, mellyel Rózsáhegyi Kálmánra, a budapesti Nemzeti Színház örökös tagjára, kiváló művészre emlékezünk.

Jókai gondolata, mely szerint 'a művész két sírban nyugszik, ha meghal, egyik a föld, másik a feledés'. Kálmán bácsira - szerencsére - ez nem vonatkozik. Elnézést a személyes megszólításért, de abban a szerencsében részesülhettem, hogy több általam rendezett hangjátéknak is szereplője volt. Utoljára 1957. szeptemberében találkoztam az akkor 84 évesen járó aktív művésszel.

E helység szülöttét 27 évesen, jelentős színészi múlttal - és az Akadémia elvégzése után - a Nemzeti Színházhoz szerződötteti Beóthy László igazgató. 1923-ban már a

Színház 'örökös tagja' megtisztelő címmel kitüntetett művész.

Mesterei között olyan nagyságok szerepeltek, mint Paulay Ede, Újházy Ede, Csiky Gergely, akiknek - saját elmondása alapján - karrierjét köszönhettem. Természetesen, mesterségbeli tudása nélkül az országos hírnévhez, megbecsüléshez kevés lett volna az ajánló.

A Magyar Rádió archívuma több óras hanganyagot őriz - nemzeti kincsnek - Rózsáhegyi Kálmánról is. Tőle hallottam, majd a Találkozások című könyvében is olvastam, melyben leírja - édesanyjának állított emléke mellett - , hogy az akadémián, az elméleti tárgyakon nehezen küzdötte át magát, ezért egybehangozóan tehetségtelenné tartották. Azonban a gyakorlati órák csakhamar megváltoztatták tanárai véleményét.

Tanulmányai elvégzése után Debrecenben kezdte pályáját, ahol sokoldalúan foglalkoztatták. Nemcsak prózát és operettet játszott, de operaszerepekben is színpadra lépett. A civisváros után Kolozsvár következett, majd a budapesti Magyar Színház. Innen csábította át a Nemzeti Színház igazgatója a tehetséges ifjút az ország első színházába, ahol - mint állította - művészi pályája legszebb korszakát töltötte.

Rózsáhegyi Kálmán a magyar drámaírók értékes alkotásaiban maradandót állított Bródy, Csiky, Gárdonyi, Mikszáth, Móricz alakjainak életre keltésével. Jó néhányszor megdöbbenetette a szerzőket, akik egyöntetűen vallották, hogy nem is érezték ennyit figuráikban, mikor papírra vetették elképzeléseiket.

Oly korban élt Kálmán bácsi, mikor az emberi szó, mintha vesztett volna színpadi jelentőségéből. Azonban Ő meg tudta mutatni, milyen mélységeket rejt a hitelesen megszólaltatott emberi hang. Alkotásainak jellemzője volt őszinte, egyszerű, természetes játéka.

Népies bája. Ezért is kapta az 'Arany paraszt' kitüntető címet. Szerepeinek jellegzetes vonásait, a szülőföldjén megismert emberekről mintázta. Volt a nép Tiborca, Shakespeare bölcs bolondja, volt Moliere furfangos Schapinja, Szigligeti Cigánya, Gárdonyi Baracs Matyija. Hangjának össze nem téveszthető jellegzetességével válik művészete személyiségformáló erővé.

Hivatalos feljegyzések tanúsítják, hogy Ő volt a magyar teátristák elsője, aki a realista színjátszást honosította meg színpadjainkon. Hosszú élete során négy nemzedéknek játszott klasszikus és vígjátéki szerepeket. Szakmai tudását boldogan adta tovább az Őt követőknek híres iskolájában. Tanítványai között olyan jeles művészeket találunk, mint Egri Sándor, Görbe János, Komlós Juci, Lázár Mária, Mezei Mária, Peti Sándor, Rádai Imre, Rátonyi Róbert, Ungváry László, és körünkben tartózkodó unokája Rózsáhegyi Marika.

Társa e munkába felesége volt, akit mindenki Drági-nak becézett. Azt tanították, hogy a művészet egyik legfőbb feladata az emberábrázolás. A mesterség mellett a színpad iránti szeretetre, tiszteletre és hitre nevelték növendékeiket.

Az örökös tag címelnyerése tett nyilatkozatában úgy emlékezett, hogy a sok kitüntetés mellett legnagyobb dicsőségének

azt tartotta, hogy szülőfaluja, Endrőd polgáranak választotta azt az embert, aki meztelül indult el innen a nagyvilágba.

Ha e megemlékezést Jókai idézettel kezdtem, Petőfi gondolatával zárom: 'Mi a dicsőség? Tündöklő szivárvány, a napnak könnyekben megtört sugára.'

Tisztelt egybegyűltek! Köszönöm, hogy meghallgattak és e felemelő pillanatot együtt ünnepelehetjük."

Az avató beszéd után Dr. Dávid Imre polgármester úr leplezte le az emlékművet, mely ezentúl örökre ott áll az iskola bejáratánál, hirdelve az ifjúságnak, az utókornak, hogy az igazi művész örökre ott él a magyarság, a szülőföld szívében.

A Rózsáhegyi Napok délutáni műsora a Tájházban folytatódott. Sokan eljöttek erre az ünnepségre is.

Mint ismeretes az önkormányzat a múlt évben megvette a Tájház melletti épületet, ahol helyet kapott a Régészeti Múzeum és Timár Máté író, költő emlékszóbjája. Ebben a szóbjában van az író hagyatéka, amit szülővárosára hagyott. Könyvek, fényképek, levelek, és bútorainak egy része. Az avató beszédet Hévvizi Sándor, múzeumigazgató mondta el, aki megemlékezett azokról is, akiknek gyűjtő munkája nélkül nem jöhetett volna létre sem ez az újmúzeum, sem a Tájház. Köszönet és hála illeti Vaszkó Irént, Hornokné Német Esztert, a jelenlegi vezetőt, Szonda Istvánt, és azokat a névtelenül és önzetlenül segítők, akik hangya módjára gyűjtötték a múlt maradványait. (A részletes beszámoló júliusi számunkban lesz olvasható!)

Késő délután a Népházban a Filmmúzeumból elhozott filmvetítésre került sor, amelynek főszereplője Rózsáhegyi Kálmán volt. A késő esti órákban a gyerekek táborúzi élményével ért véget az első nap. Az iskola vendégei voltak első alkalommal a Borsodnádasdi általános iskola 30 növendéke, tanárai kíséretében. Egy új kapcsolat kezdődött el, amelynek folytatása, hogy az endrődi gyerekek mennek el északra, a hegyekbe. Ajándékkal kedveskedett egymásnak a két iskola.

Császár Ferenc



Balra: Ladányi Gáborné igazgató asszony
Jobbra: a szobor leleplezése



AZ ENDRŐDIEK BARÁTI KÖRÉNEK MILLENNIUMI TALÁLKOZÓJA

Szentmisével kezdődött, már hagyományosan, az Endrődiek Baráti Köre találkozójának ünnepe. Iványi László atya szentbeszédében utalt arra, hogy íme, bárhol is éljenek az endrődiek, ilyenkor mégis hazajöttek, pedig sokuknak a szülői háza már meg sincs, vagy más lakja. De az ősök a temetőben nyugszanak, és a hazai harangszó értük is szól.

A szentmise után a találkozó résztvevői átsétáltak a ligeti iskolába, ahol megkezdődött az ünnepség a Gyomaendrődi Zenebarátok kórusának hangjai mellett. Ezt követte Dr. Dávid Imre polgármester úr, aki kedves szavakkal köszöntötte a megjelenteket. Majd az Egyesület elnöke Dr. Latorcai János országgyűlési képviselő emelkedett szólásra. Idézzük őt:

„Profán búcsúnk, ez a sereglés is arra szolgáljon: Kézbe a kezét, mint a szívverést: Nem lehet eleget! Keresni a holnap útját-módját, mely többé tesz, porból felemelt! Ne feledjük: Az a parola, Ha egyért mind, mind egyért felel!

Proféta-korban légyen elég a szóból!
Mit mondhatnék még Kedves Feleim?
Egész életem hazai vallomás,
immáron ámen, versemen a rím:
adj hitet és boldogabb jövődöt,
nyomunkba-lépő sok új nemzedéket,
s halandó porunknak szülőföld szemfedőt!”

Timár Máté: Endrődi hitvallás című versének ezen csodálatos és megindító részletével köszöntöm a 40 éve megalakult Endrődiek Baráti Körének millenniumi találkozóját, valamennyi itt lakó és elszármazott endrődi társunkat, barátunkat, Polgármester urat, és ezzel a versrészlettel emlékezem meg kegyelettel az egy évvel ezelőtt elhunyt baráti köri elnökről, az íróról, a költőről Endrőd nagy fiáról is.

Találkozni jöttünk, visszanyúlni gyökereinkhez, hogy gyermekkorunk élményeiből merítve, az endrődi életerőből töltkezve legyen erőnk dolgozni, tenni, állni a vártán az újabb találkozó-

kig. Izgatottan várjuk, vajon kikkel találkozunk a tavaly még ittlévők közül, mi történt velük, életük, életutunk hogyan változott.

Ilyenkor járjuk a régi utcákat is, keressük az ismerős arcokat, örömmel nyugtázzuk a fejlődést hozó változásokat, és óvatos félelemmel közelítünk a Központi temető egy-egy frissen domboruló sírjának keresztfájához, hátha az ismerősöket rejti az.

Számba vesszük a történeket, a kicsiket és nagyokat, a gyérülő sorainkból eltávozókat, a pályát befutottakat és az itt maradtakat.

Elfeledjük a hétköznapi szorítását, felemelt és kitisztult szívvel pár órára újra gyermekek vagyunk, fogadalmakat teszünk ifjú hévvel, s újra formálunk megszokott, régi barátságokat.

Nagyokat szippantunk a liget leheletéből, nem tudunk betelni vele, szemünkkel faljuk a tájat, s agyunkba újra és újra bevesszük azt.

Estére a jól végzett nap boldog tudatával intünk búcsút, s messziről még vissza-visszanézve Istenhozzádot intő templomtornyunkat.

Ez a mi találkozásunk rövid leírása, s az benne a szép és az igaz, s az benne a többlet, ami kitart újabb évig, az újra megtapasztalt szeretet, az endrődi igaz gondolat.

Isten hozott mindannyiunkat!”

E szép és kedves szavak után Császárné Gyuricza Éva az Egyesület titkára röviden beszámolt az elmúlt év eseményeiről. Az elhunytakról 1 perces néma felállással emlékeztek: Szabóné Kalmár Eszterrel, és Hunya Lászlóval.

Ezt követte Kiszely Zoltán a békéscsabai Jókai Színház művésze, aki Timár Máté írását olvasta fel, melynek címe: Az én nevelő szüleim.

A 10 éves Honismereti Egyesület vezetője Homok Lajosné Németh Eszter következett, aki ismertette az elmúlt 10 év jelentősebb eseményeit s beszámolt a pénzügyi helyzetről is.

Majd Timár Sarolta a Debreceni Kossuth Lajos Tudományegyetem hallgatója adott rövid összeállítást az endrődi szövegekről, tájszavakból.

Kedves színlátja volt a találkozásnak, amikor a Ceglédről érkezett Nagy Imre barátunk és tagtársunk megénekelte az endrődieket.

Végül a vonat késése miatt megkésve megérkező Gergely Ágnes Kossuth díjas író, költőnőt fogadta óriási taps, amikor a terembe lépett, amit az író nő keresetlen szavakkal köszönt meg.

Ezt követte Polányi Éva tolmácsolásában, Gergely Ágnes két verse.

A délelőttöt Kunkovác László fotóművész

látatának megnyitása zárta. Helyszüke miatt ezt az eseményt, mint ahogy a múzeum megnyitását is következő júliusi számunkban ismertetjük részletesen olvasóinkkal.

Az ebéd a Domszögön volt, ahol tovább folytatódott a délelőtti megkezdett beszélgetés.

A délutáni órákban a Rózsahelyi Iskola ünnepi millenniumi előadásában gyönyörködhetek, majd a Könyvtár földszinti termében állófogadásra került sor, melyen a pohárköszöntőt Dr. Dávid Imre polgármester mondta el. Délután akinek kedve és ideje volt, meghívást kapott az újonnan elkészült un. emelt szintű otthonba, ahol Gellai Józsefné bemutatta az új otthont, már működés közben.

Reméljük maradandó élményben részesülhettek mindazok, akik megtisztelték jelenlétükkel a találkozót.

Császár Ferenc



THERM U X
ÉPÍTŐIPARI SZÖVETKEZET

☐ 5500 Gyomaendrőd,
Ipartelep út 3.
☎ T/F: 66/386-614, 386-226

Tevékenységeinket piacképes áron kínáljuk

- ☞ Magas és mélyépítési munkák generál kivitelezése – tervezése
- ☞ Transzportbeton és betonacél értékesítés, előregyártás, szerelés
- ☞ Egyedi asztalos és lakatos termékek gyártása (nyílászárók, Interspan bútorok)
- ☞ Építőipari anyagkereskedés (Interspar: útorlap...)
- ☞ Építőipari gépek, segédesszközök bérbeadása (toronydarú, acélzsalu, keretes állvány, útpanel...)

*Madi F. Olcipőkészítő-
fogtechnikai és kereskedelmi
Kft*

Telephely: 5502 Gyomaendrőd, Fő út 45.

Telefon: (66) 386-578

SPORT

Atlétika

Gyomaendrődi futó gála

Május 14-én a „SPORT TRIÓ” szervezésében futó-gálát rendeztek. Az endrődi hidfőtől indultak, s a gyomai sportcsarnok parkolója volt a cél. Jó időben zajlottak az események amelyen 182 induló vágott neki a távnak. Az alsósoknak a Katolikus iskolától kellett a távot megtenni. Aki a távot teljesítette, azt üdítő és csokoládé várta a befutáskor. Helyezettek:

Alsós fiúk: 1. Dógi Jenő, 2. Paróczai Barnabás, 3. Urbán Dániel

Alsós lányok: 1. Csik Andrea, 2. Hermann Dóra, 3. Hanyecz Ágnes

Felső fiúk: 1. Czeglédi Zsolt, 2. Jakus Imre, 3. Szekeres Csaba

Felső leányok: 1. Kelemen Erika, 2. Faragó Andrea, Szabó Szilvia, 3. Orosz Zsanett

Középiskolás fiúk: 1. Makár Tamás, 2. Kovács Péter, 3. Cs. Nagy Balázs

Középiskolás lányok: 1. Oláh Margit, 2. Kiss Zsuzsa, 3. Tóth Ágnes

Felnőtt férfiak: 1. Karsai Gábor, 2. Garai György, 3. Hangya Balázs

Felnőtt nők: 1. Kissné Miklavicz Edit.

Makár Tamás „Békés Megye Utcai Futóbajnoka”

Április 30-án Mezőberényben került megrendezésre a város nyílt utcai futóversenye. A verseny célja a „Megyei Bajnok”-i cím elnyerése. Az igazolt kategóriában az ifjúságiak között a gyomaendrődi **Makár Tamás** ért elsőnek a célba, így elnyerte a megye futóbajnoka címet. Gratulálunk!

Jól szerepelt a Rózsasági Kálmán Általános iskola csapata

a március 24-én Békéscsabán megtartott mezei-futóversenyen, ahol a várost a Rózsasági Kálmán Általános Iskola tanulói képviselték. Makár Tamás az iskola tanulója ismét jeleskedett, mert korosztályába 3. helyezést ért el. Az április 9-én megtartott Coca-Cola kupán, Békéscsabán a gyermekek részére rendezett ügyességi versenyen az iskola csapata 2. helyezést ért el. A 2000 méteres távon Czeglédi Zsolt 5. lett. A felnőtt kategóriában 6000 méteres távon összetettben Makár Tamás 10. ként futott be a népes mezőnyben.

Duatlon verseny Szegeden

Április 16-án Békés Megyei versenyzők részére Duatlon Versenyt rendeztek a Tisza parton. A 2 km-es futás után 8 km kerékpár, majd ismét 1 km futás volt a táv, amelyet a versenyzőknek teljesíteni kellett. A korosztályonként kategóriákra osztott versenyen Makár Tamás 6. helyezést ért el. Tamásnak ez volt a második duatlon versenye

Labdarúgás

IV. 29. Barátság – Kalocsa 0:2 (200 néző)

Sokáig kiegyensúlyozott volt a mérkőzés. Mindkét csapat a védelmét szervezte meg jól. A 75-ik percben súlyos kapushiba folytán Karkus révén a vendégek vezetést szereztek. Majd három perc múlva Tóth a felpályát végigselejte és gólt szerzett. 0:2.

Pisont edző: „Nem tudom, mit mondtak.”

Tabeila:
14. Barátság 23 2 6 15 12:42 12.

Gyoma – Csongrád 0:8

Tabeila:
16 Gyoma 24 2 4 18 19:84 10.

V. 7. Barátság – Gyula 1:2

A tizenkettedik percben a jó labdát kapó Osán az egymásra váró vendég védők között lőtt a hálóba. 1:0. A 77-ik percben Argyelán jó labdáját Gajdác a hálóba rúgta 1:1. A nagy kedvel játszó Argyelán a 90-ik percben a rosszul kiinduló Hanyecz mellett kapuba talált. 1:2.

Jó játék és nagy küzdelem volt. A megfiatalított hazaiak tudásukat és szívüket beleadták, de csak ennyire tellett. Jók: Nagy L. Hídvégi, Nagy Márk.

Tabeila:
15. Barátság 25 2 6 17 13:44 12

Kerekegyháza – Gyoma 5:3.

Tabeila:
15 Gyoma 25 2 4 19 22:89 10.

V. 13. Kiskúnelegyháza – Barátság 8:2.

Ájtóroház volt a Barátság! A máskor lelkes védelem csődöt mondott. A hatodik percben már 2:1-re vezettek a hazaiak.

Tabeila:
15. Barátság 26 2 6 18 15:52 12.

Gyoma – Martfű 1:2

Tabeila:
15. Gyoma 26..2 4 20 23:91 10.

Márton Gábor

Milleniumi napok a Bethlen Gábor Szakképző Iskola Kollégiumában

Olvásóink az utóbbi hónapokban gyakran olvashatnak a Bethlen Gábor Szakképző iskola munkájáról, terveiről, érdekesebb eseményeiről. Ezúttal ismét örömmel tettünk eleget az iskola kollégiumának meghívásának, hogy olvasóinkat tudósíthassuk a május 3-án megrendezett eseménysorozatról. Hogy miért pont május 3.-ára esett a választás, ennek is magyarázata van. Ugyanis a Kollégiumi Szakmai és Érdekvédelmi Szövetség kérte, hogy ezen a napon az ország összes kollégiumában e napon egy időben tartassék a Kollégiumi Millenniumi Nap. Erről szólt bevezetőjében Vargáné Varczába Éva a kollégium vezetője, mint mondotta: „Debrecenben, Szegeden, Nyiregyházán és az ország számtalan kollégiumában most, ezekben az órákban versenyre készülődnek a kollégiumi fiatalok. A program elkészült, rajta hát, győzzön a jobb!”

A programot minden kollégium szabadon saját maga készítette el. S a fiúk vidáman oszlottak szét, ki-ki a maga választotta program helyiségébe. Így a rajzverseny a tornateremben, a logikai játékok a 3-5 teremben, a palacsintásütés a konyhában, a sport a tornapályán zajlott. De aki nem versenyzett az ebédelőben videózhatott, este pedig diszkózásra is sor kerülhetett.

Míg a verseny folyt, addig a kollégiumi vezető asszonynak jutott ideje, hogy bemutassa a „sajtó képviselőinek” a kollégium naplóját, a kollégiumi krónikát, amelyet a diákok 1977-évből kezdtek írni. A képekkel tarkított esemény beszámolók „mai szemmel” is érdekesek és nagyon tanulságosak. Erdemes lenne újságunkban, sorozatban megjeleníteni a múltat, a szép diákeveket. (Ha volna az iskolában vállalkozó szellemű tanár, vagy tanuló ennek az anyagnak a válogatására, összeállítására!)

S végezetül szóljunk a győztesekről. A csapatok neveit felsorolni nincs rá módunk, így inkább csupán megemlítjük, hogy a rajz verseny „drog ellenes harc” tematikáját legjobban az I. díjazott, „Ördög” jellege fejezte ki, a II. díjat „...tanárunk”, III díjat a „Fekete bolygó” jellege ábrázolta. A szabadon választott témában az I. díjat a „Jóska”, II. „Ördög”, III. „A világ” jellege nyerte el.

Az Esz kaszinó 9 csoportból állt az elérhető legmagasabb pontszám 168 lehetett. Eredmények: I. Gregor Noémi és csapata, II. Arany István és csapata, III. Grámán Zsolt és csapata.

A sportversenyeken: I. Csiki Gábor és csapata, II. Sáfrán Attila és csapata, III. Grámán Zsolt és csapata. És ne feledkezzünk meg a palacsintásütők versenyéről sem! Elkészült 720 palacsinta. Győztesek: I. Forrás Sándor és csapata 94, II. Csefán Lóránt és csapata 88, III. Büre Jusztina és csapata 87 palacsintával. Volt ám külön díj is a legszebben talált, legjobb kivitelű munkáért, melynek Arvai Tibor és csapata örülhetett.

Dicséret illeti a program eltervezéséért és megvalósításáért Vargáné Varczába Éva kollégiumi vezető asszonyt és a neki segítő tanárokat.

Köszönet illeti a támogatókat: Borsi Lajos vállalkozót, Color Shoop vállalkozást, a Kner Nyoma Rt. helyi vezetését és a Sikér Kft, valamint az iskolai Ifjúsági Vöröskeresztet.

Reméljük szép hagyomány indult el e napon.

Császár Ferenc,



A Sportcsarnok júniusi programja

3-án Megyei cigány sportnap
4-11. - 18-25-én Tavaszai Kupa kispályás labdarúgó bajnokság
10-én Nosztalgia Kézilabda torna (Női)
17-én 2. sz. Általános Iskola Ballagása.

HÍREK ERDÉLYBŐL



„... megmarad egy diadalmas erdélyi igazság: ez a föld egymás mellett... megtartja örökös tarka virágzásban a népeket, akik rajta és érette munkálkodnak.“

Kós Károly, 1925.

A jövő iskolája

Folytatjuk az erdélyi Magyar Szóban Beder Tibor földrajztudósnaq folytatásokban megjelent írását, melyből ezúttal is csak szemelvényeket közölhetünk.

„Ezer magyar templom tornya tör az ég felé, ahonnan egyformán süt a Nap mindenkire. Ezer toronyból száll a Bethlen Gábori üzenet a magasba: „Ha Isten velünk, ki ellenünk.“

A 16 fő erdélyi megyéből Székelyföldön kettőben (Hargita megye 84.6 %, Kovászna megye 75.2 %) a székely magyarok vannak többségben, a harmadikban (Maros megye 41.3%) közel fele a lakosságnak székely-magyar. Az említett három megyében – amely a Székelyföld néven él a köztudatban – él az erdélyi magyarok közel fele 720.276 lélek (1992). Ez legalább harminc országnál nagyobb kiterjedésű és lakosságú területet jelent.“

„Jelentős számú magyarság él a Partiumban, ahol számuk eléri a fél milliót, ami az összlakosság 20 %-át teszi ki. Három megyében (Szatmár 30%, Bihar 28.4%, Szilágy 23.6%) az összlakossághoz viszonyított arányuk 30%-os. Belső Erdély területén a legnépesebb magyar megyék: Kolozs 145,405, Brassó 199.615, Fehér 24,843, Beszterce-Naszód 21,113 és Szeben 19168 fő a megye magyar lakossága. A Bánságban, Temes megyében 62,886, míg Krassó-Szürény megyében mindössze 7,876 magyar él. Erdélyben 165 településen a polgármester és az alpolgármester is magyar.“

„Kolozsvár 338.009 fős összlakosságából 74.843 magyar, így Marosvásárhely után (83.691 lakos) a második legnagyobb magyar város Erdélyben és Romániában. Jelentős számú magyar él Nagyváradon 73,272 fő 33.1% a harmadik legnagyobb magyar város. Szatmárnémetiben 53.826, Sepsiszentgyörgyön, Székelyudvarhelyen, Csíkszeredán 50.866, 38.926, 38.204 székely-magyar él. Temesváron 38.024, Aradon 29.788, Nagybányán 25.746.“

Az említett városok magyar lakói, bár arányuk a többségi román lakossághoz viszonyítva – Szatmárnémeti és Nagyvárad kivételével nem számottevő, kulturális örökségüknél fogva igen jelentős helyet foglalnak el a magyarság jövője meghatározásában.“

„A magyarság helyzetének elemzése és az ebből származó következtetések egyértelműen megfogalmazzák a kérdést: mit kíván az erdélyi, és egyáltalán a felvidéki, kárpátaljai, délvidéki, muravidéki és burgenlandi magyarság? A választ egyetlen mondatban meg lehet fogalmazni. Azt, hogy dédunokáink is magyarként éljenek Erdélyben és másutt, tisztességes, nyugodt emberi életet – anélkül, hogy ezzel bárki másnak hasonlóan tisztességes, nyugodt emberi életét akadályoznánk. Ha ezt az igényünket a többségi nemzetek elfogadják, minden egyéb csak részletkérdés, melyekben nagyon könnyű megegyezni.“

„Mi kell ahhoz, hogy dédunokáink is ebben a lelki közösségben éljenek Elsősorban úgy kell felnőniük, meg kell tanulniuk az első szavakkal együtt az azonosságot jelentő verseket, dalokat. A történelmet Csaba királyfítól az utolsó miniszterelnök nevéig. Olvasniuk kell Jókait, Petőfit és a többieket. Tudniuk kell a tulipánnak és a fecskének a nevét, s érezni kell mindazt, amit a többi magyar érez ezeket hallatán mind az ötven országban.“ (Ahol magyarok élnek. Szerk.)

„Ha nem akarják elismerni ahhoz való jogunkat, hogy dédunokáink is magyarként élhessenek szülőföldjükön, akkor kezdődnek a bajok. Mert akkor emberi kötelességünk a magunk erejéből mindent megtenni ennek érdekében. Küzdeni, pártoskodni, ellenzékieskedni, panaszkodni, szövetségeket keresni, ahogy lehet. Az pedig nem jó senkinek, sem nekünk, sem azoknak, akik utódaink lelkét el akarják szakítani tőlünk. Meg vagyok arról győződve, hogy ez nem következik be, hiszen Európa jó irányba tart. A mai világ a nemzeti kisebbségek számára – így nekünk is kedvező – még akkor is, ha ez nem midig nyilvánvaló. Európában tulajdonképpen nem léteznek nemzeti államok, attól függetlenül, hogy mit nyilvánítanak ki az Alkotmányban. Románia és a többi utódállam számára is akkor nyílik esély, az európai integrációra, ha megszűnik egyetlen nép országa lenni, és az ott élők hazájává válik.“

VARADINUM 2000.

Május 14-én Nagyváradon a református templomban kezdődött meg a Varadinum 2000. nyolcnapos ünnepegsorozat. A himnusz éneklése közben vonultak be a Lorántffy Zsuzsanna Gimnázium diákjai a millenniumi zászlóval. A Magyar Kormány ajándékát minden határon túli magyar egyház megkapja, az ezer éves magyar államiság egyetemes jelképeként, mondta a magyar kormány nevében Németh Zsolt államtitkár, aki kiemelte a zászló jelképiségét. Beszélte arról, hogy a történelem folyamán a magyar nemzetet sok tragédia érte, de emlékezetét, hitét nem tudták megtörni, sem diktátorok, sem hódítók. A zászlót Tökés László püspök és Kovács Zoltán főgondnok vette át, és Tempfli József katolikus püspök áldotta meg. Az istentiszteleten Tökés László párhuzamot vont a fogságból szabaduló zsidóság, és a magyar nép sorsa között, kiemelve, hogy a magyarságnak is építkeznie kell a sok évtizedes rabság után, s Isten áldásaként a gyermekáldással járó terheket is fel kell vállalnia. Új honfoglalásra van szükség, s a nemzet összefogására, bárhol éljenek is. Tempfli katolikus püspök beszédében kiemelte, hogy Erdély a nemzeti és vallási türelem földje volt, hogy közös erővel kell megállítanunk a magyarság apadását, s az MVSZ elvégezte az erdélyi magyar családok összeírását s megszervezi azok támogatását. Az ünnepegség végén Halzl József, az Illyés közalapítvány elnöke és Tökés László püspök díszoklevéllel tüntette ki azokat a gyülekezeteket, ahol 1999-ben apadás helyett jelentős gyarapodás volt.

Délután a Kárpát-medencei fórumot rendezték meg, amelyen a magyar parlamenti pártok képviselői fejtették ki álláspontjukat Magyarország Euroatlanti integrációjával, a magyar-magyar párbeszédéről, a határon kívüli magyarok helyzetéről, s az úgynevezett nemzetstratégiáról. Csurka István MIEP elnöke beszéde után több percig zúgott a vastaps!

A következő napokban gazdag program várta a kulturális és egyéb eseményekre szomjazókat, köztük szép számmal a magyarországi vendégeket is.

A teljesség igénye nélkül volt:

- képzőművészeti kiállítás
- Bach orgonahangverseny
- Hagyományörző műhely a régi mesterségek bemutatásával
- A nagyvárad vár jelene és jövője – szimpózium
- Iskola nap a Szent László Gimnáziumban
- Várostörténeti konferencia
- Könyvbemutató (négy új könyv jelent meg)
- Magyar millennium – szimpózium

A Varadinum utolsó két napját a változatosság jellemezte. Akár a korábbi esztendőkből, május 21-én vasárnap a Bazilikában tartott ünnepi szentmise és körmenet jelentette a csúcspontját az ünnepi rendezvényeknek. A vasárnapi körmenet két új mozzanattal gazdagodott: a Katolikus egyház is átvette Szabó Tibortól a Határon túli Magyarok Hivatalának elnökétől a millenniumi zászlót. A körmenet záró részében pedig felavatták Szent László barokk korabeli kőszobrát, amelyet több évtizedes „pihenés” után néhány hónapja ástak elő a föld alól. A körmenet vendégeként üdvözölhettük Kövér Lászlót, a FIDESZ elnökét, Szócs Ferencet, a bukaresti magyar nagykövetet, Alföldi Lászlót, a kolozsvári konzult s még sokan másokat.

Este a színházi díszelőadás keretében mutatták be nagy sikerrel Müller Péter – Tolcsvai László: Mária evangéliuma c. rock-operát. Ezzel zárult az idei VARADINUM 2000 ünnepegsorozat.

II. Nemzetközi Sajt és Túrófesztivál városunkban

A Bethlen Alapítvány közösen a város Önkormányzatával, a TURINFORM irodával és a Gazdakörök Békés Megyei Szövetségével idén is megrendezte immár másodszor április 29-30. között a rendezvényt, melyet igen sok kiállító és látogató tisztelt meg jelenlétével. Címéhez méltón volt itt sajt, túró, hal, savanyúság, sőt még borkóstoló is.

A Fesztivál megnyitóját Dr. Mucsi Imre, a Földművelésügyi Mezőgazdasági és Vidékfejlesztési Minisztérium helyettes államtitkára tartotta.

A fesztivál nem titkolt célja, a különböző módon készített kecske-, juh-, tehén tejtermékek bemutatása, a sajt és borfogyasztási kultúra ápolása, a Körösök menti haltermékek megismertetése, a térség turisztikai adottságainak bemutatása, a falusi és agroturizmus fejlesztése. A kiállítók helypénzt nem fizettek, és a legjobbak kiállítási díjakban részesültek.

A hat fős szakmai zsűrinek nem volt könnyű dolga, a 30 kiállító közül kellett kiválasztania a legjobbakat. Íme az eredmény:

Sajt kategóriában kiosztásra került 7 arany, 11 ezüst, és 3 bronz, minősítést

Túró kategóriában 3 arany minősítést osztottak ki.

Hal kategóriában a Körös Halász Szövetkezet kapott arany minősítést.

Külön díjat kapott péksüteményeiért a Sikér Kft. Sör kategóriában az AGROMETÁL Kft részesült hasonló elismerésben. A fehér borok közül 5 arany, 3 ezüst, és 2 bronz díjazott lett, a vörös boroknál 7 arany, 3 ezüst és 1 bronz, minősítés született. A tokaji boroknál egy hatputtonyos nyert arany érmet.

Hogyan értékeli a fesztivált? – címmel kérdést intéztünk néhány résztvevőhöz, vendéghez. Legyen ez

összefoglaló, az elfogult hazai szemlélő helyett:

Dr. Dávid Imre, polgármester: „Ez a rendezvény hagyományteremtő és hagyományápoló. Úgy hiszem szórakoztató volt mindenkinek, aki ellátogatott ide. Színvonala jobb volt, mint az előző évinek. A városnak van olyan 30 ezer hektár föld területe, ahol szarvasmarhát tarthatnánk és tejtermékeket feldolgozhatnánk. Erre kellene alapotunk, hiszen a tejtermékek keresettek, kelendők és eladhatók.”

Árkus Péter, régész: „Jó gondolat volt a rendezvény, mert ez örvendetesen idegenforgalmi jelentőséggel is bír. Jó lett volna, ha ekkorra a strand is megnyitja kapuit. A városnak a kulturális lehetőségeket is ki kellett volna használni. S véleményem szerint a szomszédos városokat is be lehetett volna kapcsolni a rendezvénybe.”

Sshwalm Gyula, pedagógus: „Én tavaly nem voltam, nekem ez újdonság. Szinte mindenféle sajt megtalálható volt és a hozzá harmonizáló borok is. Jövőre is eljövök.”

Bartha Elemér, nyugdíjas: „Nekem tetszett, hogy ez hagyománnyá válik. Jól eső érzés, hogy aki alkotni szeret azzal is foglalkoznak. Érezni a polgármesteri támogatást.”

Eichler Éva nyugdíjas: „Jó a rendezvény, nagyon finomak a sajtok.”

Gubucz József igazgató, a fesztivál főrendezője: „A fesztivál a várakozásoknak megfelelően sikerült. Többen voltunk, mint az elmúlt évben. Az észrevételeket és a kritikákat köszönjük, amit lehet megvalósítunk belőlük.”

Hunya István vállalkozó: „Nagyon örülök a rendezvénynek. Bízom abban, hogy hatása lesz a mezőgazdasági termelésre. Szerencsésnek tartanám, hogy a téli időszakban egy cipőipari napot is rendezne a város, mivel több, mint negyvenen vagyunk a szakmában, és a település lakosságának nagy részét foglalkoztatjuk”

Tímár János vendéglátó ipari vállalkozó, a zsűri egyik tagja: „Még több reklámot, még több propagandát kell biztosítani, továbbá szükségesek a figyelemfelhívó, eligazító táblák. Egyébként a rendezvény színvonalas és jó volt. Az új dolgokat igényli a közönség.”

Befejezésül: örültem, hogy a fesztiválról tudósíthattam. Az elhangzott vélemények tükrözik a fesztivál hangulatát.

UNGVÖLGYI JÁNOS



A Komédiás Kör története

Május 25-én délután a városi millenniumi nap alkalmából rendezett díszelőadás keretében Hajdú László rendezésében a Komédiás Kör nagy sikerrel adta elő Illyés Gyula „Az ünnepelt” című drámájának átdolgozott változatát. Jó alkalom ez arra, hogy olvasóinknak bemutassuk a kilenc éve működő társulatot, amely a 2000. évi Esztergomi Diákszínház Fesztiválján I. helyezést ért el, és a „Közönség díjat”, valamint a legjobb rendezés díját is elnyerte. Aki olvasóinknak a Kör történetét bemutatja: Homoki Anna, az esztergomi fesztivál „legjobb női főszereplője” címet nyerte el.

1991 őszén két pedagógus és egy tucat középiskolás elhatározta, hogy saját épülsükre és szórakozásukra alakítanak egy diákszínház társulatot. A legkönnyebben a névadás ment: **Komédiás Kör** címen próbálni kezdték Petőfi Sándor: *A helység kalapácsa* fergeteges humorú vígposztját. Ekkortájt hirdették a Köznevelésben a „Szakmunkástanulókért” Kulturális Egyesület (SZAKE) Egerben egy országos diákszínház fesztivált. Rövid tanakodás után úgy döntöttek, hogy „megmérettetnek” az ide benevezett 19 színi csapattal. Ezüstminősítés lett a produkcióból. Önbizalmunk ezzel megnövekedett és a ragyogó Petőfi komédiát bemutatták Erdélyben: Nagyenyeden, Magyarlapádon és Torockón.

Az 1992-es sikeres tavaszi turné után az 1993-as budapesti SZAKE-fesztiválon Karinthy Frigyes: *Tanáur kérem* zenés feldolgozása nem aratott osztatlan sikert a bölcs zsűrinél, de a közönség jól szórakozott.

A nem túl mély hullámvölgyből kikeménye a Komédiás Kör elvállalta Gyomaendrődön az országos SZAKE diákszínház találkozóját megszervezését

1994 tavaszán *Kocsonya Mihály házassága*-ról szóló bohózat (szerzője ismeretlen pálosrendi szerzetes) előadása arany minősítésben részesült. Hainfart Lilla lett a fesztivál legjobb női szereplője, sőt a legjobb rendezés címe is itthon maradt. A SZAKE vezetősége belegegyezett abba is, hogy Gyomaendrőd nyaranta megrendezze az országos színház tábort.

1995-ben Esztergom adott színteret a diákszínházok versengésének. Itt a szó szoros értelmében taroltak a Hármaskörös-parti kisváros „ifjú színészei”. Gyémánt fokozattal honorálta a szakma Görgey Gábor: *Komámasszony hol a stukker?* Komédiájának előadását. Hainfart Lilla ismét megkapta a legjobb női szereplő díját, a legjobb férfi szereplő címmel Véha Zoltánt jutalmazták. A legjobb rendezés különdíját is a Komédiás Kör kapta. A többszörösen díjnyertes előadást Budapesten a Pincészínházban is nagy sikerrel játszották.

1996 a megtorpanás éve volt, az ászok (Lilla és Zoltán) egy évre „elváltak”. Így az új tagokkal „feltöltött” társaság a mezőtúri SZAKE fesztiválról „csak” ezüst minősítéssel tért haza. A versenydarab: Rideg Sándor *Indul a bakterház* c. vígjátéka volt.

1997-ben visszatértek a „tékozlók”. A mosonmagyaróvári találkozón Peter Turrini *Patkányvadászat* tragikomédiájával az arany minősítések számát növelték. Ugyanitt a Kör még egy fellépéssel lepte meg a közönséget. Schwajda György *Himnusz*-ával. Ez is aranyat ért! A különdíjakat is bekaszírozták. Még ebben az évben bemutatták Aradon a magyar és román drámapedagógusok szakmai találkozóján. Előadták, mely magyarországi ősbemutató volt, a Pincészínházban is. Ez év áprilisában az „Egyetemi Napok” rendezvénysorozatán 250 egyetemista is megtapsolta a *Patkányvadászatot*.

1998-ban Pakson a Kör Kornis Mihály *Körmagyar*-jával versenyzett. A zsűri egyöntetű megállapítása az volt, hogy ez már

„igazi színház”. Meg is kérdezték, miért nincs Gyomaendrődön állandó színi társulat. Ezzel a darabbal léptek fel a XVI. Horváth János Nemzetközi és Nemzeti Amatőr Fesztiválon, Kazincbarcikán.

1999-ben újból Gyomaendrődön került sor a SZAKE fesztiválra. Minden díjat amit lehetett megnyertek. J. Hasek *Svejk* című csodás komédiáját és R. Athayde *Margarida asszony* drámája arany minősítést kapott. A két színdarab főszereplője Nedró György és Balázs Andrea, aki jelenleg a W. Shakespeare Színiakadémia hallgatója Kishonti Ildikó művésznő osztályában.

Időközben beléptek a Szabad Színházszásért Egyesületbe, ahonnan meghívást kaptak az általuk 1998 októberében megrendezett Magyar Művek Fesztiváljára.

1993 óta eddig hat alkalommal, nyaránként Gyomaendrődön a Komédiás Kör megrendezi az Országos Diákszínház Táborát. A résztvevők száma átlagosan 60-80 fő az ország 17-20 szakképző iskolájából.

Három éve a társulat két csoporttal dolgozik: a Bethlen Gábor Szakképző Iskola és Kollégium tanulói (14 fő) és az iskolából „kiöregedettek” (6 fő). Itt a városban a két művelődési házban rendszeresen támogatják produkcióinkat, valamint Békés megye településein: Gyulán, Sarkadon, Köröstarcsán, Békésen stb.

A színházszók 9 éves tevékenységének eredménye, hogy az „Ab esse ad posse” - a létezésből a leghatékosabba a jövő iskolájáért - Alapítvány Keleti István Művészeti Iskola Gyomaendrődön a Katona József Művelődési Házban színházszók tanszakon tagozatot indít 2000/2001-ben 14-18 éves korosztály számára.

Szerkesztőségünk csak gratulálni tud e 9 év sikereihez, s szívesen adunk hírt olvasóink számára az elkövetkezendő, remélhető újabb sikerekről.

Széchenyi díjas tudós az endrődi fórumon

A Kereszténydemokrata Szövetség Gyomaendrődi Szervezete május 2-án újabb fórumot rendezett, amelynek témája: „a polgári keresztény és nemzeti összefogás” volt. Vendégünk Dr. Solymosy Frigyes vegyész professzor a Szegedi Tudományegyetem akadémikusa, nemzetközi hírű tanár volt, aki tagja tudósok polgári szövetségének, kiknek nem kis érdeme van a polgári erők győzelmében. Tagja az öregek tanácsának és a Nemzeti Kör-nek. Erős endrődi kötődésű, hiszen fiatal éveit Endrődön élte le.

A Magyar Nemzet hasábjain sokszor találkoztunk publikálásával. Támogat, bírál, és tanácsot ad, amit magasabb körökben meghallgatnak és megfontolnak.

E fórumon jelentette ki, hogy nem Torgyánt, vagy Németh Jánost kell köztársasági elnöknek, jelölni, hanem Mádl Ferencet. Egy nap múlva adták hírül, hogy Mádl Ferenc lett a jelölt.

Dr. Solymosy kijelentette, ha a jobboldali erők nem fognak össze, 2002-ben nem lesz polgári győzelem. Nem érti az MDF elleni támadásokat, szerinte az időközi választásokon helyes a megmérettetés, hogy a pártok tudják, hol állnak.

Nagyon határozottan kiállt a tudomány támogatása mellett, (ami azóta már megvalósult) amelyet a legjobb befektetésnek tart, ami idővel busásan megtérül. Utalt a fiatal kutatók elvándorlására, szerinte lehetőséget kell adni a tudós fiataloknak a kutatásra, a tisztességes megélhetésre. Be kell vonni őket a multinacionális cégek kutatási munkáiba. Bízunk a kormányban, de figyelmet is megfontolt politikára.

A következő fórumot szeptember hónapban tartjuk, témánk a kormány „Széchenyi Gazdasági terve” lesz.

VASZKÓ ANDRÁS

Mária néni meséi

Az iciri - piciri kislányka IV.

- Mari néni! Dédanyu! - rohant elő a kert végéből ijedt szemekkel Kriszti és Zsolti.

- Csak nem ég a ház, gyerekek, hogy így odavagytok?

- Az nem, de Karcsi agyonverik! - szípogetta Kriszti, és Zsolti buzgón bólogatott.

- Már ki verné agyon?

- Hát a szomszéd kakas!

Mari néni fűgén felugrott, és futva indult a gyerek után a baromfiudvarba. Ám, akárhogy igyekezett, a kakasviadainak már csak a végére érkezett. Karcsi megtépázva kuporgott a bodzabokor alatt, és bűnbánóan pislogott. A szomszéd kakas éppen akkor bújít át a kerítés alatt, és sántikálva vit-

te hírét a győzelmének. El is kukorékolta tüstént a szomszéd tyúkoknak.

- Na, ezek szépen elbántak egymással. - Mondta Mari néni, és a dolga után látott. Egy cöppet nem látzott rajta, hogy szánakozna a gubbaszkodó Karcsin.

- De hiszen beteg szegény! - simogatta a csapzott tollú kárvalottat pityeregve Kriszti.

- Majd meggyógyul az, ne félj! - vontta meg a vállát Mari néni. - Kibírt ő már többet is.

Zsolti harciasan toppantott:

- Csak hagyhatja, hogy más kaparjon az ő szemétdombján?

Mari néni ezt már nem hallotta. Sietett, mert vaját köpült az uzsonna kalácsra.

- Ne félj, mert mi nem hagyunk el! - vigasztalta a ka-

kasát Kriszti, és Zsolti már kész is volt a tervvel:

- Majd én meggyógyítom! Tudom, hogy kell! Látam a doktor bácsitól, mikor nekem fáj a torkom.

- Adsz neki injekciót?

- Azt nem. De megfogom a kezét, vagyis, mivel az nincs neki, hát a lábát, és közben nézem a csuklómát.

- Igaz! A mi doktor bácsi is mindig a csuklómát nézi, csak van neki rajta óra is.

- Az nem fontos. Különböben is még hozzá jön a vizesborogatás. Ha a torkára kötjük, biztos, hogy meggyógyul.

- Csak még azt is ki kell mondani, hogy nincs itt semmi vész, egy kis meghűlés az egész, ne tessék aggódnia anyuka.

Zsolti megrázta a fejét:

- Azt nem kell! Mert Karcsinak nincs anyukája, és nem is hűlt meg, hanem verekedett.

- Ebenguba! Vágta rá Kriszti, ami azt jelentette, hogy igazán mindegy.

Ebben aztán megegyeztek, és Zsolti a hóna alá kapta a szegény beteget, és egy óvatlan pillanatban beosontak vele a tisztaszobába. Kriszti megbontotta a vendégágyat és akár akarta, akár nem bedugták Karcsit a pelyhes párnák közé.

- Várj, azonnal hozom a borogatást is! Te addig legyél doktor bácsi!

Zsolti roppant okos arcot vágott, és megfogta a kakas pirossarkantyús lábát. Míg a csuklóját bámulta, Kriszti előkereste a Mari ünneplő kendőjét, és bemártotta a felmosó vödörbe.

Hanem ez már sok volt a kakasnak. Alighogy fejétől a

sarkáig ráborult a csuromvizes kendő, nagyot rúgott magán, és kirepült az ablakon.

Ez még nem lett volna baj. De a sarkantyú kiszakította a legkövérébb párnát, és huss, röppenve szálltak a kiszabadult tollak. Egykettőre től lett a tisztaszobában.

Mit is mondok! Dehogyan volt az akkor már tiszta! Karcsi az ablakból leverte egy cserép muskátlit, a víz cserécsorgott a kendőből, és mire Mari néni megsejtette a bajt, úgy nézett ki minden, mintha földindulás lett volna.

Hogy mit szólt mindehhez, bizony és nem tudom, de az biztos, hogy azóta Kriszti és Zsolti görbe szemmel néznek a hálátlan kakasra.

A mesét és a verset írta
Iványi Mária

REGGELIZIK A BÉKA

Szakállas vén füzek alatt
Vadszeder nő, inda fut,
Szőke fénynek barna árnyék
Hajladozva nyit kaput.

Gyöngyöt csobban a kis patak,
Habtarajra hab pereg,
Fodrozódó víztükörben
Fürdik száz kis fénygyerek.

Kint a parton béka töpreng.
Ki tudná, hogy min mereng?
Míg felette szél szuszog, s a
Sáslevél a vízbe leng.

Hopp! Na nézd a kis merengőt!
Nem henyél az, nem bizony!
Enyves nyelve úgy kiröppen,
Mint a nyíl, vagy csöpp szigony.

Sírva rivó szunyognépek
Kár körötte zengen!
Éji dalnok, hogyha volt,
Mos lesz belőle reggeli.

ARANYFONÁL VÁROSI MESEMONDÓ VERSENY

Ebben az évben ötödik alkalommal rendezte meg a Könyvtár az „Aranyfonál” városi mesemondóversenyt. A közel 160 mesélőkedvű óvodást és iskolást az endrődi könyvtárban hallgatta meg a zsűri és a szép számú közönség. Az ügyes produkciókat oklevéllel, könyvvel jutalmazták.

Legeredményesebben szerepeltek:

Rózsahelyi Iskola: **Farkasinszki Fanni** 6. o., **Alt Beáta** 1. o., **Majoros Ramóna** 2. o. **Varga Attila** 2. o.

Szent Gellért Katolikus Iskola: **Roncsek Nóra** 5. o., **Feuerwerker Daniella** 3. o.,

2. sz. Általános Iskola: **Szűjártó Tímea** 7. o., **Imre Georgina** 4. o. **Török Imre** 3. o. **Bujdosó Éva** 3. o., **Dinya Anna** 2. o.

Kner Imre Gimnázium: **Nyíri Dóra** 8. o.

Óvodások: **Arnótszky Judit** (Kossuth út), **Vaszkó András** (Blaha út), **Uhrin Kata** (Selyem út).

A résztvevők jutalmazásában, megvendéglésében támogatóink voltak: Ifjúsági Alap, THERMIX Ép. Ip. Szöv., MADIZOL Kft., Raichle Sport Kft., Kert-Kivi Kft., Dr. Varga Géza, Kalamáris Papírbolt, Kner Nyomda, Sikér Gmk. Segítségüket, támogatásukat tisztelettel megköszönjük!



**NŐI CIPŐT
A GYÁRTÓTÓL!**

A KLASSZIKUS MODELLEKTŐL A MAI
DIVATIG SZÉLES VÁLASZTÉKBAN
KÍNÁLJUK TERMÉKEINKET.



**GELLAI LÁSZLÓ
CIPŐGYÁRTÓ**

GYOMAENDRŐD, FŐ ÚT 140/2 • TEL: 06-66-283-359

A TURUL CIPŐ KFT



Felvételre keres varrónőket,
cipőfelsőrész-készítőket és cipő
gyártókat gyomaendrődi,
dévaványai és kamuti telephe-
lyeire, tartós munkára, jó kere-
seti lehetőséggel.

Vidékről bejárást térítjük,
vagy megoldjuk.

Érdeklődni lehet: 66/386-251
telefonon Oláh Ferencnél

Irodalmi oldal



Elődeink ünnepeltek ...

I. Fejezet.

Kívánatos, hogy e jeles napot emlékeztetéssé tegyük...

1885 ősze volt. A helységháza jegyzői irodájában várakoztak néhányan Kalmár Mihály bíróra. Ott volt Szebenyi János „öreg tanító”, Ujházi Sándor kántor, Schiefner Ede plébános, a főjegyzői asztalnál ült, szemben ült Salacz jegyzővel, akit a nép a „falu pennájának” nevezett. A nagyváradi püspök úr felhívását (pásztorlevelét) olvasták. Balla Máttyás az ablakon nézett ki a templomtérré.

- Igen, plébános uram, - szólalt meg Salacz jegyző. - A vármegye is hasonló gondolatokat közöl a helység előljáróságával.

Uj érkezők szakították félbe a beszélgetést; Dinya Vince, az iparosok vezetője és Ciricz Máttyás a „Céh pénztárosa” lépett az irodába. Majd újra nyílt az ajtó és Vadas doktor, a „kirurgus” érkezett. Lajbija zsebéből előhúzta a „doxát”, felkattantotta fedelét és megállapította:

- Pontos voltam, mint a halál.

- Együtt is vagyunk, csak bíró uram hibázik, bizonyára tüstént itt lesz. A folyosó túlsó végéről könnyen lehet pontos, - vélekedett a nótárius.

Behallatszott, hogy a toronyőr, Csejti-Fábián Péter sorra kidudált mind a négy toronyablakon. Értette a jeladást, hisz 1848-ban kürtös volt a seregben. 1849-ben Szolnoknál súlyos sebet kapott. Hazavergődött, fellábadozott. Az akkori bíró felfogadta juhásznak. Ült is érte két évet a bíró Gyulán, amiért eltitkolta a törvény elől, hogy szabadságharcos „önkéntest” bujtat a csejti pusztán.

A negyedik dudáláskor lépett be a bíró.

- Engedelmet kérek! Időben indultam, de hárman is feltartóztattak a tornácán. A szőlőskertek kubikosai jöttek ajánló sorokért, hogy a vasútépítésnél munkát kapjanak. Aztán a község kocsmájának bérloje jött, hogy eligazítsam a dolgát. Végül a Vida szegényház gondnoka kért pénzt a novemberi kiadásokra.

Elsőnek Salacz jegyző ismertette az alispán levelét, melyben... „felhívja a községek, falvak vezetőit, hogy jövő évben 1886. szeptember 2-án lesz kétszázadik évfordulója, hogy másfél száz évig tartó pogány törökhatalma megszűnt. Kívánatos, hogy e jeles, nagy ünnepet emlékeztetéssé tegyük. A fővárosi ünnepségre „deputációt” várnak minden helységből. De kívánatos, hogy valamennyi helységben - legnagyobbtól a legkisebbig - ünnepségek tartassanak...”

Elsőül a plébános úr fűzte hozzá mondandóját:

- A pástorlevél felhívja figyelmünket, hogy ünnepi szertartással, - ha az idő engedi - tábori szent misével az Isten szabad ege alatt tartott istentisztelettel kezdjük és hálaadó Te Deummal zárjuk az ünnepet!

A jegyző javasolta:

- A legközelebbi huszáregységtől egy szakasz katona kérésék, kiknek vonulása szép és nemes emlékeket adna a lakóknak. Kalmár bíró bővítette az indítványt:

- A mi falunkból pedig népes bandérium állíttassék össze, kiknek vonulása a vendéglátást emelné.

Ujházi kántor medvedörmögése következett:

- Kívánatos jóhangú személyekből énekkart toboroznunk, mely katonadalokat, masírozó nótákat adna elő! Ha tisztelt uraimék jónak látják, vállalom a kar vezetését.

Helyeslően hagyták jóvá.

A „cingár tanító” (Szebenyi) kért szót:

- Két három hazafias szavalmány is feltétlen kívánatos. Együttal hagy tegyek javaslatot kedves fiatal kollégámra, Bencze Sándorra, aki rendkívül kellemes orgánummal és remek előadói képességgel áldatott meg!

Balla Károly tanító, aki már negyed százada oktat a gyomai végen, érdekes javaslatot tett:

- Tavasz végén a fővárosban voltam sógoroméknál. Elmentünk az operaszínházba, ahol csodálatos látványnak lettem szemtanúja. Láttam egy lenyűgözően szép palotás táncot. Ugyanis lesznek bandériás legények, akik mellé keresünk magyarruhás párokat, s járassunk velük pattogó, tüzes táncot.

Ciricz Máttyás javaslata:

- Brassói katonáskodásom idején marsoláskor szólt a zene, zengett az induló. Kívánatos lenne muzsikával kíséreni a huszárok vonulását...

A bíró úr helyeselte a gondolatot, Cergő hajdúval a tanácsba hívatta a folyosón várakozó Farkasinszky Imrét, a falusi muzsikusok „bandagazdáját”. Ő szívesen vállalta a feladatot, azzal, a feltétellel:

- Ha az előjáróság gondoskodik Zsiga András karnagy beszerzésére, aki betanítja a számokat, mivel mi csak hallás után muzsikálunk.

Igy kezdődött a felkészülés.

A karnagy magával hozta tizenhat éves Kata lányát is, aki már egy éve árva volt. Egyéként a leány énekével, táncával elbűvölő szépségével gyorsan felpezsdítette Endrőd csendes életét.

A Janka kocsmá nagy termében folyt a készülődés. A próbák idejére dugig megtelt a kocsmá. Nem az ital, hanem a próbáról kihallatszó táncdobogás, kiszűrődő énekek és a fel-fel csattanó kacaj, taps vonzotta a látogatókat. És milyen csodálatosan szólt a muzsika!

Mire az ünnep elérkezett, ment minden, mint a karikacsapás. Az egész falu lelkes hangulatban készülődött. Tíz órakor szagos-misést celebrált az endrődi születésű „tábori főpap”, kinek három helybeli lelkész segédkezett, meg egy tucatnyi ministráns. Háromezemél többen vettek részt a ritka szép szertartáson.

Délben közös ebéd volt a helységháza tanácskozó nagytermében. Az emelvényről lebontott oltár helyén a zenekar helyezkedett el. Déli egy órától muzsikával gyönyörködtek a rohamosan szaporodó közönséget. Az egész banda díszes magyar ruhában. Középen, a primás helyén piros csizmában, gyönyörű pruszlikban, vakarcsba font hajkígyóiban nemzeti pántlikával, Kata muzsikája ejtette bűvöletbe a tömeget.

Pontosan két órakor a komp felől nyalka huszár szakasz érkezett Mezőtúrról. A helyi bandérium a község határánál szegődött hozzájuk kíséretnek. A gyerekek népes raja visongva futott utánuk. A magyar ruhás lányok virágot szórtak a huszárokra. A nézők éljenzese még a muzsikázót is elnyomta.

Szavaltatok és kórus gyönyörű énekszámai halálos csendben hallatszottak. Aztán Zsiga Kata énekszámait kísérte a banda. Az elhangzó kuruc- és katonadalokat valóságos üdvívalgás díjazta.

A jegyző ünnepi beszédekör öt honvédruhás öreg állt őrt az emelvény előtt. Ők a szabadságharc hőseinek kijáró tiszteletet kapták meg.

A befejező szám tette fel a koronát az ünnepségre: lányok, legények roptak fergeteges táncot a hatalmas emelvényen. Háromszor tapsolták vissza „újránni” a táncosokat. Az elvonuláskor rájuk is jutott virágeső bőven.

A késő délutáni Te Deum hálaadásában is óriás tömeg ajtatoskodott.

Este közeledtével, hajnalig tartó multság volt a Csillagos kocsmá udvarán. A fiatalok duhaj kedvben rúgták a port, a pázsitot kitaposva Farkasinszky Imre zenéjére. Az öregebbek az ivó nagytermében beszélgettek, iszogattak, dalolászta Zsiga karnagy halk muzsikájának hangjai mellett.

MÁRTON GÁBOR
(Részlet: „Az endrődi primás” c. regényéből.)



Iges izek

Nőiszeszély

6 (9) evőkanál langyos tej 3 (5) kockacukorral és 2 (3) dkg élesztővel felfuttatunk. 25 (38) dkg liszttel eldolgozzuk 4 (6) tojás sárgájával és 10 (15) dkg vajjal együtt. Tepsiben, melyet kivajaztunk, baracklekvárral megkenjük, és kelni hagyjuk, majd enyhén megsütjük gyöngye lángon. A tojásfehérjét cukorral, citromhéjjal, vaníliás-cukorral gőz fölött felverjük, majd egyenletesen rákenjük és igen lassú tűzön, résre nyitott sütőben lassan ropogósra sütjük. Sütés után kockákra vágjuk, így tálaljuk.

Seidl Ambrus



METÁL STOP VAS-MŰSZAKI BOLT

Kerékpár forgalmazó márkabolt és szerviz
Gázkészülékek, kazánok, radiátorok,
csövek, szerelvények

Hűtőszekrények, fagyasztóládák, mosógépek,
háztartási kisgépek

Szórakoztató elektronika

Szegek, csavarok, zárok, lakatok

Fürdőkádák, mosdók, csaptelepek, mosogatók

Villanyszerelési anyagok

GYOMAENDRÓD, Bajcsy-Zsilinszky u. 44.

Telefon: 386-909

KERESSE A KIRÁLYOKAT!

	S	H	U	N	Z	P	É	T	E
G	Z	E	J	Y	Ó	Á	R	P	R
É	Z	N	T	A	D	I	S	Á	D
S	A	F	I	S	T	M	Á	E	F
Z	T	E	J	E	V	Á	T	Y	Á
E	N	T	L	D	E	N	K	A	S
K	Ö	N	Á	S	L	E	I	R	Á
B	É	Y	T	Z	L	M	I	L	L
A	L	V	M		Ó	A	M	A	Y
	A	E	S	K	Á	L	M	Á	N

Keresse meg a keresztrejtvény táblán a királyok nevét!

Csak jobbra, vagy lefelé haladva léphetünk! A királyokat megtalálva, a kimaradt 16 betűből egy vers címét és írójának nevét rakhatjuk össze.

A következő királyokat kell megkeresni: Árpád, Géza fejedelem, Szent István király, Szent László, Béla, Könyves Kálmán, Hunyadi Mátyás

Beküldendő a vers írója és címe, június 25-ig.

A májusi rejtvény helyes megfejtői közül könyvjutalmat nyert: **Hornok Ágnes**, Gyomaendrőd, Polányi Máté u.58. **Harnos Vincéné** Gyomaendrőd, Apponyi út 31. A jutalmat szerkesztőségünkben Damjanich utca 15-ben átvehetik.



Az ablak teszi a házat

MŰANYAG AJTÓK,
ABLAKOK
GYÁRTÁSA EGYEDI
MÉRETRE IS.

5502 Gyomaendrőd,

Fő út 81/1

Tel/Fax: 66/386-328

BOWLING TREFF ÉTTEREM SÖRÖZŐ

Fő út 81/1.a volt ENCI udvarában

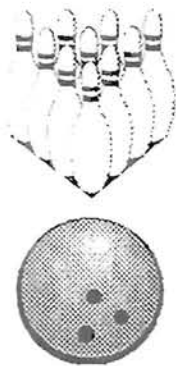

Magas szintű szolgáltatással, kellemes környezetben várja vendégeit.

Bankettek, bálók, vacsorák, lakodalmak, díszebéddel összekötött értekezletek, konferenciák, találkozók rendezése mérsékelt áron lehetséges 160 fő befogadásáig. Az étterem speciális kívánság szerinti menü elkészítését is vállalja. Délután öt órától a bowling pálya bérelhető óránként 1.500.-forintért.

Telefon: 06-20-9520-243.

Corvo bianco

Corvo Bianco Schuh Bt.
Cipőipari Bt.

5502 Gyomaendrőd, Fő út 14.

☎/Fax (66) 386-896

☎(30) 9457-148

Női, Leányka-, és Fiú- cipőgyártás

AKIK AZ ÖRÖKKÉVALÓSÁGBA KÖLTÖZTEK

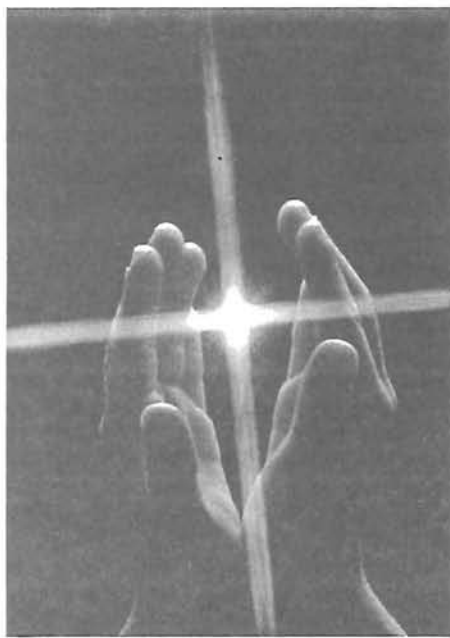

„Nem múltak el ők. Elk szívünkben élnek:
Hiába szállnak árnyak, álmok, évek.
Ők itt maradnak bennünk csendesen még.
Hiszen hazánk nekünk a végtelenség.”

(Juhász Gyula)

Híradásunkban csak azokról emlékezünk meg, akiknek közléséhez a hozzátartozók hozzájárultak!

ARANY DÁNIEL, lakott a Fáy András u. 5. sz. alatt, április 24-én 64 éves korában váratlanul elhunyt. Gyászolják: felesége, fia, leánya, a rokonok és az ismerősök.

BACSA BOLDIZSÁR, lakott a Baross út 4/1. sz. alatt, május 12-én 68 éves korában tragikus hirtelenséggel elköltözött az élők sorából. Gyászolják: felesége, gyermekei és azok családja, a rokonság és az ismerősök.

BORBÉLY IMRÉNÉ SZUROVE CZ MARGIT, lakott a Tamási Áron utca 33-ban, május 9-én 44 éves korában hosszas betegség után magához szólította az Ur. Gyászolják: testvérei és azok családja, férje testvérei és azok családja, rokonok és az ismerősök.

CZEGLÉDI ISTVÁNNÉ KISS ESZTER, lakott a Gyóni Géza utca 14. sz. alatt, április 25-én 90 éves korában rövid

szenvedés után az Örökkévalóság honába költözött. Gyászolják: rokonai és ismerősei.

FEKÉCS SÁNDOR JÓZSEF, lakott a Hársfa utca 23.-ban, április 21-én 72 éves korában rövid szenvedés után befejezte földi pályáját. Gyászolják: gyermekei és azok családja, rokonai és ismerősei.

Özv. **ELEK LAJOSNÉ PORUBCSÁNSZKI CECILIA**, lakott az Apponyi út 37-ben, hosszú szenvedés után 82 éves korában visszaadta lelkét Teremtőjének. Gyászolják: gyermekei és azok családja, a rokonság és az ismerősök.

Idős **GELLAI MÁTYÁS**, lakott az Ady Endre u. 12-ben, május 15-én 66 éves korában hosszú szenvedés után elhunyt. Gyászolják: felesége, gyermekei és azok családja, a rokonság és az ismerősök.

Özv. **GONDA LAJOSNÉ VARJÚ IRÉN**, lakott a Tanács u. 5. sz. alatt, május 8-án 70 éves korában rövid szenvedés után befejezte földi pályafutását. Gyászolják: gyermekei és azok családja, a rokonai és ismerősei.

GONDA BENEDEK, aki lakott II. ker. 512/1. sz. alatt, május 21-én 66 éves korában hosszas betegség után megtért az Urhoz. Gyászolják: felesége, gyermekei és azok családja, a rokonai és ismerősei.

HORNOK MIHÁLY, lakott a Bercsényi u. 12-ben, május 19-én 90 éves korában visszaadta lelkét Teremtőjének. Gyászolják: gyermeke és annak családja, a rokonság és az ismerősök.

KOCSIS JÁNOSNÉ KOVÁCS ERZSÉBET, lakott a Kálvin J. u. 43-ban, május 6-án 73 éves korában hosszas betegség után befejezte földi pályáját. Gyászolják: férje, gyermekei és azok családja, a rokonság és az ismerősök.

LÁTKÓCZKI TIBOR, endrödi születésű, aki Szeghalmon Újtelep 4. út 31. sz. alatt élt május 27-én 59 éves korában váratlanul elhunyt. Gyászolják: felesége, leánya és családja, a rokonok és az ismerősök.

LIZICZAI SÁNDOR, lakott a Selyem út 79-ben, május 11-én 69 éves korában váratlanul elhunyt. Gyászolják: felesége, gyermekei és családja, a rokonság és az ismerősök.

Özv. **LIZICZAI ANDRÁS NÉ BORDÁCS ILONA**, lakott a Kossuth u. 52-ben, május 5-én 84 éves korában hosszú betegség után visszaadta lelkét Teremtőjének.

Gyászolják: gyermekei, unokái, rokonai és ismerősei.

MAJOROS VINCZE PÁL, lakott Tamási Áron utca 20. az. alatt, április 24-én 78 éves korában rövid szenvedés után elhunyt. Gyászolják: felesége, gyermeke és családja, testvérei és családja, felesége testvérei és azok családja, rokonai és ismerősei.

RAFFAEL ISTVÁN, aki a Bethlen Gábor utca 20. sz. alatt lakott, május 8-án 72 éves korában hosszas betegség után távozott az élők sorából. Gyászolják: felesége és családja, a rokonság és az ismerősök.

SZABÓ SANDORNÉ KALMAR ESZTER endrödi születésű, aki Budapesten XV. Kerületben a Beller Imre út 75. sz. alatt élt, április 28-án 79 éves korában hosszas betegség után visszaadta lelkét Teremtőjének. Gyászolják: férje, elhalt testvérei családja, a rokonok és az ismerősök, valamint az Endrődiek Baráti Körének tagjai.

TÍMÁR MÁTYÁS NÉ KOLLÁR JULIANNA, endrödi származású, lakott Budapesten a Káplán utca 15-17. sz. alatt, május 15-én 72 éves korában hosszas betegség után az Örökkévalóság honába költözött. Gyászolják: leánya, a rokonok és az ismerősök.

UHRIN VINCÉNÉ CSERENYECZ MÁRIA, lakott Blaha Lujza út 6. sz. alatt, május 7-én 92 éves korában hosszas betegség után véget ért földi pályája. Gyászolják: fia és családja, elhalt gyermekei családja, a rokonság és az ismerősök.

VATAI LAJOS, lakott a Budai Nagy Antal utca 21. sz. alatt, május 6-án 87 éves korában rövid szenvedés után elhunyt. Gyászolják: rokonai és ismerősei.

Köszönetnyilvánítás

Őszinte köszönetünket fejezzük ki mindazoknak, akik szeretett férjem **Gyetzai Ernő** elhunyt alkalmából részvétüket fejezték ki, osztoztak mély fájdalomunkban és a megemlékezés virágait sírjára elhelyezték.

Felesége és a gyászoló család

Köszönjük mindazoknak, akik **Pelyva Etelka** temetésén március 10-én megjelentek, fájdalmunkban a gyászoló családdal osztoztak, sírjára a megemlékezés virágait elhelyezték.

A gyászoló család nevében Dinya Lajos

CIPÓTALPBÉLÉST SZONDÁTÓL

Rózsahegyi u. 11.
Telefon: (66) 284-301



GYERMEKCIPIŐ KÉSZÍTÉS

Csikós János

5502 Gyomaendrőd, Kör út 3.
(Öregszőlő, Kondorosi út)
Telefon: 06 60 485-788
Tel., Fax: 06-66-285-863

Béby-leányka-fiúmodellek 18-35-ös méretig
Bio papucs, szandál, klumpa 18-41-es méretig



A KERTBARÁT KÖR ÜZENI...

Régi megfigyeléseken alapuló ötletek

Zöldbab, zöldborsó:

Ha kevés cukrot teszünk a főzőlébe megőrzi friss színét.

Lencse:

Ha a lemosott nyers burgonyával együtt tesszük fel főni, megőrzi eredeti színét.

Paradicsom:

Szeletelésre nem alkalmas, érett, puha paradicsomot tegyük egy időre hideg vízbe, ez által ismét kemény lesz.

Saláta:

A fonnyadt saláta ismét friss, üde lesz, ha hideg ecetes, sós vagy citromos vízbe mártjuk, utána lecsepegtetjük, majd lefedve állni hagyjuk.

Szárzabbab:

A babszemek gyorsabban puhulnak, ha főzőlevébe egy kis szódabikarbónát teszünk. Előzetes áztatással a főzési idő lerövidül.

Burgonya:

A fonnyadt, megrácosodott burgonya ismét friss lesz, ha hideg vízben áztatjuk egy pár órán át. Csírázásnak indult burgonya csírászemét vágjuk ki. Jóságának ne adjuk, mert mérgező anyagot (szolanint) tartalmaz. Fogságban, amikor kruplihéjhoz jutottunk megsütöttük és elfogyasztása után súlyos gyomor és hasi fájdalmakat éreztünk. (Hányinger gyötört, mérgezési tünetek jelentkeztek.)

Citrom:

Leve eltávolítja a textil anyagból a rozsdafoltot, asztalterítőtől a teafoltot, vörösbort foltot, öltönyből a tintafoltot, tisztítja a kés pengéjét.

Őszibarackbefőtt:

A készítmény izesebb lesz, ha az üvegbe egy-két szem őszibarackmagot teszünk.

Petrezselyemlevél:

Tartósítására a szárításon kívül szintén jó módszer a levelek sóban történő keverése. Ugyanis ez által az értékes illó olajok nem száradnak ki. Ugyancsak célravezető, ha a leveleket vízzel leöntjük és a jégkocka tartóban lefagyaszttjuk. (Egy rekesz egy levesbe való!)

Alma:

Sokkal tovább tárolható, ha száraz hagymaszeletekből készített főzettel megpermetezzük. A hagyma szaga egy pár héten belül elillan.

Karfiol:

Ha a növény főzővizébe egy kevés tejet teszünk, akkor elveszti sárga színét és friss, fehér lesz.

Kelbimbó:

Ha a tárolás előtt sózzuk, nem szürkül meg. Kevesebbet veszít színéből, ha főzés közben a lábast nem fedjük le.

Padlizsán:

Tisztításához ne használjunk fémkést, csak műanyagból készültet, mert a fémtől megbarnul.

Retek:

A fonnyadt szeleteket tegyük vízbe, visszakapja frissességét.

A zöldségfélék magas víztartalmuk miatt száraz helyen tartva gyorsan fonnyadásnak indulnak, mert a bennük lévő víz folyamatosan elpárolg.

A kapor, torma, petrezselyem riasztó hatású zöldségféléken kívül a borfű, bazsalikom, majoranna, menta, mustár, kakukkfű erős illata miatt kerülnek a rovarkártevők és azok lárvái, ezért ajánlatos a veteményes kertben köztesként vetni.

Június első felében továbbra is védekezzünk a pajzstetvek, gyümölcsmolyok és gombabetegségek ellen. A hónap második felében az atkák tovább szaporodnak, hasonlóképpen a eső miatt a gombabetegségek is. (A sokévi átlag alapján június hó a legcsapadékosabb időszak.) Gombák ellen jó bevált gombaölőszerek: a rézoxid, orthocid, zineb, bordói lé, közismert rovarölő a Bi-58.

HUNYA ALAJOS

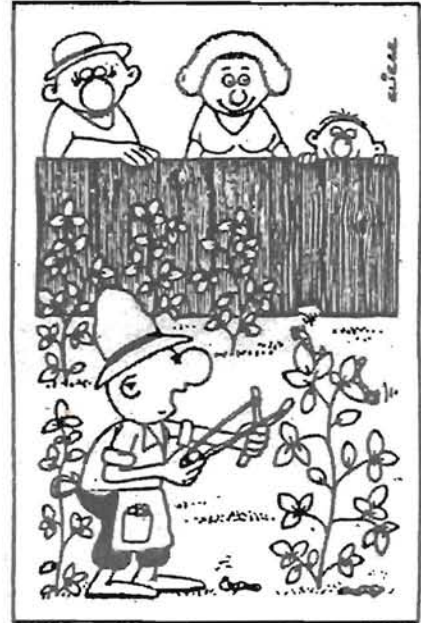

Ez aztán az igazi környezetkímélő növényvédelem!

AGRO ÁRUHÁZ

Gyomaendrőd, Fő út 15.
Telefon: 06-20-9527-032 és
06-66-386-274.



Tisztelt vásárlóim!

A vetési időszaknak vége lesz. Most már a növényvédelem és a tápanyag utánpótlás a feladat. Rendszeres permetezéssel egészségesebb és szebb gyümölcstől és zöldségtől termelhetünk!

Ajánlataim:

- Fűnyírók, sövényvágók
- Kerti szerszámok, szerszámnyelek
- Műanyag kerti bútorok, napozók
- Virágládák, virágtartók
- Műanyagbordók, fóliák
- Szűnyogriasztók, szűnyog és légy irtók
- Szegek, csavarok, kézi szerszámok
- VAPOREX fűszárító adalék!

Április 24-től május 29-ig Gyoma belterületén
14,4 mm csapadék esett. Az elmúlt év hasonló
időszakában 57,4 mm csapadék volt.

VÁROSUNK

Gyomaendrőd * Megjelenik havonta. * Kiadja az Endrődiek Baráti Köre Egyesület * Felelős szerkesztő: Császár Ferenc, 5502 Gyomaendrőd, Damjanich u. 15. Tel., Fax: (66) 386-323 * Szerkesztők: Császárné Gyuricza Éva, Cs. Szabó István, Harmath József, Hunya Alajos, Iványi Mária, Marsinó Gábor, Erzsébet, Márton Gábor, Stark László * Felelős kiadó: Vaszkó András * MŰVELŐDÉSI ÉS KÖZOKTATÁSI MINISZTERIUM: Nytsz.: B/PHF/1495/BÉ/1995. *

Készült: 66/283-358 Pelyva

Interneten: <http://www.szikszi.hu/isk/gellert/> * E-mail: ivanyi@mail.szikszi.hu vagy ivanyi@theol.u-szeged.hu



VÁROSUNK

GYOMAENDRŐD

A keresztény nemzeti gondolat hírnöke

VII. évfolyam 7. szám * Társadalmi, kulturális és hagyományőrző folyóirat *

2000. július

ÜDVÖZLET AZ OLVASÓNAK MEGVÁLTSÁUNK 2000., MAGYARSÁGUNK 1000. ÉVÉBEN



„HAZÁDNAK RENDÜLETLENÜL
LÉGY HÍVE, OH MAGYAR;
BÖLCSÖD AZ S MAJDAN SÍROD IS,
MELY ÁPOL S ELTAKAR”
VÖRÖSMARTY MIHÁLY



Istenünk! Áraszd ki bőséges áldásodat e lobogóra!

A Gyomaendrői Önkéntes Tűzoltó Egyesület kissé megkésve, június 10-én tartotta hagyományos, Szent Flórián napi ünnepségét, melyet megtisztelt jelenlétével Németországból Armin Setzer a siegeni járási tűzoltóparancsnok, Katona Sándor, akinek közreműködésével évenként gyarapodott a gépkocsiállomány. Dr. Csorba Csaba jegyző, Gellai Imre alpolgármester, Séllei Pál ezredes a Megyei Katasztrófavé-

delmi Igazgatóságtól, az Aral Hungária Kft., - mint az egyesület egyik legfőbb szponzora - vezetése részéről Jenei János.

Ez alkalomból érdemes felvillantani az Egyesület elmúlt évi tevékenységének néhány fontosabb eredményét, hogy olvasóink is megismerhessék e szerteágazó munkát. Íme néhány adat:

23 esetben vonultak ki tüzesethez,
6 alkalommal műszaki mentéshez,
2 alkalommal vettek részt helyszínbiztosításban,

67 esetben végeztek belvízi szivattyúzást,
6 alkalommal vettek részt gyakorlaton.

Talán azt sem lesz felesleges megemlékeznünk, hogy a riasztásoktól számítva tűzoltóink 7-15 perc alatt már a káreset helyszíneken voltak. 35-en vannak, közülük 28-an részt vesznek valamilyen munkában.

Mіндеzt azért bocsátottuk előre, hogy beszámoljunk e nap egyik kiemelkedő eseményéről. E Pünkösöd előtti napon, a Szarvasi Espereskerület szentévi zárandoklatának napján, az endrői Szent Imre templomban, Gyulay Endre Szeged-csanádi megyéspüspök által celebrált szentmise keretében (melyről lapunk 114. oldalán részletesen beszámolunk) Dinya Lászlóné zászlóánya helyezte el a helyi Önkéntes Tűzoltó Egyesület zászlójára a millenniumi szalagot. Az Egyesület e szalaggal emlékezett meg a magyarnemzet alapítás ezer éves évfordulójáról.

A püspök úr mielőtt megáldotta a szalagot, így köszöntötte az önkéntes tűzoltókat:

„Vannak hivatások, melyek kifejezetten a köz javáért, védelméért, és biztonságáért szentelik életüket. Ilyenek a katonák, a rendőrök, a tűzoltók. Sokszor saját testi épségüket, életüket is veszélyeztetik munkájuk végzése közben. A

nagy áldozatokat követelő, hivatásból tett segítő munka, fontos, hogy szeretettel legyen „átítatva”. Mindaz, amit teszünk, kötelességünk vagy hivatásunkból adódó cselekedetünknek számít, azt teljes szívvel-lélekkel végezzük, és mindig szeretetből vállaljuk! Tisztelettel és hálával kell róluk megemlékeznünk, és kérjük az Isten védelmét, és áldását munkájukra, életükre.

Itt állunk a Gyomaendrői Önkéntes Tűzoltóság már korábban megáldott zászlaja előtt. Rájuk gondolunk, hálával, és szeretettel. Sok nehézség és gond közepette, társadalmi munkában vállalják, és végzik feladataikat.

Ma ünnepélyesen megáldjuk, és elhelyezzük a millenniumi szalagot a lobogóra. Ez emlékeztet bennünket az ezer éves magyarság, és az Isten szolgálatára.”

Az áldás után e szavakkal imádkozott a püspök úr:

„Könyörögjünk. – Istenünk, a te igéd szentel meg mindent. Áraszd ki bőségesen áldásodat erre a lobogóra, és jubileumi szalagra – Add, hogy akik ezt akaratos szerint neked hálát adva használják, szent neved segítségül hívására nyerjenek tőled testi-lelki erőt és üdvösséget a tűzoltók védőszentje, Szent Flórián közbenjárása, és Krisztus a mi Urunk által. – Amen.”

E meghatótt percek után a Belügyminisztérium Tűzoltózenekara kíséretével folytatódott a szentmise, majd a körmenet. Az ünnepséget követő ebéd előtti pohárköszöntőben Farkasinszki Sándor az Egyesület elnöke köszöntötte az önkéntes tűzoltókat, és családtagjait, megköszönve áldozatos munkájukat, kitarításukat, hiszen az önkéntes munkához a családi háttér biztosítás is nagyon fontos, amit a jelenlévő feleségek áldozatos munkája biztosít.



A „Körös-parti Athén” ünnepe

Millenniumi ünnepség Szarvason

A megyei és Szarvas városi Millenniumi ünnepség együtt került megrendezésre június 17-én, Szarvason. Méltóképpen ünnepelhetek az oda látogatók és helybeliek. Igényesen megálmodott, megtervezett és kivitelezett ünnepség keretein belül mondta el beszédét Orbán Viktor miniszterelnök a Holt-Körös partján a megye millenniumi emlékműve előtt.

Babák Mihály Szarvas polgármesterének köszöntője nemcsak a város népéhez, hanem Békés megye minden lakosához szólt. „... Mi szeretjük ezt a tájat, hazánknak ezt a szegletét, ahol őseink veritékes munkája a jelen küzdelmeivel összeolvad. ... Mi Békés megyeiek és szarvasiak, akik itt élünk, még nem tartunk ott, ahol esetleg más országrészek, de amit eddig alkottunk, teremteitünk, őszinte büszkeségünk. Egy ilyen sorsfordító esztendőben, mint a mostani válaszolnunk kell az örök kérdésre: Mi a haza? Mondhatnánk egyszerűen: Ez a hely, ahol élünk. A Haza: anyánk nyelve, apánk szava, a kedvesünk szeme, a gyermekeink nevetése. De eleink sírja is, mert a régi bölcsesség szerint az országot ősei sírjai teszik hazává. ... s 1100 év alatt megvalósult létünk is... Ez a lét nem ismeri a halált, a mi sorsunk, s az utánunk jövő nemzedékek örök mozgását, sorsát is hordozza. Felmagasztosult jeleiben is múltját, jelenét, holnapjait, ennek a minden bajában és gyönyörűségében áldott 93 ezer négyzetkilométernek, amit Magyarországnak hívnak... E fenti gondolatok jegyében kívánom, hogy munkánkkal együttesen szolgálhassuk országunk, népünk, megyénk és városunk „szent

javát”. Legyen és erősödjön hitünk mind-ezekben és abban, hogy érdemes itt élnünk ma 2000-ben és az eljövendő időkben is. Engedjék meg, hogy életünkhöz, közös boldogulásához kérjem a jó Isten gondviselését, a mindenható áldását, a Törvényhozás, és a Kormány támogatását, képviselő-testületünk jóindulatú bölcsességét, minden itt élő polgár és barátunk támogató munkáját, segítségét. Isten adja, hogy így legyen!

Domokos László, országgyűlési képviselőnk, aki egyben a megyeyűlés elnöke is, szintén köszöntötte az ünneplő közönséget, „Ünnepelünk tehát, hiszen ünnepek nélkül nem lehet teljes életet élni. Öröm nélkül kiüresedik mindaz, ami közösségi életünk természetes szövetét alkotja. Az olyan alkalmakkor, a mai is, összegyűlének mindazok, akiket összeköt a szülőhely, egy közös érzület, mindaz, ami oszthatatlan bennünk. A megyei millenniumi nap szervezősekor fontosnak tartottuk, hogy bemutassuk értékeinket, kulturális és tudományos javainkat. A visszatekintéssel egy időben új értéket is teremtünk, hiszen felavatjuk Mihály Gábor alkotását, a megyénk jelképének és fogadószobrának szánt Ezredéves Emlékművet is. Széchenyi biztató szavaival kívánok méltó emlékezést és kellemes kikapcsolódást: „A magyar egy erőteljes, gazdag fiatal nép, mely csudálatos magasságra emelheti magát.”

Nemeskürty István Millenniumi Körmánybiztos az Ótemplom ősi falai között beszélt Békés megye történelmi szerepéről. Amikor is a török, már szinte az egész országot elfoglalta, úgy 1566 körül, az itt lakó nép még kitarzott a Honfoglaláskor megszerzett föld, hit magyar öntudat mellett. Ekkortájt kétfelől indított csapást a török, Dunántúl felől és Gyula felől. Az itt lakók életüket adták a hazájukért. Majdnem teljesen kikapusztult az ország. Az északi vármegyéből szlovák anyanyelvű lakosság telepedett itt le, akik a magyar királyság hívei lettek, új életet kezdtek, és segítettek felvirágoztatni ismét e földet. A Szent Istváni eszme érvényesült, a betelepültek békésen megfértek, és együtt munkálkodtak a honiakkal. Ebben az országban annyiszor volt új Honfoglalás, ahányszor szükség volt a nemzet megmentésére. Feladatunk, hogy folytassuk őseink cselekedeteit, merjünk újat cselekedni az ország érdekében. Beszédében megemlékezett Tessedik Sámuel munkásságáról, a gyomai

Kner Nyomda fontosságáról. Elmondta Vörösmarty gondolatát, mely szerint emlékek nélkül a nemzet csak árnyék. Az átadott zászló a megyében lakók összetartozását is jelenti, és azt kívánta, hogy 1000 év múlva utódaink ugyanígy ünnepelhessenek, és a millenniumi zászló megmaradjon a város, illetve a megye „kezében”

A Körös parti ünnepség színvonalát emelték a közreműködő népdal énekesek, impozáns látvány volt a sok-sok postagalamb reptetése, és a vízi felvonulás, amikor zászlósenusok tisztelegtek a gyönyörű millenniumi emlék és ünneplő közönség előtt. Az Ótemplom nagy harangja mindenkit hívott az ünnepélyes Megyei Gyűlésre. Ott az Ótemplom falai visszhangozták a megye képviselőinek, közfelkiáltással elfogadott Millenniumi Nyilatkozatát.

Részlet a nyilatkozatból:

„... Tisztelettel hajtunk fejet államalapító elődeink bölcsessége előtt, és éppúgy megbecsüléssel tekintünk az ezt követő ezer év történelmi hőseinek dicső küzdelmeire, mint magyar, és más nemzetiségű egyszerű polgárainak hétköznapi helytállására, megmaradásunkat szolgáló értékkeremtő alkotómunkájára. Ebben a térségben többek között például a magyarok, szlovákok, németek, románok, és szerbek török hódoltság utáni, az életet újraindító, majd kiteljesítő közös szorgalmára.

... Páratlanul gazdag ez az örökség, s nemcsak a jövő nemzedékei, de mi magunk is bátran táplálkozhatunk belőle, amikor a szemünk előtt átalakuló világ jelenkori kihívásaival igyekszünk szembenézni.

... Ugyanakkor nem feledkezhetünk meg sajnós örökségünk negatív elemiről sem, arról, hogy a Trianoni Békédiktátum országunk területét egyharmadára csontkítva, térségünket az ország közepéből korábbi kitüntetett helyzetéből, a perifériára utalta.

... Tudatában vagyunk annak, hogy településeink egymástól elválaszthatatlan jövőjét az önkormányzatok együttműködésének szellemében alapozhatjuk meg, és hogy a szomszédos régiókkal való együttműködés is számtalan lehetőséget rejt még magában.

... Ezen ünnepi pillanatban ugyanakkor Békés megye minden lakosát is arra kérjük, hogy munkájával, áldozattalásával segítse elő megfogalmazott céljaink valóra válását. Hiszünk abban, hogy az összefogás, és a közös felelősségvállalás végül meghozza gyümölcsét: azaz, hogy a XXI. század virágzó, szabad Magyarországnak anyagiakban és szellemiekben gyarapodó szabad, Békés megyei polgárai is magyarságuk (illetve egyéb nemzetiségük) és európaiságuk rokon érzelmű méltóságának tudatában élhetik meg a rájuk szabott sorsot, itt ezen a földön.

Szarvas, 2000. június 17.

Békés Megye Képviselő-testülete

Császárné Gyuricza Éva



* HÍREK, KÖZLEMÉNYEK * HÍREK, KÖZLEMÉNYEK * HÍREK *

Nemzeti zarándokhely létesül Szarvason

Szarvas Város Önkormányzata az államalapítás és a kereszténység felvétele ezredik évfordulójának méltó megünneplése céljából **Nemzeti Zarándokhelyé** szeretné emelni a Trianon előtti Magyarország geometriai középpontjának emlékművét. Az oda vezető utat közadakozásból Nemzeti Történelmi Emlékúttá kívánja alakítani. Az 1200 méter hosszú emlékút a Holt Körös töltésén a Szarvasi Emlékpárt Természetvédelmi Területéhez vezetne, és annak mentén 17 stáció jelölné történelmünk jelentős eseményeit. A cél érdekében létrehozták a Szarvasi Történelmi Emlékút Közalapítványt. Az adományok a közalapítvány OTP 11733058-20023278 sz. számlára fizethetők be. Az adományozók nevét maradandó módon megőrkítik.

UGRIN-KOVÁCS találkozóra meghívó

Már hagyomány a minden évben megrendezett Ugrin-Kovács nemzetség nagy Családi találkozója. **Idén szeptember 9-én 12 óra 30-tól a gyomai „Pavilon Gasthaus”-ban** lesz a találkozó. Előtte szent mise az Endrődi Szent Imre templomban délelőtt 10 órakor.

Nagyon nagy szeretettel várunk minden családtagot.

Jelentkezni és érdeklődni a délelőtti órákban telefonon lehet, 06-66 386-572-es telefonszámon.

A szeghalmi Nagy Miklós Alapítvány adománya

A Szeghalmi „Öregdiák” találkozón Vaszkó András, mint egyik öregdiák elmondta, hogy Tímár Máté emlékére, - aki szintén Szeghalmon érettségizett.- az Endrődiek Baráti Köre széles összefogással szobrot fog állítani. A felvetés eredményét az alábbi levélben olvashatják:

Nagy Miklós Alapítvány
Szeghalom
Dózsa Gy. u. 2.



* H. N. T. Á. P. C. E. A. T. *

A Nagy Miklós Alapítvány Kuratóriumának tiszteletbeli tagjai 2000. június 10-én tartott nyilvános ülésükön közfelkiáltással úgy határoztak, hogy a Gyomaendrődön felállítandó Tímár Máté szobor költségeihez a Nagy Miklós Alapítvány ötvenezer forinttal járul hozzá.

Szeghalom, 2000. június 10.

Vaszkó Tamás
igazgató



Nagy Zoltán
a Nagy Miklós Alapítvány
kuratóriumának elnöke

A Magyar Kereszténydemokrata Szövetség Gyomaendrődi Szervezetének vezetősége értesíti a tagságot, hogy július és augusztus hónapban nem tart gyűlést. A következő gyűlésünk szeptemberben lesz, melyről külön értesítést küldünk a tagoknak.

A Cigány Kisebbségi Önkormányzat oktatási és iroda épület bővítése befejeződött. A polgármester úr az átadás alkalmával - 2000. június 24-én - elismerő szavakkal méltatta a Cigány Közösségi Ház munkáját, és a Művelt Cigányifjúságért Alapítvány eredményét. Az átadást követően Puji Ferenc és zenekara szórakoztatta a helybeli és vidékről érkezett vendégeket.

A KÖZÖSSÉGI HÁZ
JÚLIUS HAVI PROGRAMJA

10-én 8-tól 12 óráig önkéntes **Véradás**

22-én 18 órától **Anna-bál**

a Közösségi Ház és a Magányosok Klubja közös szervezésében.

Belépő: 300.-Ft. Zene Kocsis Márton.

31-étől augusztus 6-ig **kézműves tábor**

Felhívás

Nyári táborozás a Kecskés-zugi faházban! (volt Béke Tsz faháza)

Időpont: augusztus 7-től 13-ig.

Részvételi díj: 6000.-Ft./fő (szállás, napi háromszori étkezés. Ebéd a Hídfő étteremben, reggeli vacsora helyben)

Délelőttönként közös program. Buszkirándulás, gyalogtúra, kézműves foglalkozás igény- és érdeklődés szerint.

Délutánonként fürdés, úszás, csónakázás.

Esti program, változó, ahogy megtervezzük.

Jelentkezési határidő: július 15.

Érdeklődni és jelentkezni lehet a Közösségi Házban. Gyomaendrőd, Blaha Lujza út 21. Telefon: napközben: 386-917 vagy 17 óra után 06-60-416-013

Táborvezető: Ádám Gyöngyi

20 év Isten és a hívek szolgálatában

Szerkesztőségünk szeretettel köszönti Iványi László plébános atyát, a mi „Laci atyánkat”, abból az alkalomból, hogy 20 éve már annak, hogy pap-pá szentelték.

Kérjük, hogy a jövőben is, Isten akaratával megerősödve, folytassa megszentelt papi hivatását. A Mindenható segítse Öt további életében, adjon erőt, kitartást nehéz munkájában, tervei megvalósításához.

VÁROSUNK SZERKESZTŐSÉGE



Iványi plébános megáldja a jubileumi zászlót

III memoriam

Szülőföld: Bölcső, majd koporsó!
Sarkcsillag a négy égtáj felől!
Anyanyelved billyogként jelöl!
Te vagy a téli hó s a tavaszi zöld,

új kenyér íze, lepergő könnyű sója,
öröm-kacagás, lelki Kába-kő...
Isten áldjon! Te légy végső álmunk,
s ivadékainkba szebb jövő!

Tímár Máté

Volt egyszer egy dalárda...



Nótás kedvű volt az apám...

Írásos emlék bizonyítja, hogy az 1896-os millenniumi ünnepségen az Endrődi Dalárda szép énekével örvendeztette meg a nagyrövidűt. Az endrődi emberek mindig szerettek énekelni, és mindig voltak szép hangú szólistái is.

Visszaemlékezésemben szeretnék most az 1940-es évek dalárda tagjairól néhány történetet megörökíteni. Ebben az időben a dalárda tagjai között volt édesapám is,

mindkét keresztapám (keresztvízről, és bérma) sok-sok ismerős, és szomszéd. Sajnos már csak néhányan élnek közülük, akiket névszerint is felsorolok. Ha valaki talán kimarad, mert például nem itt él, vagy más okból, attól elnézést kérek. Itthon él Gellai Józsi bácsi, Uhrinné Kurilla Erzsike néni, Pintérné Hornok Emma néni, Bíró Benedekné, Latrocalné Gizli néni, Tímár Benőné Joll néni, Hontiné, Knapp Margitka, Pelyva Margit néni, Talán Anna néni, és Hanyecz Terézia.

Akiket felkerestem, fátyolos szemmel, boldogan, és szívesen emlékeztek vissza a közös éneklés örömeire, a versenyek izgalmaira, és más szép emlékeket is felidéztek. Meghatottan hallgattam végig a dalárda zászlószentelését. Vendégeket is hívtak a környező településekről, így Gyomárról, Mezőtúrról, és

Békéscsabáról. A településeket magyarruhás koszorús lányok képviselték, akiknek a „párját”, azaz a kísérő fiút kisorsolták. **Endrődöt Kovács Maca és Tímár Gizella képviselte, mint koszorús lány.** A koszorús lányoknak este lampionos szerenádokat adtak a fiúk. Másnap délelőtt a zászlószentelés után, az Ipartestületben folytatódott az ünnepség. Este közös vacsora, a vacsora után hajnalig tartott a bál. Ott voltak az iparos családok teljes létszámában. Nagyon tudták elődeink az ünneplés módját. (Kár hogy majdnem feledésbe merült...). Én is emlékszem a dalárda hangversenyeire, nagy esemény volt, mindig telt ház előtt énekeltek. De több városba is eljutott versenyekre az Endrődi Iparosok Dalárdája. Voltak Miskolcon, Békéscsabán, Orosházán, Gyulán, sőt Kassán is. Nagyon nagy sikerrel énekeltek a „Kéklő Duna” című dalt, és első díjat hoztak haza, „Mi az, magyarnak lenni?” című dallal Békéscsabáról. Amikor Miskolcon versenyeztek, utána elmentek Tapolcára és Lillafüredre is, sok szép fénykép őrizi ezeknek a napoknak emlékét. Az én édesapámnak is nagyon szép hangja volt, apám vezette a „tenor 2”-öt, tudtam meg Józsi bácsi visszaemlékezéséből, aki elmondta azt is, hogy ő többet magával Koóséknál volt suszterinas. A Koós házzal szemben van a mi házunk. Apukám akkor, mint szabó dolgozott, és munka közben is szívesen énekelte. Ők cipész inasok pedig szívesen hallgatták apám énekét, „Vigyázz, vigyázz barna kislány” volt az egyik kedvenc dala. Az Ipartestületben hetente egyszer próbált a dalárda, de ha versenyre készültek, akkor kétszer is. Sok-sok verseny díjaként, kupák, érmék sorakoztak az Ipartestületben. Sajnos mára egyetlen egyet sem sikerült fellelni. Nemcsak a serlegek tűntek el, hanem a dalárdának sincs nyoma már, csak a Múzeum őrizi a dalárda néhány ereklyéjét. A dalárda zászlaja, és a rúdja külön figyelmet érdemel. Kís fém lapocskák őrzik a zászlórúdján a dalárda mecénásainak nevét. A zászlóanya Alapi Andor úr felesége volt, ő üttette be az első lapocskát. **A zászlót Vaszkó Irénke mentette meg,** most a frissen felavatott Endrődi Helytörténeti Múzeumban látható. Van ott még dalárda-egyensapka is, amit **Hornok Emma néni** őrzött eddig, mára a Múzeumnak adományozta a fényképekkel együtt. Köszönjük. Visszaemlékezésem során reménykedve gondolok arra, hogy hátha egyszer feleled ez a szép hagyomány, amit az 50-es évek kegyetlen politikája a többi más értékekkel együtt majdnem kiirtott. Jó lenne, ha újra lenne idő, közös éneklésre, baráti találkozókra, beszélgetésekre. Talán unokáink már nem ilyen rohanó kíméletlen világban fognak élni, és akkor talán ismét lesz dalárda, sajnos a mi életünkben ez is kimaradt. De megadattam, hogy legalább csodálattal és tisztelettel emlékezhessünk szüleinkre, akik példát mutattak abban is, hogy a legnehezebb években sem panaszkodtak, tették a dolgukat. A dalárda felszolgált, és a hétköznapi és vasárnapok megszűnkültek elmaradtak az ünnepek, és majdnem elfelejtettünk ünnepelni is. Felött fejjel értettem csak meg, hogy miért volt apám szeme könnyes, ha lakodamokban, vagy más alkalmak során együtt énekelgettünk Apámnak köszönhetem azt is, hogy, eddigi életemben még soha, sehol sem fordult elő, hogy a Magyar Himnusz, vagy a Szózatot csak hallgattam, én mindig énekeltem, sokszor könnyes szemmel,

Apám és gyerekkorom emléke erre kötelez.

Császárné Gyuricza Éva

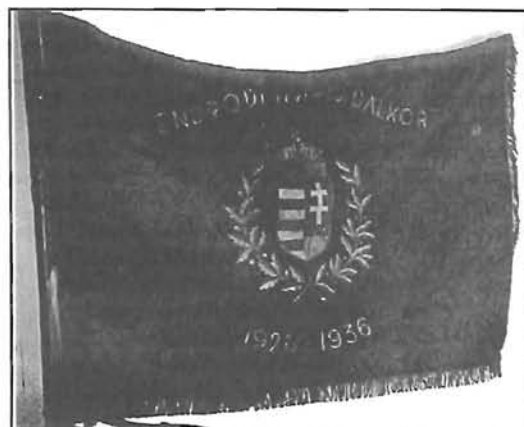

TÖRTÉNETEK A RÉGI GYOMÁRÓL V.

Fejegyzések időjárásról, árvizekről I.

Gyomával kapcsolatos helytörténeti, néprajzi kutatásaim során igen becses források voltak az irni szerető parasztgazdák- s asszonyok fejegyzései, melyek íródtak már a 18 század közepétől kezdve külön álló füzetekbe, Bibliákba, énekeskönyvekbe, sőt a jobbágyidőkből származó robot-könyvecskébe. A régi emberek is szerették fejegyezni a rendkívüli eseményeket, ezek között is a rendkívüli időjárási jelenségeket. Voltak, akik életükben csak néhány ilyen fejegyzést tettek, de voltak szép számmal olyanok is, szinte egész életük folyamán, évről-évre, hónapról-hónapra írták, jegyezték szülőföldjük Gyoma és környéke időjárási jelenségeit. A kalendáriumokban feltüntetett sok évszázados kuriózumokat is írásban rögzítették maguknak. A bejegyzéseket tarkították hitélettel kapcsolatos gondolatok, vallomások, születési, esketési, halálozási adatok, nem ritkán a földműveléssel, állattartással (fedeztetési, ellési időpontok) szorosan összefüggő rövidebb-hosszabb írások, valamint megtudhatjuk innen, hogy 1765-be novemberi vásáron mennyibe került egy fű (fej) káposzta, de már savanyítva, meg hogy a görhemalénak darabja mibe került 1875-ben a „meggyírési” vásáron.

Ezek után lássuk a régi idők időjárását, némelykor bizony egymásra „hajzanak” a mostani, általunk „rendkívülinek” tartott kellemetlen napokkal.

„1763-1764 volt az az igen sáros tél, kétfelé hányták a sarat az utakrúti, osztán két ódalt falként állott a sár. Térgyig ért a sár, gyalog sem lehetett menni.”

„1816. január 29. Nagy fergeteg volt, a torony sisakját is lehányta (a mostani református templomét), számtalan nagy jószág is esett áldozatul, juhok nyájastól, juhással együtt, számtalan jószágot még az istállóban rakásra ölt. Ugyanakkor a tavaszon nagy árvíz lett, a földárja (talajvíz) a házakban is felgyött, csaknem elmerült a föld, rettenetes vízáradás, a házakból dézsával kellett a vizet hordani.”

„1829. július 1. este 7-8 között a föld megrendüle annyira, hogy akik széken ültek úgy tetszett, mintha a fejük szédült volna.”

„1830. A nagy téiben juhász juhával, karámmal együtt elragadott a fergeteg. Kétlábnyi hó volt (egy láb kerekítve 30 cm) 19 hélig tartott a tél. Akkor olyan havas tél vót 2 sukk magosságu vót a hó széltire (1

sukk-láb-ugyanúgy, mint fent = 20-30 cm.), leesett november 15-én, osztán március végeztin olvadt el.”

„1831. évben nagy árvíz vót.”

„1843. Sáros tél, alig lehetett járn benne, a hó ha leesett három napnál tovább nem tartott. A fagyás se. Egy hélig, ha fagyott. Februárban olyan jó üdö vót, hogy békák (békák) csaknem mindennap szólottak, a fák kifakadtak, fűzfák kilevelezték.”

„1845. nagy árvíz vót, túl a Körözi fődeket teljesen elöntötte vót, az árvíz, elborította.”

„1853. febr. 11. estéjin nagy ézengés vót”

„1866. május 25. Orbán napján olyan nagy fagy vót, hogy minden elfagyott.”

„1870-1871-ben olyan vízáradás vót, amilyen még addig nem vót, sok baj vót véle.”

„1872. jan. vót olyan fergeteg, hogy a házbúl ki se lehetett menni, s akkor vót a nagy földárja is, hogy a házakba felfakadt a víz.

„1873 telin nem vót se hó, se eső, se hideg, csak a nagy száraz szelek.

„1874.be is száraz tél vót, és a tavasz is száraz vót, mégis májusba annyira feláradt a víz, hogy miúta Gyomát megültik vót eleink, azúta ilyen nagy víz nem vót.”

„1875. március 26. kedden reggel nagy ézengés vót, villámlás vót, ezután rákövetkezően meg nagypinteken reggelibe hó vót, árpa alá nem tudunk szántani márciusba.”

„1876. olyan árvíz vót, melyre még a legidősebb emberek sem emlékeztek”

„1877.be a víz annyira feláradt, hogy éjjel nappal a gátat tötöttik.”

„1879-1880-ba sok eső vót, a lapos fődeket elborította a vadvíz.”

„1881-be rettenetes árvíz és földárja, a

lakosság örökös védekezéssel foglalkozott. Elszaggatta a lakosság a gátakat (ti. hogy menjen a víz amerre lát), csak ne a városra jöjjön. A lakosság mindig költözött, a magasabb helyekre, vasúti kocsikba, ki hova tudott, úgy megrémült a lakosság, ha a katonaság nem jön, elvitte

vóna a községet, mint Tarcsát, de azután a vasúton átment (a víz) április 4-én, akkor utána könnyebben bírtak védekezni, miután körgátat vontak zsákokkal, deszkákkal. A szőlőskertek is mind víz alatt vótak, úgy a legelő, kaszáló egész nyáron. Ősszel lett rengeteg hal a kinn maradt vizeken.”

„1918. lágy tél, sem eső, sem hó, egész nyáron nem vót eső, mán február, márciusba vetemínyeztek, és mégsem termett, szegény év vót ez, csak szőlő az vót, sok búza, tengeri, bab ezeken nem termettek, kevés és nagyon drága vót.”

„1921. lágy tél, karácsonykor meztláb mentek az úton, január is olyan, semmi fagyás nem vót, eső esett, hó nem vót, búza termett, de tengeri kevés, és egyéb vetemíny is kevés, nyáron nem vót eső, nagy forróság vót.”

„1923. egész nyáron nem vót eső, búza termett, de tengeri kevés, ősszel olyan záporosó esett, mint nyáron.”

„1925. év dec. 23-án délután 3-4 óra közt villámlott és zengett.”

S már akkoriban miről beszéltek!- Íme: „hogy mi oka az időjárásnak nem bizonyos, hanem valószínű az északi saroktól meginduló jéghegyekkel függhet össze a dolog, ezek hűtik a délibb fekvésű részeket, de ha valamely oknál fogva el nem szabadulnak, akkor a tél enyhe lesz, azonban’ más oknak is kell lenni, a mit fel fedezni a jövőbeli tudomány feladata” írja ezeket a sorokat egy parasztasszony Anno 1923 tavaszán 80 esztendő korában. Én még hozzá teszem, hogy a folyószabályozásoktól kezdve itt is dokumentálva látható, hogy egyre sűrűbben jelentkeznek/jelentkeztek egyre nagyobb vízállások.

Cs. Szabó István

ÉPFÉ

Építőipari Szakipari Festő Szolgáltató

Betéti Társaság vállalja:

Közületi – vállalkozói és magán megrendelőinek

ÉPÍTŐIPARI – SZAKIPARI

munkáinak elvégzését.

Teljes körű ügyintézésel, tervezéstől a kulcsátadásig.

ELLENŐRIZHETŐ REFERENCIÁKKAL

rendelkezünk Alföldön és Budapesten!

Hívja: 06-66-295-659

vagy 06-20-9367-514 számot.

Fax: 06-66-385-896

Cím: 5502. Gyomaendrőd,

Juhász Gyula utca 34/1.

Mindent egy helyen a Piktor Boltban!

Gyomaendrőd, Fő út 212.

(telefon: 66/283-079)

Déaványa, Árpád út 47

(telefon: 483-318)

Kaphatók:

Festékek, lakkok, ecsetek, Szerszámok, zárok, vasalások, és linóleumok.

Padlóburkoló lapok minta után, hozzá ragasztók, fugázó aljzat kiegyenlítő,

TIKKURILA Számítógépes színkeverés.

Több mint 2000 színből választhat!





Katolikus oldal



JÚLIUSI MISEREND

Endrőd

Vasárnap: 8-kor, és este 7 órakor, hétköznap reggel fél 8-kor.

Szent Gellért Iskola kápolnájában

A nyári szünetben nincs mise.

Hunyva

Vasárnap: délelőtt 10-kor. Hétköznap szerda kivételével este 6-kor. A szombat esti vasárnapi előesti mise.

Gyoma

Vasárnap 10-kor, hétköznap reggel 8-kor, szombaton 18 órakor.

JÚLIUS HÓNAP ÜNNEPEI

1. szombat: Szűz Mária szeplőtelen szív
2. vasárnap: **Évközi 13. vasárnap**
3. hétfő: Szent Tamás apostol
4. kedd: Portugáliai Szent Erzsébet
5. szerda: Zaccaria Szent Antal áldozópap
6. csütörtök: Goretti Szent Mária szűz, vértanú
9. vasárnap: **Évközi 14. vasárnap**
11. kedd: Szent Benedek apát, Európa fővédőszentje
13. csütörtök: Szent Henrik
14. péntek: Lelliszi Szent Kamill áldozópap
15. szombat: Szent Bonaventura püspök, egyháztanító
16. vasárnap: **Évközi 15. vasárnap**
17. hétfő: Szent Zoerárd-András és Benedek remeték
18. kedd: Szent Hedvig királyné
21. péntek: Brindisi Szent Lőrinc áldozópap
22. szombat: Szent Mária Magdolna
23. vasárnap: **Évközi 16. vasárnap**
24. hétfő: Árpád-házi Szent Kinga szűz
25. kedd: Szent Jakab apostol
26. szerda: Szent Joakim és Szent Anna
29. szombat: Szent Márta
30. vasárnap: **Évközi 17. vasárnap**
31. hétfő: Loyolai Szent Ignác áldozópap

Bemutatjuk a temetőgondnokot



Sorozatunkban egy közismert és köztiszteletnek örvendő embert szeretnék Önöknek, Kedves Olvasók, bemutatni: **Iványi Sándor** – ha úgy tetszik, Sanyi bácsi (aki egyben Iványi plébános úr édesapja).

1998-ban képviselő testületünk egyik határozata értelmében temetőgondnoknak neveztük ki, majd egy éve rá a képviselőtestületünk tiszteletbeli tagjává választottuk.

Amit végez, az látványos: a Szent Imre Egyházközség Közhasznú Alapítvány kuratóriuma

felkérte, hogy az egyházi temetőink rendbetételének munkáirányítását lássa el. A munkálatokhoz négy fő munkanélküli személyt kapott, melyet az alapítvány, nagyobb részt pedig a Munkaügyi Központ támogat - az ő munkájukat ellenőrzi, irányítja egyházközségünk teljes megelégedésére, önzetlenül és teljesen ingyen.

Néhány kérdést intéztem hozzá.

Honnan meríti ehhez az erőt?

Nagyon szeretem az embereket, szeretek közöttük lenni és ő is viszont szeretnek. Az ad nekem nagy erőt.

Mivel foglalkozott aktív korában?

Nagyon szerettem a gépeket, szeretem a mezőgazdaságot. A Rózsási Állami Gazdaságban dolgoztam 21 évig, utána a MÁV-nál, és végül a Kazangyárból mentem nyugdíjba.

Mik a további tervei?

Szeretek kertészkedni, és ezt szeretném tovább folytatni, míg egészségem bírja.

Volt-e életében valamilyen esemény, amire szívesen emlékezik – vagy olyan, amire kevésbé?

Életem nagy öröme volt, hogy egyetlen fiamat 20 évvel ezelőtt Szegeden pappá szentelték.

A rosszról pedig ne beszéljünk, mert abból úgymint kijut mindenkinek.

Köszönöm a beszélgetést, további munkájához a jó Isten áldását kérjük.

Ungvályi János

Templom születik

Épül az új hunyvai templom



Templomépítésünk történetében új fejezet kezdődött.

2000. június 4. Vasárnap

Szentmise a kultúrházban. A mise elején emlékeztettem a négyes jelentőségű napra. Urunk mennybemenetelét ünnepeljük.

Ma van a hunyvai gyerekek elsőáldozása.

Emlékezzünk Trianon szomorú 80. évfordulójára.

Emlékezzünk a mi szomorú évfordulónkra. Pont egy évvel ezelőtt álltam itt a kultúrházban, az első misét tartani, mert leégett a hunyvai templom. Ha kedves családtagunk meghal, egy évig gyászoljuk, azonban emléke tovább él bennünk. A templom is anyánk... pont egy évig gyászoltuk, de sose feledjük. A gyászév lejártával meghirdetem az új templom építését:

Tervező: Kiss Ágoston (Szeged)

Kivitelező: Károlyi és Társa Építési Vállalkozó (Mezőberény)

Műszaki ellenőr: Kovács Mihály (Gyomaendrőd)

Befejezési határidő: 2000. november 30.

2000. június 8. - a munkaterület átadása a vállalkozónak

2000. június 13. - az alapok kitűzése

2000. június 14. - az alapok ásása megkezdődött

2000. június 19. - elkezdődött az alapozás

2000. június 27. - Szent László búcsú a kultúrban, és alapköletétel

A munkálatokról folyamatos tájékoztató olvasható az Interneten, a Gyomaendrődi Szent Gellért Katolikus Általános Iskola web oldalán, a <http://www.szikszi.hu/isk/gellert/> címen.

Eddig is sokan segítettek, nélkülük nem indulhatott volna el a munka. Segítettek, és adakoztak már: a hunyvai, és vidéki magánszemélyek, Generáli Biztosító, folyamatban van a Nemzeti Kulturális Örökség Minisztériuma és a Békés Megyei Közgyűlés támogatásának átutalása is.

És ha még valaki segíteni szeretne:

Endrődi Szent Imre Egyházközségért Közhasznú Alapítvány: Számlaszám: Endrőd és Vidéke Takarékszövetkezet 53200015-10003231. Föltétlenül jelöljék meg: Hunyvai templom javára.

Közvetlenül is lehet befizetni/átutalni a hunyvai egyházközség számlájára: A Hunyvai Plébánia bankszámlája: Endrőd és Vidéke Takarékszövetkezet 53200022-11042057

Postai pénzesutalványon is lehet befizetni, az endrődi vagy hunyvai plébánia címére elküldve, és itt is kérjük a megjelölést: Hunyvai templom javára.

Isten fizesse meg a nagylelkű támogatásokat.

Az oldalt szerkesztette: Iványi László plébános

A szarvasi esperesi kerület szentévi-millenniumi búcsú napja

Hosszú készülődés előzte meg e mindenki által várva-várt napot. Nem mindennapi esemény volt ez a június 10-e, szentévi búcsú napja, millenniumi ünnep! Egyházi emberek és világiak egyformán közreműködtek előkészítésében ki-ki a maga területén.

Es eljött a várva-várt nap! Megkondultak a harangok, zúgtak, zúgtak. Köszöntötték a zarándokokat, akik nagy csapatokban érkeztek énekelve, imádkozva Dévaványáról, Békésszentandrásról, Mezőtúrról, Kunszentmártonból, Szarvasról, Kondorosról, Hunyáról, Túrkevéről és Mesterszállásról.

A Szent Gellért Katolikus Iskola növendékeinek az „István király megkoronázása” című liturgikus játéktéka vezette be az ünnepséget. A kisdíjakok a helyhez és az alkalomhoz illő komolysággal, áhítatos lélekkel adták elő történetüket. Nem maradt el a taps sem a műsor végén. És ezután elfoglalták helyüket a Belügyminisztérium Tűzoltózenekarának tagjai élükön Pajzs Gábor karnaggyal.

Majd a templom főbejáratán a ministránsokat követve bevonult az espereskerület papsága Szurovecz Vince esperes vezetésével, és a menetet fópásztorunk, Gyulay Endre Szeged-Csanád megyei püspök úr zárta.

A mise megkezdése előtt Rácz László, a Katolikus Iskola tanulója, Szent Istvánról szóló verssel és egy szép virágcsokorral köszöntötte a Püspök urat.

Szurovecz Vince esperes úr üdvözölte a megjelent egyházi és világi vezetőket, a kerületből, és Németországból érkezetteket, az endrői és gyomai híveket. Felhívta a hívek figyelmét a szent évi búcsú jelentőségére, melyet ezen a napon is elnyerhetnek mindazok, akik a szentgyónásban, és szentáldozásban részesülnek, majd a pápa szándékára elimádkozzák legfőbb imáinkat: a Hiszekegyet, a Miatyánkot, és az Üdvözlégyet.

A püspök úr vezetésével megkezdődött a szentmise. A fúvószenekar Schubert miséjét adta elő, és más egyházi énekeket.

Igen szép és felemelő pillanat volt, amikor a Gyomaendrői Önkéntes Tűzoltóegyesület megáldott zászlójára Dinya Lászlóné zászlóánya elhelyezte a püspök úr által most megáldott millenniumi szalagot, melyről lapunk első oldalán számolunk be részletesen.

A Püspök úr homíliájában elmélkedett az ezeréves magyar millenniumról, a kétezer éves Szentegyházról. Beszélt azokról a gyökerekről, melyek kitéphetetlenül beleívódtak a nemzet testébe, úgy, hogy azt sem a török, sem a tatár, sem az orosz ki nem téphette.

Szinte végelláthatatlan volt az áldozók sora. A mise végeztével a körmenet következett, melyet a kereszt, a lobogók, nyomában a tűzoltózenekar kísért, majd a hívek véget nem érő sora.

A templom kertjében meleg étel várta a zarándokokat. Majd kis pihenő után megkezdődött a délutáni program, a mezőtúri, dévaványai, kunszentmártoni fiatalok bemutatkozásával, szereplésükkel, imáikkal.

Mindazok, akik részt vettek e felemelő napon, hitükben megerősödve, a Szentlélek erejétől eltelve térhetnek nyugovóra, s hírül adhatták az otthon maradtaknak e nap dicsőséges erejét.

Császár
Ferenc



Történelmünk nagyjai

Csányi László.

közlekedésügyi miniszter 1790 – 1849



Régi Zala megyei családból származott. A családot Buzád bán egyik fia Csák, zalai és nyitrai főispán alapította 1234-ben. Csányi László a Zala megyei Csányban született. Már kora ifjúságában huszárrá lett s részt vett az 1809-1815-ki Napóleoni hádjáratban. Sebesülése után birtokára vonult vissza. 1848-ban Pesten ő szervezte meg az első polgárőrséget. 1848-ban a közszolgálati bizottság tagja. 1849 tavaszán a Honvédelmi Bizottság Erdélybe küldte kormánybiztosnak, hogy szervezze meg az Unió polgári kormányát. 1849. április 14-én elfogadta a Szemeré-kormányban a közlekedési és közlekedési tárcát. A szabadságharc bukása után menekülhetett volna, de a helyén maradt és megadta magát az oroszoknak, akik Haynau kezére adták. 1849. október 10-én kötél általi halálra ítélték.



Gróf Széchenyi István a legnagyobb magyar”
1791 – 1860

A magyar történelem legragyogóbb alakja Bécsben született. Édesapja Ferenc a Nemzeti Múzeum megalapítója. 1813-ban részt vesz a napóleoni háborúban. 1814-ben Napolyba, 1815-ben Párizson át Angliába, 1818 közepén Olaszországba, Törökországba utazik. 1816-ban megkezdte társadalmi írói munkásságát. 1825-ben egy évi jövedelmének felajánlásával megalapítja Magyar Tudományos

Akadémiát, mellyel a nemzet öntudatra való ébredését szolgálja. 1826-27-30-ban lövésznyektet rendez, megalapítja a Magyarországi Allat-tenyésztő Társaságot. A kaszinó létrehozásával a társadalmi életet kívánja fejleszteni. 1830-ban megalapozza a kereskedelem fellendítésére a gőzhajózást, majd a Duna szabályozásába kezd, hajózhatóvá teszi a Vaskaput. A szabadságharc megkezdése előtt már áll a Clarc Ádám által tervezett Lánchíd, mellyel egyesítette Pestet és Budát. Mint Sopron megyei táblabíró a selyemhernyó tenyésztés meghonosításán fáradozik. 1845-ben a Közlekedési Bizottság elnöke lesz. Leghíresebb művei a Hitel, Világ, Stádium. 1848-ban megalakult Batthyányi kormányban közlekedési miniszter lesz. Bécs ultimátumát, mellyel meg akarta fosztani hazánkat a márciusi vívmányoktól, teljesen felizgatta, erőt vett rajta a kétségbeesés, önvád marcan-golta. Szeptemberben 5-én felmentették a miniszterség alól, majd orvosa a döblingi magán elmegyógyintézetbe vitte. 1857-ben visszanyeri munkakészségét és újra sokat ír egyre merészebb hangon, mellyel az osztrák kormány ellenérzését váltotta ki, s végül az állami örültházba internálják. 1860 április 8-án reggel átlőtt koponyával találták meg karosszékekében ülve. Halálát az egész ország gyászolta.

Bem József altábornagy 1794 – 1850



Galiciában született Tarnow-ban március 14-én. A varsói katonai iskolában tanult és majd sok csatában tüntette ki magát. 1848. október 6-ii bécsi forradalomban ő szervezte Bécs védelmét. A kapituláció után Pozsonyban Kossuthnak ajánlotta fel szolgálatait. December végére Erdélyt szabadította fel, majd 1849 márciusában Temesvárt is visszafoglalja a császári seregektől. 1849. júliusban az oroszok benyomultak a Vöröstoronyi szoroson át, s elfoglalták Szebent. Visszatérve átvette a magyar csapatok fővezerségét. Április 9-én azonban vereséget szenvedett a túlerővel szemben. Hadserege Dobornál tette le a fegyvert, ő maga Törökországba menekült, s mint Murad Tevfik (Amurát) pasa Aleppo kormányzója halt meg 1850. december 10-én.

Török Ignác honvédtábornok 1795 – 1849



Gödöllőn született. Fialat korára ezredes, majd a királyi testőrségnél a mérnöki tudományok tanára volt, s Görgey, Klapka tábornokok és más főtisztekké lett testőrök tanítója. Mint hadmérnök a Komáromi vár megerősítése sáncokkal, mellékerődökkel, a győri sánc megépítése volt feladata. Legutolsó nagy hadmérnöki műve a nagykiterjedésű szegedi sánc létesítése volt. Bár kezében sohasem volt fegyver, mégis a többi 12 társával együtt Aradon végezték ki kötéltől általi halállal.

Aulich Lajos honvédtábornok 1795- 1849



Pozsonyban született. Az 1848-as forradalmak kitörésekor a szerbek ellen küldték ezredével. Innen Görgey Artúr parancsnoksága alá. 1849. március 7-én tábornokká nevezték ki s a győzelmes tavaszi hádjáratban, mint a II. hadtest parancsnoka vett részt. Ő vívta ki az isaszegi győzelmet, április 24-én diadalmasan vonult be Pestre. Betegsége megakadályozta vezérkari működését, de mint a forradalom utolsó hadügyminisztere nem szűnt meg hazáját szolgálni. Ő is az aradi tizenhárom egyik vértanúja lett.

Wesselényi Miklós báró

1796 – 1850



A család Nógrád vármegyéből ered, történetét a XVI századtól követhetjük. Nevét a Nógrád megyei Wesselény helységtől nyerte. W. Miklós Zsibón született. Közpályáját 1818-ban kezdte. Széchenyi Istvánnak útítársa lett Franciaországi és angliai útján. Az 1834-es országgyűlésen nagy szerepet vitt. Az 1838-as pesti árvíz alkalmával tanúsított bátorsága növelte hírnevét. Az erdélyi királyi táblák perbe fogták, bár Kőlcsey védte, elítélték a budai várba, majd önkéntes száműzetésben Grafenbergbe töltötte fogságát. Pár év múlva megvakult, így a szabadságharcba sem tudott aktívan bekapcsolódni. Visszament Grafenbergbe 1850-ben vissza akart térni hazájába, az úton meghült és április 21-én meghalt. Emlékét a Ferenciek belvárosi templomának falán emléktábla hirdeti.

Labner György honvédtábornok

1795 – 1849.



Türöcz vármegyében Neczpálon született október 22-én.

1816-ban a 33. gyalogezredben hadapódként kezdte katonai pályáját. 1844-ben lett Császári és királyi őrnagy rangot ért el. A szabadságharc hő katonája lett. A Honvédelmi Bizottság alezredessé s fegyver-felszerelési parancsnokká nevezte ki. Ebbeli minőségében nagyszerűen oldotta meg feladatát. Soha nem fordult elő, hogy a honvédseregek fegyverszükében lettek volna. 1849-ben tábornokká nevezték ki. Nagyváradon felállított fegyvergyárának mindvégig az élén állt. A világoosi fegyverletétel után az Aradi várba került, s október hatodikán a mártírok sorsában osztozott.

„Nem apadt ki még a forrás” (Levél érkezett Német honból)

A Németországban élő kedves barátunk, a festő, az író és költő, Endrődi Bella János, az Endrődiek Baráti Körének tagja levélben köszöntött bennünket, a találkozó alkalmából, s „szokásához híven” elküldte legújabb verseinek egy csokrát, mert mint ahogy leveleiben írja: „...ha szárnyaim lennének sem érnék oda... lélekben azonban ott vagyok.” Íme a Backnaugból küldött csokor:

Felismerés

Uram, te vagy az Alkotó,
s a munkád nyomán én a Mű!
Bennem vagy feltalálható!
- rájönni, milyen egyszerű.

Így hát nem kell, hogy keresse
a Mű a Mestert vajmi távol,
tudvalévő, nem esik messze
az alma a fájától.

2000. május 25.

Tavaszi hadjárat

Elképzelem, kétezredszer
tör ránk a Tavasz Krisztus óta!
Nem fogyott el még a lőszér
a szelíd ostromlókba’

Hány emberöltő! – Teremtő Ég!
És mennyi volt annak előtte!
Csuda még, hogy a töltényét
a Tavasz eddig el nem lőtte!

És lő ma is. – Szíven talál
engem is, egy jól célzott golyó!
Ó hányadszor, hányadszor immár?
e nem halált, de életet hozó!

Dicső harc! Csattog a ravasz,
és ropognak egyre a puskák!
Milyen jól céloz a Tavasz
kétezerben is a krisztusát!

2000. május 26.

Mohás forrás

Nem apadt ki még a forrás,
folydogál még lassan, szépen,
hogy a vándor, vagy bárki más
enyhet találjon vízében

Napnak hevén madár sereg
tanyázik a közelében,
s e víztől futásnak ered
a szarvas, erőt kapván éppen.

Vadrózsa és liliumok
nyiladoznak e forrásnál,
árasztván édes illatot
mi gyógyítóbb orvosságnál.

Nem apadt ki még a forrás,
folydogál még lassan, szépen...
mosogatja éjjel formás
lábát a nimfa vízében.

2000. május 8.

A Szent Gellért Katolikus Általános Iskola hírei



A Szent Gellért Katolikus Általános Iskola pünkösdi hétfőjén tartotta TE DEUM tanévzáró szentmiséjét és ünnepségét. A hálaadó szentmisén Sipos Tas Tőhőtöm református lelkész is részt vett, aki prédikációjában az evangélium tanításából kiindulva a Teremtő Istentől kapott talentumainkról beszélt, azokról a talentumokról, amelyek a mi képességeink, értékeink, amelyeket fejlesztenünk, gyarapítanunk kell ahhoz, hogy igaz, értékes emberré váljunk Isten és ember előtt. Mint Isten tanítványai, minden erőfeszítésünk arra hivatott, hogy többet tudjunk, tanuljunk meg a teremtett világ dolgairól, amivel később az embertársainkat szolgálhatjuk, segíthetjük. Hálát kell adnunk azért, hogy ép a szemünk, jó a hallásunk, tudunk járni, és van két kezünk, hiszen mindezen dolgok segítségünkre voltak a tanév során, hogy a tudást megtagasztaljuk és befogadjuk. Hálát kell adni szüleinkért, tanárainkért, akik segítettek bennünket a tudás útján járni. Mindezekért hála legyen.

A szentmise után Harmath József igazgató köszöntötte a kedves szülőket, vendégeket és a gyerekeket. Az igazgató úr először arról az első szeptemberi napról beszélt, amikor új tervekkel, új erővel kezdődött a tanév, és nemcsak a gyerekek számára, hiszen ő maga is azon a napon állt először az iskola katedrájára. Az igazgató úr így folytatta tanévzáró beszédjét: „Pár nap óta azon munkálkodtunk mi nevelők, hogy minden tanulóink megkaphassa megérdemelt jutalmát, egész éves munkájának értékelését ezen a napon. Ha a tennivalók és eredmények oldaláról nézzük az eltelt iskolai évet, meg kell állapítanunk, hogy minden nap adott új és új feladatokat és szép eredményeket is. Egyik legszebb eredményünk, hogy elsőseink megtanultak írni, olvasni, számolni. Köszönjük tanítóinknak: Molnárné Majoros Katalin, Sonkolyné Kovács Klára, és Szabó Anikó tanító néniknek.



Kedves diákjaim!

Köszönöm nektek is azt az áldozatos munkát, amellyel szép eredményeket értetek el, és hogy a tanuláson kívül a különböző versenyeken is szépen helytálltatok. Iskolánk tanulóinak 1/3-a szerepelt eredményesen városi, megyei, és országos versenyeken. Köszönöm iskolánk tanárainak és a szülőknak, hogy segítettek gyermekeink felkészítésében, tanítványaink e példás eredményeinek elérésében.”

Ezután az igazgató úr kiosztotta az iskola 12 kítűnő tanulójának az elismerő okleveleket és jutalomkönyveket, és azok is, akik sokat tettek az iskola jó hírnevének gyarapításáért oklevelet és könyvet vehettek át. Az igazgató úr elmondta, hogy az elkészült iskolai évkönyvben a tanév krónikája, és az eredmények is olvashatók.



Az iskola a tanév során pályázatokat útján 800.000 Ft támogatást nyert szertárák és a könyvtár fejlesztésére, pedagógiai programok tartására, és táborozásra. A 140.000 Ft értékű támogatás segítségével az iskola 25 tanulója vesz részt jutalomtáborozáson a Mecsek tájvédelmi körzetében, Püspökszentlászlón.

A tanévzáró ünnepség végén az igazgató úr az iskola minden pedagógusának, dolgozójának és gyermekének jó vakációt kívánt.

Szakáll Sándor grafikus, és Takács Lívia kiállítása

Meghökkenően változatos, és esztétikus látványban, élményben lehetett részük azoknak, akik megtekintették Szakáll Sándor grafikai és Takács Lívia festészeti kiállítását, amelyet június 2-án 16 órakor nyitott meg Varjú József tanár, az Endrődi Községi Házban a nem kis számú érdeklődő közönség előtt.

Szakáll Sándor alkotó grafikáit már többször alkalmunk volt megtekinteni. Ezen a kiállításon, most, felmérhetjük fejlődését, tehetségének, - a grafikai műfaj változatos eszközeinek, - mind szélesebb skálájú elsajátításával, használatával történő kibontakozását. Mint arról már lapunkban hírt adtunk, több mint negyed évszázados munkásságának ihletője, támogatója Koszta Rozália volt, akitől első órát vette, az első biztatást kapta, s az első öt képe közül hármat az elismert művésznő zsűrizett. A jelenleg kiállított grafikáival részt vett mindkét Őszi Tárlaton, s munkája elismeréseként meghívást kapott a Nyári Bethlen Alkotó táborba, ahol majd jeles

honi és külföldi művészek társaságában tölthet 2 hetet. Örök ihletői; tájak, a természet növényzete, ezek között is a magányosan, s mégis büszkén álló szárnárkóró, épületek, utcarészletek, az endrődi templom, Megkapóan ábrázolja a megyénkben még fellelhető tanyavilágot is, ebben is észlelhető a természet iránti szeretete, az alföldi parasztemberek és környezetük ismerete, tisztelete. Nem felejtette el, hogy mennyire fontos egy fiatal tehetség támogatása, biztatása, így kiállítására meghívta Takács Líviát, aki először lépett alkotásaival a közönség elé.

Takács Lívia a fiatal alkotó (23 éves) Endrődön született, itt végezte el az általános iskolát, a középiskolát pedig Mezőtúron. Érdeklődését, indíttatását véletlenszerűen is mondhatnánk, egy szabadban festő művész, aki szintén a Bethlen Gábor Szakközépiskola által szervezett Alkotótábor vendége volt, keltette fel érdeklődését a színek, az ecset iránt. Temperával kezdett festeni, s mint-

egy 25 kép „született” napjainkig, ezek egy része már a helyi szervezésű Őszi Tárlaton látható volt. Ez évtel kezdődően ikon-üveg-selyem festészetet kezdett tanulni a fiatal alkotó Békéscsabán, Szabó Ferencné Mária ismert művésztől. Azóta eltelt rövid idő ellenére ikonjai, - melyek közül 11 a jelen kiállításon is megtekinthető, - igen figyelemre méltóak, s meglepően „érett”-nek tűnnek.

Ez a művészeti ág nagy múlttal rendelkezik, lényegét a keresztyéni hit, Isten fia, Jézus megtestesülése alapozza. Technikájáról tudni kell röviden annyit, hogy fatáblára festik. A táblát „kezelik”, alapozzák, csiszolják – egyszóval előkészítik. A festéshez használt anyagok csak természetes eredetűek lehetnek: föld, ásványi, állati vagy növényi eredetű szerves anyagok. Ezeket finom porrá őrlik, majd megkötik, pl. tojás fehérjével. A sötét háttér kialakítása után a színek felvitelénél a barnás, zöldes keverékek dominálnak, majd a világos színek olyan hangsúlyt adnak az egész ábrázolásnak, mintha egy belülről jövő fény világítaná meg, s mindezt még konzerválás előtt anticolják, ami a régiesség hatását kelti. Aprólékos, türelmes, alázatot igénylő munka.

Egyik képének Lívia a Jézus címet adta. Az eredeti mű, melyről a másolat készül: „Krisztus Pankrátor” a VI. században készült, s a Megváltó legrégebbi táblán ábrázolás ismert képe. Megkapóan szép ábrázolás még a „Meghatódott Istenanya”; az anyát és isteni fiát szoros, ám gyöngéd ölelésben ábrázolja. Mária arcán a fény és árnyék ellentétében a szomorú, töprengő tekintet a fájdalom és szeret, s az isteni akarat békés, beletörődő elfogadása tükröződik.

Szót kell még ejteni arról, hogy a nemes felajánlásról, amelyet mindkét alkotó tett. Nevezetesen, a kiállításon eladott képek árából 20%-ot településünk neves szülötte Timár Máté szobrának felállítására adományoznak.

Mindkét alkotónak eredményes munkát, töretlen kitaratást kívánunk

Marsiné Giricz Erzsébet.



THERM U X
ÉPÍTŐIPARI SZÖVETKEZET

☒ 5500 Gyomaendrőd,
Ipartelep út 3.
☎ T/F: 66/386-614, 386-226

Tevékenységeinket piacképes áron kínáljuk

- ☞ Magas és mélyépítési munkák generál kivitelezése – tervezése
- ☞ Transzportbeton és betonacél értékesítés, előregyártás, szerelés
- ☞ Egyedi asztalos és lakatos termékek gyártása (nyílászárók, Interspan bútorok)
- ☞ Építőipari anyagkereskedés (Interspan bútorlap...)
- ☞ Építőipari gépek, segédeszközök bérbeadása (toronydarú, acélzsalu, keretes állvány, útpanel...)

*Mádi Zoltán cipőkészítő-
fogtechnikai és kereskedelmi
Kft*

Telephely: 5502 Gyomaendrőd, Fő út 45.

Telefon: (66) 386-578

Felavatták az Endrődi Helytörténeti Múzeumot



Amint azt elmúlt számunkban is közöltük, június 26-án délután ünnepélyes keretek között avatták fel Gyomaendrőd új múzeumát. A megnyitón Dr. Dávid Imre polgármester köszöntötte a megjelenteket, majd **Kiszely Zoltán** Békéscsabai Jókai Színház művésze adta elő Timár Máté meghatóan szép versét.

Ezután lépett a mikrofonhoz **Hévvizi Sándor**, az Orosházi Szántó Kovács János Múzeum igazgatója hogy elmondja avató beszédét, melynek részleteit olvasóink számára közreadjuk. Bevezetőjében utalt Endrőd régimúltjára, visszanyúlva az 1732-es esztendőre, amikor még 251-en laktak itt. Majd rátérve a jelen korra ezeket mondta: "Mint tudjuk, a II. világháború után alaposan megváltozott az endrődi emberek élete is, a régi, a hagyományos, zömében paraszti iparos életformát újabb jellegű váltotta fel. Ahogyan 'modernizálódtunk', úgy tűntek el gyorsuló tempóban a régi élet tárgyai, emlékei, hagyományai, s ezzel együtt értékei.

Ezért érezzük nagy jelentőségűnek, hogy Endrődön ezeket a szép, régi emlékeket, tárgyakat fáradtságos munkával, gyűjtéssel részben sikerült megmenteni, és egy szép hagyományos épületben bemutatni. A **Tájházra** gondolok, mely itt áll mellettünk. A Tájházban lévő emlékek több mint 90 %-át **Vaszkó Irénke** tanámó gyűjtötte, gondozta, ápolta, aki 1977-től 1999-ig végezte szívet-lélekkel ezt a munkát. Az utóbbi néhány évben **Hornokné Németh Eszterke** is segítségére volt. Irénke lelkesedése örízte meg ezeket a tárgyakat, s tette lehetővé bemutatásukat.

Ebben a nagygazda házban, melyet Hunya István épített 1862-ben, zömében a XIX. Század

végi XX. Század eleji paraszti, iparos hagyomány őrződött meg. **Dr. Sisa Béla az Országos**

Műemlékfelügyelőség vezető munkatársa mondta egy szakmai értekezleten, hogy az endrődi, szinte az ország egyetlen élő, funkcionáló tájháza. Itt mindent meg lehet fogni, kézbe lehet venni, ki lehet próbálni. Hogy hogyan és milyen környezetben élhettek itt 100-150 évvel ezelőtt az emberek, a tájházban megismerhetjük.

Szonda István, kedves kollégám és barátom 1999 márciusában került a Tájházhoz, egyszemélyes

mindenesnek. Inkább a távolabbról érkezett vendégeknek szeretném róla elmondani, hogy eredeti foglalkozása díszítő szobrász, aki a művészetekre mindig érvényesen reagált és reagál. Előtte 8 évig a helyi iskolában dolgozott, de már ekkor is gyakran tartott foglalkozásokat a Tájházban a gyerekeknek. Elővették és veszik, például a kamrából a kötélverőgépet, melyen a tanulók mindig nagy örömmel próbálják ki a színes fonalakból font vékony kötél-sodrást.

Tudjuk, hogy a középkor folyamán Endrőd környékén, a mai határában jónéhány település állott. Hogy csak néhányat említek: Keresztúr, Nyárszeg, Sima, Tölgy, Csejt, stb. A régi faluhelyeken illetve a határban található halmokon folytatott ásatások révén nagyon sok szép régészeti emlék került elő.

Gondolom, hogy a Tájház fennléte is inspirálta az endrődieket, gyomaendrődieket, a Múzeum Barátok Köre Egyesületét, hogy a régészeti emlékeket ne hagyják elveszni. Ez meg is történt, 1994-ben a kiállítást megnyitották az endrődi Község-háza épületében: Bepillantás Endrőd régimúltjába címmel, mígnem 1999 májusában ide került ebbe az épületbe, ahol jelen pillanatban az Endrődi Helytörténeti Múzeum megszületésének lehetünk tanúi. És itt hagy térjek rá a jövőndő Múzeumra. Szakmai körökben, s személy szerint nekem is (aki feleségemmel és gyermekeimmel együtt 13 évig Gyomán éltünk), nagy örömmünkre szolgál, hogy az endrődiek saját elhatározásukból újabb feladatokat vállaltak öseik emlékének, népi-nemzeti kultúránk megőrzésében, megmutatásában.

A Múzeum ezen épületét a Gyomaendrőd Önkormányzat vásárolta meg. Önerőből kezdték az épületet felújítani, mígnem tavaly a Millenniumi Kormánybiztosi Hivataltól kapott pályázat útján 1.1 millió forintot nyertek, melyet a Múzeumépület kialakítására fordítottak.

Az épület első két szobájában a **régészeti kiállítást** láthatjuk. Ezek a tárgyak, mint említettem, Endrőd környékiek, hiszen a község határában mintegy 200 régészeti lelőhely van. Az itt látható emlékek jelentős részét **Nikolin Edit és Arkus Péter régészek** tárták fel. Különösen gazdag régészetileg az öregszőlői rész. Eppen ezért a Tudományos Akadémia az 1980-as években egy 15 éves kutatási programot tervezett az un. Szarvas-Örménykút-Öregszőlő háromszögben, mely kutatás el is kezdődött. A kiállításon látható anyag igen változatos, az őskortól az újkör - rézkoron keresztül - a honfoglalásig terjedő időszakot öleli át. Találkozhatunk vonaldíszes kerámiákkal, pattintott kőszközökkel, őrlőkövekkel, hálónéhezékekkel stb.

Az épület középső szobája a tavaly elhunyt író **Timár Máté emlékszobája**. Az enteriőr-szerűen berendezett szobában az író íróasztala, rajta neves személyiségekkel folytatott levelezésének néhány darabja (Pl. Sinka István, Veres Péter, Tamási Áron, Sütő András írótól stb.) látható. Írógépe, személyes tárgyai és a könyvtárának könyvei. Az író hagyatékát fia Áron adományozta Gyomaendrődnek, a Múzeumnak."

Ezek után Timár Mátéről szólott életútját ismertette. Majd így folytatta előadását: „Az emlékszoba mellett a kedves vendégek egy **ipartörténeti kiállítást** láthatnak. A nagyírú endrődi cipész - csizmadia mesterség emlékeivel találkozhatunk. Az asztalt (magyarán a panglilit), a háromlábú széket, kéziszerszámokat, kaptafát, cipészládát, varrógépet. A falon fotók, ipartestületi kimutatások, magyarázó szöveggel. Látható a dalárda zászlaja, sapka, s korabeli kép." Végül az ismertetést így folytatta "A Múzeum utolsó termében Uhrin Pál, parasztrajzoló képeit láthatjuk. Uhrin Pál, Uhrin Péter festő unokája. Egyszerű parasztember valamikori csudaballai csikós, akiből feltör az alkotás vágya.

Megnyitó beszédét ezekkel a szavakkal zárta: „...kívánok a Múzeum jelenlegi és jövőndő munkatársainak sok sikert, gyarapodást, a városi önkormányzatnak pedig stabil pénzügyi helyzetet, hogy városukat minél több kulturális értékkel tudják növelni. A Múzeumot ezennel megnyitom."

S végezetül Timár Áron adta át „jelképesen” a Múzeumnak felajánlott emlékszoba tárgyait.



„Rózsakerttel” bővült az idősek otthona

Az elmúlt évben megkezdett beruházás eredményeként az endrődi településrészen 20 férőhellyel bővült az idősek otthona. Már hetekkel ezelőtt megvolt az épület műszaki átadása, amely lehetővé tette, hogy mire az ünnepélyes átadásra sor került, már minden hely foglalt volt. Az új – régi lakók elfoglalták szépen berendezett otthonos kis lakrészüket, az úgynevezett magas szintű szolgáltatással. Nagy öröm ez mindazok számára, akik magukra maradtak, és idős napjaikat gondtalan biztonságban szeretnék élni. Ezzel a céllal épült tovább a „Rózsakert” névre keresztelt Blaha úti szép új otthon.

Kedves kis ünnepség volt június 16-án, melyre a Családügyi Minisztérium tanácsnoka, az ÁNTSZ megyei képviselője, a helyi testület tagjai és sokan mások meghívást kaptak. A polgármester köszöntő szavai után a Szociális és Családügyi Minisztérium képviselője átadta az impozáns, igényesen megépített épületrészt. Majd meleg hangon köszöntötte a jelenlévőket a Humánpolitikai Bizottság elnöke Hangya Lajosné. Megköszönte mindazok támogatását, akik segítség nélkül nem épülhetett volna tovább az idősek otthona. Hangsúlyozta, hogy az öregség tiszteletre méltó, minden nemes lélek előtt, akik nemcsak a mának élnek és a múltból is meríthetnek, azok tudják, hogy melyek az igazi értékek. A gondoskodás, a jótékonykodás szinte minden kultúra alapelve. A valódi szereteten alapuló gondoskodás egyéntől egyéinig terjed, személyes jellegű, konkrét, találékony és nem válogat – csak a rászorultság mértéke szerint. Idézte Kalkuttai Teréz Anya gondolatait, aki így írt: „Ha nagydologgal nem lehet, legalább kis-

dologgal igyekezzünk örömet szerezni másoknak. Micsoda örömet lehet szerezni egy egészséges megnevetéssel, egy rövid látogatással, egy kis szolgálattal, kitakarítással, tüzelő összerakással, bevásárlással. Egy megebedeltetés nem old meg semmit, azaz mégis valamit: jóllakat egy embert, s reményt kelt benne valamiféle jövőben.” Teréz anyja és nővérei szeretetmozgalma gondolatai jegyében köszöntötte az otthon lakóit, és az ott dolgozókat, jó egészséget és megegyedettséget és sok mosolyt kívánva. Ezt követően Gellainé Marika az intézmény vezetője Mécs László „Aldottak az Öregek barátai” című verssel köszöntötte a jelenlevőket. „Aldott, aki segíti vinni öregségük keresztjét, / amely nekik is oly nehéz, / Aldott, aki szerető leleményességgel segíti / ingadozó lépteiket a hazafelé vezető úton.” Az intézményvezető asszony halálját fejezte ki mindazoknak, akik segítettek az otthon bővítését. Hosszan sorolta a jötevőket: helyi Önkormányzat, a Szociális és Családügyi Minisztérium, a Munkaügyi Központ, a Megyei Ter. Fejleszt. Tanács, az ÁNTSZ, a tervező, a kivitelező, a Hollandiában élő Csapó István, és a Németországban élő Gábor Éva a NEC Alapítvány, minden munkatársának köszönetét fejezte ki. „Aldott minden ember, aki csak egy cseppet is tett ebbe a „tengerbe”, mert hogy cseppek nélkül nincs tenger.” Elmondta még, hogy a Városi Gondozási Központ intézményhálózatában jelenleg 90 fő tartós bentlakásos, 130 fő nappali ellátásos, 24 fő házi gondozásos, és 90 főt étkeztetnek. A 2000 és 2001 év terveiről is szólt: További 10 fővel szeretnék bővíteni a Rózsakeri Otthon létszámát, így az endrődi részen 50 fő ellátását tudnák megoldani úgy, hogy 20 fő emeltszintű szolgáltatást vehetne igénybe, 20 fő a hagyományos ellátást, és 10 fő átmeneti elhelyezést. Ennek a beruházásnak eredményeképpen olyan helységek szabadulhatnak fel, melyek csekély átalakítás után alkalmasak lennének 30 fő nappali ellátására a fogyatékos, mozgássérült igénylők ellátására is. A családokban gondo-

zott mozgássérültek igény szerint be- és hazaszállíthatók lennének az intézmény gépkocsijával, ami mind a gondozottaknak, mind a családnak nagy segítség lehetne. Jelenleg ez a terv akkor válhat valóra, ha a beadott pályázat eredményes lesz.

Öszintén reméljük, hogy minden az elképzelések szerint alakul.

Bukva Csilla erre az alkalomra írt verse is felolvasásra került. Az otthont megáldotta és megszentelte Iványi László plébános úr, aki korábban már berendezett egy imasarkot azok részére, akik ezt igénylik. Hála Istennek az itt lakók 80%-a vallásos ember.

Az otthon minden érdeklődő számára nyitva áll, az ott dolgozók szívesen végigkaulozzák az érdeklődőket. Telefonon is lehet információt szerezni: 06-66 386-529 számmon

Végezetül e tudósítás írója is csak elismerését és köszönetét fejezi ki mindazoknak, akiket illet, és azoknak, akik szeretettel és gondoskodással veszik körül az otthonban élőket. Mécs László szavaival: „Aldott, aki megértéssel kísér és fogja reszkető kezüket...”

Császárné Gyuricza Éva
képviselő

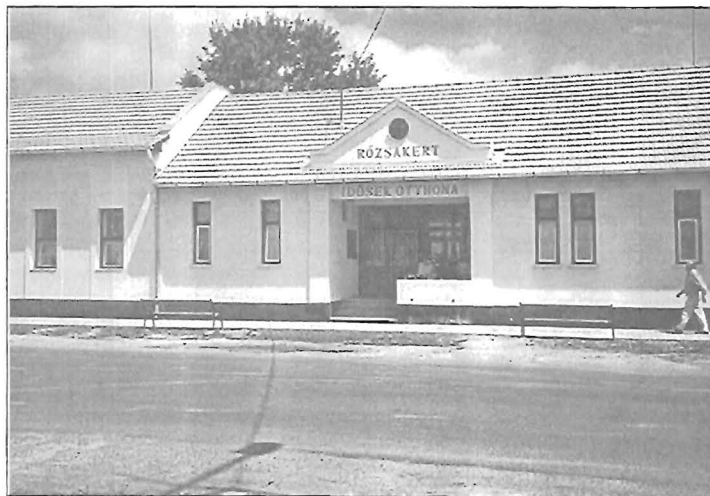

HÍREK ERDÉLYBŐL



„... megmarad egy diadalmas erdélyi igazság: ez a föld egymás mellett... megtartja örökös tarka virágzásban a népeket, akik rajta és érette munkálkodnak.“

Kós Károly, 1925.

A jövő iskolája

Jelen közreadással befejezzük az e témában írott és a romániai Magyar Szóban **Beder Tibor földrajztudós** tollából megjelent vitaanyagot, természetesen most is csak kivonatossan tudjuk megjelentetni. Reméljük, hogy olvasóink, akik e sorozatot figyelemmel kísérték, a jövőben tájékozottabbak lesznek az erdélyi magyarságot illetően, s felkeltettük érdeklődésüket Erdély múltja, jelene és jövője iránt.

„A következő és legfontosabb kérdés, mit kell tennie a peremkerületek magyarságának, hogy a megfogalmazott óhaj megvalósuljon. Mert nem elég csak akarni valamit, tenni is kell érte.

Meg kell terveznie, tartalommal kell telítenie, és működtetnie kell a többségi érdek mellett a magyarság érdekeit is felvállaló, a jövőnk, és megmaradásunk szempontjából ténylegesen létfontosságú, közösségünket is szolgáló iskoláinkat...

Minden közösség a falutól a városig autonóm döntéshozó szervként kell kezelje az iskola ügyeit, és ilyenformán maga, kell meghatározza helyi oktatáspolitikáját is...

Mert amilyenén tudjuk tenni a ma iskoláját **Szentgyörgyi Albert** megfogalmazásában olyan lesz a jövő társadalmá és benne a magyar közösség jövője. Ezért kell nekünk, itt és most, és a soron következő időben megfogalmaznunk a jövő iskoláját.

Villantsuk fel egy pár jeles személyiség vélekedését a jövő iskolájáról.

A sort a **baróti születésű Gál József (1863-1936) szerkesztő tanár, majd tanfelügyelő főigazgatóval** kezdem. 'Aki az ifjúság nevelésével foglalkozik – írja 1909-ben megjelent 'Jövő Iskolája' című pedagógiai munkájában – annak nemcsak a jellel, hanem a jövővel is kell foglalkoznia, midőn a nevelés céljait kitűzi, látnia kell azt a környezetet, melybe az ifjú kerül...'

Most adjuk át a szót **Németh László (Nagybánya 1901-Budapest 1974) a 20. századi magyar prózairodalom egyik legkiemelkedőbb képviselőjének**, aki a következően vélekedik erről a kérdéssel 'Ha én miniszter lennék' című könyvében.

'A régi iskola vár volt, kapujába érkező kisdiaákat sokszor valóságos falak figyelmeztették, hogy valami másnak, felsőbb rendűnek az erődítményébe ér, ahol, mint a templomban, életfölköttivel, a „Tudással” érintkezhetik. A jövő iskolája inkább olyan benyomást kelt, mint a realista színpad...'

Következzen a **boldog emlékü Márton Áron, püspök, az emberkatedrális, a példamutató helytállás megtestesítője.**

'Erdélyben a népművelés és társadalmi munka népünk minden irányú nevelése, és felvilágosítás az iskola feladata. Ezt akkor teljesíti, ha kereteit kiszélesíti, munkaterületét a társadalom egészét tekintve, s a meglévő sok nemes törekvést elmélyítve rendszerrel, egységes irányítással, népi közösségünk javára szolgáló magyar cselekvéssé fogja. Egy nép többségi helyzetben elbírja a bizonyítványokkal és diplomákkal ellátott középszerűek nagyobb tömegét is... Kisebbségi sorban azonban a középszerűek rászabadítása a vezető helyekre nemzeti veszedelmet jelent. A mi fiainknak minden pályán és foglalkozásban kemény versenyt kell megállniuk, az előnyökbe beleszületettek és kiváltságoltak tömegével kell fölven-

niük a harcot, hogy a maguk számára a heiyet kiverkedjék és megtartsák...

Végezetül hadd szóljon a kortárs **Deme Tamás tanár, művelődéskutató, újságíró, táborvezető és közösségszervező**, aki 'Ami történik, és ami van' tanulmánykötetében (Szent Gellért Kiadó – Nemzeti Tankönyvkiadó M. 1994) a következőket írja.

'A nevelési válság gordiuszi csomóját képtelenség kis reformötletekkel bogozgatni. A hagyományos tanulásszerkezetet nem lehet „egy kicsivel jobb” kiegészítéssel megújítani...

Íme a jövő iskolájának lehetséges célkitűzései négy jeles személyiség megfogalmazásában, amely kiinduló pontja lehet nevelési stratégiánk kialakításának... Ez csak akkor valósulhat meg, ha létrejönnek a hatékonyan működő iskolaszékek, a szervezett szülői munkaközösségek, és kialakul az iskola működéséért felelősséget vállaló kedvező önkormányzati szemlélet...

Előadásom befejezéseként a magyarokról sok humorral és önironiával író **Lendvai Pált**, az osztrák sajtó doyenjét hívom segítségül, aki a „Magyarok egy évezreden át győztesek a vereségekben” című könyv szerzője... A bécsi bemutatón kiadott broszúra idézi **Enrico Fermi** olasz Nobel-díjast, aki arra a kérdésre, hogy hisz-e a földönkívüliekben, mosolyogva azt válaszolta: „Már rég itt vannak közöttünk – úgy hívják őket, hogy magyarok.”

Ha ez így van, úgy semmi akadály nincs a Jövő Iskolája létrehozásának.”

Önkormányzati választások Romániában

2000. június 4-én zajlottak le Romániában az önkormányzati választások I. fordulójá, június 18-án volt a II. forduló, ahol a részvételi arány elérte az 50%-ot, ott megválasztották a polgármestereket is. Sajnos a részvétel úgy a megyében, mint Váradon nagyon alacsony volt, pl. Váradon csak 38%, így legtöbb helyen a II. fordulóra is sor került. Az RMDSZ természetesen indított jelölteket a magyar lakta településeken, s a cél az volt, hogy elérjék legalább az 1996-os eredményeket, amikor 18 polgármester, 22 alpolgármester, 10 megyei tanácsos, 8 városi tanácsos volt az „eredmény”.

Az I. forduló eredményei alapján magyar polgármestere lesz Nagyszalonta, Bors, Szalárd, Bihar, Kiskereki, Érsemjén, Érbogyoszló, Csatár, Érszőlős, Vedresábrány, Értarcsa helységeknek. A II. forduló eredményei alapján (nem végleges eredmények) pedig még: Székelyhid, Diószeg, Érmihályfalva, Szalacs, Várasienes községekben lesz magyar polgármester s magyar többségi tanács. A nagyváradi tanácsban 9 tanácsosa lesz az RMDSZ frakciónak, a megyei tanácsban pedig 10 tanácsos képviseli az RMDSZ-t, tehát az eredményekkel nagyjából meg is lehetnének elégedve. Ha viszont azt nézzük, hogy pl. Nagyváradon az I. fordulóban háromból csak egy magyar ment el szavazni, (I. Kapy István 16.737 szavazat, 2. Filip Petru 13.957 szavazat, a II. forduló eredménye után viszont: 1. Filip Petru, Demokrata Párt 45.617, 2. Kapy István 24.029 szavazattal) akkor sajnos az eredmény már szomorú. A választók kiábrándultak az elmúlt 10 év gazdasági és politikai csődjéből, az életszínvonal állandó romlásából, s részben távolmaradásukkal, részben a régi „szocialista” emberek újbóli megválasztásával demonstráltak.

Stark László



METÁL STOP VAS-MŰSZAKI BOLT

*Kerékpár forgalmazó márkabolt és szerviz
Gázkészülékek, kazánok, radiátorok,
csövek, szerelvények*

*Hűtőszekrények, fagyasztóládák, mosógépek,
háztartási kisgépek*

Szórakoztató elektronika

Szegek, csavarok, zárok, lakatok

Fürdőkádad, mosdók, csaptelepek, mosogatók

Villanyszerelési anyagok

GYOMAENDRÓD, Bajcsy-Zsilinszky u. 44.

Telefon: 386-909

MÁV MENETREND

Érvényes 2001. június 9.-ig

Budapest Szolnok Gyomaendrőd B.csaba B.csaba Gyomaendrőd Szolnok Budapest

	2.50	3.50	4.16	2.51	—	3.55	5.32
		4.40	5.17	4.58	5.29	6.28	—
	4.50	5.46	6.20	5.30	5.59	6.47	8.22
		6.30	7.13	6.20	6.47	7.45	
4.05	6.30	7.27	8.04	6.35	6.58	7.40	9.12
6.10	7.54	8.40	9.11	6.50	7.30	8.21	9.52
7.10	8.45	—	9.48	7.30	8.01	8.56	
	8.57	9.54	10.25	8.28	9.10	10-02	11.32
8.30	10.03	10.48	11.14	11.20	11.49	12.44	14.12
	11.25	12.20	12.51	11.33	12.04	13.09	
10.10	11.47	12.32	13.02	13.20	13.50	14.44	16.12
13.10	14.48	15.33	16.14	14.32	15.03	16.10	
15.10	16.48	17.32	18.00	15.20	15.55	16.47	18.27
16.10	17.46	18.27	18.50	15.55	—	17.01	18.32
17.10	18.49	19.38	20.08	16.45	17.16	18.27	20.42
	19.05	20.03	20.37	17.30	17.58	18.47	20.17
	20.14	20.58	21.24	18.55	19.24	20.11	21.47
19.40	21.16	22.05	22.31	19.00	19.38	20.42	
23.20	0.53	—	1.57	19.40	20.27	21.14	
				22.35	23.05		

A gyors vonatokat **sötét színnel** jelöltük.

A Szolnokról 2.50 órakor, és Gyomáról 6.30-kor induló vonatok vasárnap nem közlekednek!

Budapestről 7.10 órakor és Békéscsabáról 6.35 órakor induló vonatok INTERCITY járatok!

AUTÓBUSZ MENTREND**HELYI JÁRAT**

Érvényes: 2000. június 17-től

Öregsz.	Déryné	MÁV	Szab.tér	MÁV	Szab. tér	Déryné	Öregsz.
5.15	5.20	5.30	5.35	5.45	5.50	6.00	6.05
6.05	6.10	6.20	6.45	6.50	—	7.00	
	7.05	7.15	7.20	7.40	7.45	7.55	
	8.15	8.25	8.30	8.50	8.55	9.05	
	9.20	9.30	9.35	10.00	10.05	10.15	
	10.20	10.30	10.35	11.00	11.05	11.15	
	11.30	11.40	11.45	12.25	12.30	12.40	
	13.20	13.30	13.35	13.40	13.45	—	
	—	—	14.10	14.15	14.20	14.30	14.35
14.35	14.40	14.50	14.55	15.15	15.20	15.30	
	15.35	15.45	16.10	16.15	—	16.30	16.35
16.45	16.50	17.00	17.05	17.45	17.50	18.00	
	18.00	18.10	18.15	18.35	18.40	18.50	
	19.00	19.10	19.15	19.45	19.50	20.00	
+	21.30	21.40	21.45	22.10	22.15	22.25	

+Munkaszüneti napokon nem közlekedik

Temető járat: vasárnaponként MÁV állomás: 7.15

Szabadság tér: 7.20

Temetőből vissza: 8.35

„Tedd a jót” - A templomos lovagrend tagja lett Ungvölgyi János

Hadd legyen ez egy rendhagyó riport, s kezdődhessen úgy, mint egy mese, mint ahogy az esemény, - melynek kapcsán íródott - sem nevezhető hétköznapiinak.

Egyszer, nem is olyan rég, mintegy 35 éve, született egy kisded, egy fiú. Nem született bíborba, bársonyba, de még egyszerű, szegény, ám szerető szülők sem adtak neki. Így csak tengette életét állami gondozásban, nevelő szülőknél, s több jutott neki a verséből, mint kenyérből. Azonban egycsapásra, - ugyancsak, mint a mesében, - minden megváltozott életében. 13 évesen végre megtalálta „igazi” szüleit, mert nem az az igazi szülő, aki világra hozza, hanem aki felneveli a gyermeket, aki szeretetet ad, aki aggódik érte, aki megtanítja szépre-jóra, szeretetre, Isten és a haza szeretetére. És ezt tették az ő „igazi” szülei, s mint a senyvedő, épp csak vegetáló növény, ha jó talajba ültetik át, szádba szökken, kinyílt, szomjasan itta magába a sze-

retetet, a tudást, s jóindulatú, segítőkész, tehetséges felnőtt lett belőle, akit érdemei jutalmául június 24-én Simontornyán a Templomos Lovagrend tagjává avatták.

- Jancsi! Valahogy mindig is látóteremben voltál, s amennyire visszaemlékszem gyerekkorodra, egyetlen hibádként pajtásaid valami „stérber” féleséget vetettek szemedre.

Te valóban jól ismered engem, s képes vagy több szemszögből mérlegelni, hiszen a lányod az általános iskolától a főiskoláig osztály- illetve évfolyamtársam volt, férjed pedig a középiskolában tanárom volt. Kétségtelenül volt, s talán még ma is van bennem egyfajta bizonyítási kényszer. A legértetlenebb elemért, - mások szeretetéért, megbecsüléséért, - úgy éreztem, nekem folyton bizonyítani kell, amit mások magától értetődően kaptak az életükkel, beleszülettek, arról, úgy gondoltam, nekem meg kell küzdeni értük.

- Hogy lesz valakiből lovag? Mik ennek a feltételei?

- Valakinek javasolnia kell, aki már tagja a lovagrendnek.

- Vagyis egy másik lovagnak?

- Így van. A feltételek pedig attól függenek, hogy melyik lovagrendről van szó. A templomos egy „templárius” lovagrend, a legrégebbi, már a XII. századtól vannak írásos feljegyzések róluk. Régen a templomok védelme, és az oda búcsúba járók megvédelmezése volt a feladatuk. Mai célkitűzései között elsősorban a fiatalok nevelése, magyarság tudatuk fejlesztése, és a katolikus egyház tanítása, az evangélium megtartása szerepel.

- Téged ki javasolt?

- 1996-ban volt egy országos pályázat, melynek döntőjét a 10 legkiemelkedőbb fiatal között, az MTV 2. is közvetített „Mélyvíz” címmel. Ezt a pályázatot én nyertem meg. Az adást követően Heim Sándor úr, az adás operatőre adott egy névjegykártyát, és azt mondta szeretne többet tudni rólam. Alkalmomatán keressem fel. Személyes beszélgetésünk alkalmával mondta el, hogy ő a lovagrend magyaror-

szági ceremóniamestere. (A rend nemzetközi központja Rómában van.) és a hallottak alapján ajánlott engem jelöltnék a lovagrend tagjai közé, akik eddig 28-an voltak, s most velem együtt avatott öt lovaggal együtt (akik közül az egyik dáma) lettünk 33-an.

Nekem az életben a legfontosabb a család, és jelenlegi munkámban a fiatalok nevelését is gyakorolhatom, s teszem is naponta becsülettel. S ami tőlem telik e tekintetben, azt mindig megteszem. Remélem mindig eleget fogok tenni a lovagrend elvárásainak, hittel, Isten szolgálatában, akinek jelenlétét életem több nehéz szakaszában teljes biztonsággal éreztem.

Az ünnepségen, a lovaggá avatási szertartáson városunkból sokan jelen lehettünk. Felemelő élmény volt. Az új lovagokat, illetve dámát az olasz nagymester avatta a püspöki misét követően. Jelenlétével megtisztelte a nem mindennapi eseményt Dávid Ibolya igazságügyi miniszter asszony is. Torok szorító pillanatok voltak, amikor Jancsi barátunk tiszta hangon, mély meggyőződéssel elmondta esküjét, amikor a palástot vállára terítették, a lovagi keresztet, melyet előzőleg megáldottak, nyakkendőjére tűzték, s amikor a lovagi karddal a Szentháromság jegyében három irányban felemelte.

Büszkék voltunk.

Hadd fejezzem be ezt a írást azzal a jó kívánsággal, hogy **Ungvölgyi Jánosnak legyen mindig elegendő ereje, hite és akarata, hogy fogadalmát betartsa, családi életében legyen boldog, s munkájában sikeres!**

És hadd búcsúzzam azzal az idézettel, melyet egykor a „Hittel a Holnap Ifjúságáért Alapítvány emlékkönyvébe az ő javaslatára írtunk:

„Tekintet nélkül arra, hogy másoknak tetszik-e vagy nem, tekintet nélkül arra, hogy mások látják-e vagy nem, tekintet nélkül arra, hogy lesz-e sikere vagy nem: **Tedd a jót!**”

Marsiné Giricz Erzsébet



Mária néni meséi

Az iciri-piciri kislányka V. Rész

- Két centit nőttem! Két centit nőttem! – énekelte boldogan Kriszti és körbetáncolta a csodálkozó Zoltit.

- Már az is valami? – vonta meg a vállát a kis vasgyúró, és megcsörrentett a markában egy csomó tízfiliést. – Ide nézz! Ezt mind azért kaptuk dédanyutól, hogy vegyünk rajta fagylatot. Mi magunk elmeheztünk a cukrászdába érte.

- Csak aztán baj ne érjen benneket! – riadozott Mari néni, – úgy vigyázzatok egymásra, mint a szemétekre!

- Majd én vigyázok rád, ne féj! – húzta ki magát Zolti, és kézen fogta az iciri-piciri Kislányt.

Addig rendben is ment minden, míg az akácos Kis utcáról rá nem fordultak a széles Fő útra. De jaj ott egyszerre csak nagy porfelhő kerekedett, és hangos böggéssel feltűnt a közelben a hazatérő csorda.

- Jaj nekünk! Mi lesz velünk? – torpant meg szipogva Kriszti, ám Zolti sem akarta bevallani, hogy ő is fél egy csöppet.

- Nem bántanak ezek! Biztosan nem bántanak! – mondta vacogó fogakkal, mintha csak saját magát vigasztalta volna.

A bocik igazán békés jószágoknak látszottak. Csak ballagtak a vastag porfelhőben, és mintha billegő szarvukkal integettek volna. És ki látott már ilyet?

Minden kapunál kivált közülük egy, hangosan elbőgte magát, mintha köszönt volna, és besétált a virágos udvarba.

- Honnan tudják hol laknak? – bátorkodott neki egy csöppet Kriszti, s kíváncsian nézte, nem téved-e el valamelyik boci.

- Hogyne tudnák! – mondta bölcsen Zolti, és már neki is bátorabban csengett a hangja. – Nem látod, hogy ki van írva a házsám? Látod? Ugye mondtam, hogy nem bántanak.

- Vigyáz rájuk az a bácsi, aki utánuk jön. Meg az a kis kutya is, igaz? – mondta Kriszti, és kerek szemekkel nézte az öreg gulyást, meg Kócost, a pulit. Ők ketten terelték haza a teheneket a csordajárásról. Ott is ők őrizték.

- A bácsi az igen, az vigyáz rájuk. – nevetett csúfondárosan Zolti – De ez a kis vakarcs? Hiszen ki sem lát a bundája alól. Láthatod rajta, hogy gyáva. Milyen kis mitugrász! – Na, na mit ugrálsz? – vált hirtelen ijedre a hangja, és botladozva hátrált egy bámész boci elől. A boci kivált a sorból, és ahelyett, hogy haza ment volna, egyenesen a két lurkónak tartott, és láthatólag nagyon érdekelte őt a Kriszti hajában repkedő szalag. Felé kanyarította érdes nyelvét, és hamm, bekapta a szalagot a lófarokfrizurával együtt.

- Jaj megesz! – sikította rémülten Kriszti. Moccan sem mert, csak ijedten behunyta szemét, és várta,

hogy vége legyen a világnak.

De nem lett vége, mert abban a pillanatban felharsant a puli ugatása, és a mitugrász kutyas egykettőre a helyére terelte a csintalan boci. A szalag azonban a szájában maradt, mert könnyen elcsúszott Kriszti selyempuha hajáról.

- Vau, vakk! Morogta még egyre dühösködve a kis kutya, és el-elkapta a boci bokáját éles fogaival. – Helyedre, te mihaszna jószág, mert tüstént a bocskorodba harapok! Hogy mersz kóborolni?!

- Bú köpte ki a szalagot a boci – megyek már, nem látod? Csak azt hittem, bokrétavirág virít annak a kislánynak a fején, és le akartam legelni. Mert azt én nagyon szeretem. Bú – bögte búsan a boci, és visszaballagott jámboran a vén tehenek közé.

Kriszti rémülten kereste szemével Zoltit, de sehol sem látta. Már, már azt hitte, hogy egyedül hagyta őt a falu közepén, mikor egyszerre csak nagy recsenést hallott, és a bátor kisfiú puffanva lepottyant az út menti vékony fa vékony ágáról.

- Hát te hol voltál? – siratta a kislány szép fehér szalagját – Itt hagyta engem, hogy megegyen a boci!

- Nem is téged bántott, csak a szalagodat! – mondta szégyenkezve Zolti, és savanyú arccal tapogatta csupa por nadrárgját. Azért az a kutyas, nem is olyan vakarcs! És a szalagod helyett, ha akarod, neked adom a halnyelű bicskámat.

Kriszti, úgy meghatotta ez a nagylelkűség, hogy nyomban elfelejtette, hogy mekkora veszedelemben

forgott. Szétmaszatolta az arcán lepergő könnyeket, és vidáman így szólt:

- Van nekem másik szalagom is! Majd otthon felkötöm. Addig siessünk, mert „kihűl a fagylat” – Mari néni szokta így invitálni őket az ebédhez. Ezen aztán mind a ketten nevettek egy nagyot, és eliramodtak a cukrászda felé.

Házi lúd

Liba lábán nincsen csizma,
Kocsija sincs, hogy kocsizna,
Ernyője sincs, ha ázik,
Kályhája sincs, ha fázik.

Gyalog jár a mezőn végig,
Felszállhatna bár az égig,
Erős szárnya azért van,
Hogy fájjon a fazékban.

• Szállni tudott, pedig régen
Átrepült a messzeségen,
Azt beszélék felőle,
Házi lúd lett belőle.

Vízi világ

Furcsa világ a vízi világ,
Víz tetején ring a vízi virág,
Csobban a csöpp tó, tükre habos,
Vízi bogárka vízre tapos.

Furcsa világ a vízi világ,
Gyöngyös ezüstjét pergeti rád,
Nábuga selyme messzire száll,
Pert sövényen szél muzsikál.

Fürdik a vén hold, hallgat a csönd,
Titkokat rejt az ég odafönt.
Kelyhébe bújt a vízi virág,
Furcsa világ a vízi világ.

A mesét és a verseket írta: Iványi Mária



**NŐI CIPŐT
A GYÁRTÓTÓL!**

A KLASSZIKUS MODELLEKTŐL A MAI
DIVATIG SZÉLES VÁLASZTÉKBAN
KÍNÁLJUK TERMÉKEINKET.



**GELLAI LÁSZLÓ
CIPŐGYÁRTÓ**

GYOMAENDRŐD, FŐ ÚT 140/2 • TEL: 06-66-283-359

A TURUL CIPŐ KFT



Felvételre keres varrónőket,
cipőfelsőrész-készítőket és cipő
gyártókat gyomaendrődi,
dévaványai és kamuti telephe-
lyeire, tartós munkára, jó kere-
seti lehetőséggel.

Vidékről bejárást térítjük,
vagy megoldjuk.
Érdeklődni lehet: 66/386-251
telefonon Oláh Ferencnél

Irodalmi oldal



Hálóban...

Gergely Ágnes:

ŐRIZETLENEK

(Balassi Kiadó, Budapest, 2000. 154 old. 1996-1999)

Az irodalomtörténet egyik modern irányzata szerint egy műnek, egy regénynek annyi alakja van, ahány olvasóban visszhangra talál...

Másként kifejezve: az író által megalkotott mű, az író által kódolt üzenetével egy mű, egy szándékolt üzenet olvasóban keltett hatásával, sokszor nagyon is eltérően az író szándékától lesz egész, teljesedik ki, azaz be...

Szerencsés találkozás, ha az olvasó megérti az író üzenetét, s valami többet megért, megérez, megtud önmagáról, az őt körülvevő világról, amely hétköznapi tettei közben nem tárulhat fel, ehhez egy érzékeny művész fikcióból-valóságából szőtt története ad kulcsot.

Belemerítkezve az író konstruálta életfolyamba: Karen, Carlos, Daniela, Detti és még a regény lapjain feltűnő más – a többi – személyek (kísérő mellékalakok) sorsa alakulásába, elragad, megragad, fogva tart a történet, letehetetlenül. Egyfolytában olvastam végig.

(Tapintatlanság lenne az érdeklődő olvasókkal szemben, ha a történeteket – akár csak tömör vázlatossággal is – felidézném.)

„A cím kicsit ijesztőre sikeredett, azt sugallja, hogy az ember őrizetlen, az égi hatalmak nem vigyáznak rá. Pedig inkább a világ hagyja az embert őrizetlenül.” – így nyilatkozott a szerző, s hozzáteszi: „Akár istenhívó valaki, mint én,

akár nem, tudnunk kell, hogy van egy nagy átfogó működés, mely egyben tartja a világot. Ha igaztalannak érezzük is olykor, nem veszünk el addig, amíg marad felfedezni való igazság.” (Könyvpiac 2000. X. évf.

jun-júl. 8. old. Lackfi János interjúja Gergely Ágnessel)

Felfedezni való igazság!! valóban, akad még bőven. Ami az „Őrizetlenek” műből kisugárzik az a második világháború utáni vi-

lág-történeteket is érintve – speciálisabban Közép-európai életünkéről szól. Egy, a teljességre törekvő író, és gyermekei megrázó sorsán végigvezetve... Egy író sorsán át, akit a „vaksors” hálába fog – nevezhetnénk a „hálót Közép-Európai kelepcének is, - ahol „törvényesnek” álcázott szabályok akadályozzák, hogy apára-vágyó gyermekek apára találjanak, ahol a szeretőket, - az igazi egymást szeretőket – sorompók választják el, mert valahol felsejlik mögöttük a második világháborús tettek tisztázatlansága, gyanúja s még sok minden... Felfedezni való igazságok. — (Melyeket, ha időben tisztáznak — a hősökön, a szereplőkön kívül álló hatalmak – talán a regényben bekövetkezett tragédiák elkerülhetőek lettek volna!)

Gergely Ágnes: Őrizetlenek regényében – saját mindennapjainkban is tetten érhető - események - szövedékével találkozunk. Munka, küzdelem, értelem, érzelem, akarat, hogy diadalmaskodjunk az élet kihívásaiban. Szigor, következetesség, kitartás. Nem így „elvon” félelmetes fogalmiságuk „kövült” keménységében. A történetek sodrásban, mintegy „háttér” megfelfedezésében, mint már jeleztem. Igazi letehetetlen olvasmányként... S azzal az utánozhatatlan, csak egy ihletett költő feszesen fogalmazott mondataival, amelyek minden sora maga is „szépséget” közvetít. A „szépség”-en meg-megálló olvasó lelkében rádöbbenést kelt aforizmaként rögzülő életigazságokra.

Elfogult lennék? Nem hiszem, noha nagy örömmel, büszkeséggel tölt el, hogy kis falunkból most egy Kossuth díjast köszönhetünk falunk szülőtte, Gergely Ágnesben, aki noha – az említett interjúban azt mondta: „...soha többé nem írok regényt. Itt megfogalmaztam mindent, amit életről, halálról tudok.” Véljük: nagyon is sokat tud még „életről-halálról” s az ő művészi érzékenysége, felelőssége biztosan jelezni fogja mi az, amit versben, s mi az, amit prózában – éppen egy, a most ismertett regényhez hasonlóan verssorokhoz hasonlóan szépséggel fogalmazott mondatokkal – regényben kell elmondania...

Az utolsó évtizedekben én még ily, mélységesen megragadó átékelhető, elgondolkoztató művet – tömör szerkesztésben, szikár mondatokban – mindössze 5 íven-alig másfélszáznyi nyomtatott oldalon, nem olvastam.

Thomas Mann: „A törvény” 100 oldalnyi szövege, -mintegy „villanófényben” kacsint vissza rám... S az író is a nagy klasszikus, mintegy a túlvilágról: a MENNYBŐL – ahol számon tartják a FOLDÓN – maradtakat szól: „Mondd te M.K.V. - nem túlzol! Valami „érvényeset” mondott az az általad megidézett is a ti századvége-tekről! - Én felelem: igen. S van még sok-sok mondanivalója. Várjuk, ha tudjuk, segítjük, várjuk ki, mi sok szépet, igazat mond még nekünk maga-választotta műfajban, s formában.

M. Kondor Viktória



Az ablak teszi a házat



MŰANYAG AJTÓK,
ABLAKOK
GYÁRTÁSA EGYEDI
MÉRETEKRE IS.

5502 Gyomaendrőd,
Fő út 81/1
Tel/Fax: 66/386-328



Izges izgek

Sajtos gombafejek

Közepes méretű gombák kalapját megtisztítjuk. A tönkjét kiszedjük, (ebből pl. gombaleves készíthető), enyhén megsózzuk, és sajtot reszelünk bele. Forró zsírban, olajban hirtelen megsütjük, (míg a sajt a kalapban meg nem olvad) és frissen sötve fogyasztjuk.

Seidl Ambrus

REJTVÉNY!

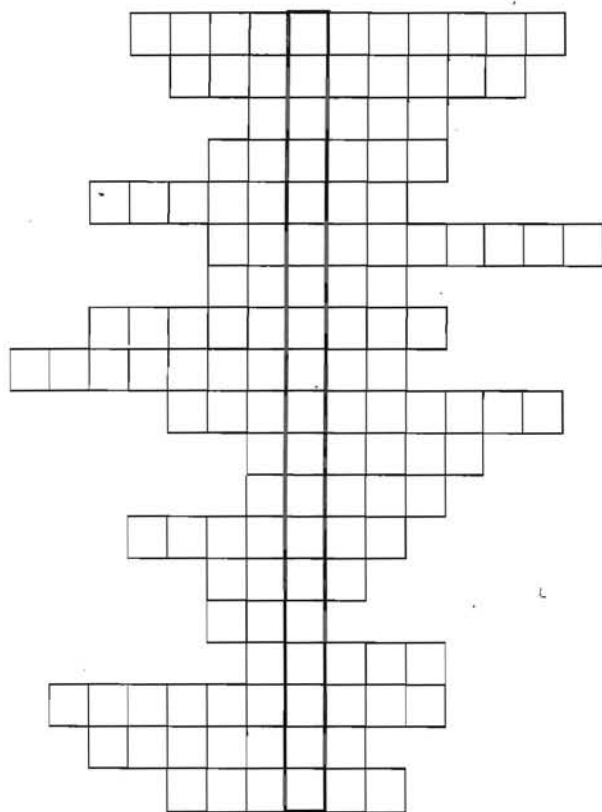

1. Sírásra hajlamosak vagyunk tőle.
2. Sülve vagy pürének is szeretjük.
3. Piros, földalatti gumóját ropogtatjuk tavasszal.
4. Görög is van ilyen.
5. Nagyanyáink kedvelt virága, mely a tornácokon pirosolt.
6. A rigó is szereti.
7. Fehér földalatti gumója igen csipős, savanyúságok ízesítésére használjuk.
8. Héja kemény mint a kő, belseje fehér, édességekben használjuk.
9. Piros bogyós zöldség.
10. Leveles fűszernövény.
11. Kígyó is van ilyen.
12. Megfázás elleni gyógynövény.
13. Egy almafajta neve.
14. Egy kicsi kell belőle és már is tüszentünk tőle.
15. Csonthéjas, barna gömb a termése.
16. Mazsola az utódja.
17. Mézes sütemények alapfűszere.
18. A tavasz hírnöke.

Beküldendő: augusztus 20-ig.

A múlt havi rejtvény helyes megfejtői közül könyvjutalmat nyertek: Ifj. Harnos Vince Apponyi út 34, Czikkely Istvánné, Deák Ferenc utca 26, Korcsok Katalin, Selyem út 4

BOWLING TREFF ÉTTEREM SÖRÖZŐ

Fő út 81/1.a volt ENCI udvarában

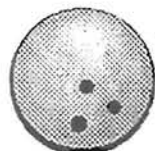

Magas szintű szolgáltatással, kellemes környezetben várja vendégeit. Bankettek, bálók, vacsorák, lakodalmak, diszebéddel összekötött értekezletek, konferenciák, találkozók rendezése mérsékelt árakon lehetséges 160 fő befogadásáig. Az étterem speciális kívánság szerinti menü elkészítését is vállalja. Délután öt órától a bowling pálya bérelhető óránként 1.500.-forintért.

Telefon: 06-20-9520-243.

Corvo bianco

Corvo Bianco Schuh Bt.
Cipőipari Bt.

5502 Gyomaendrőd, Fő út 14.

☎/Fax (66) 386-896

☎(30) 9457-148

Női, Leányka-, és Fiú- cipőgyártás

AKIK AZ ÖRÖKKÉVALÓSÁGBA KÖLTÖZTEK

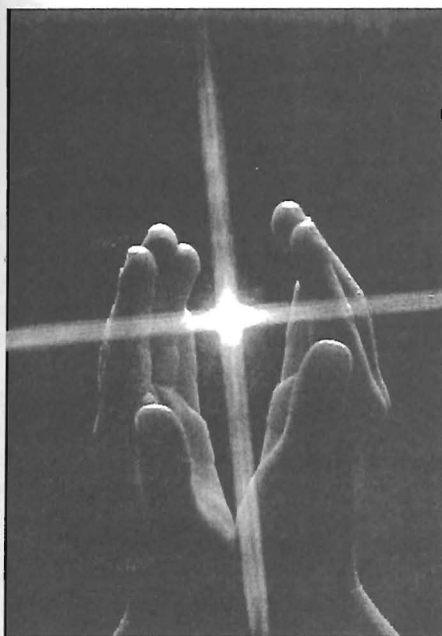

*„Nem múlnak el ők, kik szívünkben élnek;
Hiába szállnak árnyak, álmok, évek.
Ők itt maradnak bennünk csendesen még,
Hiszen hazánk nekünk a végtelenség.”*

(Gyula Gyula)

Híradásunkban csak azokról emlékezünk meg, akiknek közléséhez a hozzátartozók hozzájárultak!

BARTOS KÁLMÁN, aki a Kenderáz-tató 9/1-ben élt, június 15.-én hosszas be-

tegség után 75 évesen elhunyt. Gyászolják: rokonai, ismerősei.

Özv. GULYÁS IMRÉNÉ BAGÓ IRMA, aki a II. ker. 590-ben élt, május 19-én váratlanul elhunyt 70 éves korában. Vésztőn helyezték örök nyugalomba. Gyászolják: élettársa, 8 gyermeke, és azok családjai, a rokonok és ismerősök.

HORNOK LAJOSNÉ LAPATINSZKI KATALIN, aki a Fazekasi út 6 sz. alatt lakott, 75 éves korában, hosszas betegség után június 19-én visszaadta lelkét Teremtőjének. Gyászolják: unokája, és családja, rokonok, ismerősök.

IZSÓ LAJOS, aki a Bethlen Gábor út 37-ben lakott, 58 éves korában váratlanul elhunyt.

Gyászolják: gyermekei, menyé, volt felesége, testvére, rokonok és ismerősök.

HANYECZ JENŐ, aki a Dózsa György út 13 sz. alatt lakott, életének 76-ik évében, hosszú szenvedés után visszaadta lelkét Teremtőjének. Gyászolják: testvére, és annak családja, rokonai, és ismerősei

KÉRESZTES JÓZSEF, lakott a Hősök útja 71-ben, hosszas betegség után 80 éves korában hosszas betegség után az Örökkévalóság honába költözött. Gyászolják: felesége, elhalt testvérenek családja, felesége testvére és családja, rokonok és ismerősök.

Ifj. KULIK BÉLA, aki az Attila út 8/1-ben lakott, június 11-én, 21 éves korában tragikus hirtelenséggel véget ért földi pályája. Gyászolják: szülei, testvére, rokonai, barátai és az ismerősök.

KULIK ISTVÁNNÉ LÁTKÓCZKI MARGIT, aki az Öregszőlőben, majd a Blaha úti otthonban élt, június 6-án, hosszú szenvedés után 85 éves korában az Örökkévalóság honába költözött. Gyászolják: menyé, és családja, rokonai, ismerősei, és a Gondozási Központ dolgozói és lakói.

Id. KRUCHIÓ GYULA, aki a Mikszáth út 10-ben élt, 85 éves korában rövid szenvedés után váratlanul elköltözött az élők sorából. Gyászolják: gyermeke, és családja, rokonai és ismerősei.

PORUBCSÁNSZKI BOLDIZSÁR, aki Körösladányban élt, június 4-én hosszú szenvedés után elköltözött az élők sorából, 69 éves volt. Gyászolják: testvére, sógornője, elhalt testvérenek családja, a rokonok és ismerősök.

Dr. SZÁNTÓ DEZSŐ, született Uhrin Dezső, endrődi születésű, a Damjanich utcában élt, majd Budapestre költözött, május 24-én 78 éves korában hosszas betegség és szenvedés után az Örökkévalóság honába költözött. Gyászolják: felesége és annak családja, menyé, unokája, rokonai, kollégái, barátai, tisztelői és az Endrődiek Baráti Köre.

TÍMÁR KÁROLY IMRÉNÉ DÁVID IZABELLA, aki a Tamási Áron út 24/1-ben élt, június 18-án 43 éves korában rövid szenvedés után visszaadta lelkét Teremtőjének. Gyászolják: férje, gyermekei, édesanyja, testvérei és azok családja, anyósa, apósa, rokonai, ismerősei.

WEIGERT LAJOS, aki a Botond utca 1. sz. alatt lakott, május 31-én 59 éves korában rövid szenvedés után elhunyt. Gyászolják: felesége, gyermekei, rokonok, ismerősök.

SPORT

Szomorú véget ért a Barátság 99/2000. évi idénye

A Barátság további sorsa még ismeretlen. Gellai Imre a Barátság elnöke lemondott.

Tisztújító közgyűlésre kerül sor a közeli jövőben, ahol eldől a csapat jövője

CIPÓTALPBÉLÉST SZONDÁTÓL

Rózsahegy u. 11.
Telefon: (66) 284-301

Minden új nap új lehetőség számunkra



GYERMEKCIPIŐ KÉSZÍTÉS

Csikós János



5502 Gyomaendrőd, Kör út 3.
(Öregszőlő, Kondorosi út)
Telefon: 06 60 485-788
Tel., Fax: 06-66-285-863

Béby-leányka-fiúmodellek 18-35-ös méretig
Bio papucs, szandál, klumpa 18-41-es méretig



A KERTBARÁT KÖR ÜZENI...

Borászati szakkifejezések és értelmezésük

Lapunk elmúlt év márciusi számában a szőlészeti szakkifejezésekről írtunk, most pedig a borászatban gyakran használt kifejezésekről fogunk, amelyeket vidékünkön is használunk.

A fahordó részei:

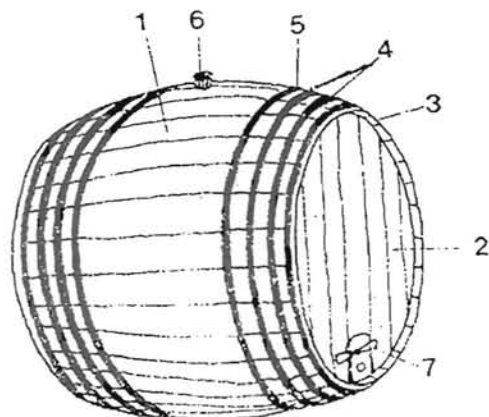

1. donga, 2. fenékdongák, 3. fejabroncs, 4. nyakabroncsok, 5. hasabroncs, 6. akonanyílás, 7. nagyméretű hordóknál csapnyílással ellátott ürítő-ajtó

Ászokfa:

A megemelt hordót tartó talpazat, mely lehet rövidebb, és hosszabb, szögletes, 15 x 15 cm vastagságú.

Akós hordó:

54-56 literes, hazánkban is igen elterjedt

Gönci hordó:

136-140 literes és Tokaj vidékén aszúbor készítésénél használják. Eredetileg Göncön készült.

Lopó:

Hordóból borkivételére használják, főleg ott, ahol pincében tárolják a bort. Készítik: üvegből, műanyagból, és a termelt lopótökből.

Puttony:

Tokaj-Hegyaljai puttonyban 20-22 kg aszú szőlő fér el benne.



Május 29-től június 25-ig Gyoma belterületén
7,5 mm csapadék esett. Az elmúlt év hasonló
időszakában 42,2 mm csapadék volt.

Ászkolás:

Fahordóban történő érlelés

Ászkolási illat:

Hosszabb ideig fahordóban történő érleléssel a borban másodlagos, ászkolási illat, zamat alakul ki.

Cefre:

Törkölyös must (ledarált szőlő)

Murci:

Erjedő, zavaros, karcos bor

Törkölybor:

Csigernek, vagy lőrének is nevezik. A kisajtolt törkölyt vízze felhígítják, majd ismét kiperéselik. Az így kapott híg lé erjedése útján keletkezik a törkölybor. Ha cukrot adunk hozzá, (sajtolás előtt vagy után) magasabb alkohol tartalmú csiger kapunk. Ennek a forgalmazása törvénybe ütköző cselekedet!

Borseprő:

A letisztult, első fejtés után nyert üledéket borseprőnek nevezük. Ez az üledék sok romló anyagot, elhalt élesztőgombákat tartalmaz. Ugyanakkor a mikroorganizmusok számára (baktériumok, erjesztő gombák) igen alkalmas tápanyag táptalaj. Következésképp hamar bomlásnak indul. Ezért kell a csendes erjedés megszűnése után mielőbb lefejtetni a bort, hogy a minőségromlást megelőzzük. A gyors letisztulást, leülepedést, derítést elősegíti a „deriton” nevű szer, mely semmiféle elválasztást nem idéz elő, a bor színében, illatában, zamatanyagában.

Pimpó:

A bor felületén képződő penész (úgy is mondják, hogy „kivirágzott a bor”) Változó hőmérsékletű kamrákban fordul elő, valamint a helytelen kezelés során. Hűvös, egyenletes hőmérsékletű pincében csak ritkán fordul elő.

Kocsisbor:

Savanyú, rossz minőségű olcsó bor.

Ürmösbor:

Több fajtája van, sűrített musttal édesítik. Ízesítő anyaga az ürmöfű.

Fűszerezett borok:

Különböző aromaanyagokat használnak fel a bor jellegéhez mérten (koreander, vanília, stb.) cukortartalmuk alapján lehet: száraz, féledes, édes.

AGRO ÁRUHÁZ

Gyomaendrőd, Fő út 15.
Telefon: 06-20-9527-032 és
06-66-386-274.



Kedves vásárlóim!

A forró, száraz nyári hónapokban szükség van az öntözésre, és a fokozottan elszaporodott rovarok irtására.

Vásárolja meg a szükséges felszereléseket!

Ajánlataim:

- Szivattyúk, tömlők, szórófejek
- Fűnyírók, sövényvágók
- Kerti szerszámok, talicskák
- Vegyszerek, növénytapok, műtrágyák
- Fa létrák, kerti bútorok
- BEFŐZŐ ÜVEGEK, ÜVEGTETŐK
- Szúnyoghálók, szúnyogirtók
- VAPOREX C+M a vizes falakra!

VÁROSUNK, Gyomaendrőd * Megjelenik havonta. * Kiadja az Endrődiek Baráti Köre Egyesület * Felelős szerkesztő: Császár Ferenc, 5502 Gyomaendrőd, Damjanich u. 15. Tel., Fax: (66) 386-323 * Szerkesztők: Császárné Gyuricza Éva, Cs. Szabó István, Harmath József, Hunya Alajos, Iványi Mária, Marsiné Giricz Erzsébet, Márton Gábor, Stark László * Felelős kiadó: Vaszko András * MŰVELŐDÉSI ÉS KÖZOKTATÁSI MINISZTERIUM: Nytsz.: B/PHF/1495/BÉ/1995. *

Készült: 66/283-358 Pelyva

Interneten: <http://www.szikszi.hu/isk/gellert/> * E-mail: ivanyi@mail.szikszi.hu vagy ivanyi@theol.u-szeged.hu



VÁROSUNK

GYOMAENDRŐD

A keresztény nemzeti gondolat hírnöke

VII. évfolyam 8. szám * Társadalmi, kulturális és hagyományörző folyóirat * 2000. augusztus

ÜDVÖZLET AZ OLVASÓNAK MEGVÁLTÁSUNK 2000., MAGYARSÁGUNK 1000. ÉVÉBEN



"HAZÁDNAK RENDÜLETLENÜL
LÉGGY HÍVE, OH MAGYAR;
BÖLCSŐD AZ S MAJDNAN SÍROD IS,
MELY ÁPOL S ELTAKAR"
VÖRÖSMARTY MIHÁLY



Gondolatok augusztus 20-ra

súlyt, hanem államiságunk, mincsemzedéknyi időre, s reményeink szerkeszténységünk idei ezer éves évfordulója rint, de tőlünk is függően, időtlen időre.

A millennium alkalmat ad arra, hogy az ezredforduló mai embere újra áttekintve a honfoglalást követő első századok magyar történelmének sorsfordító eseménysorozatát, párhuzamot keressen és találjon az akkori kihívások és megoldások, valamint napjaink feladatai között.

Kétségtelen, hogy mindez Szent István életművén keresztül világítható meg a legteljesebben.

Az Árpád fejedelmünk vezette honfoglalás az Etelközönél nemcsak jobban védhető szálláshelyet biztosított a Kárpát-medencében a magyarság számára, hanem Géza és István jövőbe látó, államalapító tevékenysége eredményeként végső otthon, igazi hazát is teremtett.

A hazateremtés, az államalapítás nagyságának méltatásakor nem szabad elfelednünk, hogy mindezt akkor tették, amikor még nem tanították, hogy hol végződik Ázsia, és hol kezdődik Európa, hogy mi a haladó és mi a már túlhaladott.

Akkor az elválasztó éles határt a természetes határok – a Kárpátok keleti vonulatai – jelentették, ezek biztosították a végleges lezárást visszafelé és a nyitást a nyugat irányában.

Az Árpád-i tett István munkája által vált teljessé, a honfoglalás az államalapítással vált befejezetté. Így vezették népüket Európába, már az eddigiekben is több mint har-

századot követő századokban az ünnep kiteljesedett, mindinkább nemzeti jelleget öltött, s nemcsak az idővel dacolt, hanem az ünnep tartalmát, eszmeiségét megváltoztatni szándékozó kísérletekkel is, mígnem 1991-ben az Országgyűlés, az akkor meghatározott nemzeti ünnepeink sorából is kiemelve, köztársaságunk legfőbb állami, nemzeti ünnepévé nyilvánította.

A kalandozókat ért, sokakat kijózanító vereségek, az új nyugati ismeretek, a szemlélet változását befolyásoló vallási, erkölcsi tényezők és nem utolsósorban a nemzetépítő hatalmpolitikai megfontolások együttes hatása mutatkozott meg mindabban, amit István király nemcsak kívánt, hanem meg is tudott tenni. Európába illő, független államot teremtett az Árpád által megszerzett földön, mégpedig olyan államot, amely képes volt a császári szövetségese felébredt hódító szándékát megghiúsítani, és amelyben a jövő, a tisztesség és a békétlenkedés nélküli élet útjára térhetett népünk.

A ma embere, aki egy ezredév távlatából tekint vissza a múltba, csak nagy óvatossággal használhatja a hajdani fogalmakat, idézheti az egykori forrásokat. Mégis állíthatjuk, hogy István műve időtállóan bizonyult, fennmaradt a történelem viharai, az idegen hódítások, belső harcok, önpusztító belviszályok tengerében is. Művének minden részlete a mához, a folytatás a 137. oldalon



Augusztus 20-a, 1092 óta Szent István király ünneplendő emléknapja hazánknak. Az egyházi megemlékezést elrendelő szabolcsi zsinatot követő századokban az ünnep kiteljesedett, mindinkább nemzeti jelleget öltött, s nemcsak az idővel dacolt, hanem az ünnep tartalmát, eszmeiségét megváltoztatni szándékozó kísérletekkel is, mígnem 1991-ben az Országgyűlés, az akkor meghatározott nemzeti ünnepeink sorából is kiemelve, köztársaságunk legfőbb állami, nemzeti ünnepévé nyilvánította.

Minden indoka megvan a hagyományörző tiszteletadásnak augusztus 20-án, s ennek nemcsak az elmúlt tíz év sok-sok kudarca és az azokat követő eredmények adnak hang-

Önök joga van tudni...

...hogy a nyári önkormányzati ülésen mi mindenről döntött a testület, július 27-én

Annyiban rendhagyóan kezdődött a testületi ülés, hogy zsúfolásig megtelt a tanácskozó terem, ami egyébként öröme adhatna okot, hiszen nem ez a jellemző. A lakossági érdeklődés sajnos általában gyér. Sok ember eljött a Gyomai településrészről, mert mint rövidesen kiderült elégedetlenek a testület azon döntésével, mely szerint dr. Kolozsvári Árpád - aki a megjelentek háziiorvosa - nem kapta meg a kért önálló háziiorvosi körzetet. Így elesik minimum havi 90 ezer forint díjazástól, és ezért feltehetően elhagyja a várost. Ezért a betegek eljöttek, és a testület döntésének megváltoztatását kérték, mi az ügyérték, követelték, sokszor nyomdafestéket nem tűrő hangon. Hiába, a demokráciában a viselkedést, az egymás tiszteletben tartását még tanulni kell. Az elmúlt 40 évben ezt nem volt hol megtanulni, akkor amit az egy párt rendszer eldöntött, az úgy volt jó. (már akinek) Volt a megjelenteknek olyan szöveg is, aki egyértelműen, higgadtan adta elő kérelmüket. Azaz, hogy a képviselők vizsgálják felül a múltkorai döntésüket, és itt és most szavazzanak nyíltan Kolozsvári doktor ügyében. Az aláírásgyűjtés, amit elkezdtek, azontúl hogy szabálytalan volt, mennyiségileg sem volt elég, mert a választók (12700 fő) legalább 5% - kellett volna, hogy kezdeményezze a népszavazást. Tehát a képviselőtestület, megtehetné volna, hogy ezen az ülésén nem tárgyalja az ügyet. De a testület figyelembe vette azt a ténnyt, hogy az ívet cca. 450 ember aláírta (ha nem is szabályosan) ezért soron kívül napirendre tűzte a kért témát. Tette ezt annak ellenére, hogy volt olyan felszólaló, illetve csak bekiabáló, akiknek mondatai nem méltók arra, hogy idézzük. Abban a tévedésben volt például Szabó úr, Rácz úr hogy a jelenlévő képviselők kötelesek a megjelentek kérését teljesíteni. Az eszükbe sem jutott, hogy lehetnek, mint ahogy voltak is jelen olyan képviselők, akik a választóktól határozott kérést kaptak, (nem utasítást!) hogy ne támogassák Kolozsvári doktor ügyéni kérelmét. Hát így született meg a döntés, sajnos sok-sok személyeskedő, és még a politikát is belekeverő két és félóra után, hogy Kolozsvári doktor körzetellátási kötelezettséget kap nov. 1-től, az új körzetek kialakítására a szeptemberi ülésen kerül sor. A döntést 13-an támogatták, 2 fő „nemmel” szavazott, és 3 fő tartózkodott. A tömeg ezután, mint aki jól végezte dolgát, elvonult, a testület pedig megkezdte a meghirdetett több mint 30 napirend tárgyalását.

A polgármesteri beszámoló nagyon sok olyan információt hordozott, aminek az olvasók biztosan nagyon fognak örülni.

Szennyvízcsatorna kiépítés pályázatunk nyert! Ez azt jelenti, hogy akinek nincs megoldva a szennyvíz elvezetése, most már nagyon nagy biztonsággal mond-

ható, hogy 3 éven belül meglesz. Az a tény, hogy az állami pénzt megnyertük, azt jelenti, hogy a lakosságnak ingatlanonként cca. 100 ezer forintot kell hozzájárulásként befizetni. Rövidesen megtartom a körzetemben a lakossági fórumot, amelynek fő témája lesz, a szennyvíz beruházás lakossági hozzájárulásának pénzügyi fedezet megteremtésének lehetősége. Kérem, hogy minél többen jöjjenek el, hiszen kedvező takarékosági lehetőséget fognak ott kínálni a helyi 2 pénzintézet (az OTP és a Takarékszövetkezet) pénzügyi szakértői.

Kommunális hulladék lerakó építéséhez benyújtott pályázat is nyert!

A belvízkár elhárítására kapott állami támogatás egy része már megjött. Így az intézmények belvízkár helyreállítása megkezdődhetett, jelenleg mintegy 50 fő közhasznú munkás is dolgozik.

A lakossági belvízkár kérelmek augusztus 8-án kerülnek elbírálásra, amelyről az érdekeltek megkapják az értesítést a Polgármesteri Hivataltól. Sajnos le kell bontani 18 épületet, a helyreállítási kérelmek száma 170-180 körül.

Sajnos nem nyert a Szociális és Családügyi Minisztériumhoz benyújtott pályázat, ami a Blaha úti munkák részbeni fedezetét szolgált volna. Majd talán jövőre sikerül. Jelenleg készülő pályázat az OFA által meghirdetett „helyi foglalkoztatási programok támogatása: Új évszázad 2000” címmel.

Szakálos Ernő, mint a Gyomaendrődi Városi Sport Klub ügyvezető elnöke bemutatkozott, és átadta a „Gyomaendrődi Foci Stadion „nagy vonalú látvány tervét, amelyet előbb-utóbb jó lenne felépíteni. Remélhetőleg addigra a városnak csak egy, de jó foci csapata lesz, nem úgy, mint eddig volt, hiszen mindkét városrész csapata sajnos csak sereghajtó” tudott csak lenni a saját csoportjában. Ilyen teljesítményre pedig hosszú távon kár pénzt pazarolni.

A ridegvárosi lakossági kezdeményezésre beindított autóbussz próbajarat, amit csütörtökönként 2 alkalommal lehetett volna igénybe venni, sajnos érdeklődés hiányában törésre került.

A Városi Zene és Művészeti Iskola épületrész felújításának munkái szüneteltetésre kerülnek további döntésig.

A képviselők, a polgármester és a jegyző javadalmazása a település nagyságát - és azt is figyelembe véve, hogy a tiszteletdíjak 1998-tól nem kerültek módosításra, - augusztus elsejétől az alábbiak szerint módosult: polgármester 267 ezer, alpolgármester 47 ezer, jegyző 216 ezer, képviselő 34 ezer, bizottsági elnök 43 ezer forintba módosult a bruttó havi illetmény, illetve tiszteletdíj. Az éves költségvetés tervezésénél a módosítás tervezésre került, így az emelés pénzügyi fedezete biztosított.

Békés Megyei Területfejlesztési Tanács által kiírt „Nemzeti Örökség Program” keretében meghirdetett pályázatra az endrődi és gyomai település részen lévő I. és II. világháborús hősi emlékművek fel-

újítására, az épített örökség megóvására a város benyújtja a pályázatot. Ezt a munkát anyagilag a Honismereti Egyesület is támogatja, és remélhetőleg azok a magánszemélyek is, akiknek erre lehetőségük van, és fontos számukra, hogy méltó környezetben emlékezhessünk hősi halottainkra, akik ártatlanul életükkel fizettek a háború borzalmáért.

Új vezetője lett a Városi Családsegítő Központnak. **CZIKKELY ERIKA** pályázata nyert.

90 napos próbaidővel megkezdhetette a dásos munkáját az új vezető, akinek őszinte szívvel gratulál, jó egészséget, eredményes sikeres munkát kíván a szerkesztőségünk is.

A Város Közoktatásának Feladat-elátási, Intézményhálózat-működtetési és Fejlesztési Terve 2000-2005 évi dokumentumát jóváhagyta a testület. A végrehajtást legalább két évenként értékelni, és szükség szerint felülvizsgálni is kell. Szorosan kapcsolódik ehhez a témához az intézmények kötelező eszközigényének meghatározása és ütemezése 2003-ig. Ez az igény idei árakon összesen 167 millió forint. A tervezés feladati követelményrendszerhez igazodik, nem a bázisszemléletű.

A gyermekek tankötelezettsége „annak a tanévnek a végéig tart, amelyben a tanuló a 16-dik életévét betölti.”

Városunkban 16 éves korig a tankötelezettséget kötelező jelleggel a Bethlen Gábor Szakképző Iskola 9-10-ik évfolyamán teljesíthetik a gyerekek. Ez az iskola került kijelölésre, mint kötelező felvételt biztosító iskola.

A Bethlen Gábor Szakképző Iskolában 2000/2001-es tanévtől távoktatás formájában is folyhat a szakmunkások érettségire felkészítő oktatás. A képzés önköltséges.

A város Általános Rendezési tervének átdolgozását a beérkező pályázatok értékelése alapján a T.T.T. Városepítő BT. (Szeged) végezheti.

Az Endrődi Piac fedett-nyitott pavilonjaira valamint a második ütemben építhető üzletházak területeire pályázni lehet. A részletes pályázati feltételek 2 ezer forintért a Polgármesteri Hivatal Pénzügyi és Vagyongazdálkodási osztályán átvehető. **Benyújtási határidő: 2000. augusztus 31-én déli 12 óra.**

Az önkormányzati és az un. vitatott földek idei bérleti díját az alábbiak szerint mérsékli a testület: 1 ha alatt 75%, 1-5 ha alatt 60%, 5 ha felett 50% a bérleti díj csökkentésének mértéke.

A Rózsahegy Kálmán Ált. és Diákotthon Speciális tagozata, - tekintve, hogy a jelenlegi épülete a belvízkár miatt nagymértékű felújításra szorul - a volt Cípőipari Tanműhely helyén kerül végleges elhelyezésre.

Támogatja a testület a Kecsegés-zugi holtág vízszint csökkentéséhez szükséges elektromos csatlakozóhely kiépítését maximum 200 ezer forint összeggel.

* HÍREK, KÖZLEMÉNYEK * HÍREK, KÖZLEMÉNYEK * HÍREK *

HÁROMMILLIÓS, VÁLLALKOZÁST SEGÍTŐ
MIKROHITEL

Sokan talán már el sem merik hinni, hogy valóban 3 millió forint a mikro-hitel felső határa. A hír igaz! Tekintve, hogy e témában hozzájutottunk részletesebb információkhoz is, azokat az alábbiak szerint közre adjuk.

A Mikrohitel-Program továbbiakban (MHP) ált. célja, a **kisvállalkozások támogatása pénzügyi segítségnyújtással**

A hitelkérelem benyújtására jogosult személyek: ha saját vállalkozásával áll munkaviszonyban csakúgy, mint vezető munkatársai és a cég főbb társtulajdonosai, vagy ha a cége bármilyen korlátlan felelősségű formában működik, a következő feltételeket kell teljesítenie: nem lehet kifizetetlen tartozása, és tiszta kölcsönfelvevői múlttal kell rendelkeznie; rendelkeznie kell az üzletvitelhez szükséges valamennyi készséggel és képesítéssel; rendelkeznie kell az igényelt hitelösszeg legalább 20%-át kitevő saját erővel.

A vállalkozás mikor először folyamodik hitelért az alábbi feltételeknek kell megfelelnie:

A kérelmezőnek cégnyilvántartásba bejegyzett vagy bejegyzésre jogosult vállalkozásnak, vagy vállalkozói igazolvánnyal rendelkező személynek kell lennie.

A vállalkozás által foglalkoztatott alkalmazottak száma nem haladhatja meg a **9 főt**.

A vállalkozás **éves forgalma legfeljebb 100 millió Ft**, a vállalkozásnak életképes üzleti tervvel kell rendelkeznie, magyarországi székhelyűnek kell lenni a vállalkozásnak; a külföldi részarány nem haladhatja meg a 25%-ot.

A vállalkozásnak nem lehet köztartozása, lejárt önkormányzati adófizetési kötelezettsége, lejárt banktartozása, nem áll csőd, illetve felszámolási, illetve végelszámolási hatály alatt.

A HITELEK kondíciói:

A hitelek célja gépek, berendezések, eszközök, és más beruházások finanszírozása, a már meglévő üzleti tulajdon vagy bérelt infrastruktúra bővítése vagy fejlesztése, illetve forgóeszközök biztosítása. A forgóeszköz finanszírozás a felső hitelösszeg 50%-a lehet.

A hitel összege nem haladhatja meg a 12.000 EURO-t, ami jelenleg 3 millió forint.

A hitel futamideje: 6 hónaptól három évig terjedhet. Kizárólag forgóeszköz finanszírozás esetén a futamidő maximum 6 hónap.

Saját erő: minimum az igényelt hitelösszeg 20%-a

A hitel felhasználásának hátréideje: 2 hónap a jóváhagyástól számítva. Ellenkező esetben a hitel megszűnik.

Türelmi idő: nem lehet több, mint 6 hónap. Kamattörlesztésre nincs türelmi idő.

Biztosíték: Legalább a hitelösszeg 100 %-a.

Biztosítás: A hitelből vásárolt eszközre kell kötni, és a visszafizetésig a biztosítás kedvezményezettje a MVA

Kamat: A szerződéskötéskor érvényes Jegybanki Alapkamat, (jelenleg 11 %) amit negyedévenként kell fizetni. A kamat a futamidő alatt állandó.

Folyósítási feltételek: biztosítékhoz kapcsolódó valamennyi irat, vállalkozás nevére szóló számlanyitás a kijelölt banknál, saját forrás igazolása. A folyósítás a bankszámlára történik a vásárlást igazoló iratok (számla, adás-vételisz szerződés) benyújtás ellenében.

Tudni illik még, hogy:

A vállalkozás nem alkalmas pénzügyi segítségnyújtásra, ha az, törvénybe ütköző módon működik, ha a tevékenysége társadalmi, erkölcsi, vagy vallási értékeket sért, ha veszélyt jelent a környezetre..

A hitelkérelem a Magyar Vállalkozásfejlesztési Alapítvány Kuratóriuma elé kerül elbírálásra.

A hitelkérelem beadása folyamatos, az MVA Békéscsabai Kirendeltségére.

Esetleges kérdésekkel a Szerkesztőséghez lehet fordulni 386-323 telefonon, vagy személyesen.

Császárné Gyuricza Éva

A KÖZÖSSÉGI HÁZ
AUGUSZTUS HAVI PROGRAMJA

VII. 31-től VIII. 6-ig: Képzőművészeti tészor
VIII. 11-től VIII. 28-ig: Tűdőszerűs 8 óráttól 13 óráig

MEGHÍVÓ UGRIN-KOVÁCS találkozóra

Már hagyomány a minden évben megrendezett Ugrin-Kovács nemzetség nagy családi találkozója. **Idén, szeptember 9-én 12.30 órától a gyomai „Pavilon Gasthaus”-ban lesz a találkozó.** Előtte szentmise az Endrődi Szent Imre templomban délelőtt 10 órakor.

Nagyon nagy szeretettel várunk minden családtagot.

Jelentkezni és érdeklődni lehet a délelőtti órákban telefonon: 06-66-386-572. számon.

Megbízatus

A Miniszterelnöki Hivatal megbízta **Ungvölgyi Jánost**, a Kistérségi Hálózati menedzseri feladatok ellátásával. E fontos megbízatus elvégzéséhez gratulálunk, és sok sikert kívánunk. Megbízatusa augusztus 1-től kezdődik.

MKDSZ tagsága

Játsszóház a Selyem úti óvodában
Az óvodások I. Olimpiai játéka

A Óvoda és a Városi Családsegítő Központ idén is megrendezte június 19-től 23-ig tartó „Játsszóházat”. Írja közleményében **Pál Jánosné a Családsegítő Központ mb. vezetője**. Az első nap kukoricacsutkaból csutkababát készítettek, a második nap mézeskalács-figurákat gyúrtak és sütöttek a gyerekek. Szerdán újságpapírból, színes papírból, és szalvétából hajtogattak különböző figurákat és alakzatokat az övönök segítségével. Csütörtökön színes buborékokat fújtak és agyagképeket készítettek. Pénteken következett a hét nagy eseménye: a Gyomaendrődi Óvodások Első Olimpiai Játéka, melyen öt városi óvoda gyermekei vettek részt. De erről már **Nagyné Simon Mária óvodapedagógus** számolt be szerkesztőségünkhez küldött levelében. Idézünk leveléből: „A sportrendezvényt nem csupán önmagáért szerveztük, célunk az óvodás korú gyerekek életmód-igényének, sportolási- és versenyzési kedvének felkeltése volt. Örömkre szolgált, hogy ezzel a célunkkal azonosultak a többi óvodában dolgozó pedagógusok, és óvodánként 8-10 gyermekkel képviseltették magukat. 5 óvodából 49 gyermek mérte össze gyorsaságát, ügyességét, erejét az egyéni és csapatversenyeken. A fiúk és a lányok külön, két korcsoportban (4-5 évesek, 6-7 évesek) álltak rajthoz az egyéni versenyben, melynek feladatai a helyőci távolugrás, medicinlabda dobás és 300 méteres síkfutás. A csapatversenyek játékos – ügyességet és gyorsaságot igénylő – váltóversenyekből álltak. A versenyzők és a csapatok pontokat kaptak a versenyszámokban elért eredményeikre, és ezek összessége döntötte el a helyezést.” (Az eredmények közlésére hely hiányában nem vállalkozhattunk.) „A Selyem Úti Óvoda nevelési programja – írja Nagyné Simon Mária – évek óta kiemelt feladatterületének tekinti az egészséges életmódra nevelést, amely nem csak a testnevelési foglalkozások megtartására korlátozódik. Az óvodában folyó mozgásfejlesztő gyermektorna foglalkozások az egyéni képességfejlesztést, a gyógytestnevelés foglalkozások korrekációs célt szolgálnak. Ezen túlmenően rendszeresen tartunk gyümölcs és zöldségnapokat az óvodában, kirándulásainkat túra-jellegűre szervezzük.”

In memoriam

Szülőföld: Böleső, majd koporsó!
Sarkcsillag a négy égtáj felől!
Anyanyelved billyogként jelöl!
Te vagy a téli hó s a tavaszi zöld,

új kenyér íze, lepergő könny sója,
öröm-kacagás, lelki Kába-kő...
Isten áldjon! Te légy végső álmunk,
s ivadékainkba szebb jövő!

Tímár Máté

G. Nagy László



(1889 – 1959)

Jómódú gazdacsaládban született 1889. december 30-án Gyomán. Édesapja ld. G. Nagy László jelentős személyiség volt a nagyközség közéletében,

politikai irányításában, a belterjes mezőgazdaság bevezetésében. Édesanyja Béres Lídia is sok tehetséges gazdaembert felnevelő, jól gazdálkodó, birtokgyarapító – akkor még nagy létszámú – Béres családból származott. Felmerő között voltak a nemes komádi Kruchió, Csósz Szabó (eredetileg nemes Galgóczy), Kölcsey, Gecsei, Séllei nemzetségek, akik közül Gyoma újratelepülése óta többen viseltek községi-egyházi tisztségeket. Idősb G. Nagy László négy elemi után Mezőtúron elvégezte a református főgimnázium négy alsó osztályát és a korabeli szokásoknak megfelelően már kisleány korában egészen a „legalsó szintektől” (kisbéres) tanulta a gazdálkodás fortélyait. Ifjabb G. Nagy László is a hat elemi után 1912. február 29-én végbizonyítványt nyert a békéscsabai Magyar Királyi Földművelésiskolában, amikor beállt a gazdaságba dolgozni. 1913 március 29-én házasságot kötött Alier Zsuzsannával (született Mezőberényben 1893 december 10-én, meghalt Békéscsabán 1988. február 22-én), aki evangélikus vallású jómódú német gazdacsaládból származott. Gyermekekük nem született, de jó szülőkként nevelték Alier Zsuzsanna nővérének igen korán árvaságra jutott két gyermekét.

G. Nagy László közéleti tevékenységének elején említem meg, hogy mint istenfű református vallású egyházának holtig hű tagja, több ciklusban volt a gyomai ref. gyülekezet presbitere. 1929-től tagja a ref. iskolaszéknek, a községi képviselőtestületnek (mint választott tag, s úgy is mint

„virilis” azaz a legtöbb adót fizetők listáján szereplő tag), ezen belül elnöke a Községi Mezőgazdasági Bizottságnak. Szigorúan őrködött azon, hogy a mezőgazdasági alkalmazottak – a cselédség – törvényben rögzített jogai ne sérüljenek. 1936-tól tagja a Tiszántúli Mezőgazdasági Kamarának, s annak rendszeres adatszolgáltatója, tagja a Békés Megyei Mezőgazdasági Bizottságnak. 1936-ban alapító tagja a „HOMBÁR” Gyoma és Vidéke Mezőgazdasági Tárház, Termelő és Értékesítő Szövetkezet”-nek. Papp Zsigmond kedves barátja, harcostársa hívószavára 22 gazdatársával együtt „együltőhelyben” 10.000 Pengő alaptőke helyett megszavaztak 18.000 Pengőt. 1939-ben igazgatósági tagja lett A Gyoma Endrődi Hitelszövetkezetnek, a Hangya Szövetkezetnek. A politikában kormánypárti szimpatizáns. Részt vett a Nemzeti Egységpárt rendezvényein, szerepet vállalt a párt mezőgazdasággal kapcsolatos tevékenységében.

Az önálló gazdálkodást 1919-ben kezdte el, amit hosszú évekre visszavetett a kommunista diktatúra, s a román megszállás. Édesapját elhurcolták túszként elébb a „veres katonák”, majd az „oláhok”. Egei halmi tanyáján fosztogató „oláh katonák” megtámadták, állatait elhajtották, mezőgazdasági felszerelését, kocsikat, gépeket elrabolták. A román megszállás után mindent teljesen újra kellett kezdeni. Családi osztozkodás után testvérhugáé lett az egei tanya (felesbérletben), saját részén a Páskomi tanyaközponttal indított „mintagazdaságot”. 1936-ban 217 kat. holdon gazdálkodott korszerű módszerekkel s felszereléssel. Saját birtoka ekkor 114 kh. 1943-ban saját birtok 221 kh. 916 négyszögöl (tájékoztatóul: a kh. 5755 m²., 1 ha. 10.000 m².). Gazdaságát igyekezett gépesíteni elébb FORDSON, majd később HSCS-22 márkájú traktorokkal, a hozzávaló gépsorokkal. A szántóból, rétből álló gazdaságot Öreg Pocos kerti szőlő- és gyümölcsös egészítette ki 2100 négyszögöl területen. A kertben is a legkorszerűbb gyümölcs- és szőlőfajtákat honosította meg, s a legújabb növényvédelmi eljárásokkal dolgozott. Itt is, mint a szántóföldi növénytermesztésben, állattartásban példát szolgáltatott gazdatársainak. Hősök Emlék útja 57. sz. alatti ősi háza helyére 1928-ban minden korabeli igényt kielégítő házat épített fel. Szerette a fiatal gazdákat természetben bemutatott példákkal tanítani, buzdítani a szakismeretek megszerzésére, az olvasottságra. A hajdani fiatal s még élő, nagy időt megért emberek - volt cselédek, gazdák ma is tisztelettel emlékeznek róla. Olyan tekintélye volt, hogy amikor a kommunisták több gazdatársát félholtra verték, halálba kergették, bár zaklatták, de nem mertek (nem akartak) rá kezdet emelni. Szép házat 1951.-ben 24 óra alatt kellett elhagyni, szülőotthon céljára, egy fillér kártérítés nélkül.

Minden vagyonából kiforgatva, földönfutóvá téve (a harmadik albérletben) súlyos szívbetegségben - megalázva, de tisztelettel övezve - 1959. október 17-én megtért Urához.

Elismerései:

1934. „Kiváló búzatermesztő Díszoklevél”

Békéscsaba 1936. október 11-17. Békési Búzakiállítás „A mezőgazdaság terén szerzett érdeme elismerésül „Magyar Királyi Földművelésügyi miniszter bronz emléklapok.”

1938. mezőgazdasági közéleti tevékenységéért „Szent István jubileumi bronz emléklapok”, a Magyar Kir. miniszterelnöktől.

1996. május 30. poszt h. „Gyomaendrődért Emléklapok – A településfejlesztésben végzett kiváló munkájáért, kimagasló társadalmi- és közéleti tevékenységéért.”

Cs. Szabó István

TÖRTÉNETEK A RÉGI GYOMÁRÓL VI.

Helytörténeti, néprajzi tárgyú gyűjtéseim során levéltárban, múzeumi adattárakban sok érdekes, néha-néha mulattató lejegyzett beszélgetésre találtam. Az 1970-es években már nagyidőt látott „adatközlők” vallottak ifjú korukról, szüleiktől, nagyszüleiktől hallott eseményekről. Úgynevezett vegyes néprajzi gyűjtés témakörbe tartozó adattári anyag megtalálható a békéscsabai Munkácsy Múzeum Néprajzi Adattárában s a Magyar Néprajzi Múzeum Ethnológiai Adattárában néhai Dr. Bereczki Imre s Dr. Tábori György jóvoltából, részben saját jegyzeteimből gyűjtésanyagomban. A lejegyzett beszélgetések szövegét a könnyebb érthetőség kedvéért szerkesztett változatban adom közre, de a nyelvjárási kifejezéseket, fogalmakat idézőjelben helyyel-helyyel magyarázattal.

A gyógyító asszonyokról; Czirják Zsuzsa néni is ilyen volt, Molnár Mihályné. „Tudákos vót.” Sára néni is tudott macskává változtatni. Volt egy Csapó Zsófi néni, Csáki Imréné, az is tudott minden betegségről, „gyűlésekről”, úgyhogy 'ki fokasztotta'. Női bajokat is gyógyított. Például elrontott. Létre tudta hozni úgy a nőket és a feleségeket. Vittik neki a legínyek a zsák búzáat. A jányt meg az anyja vitte. Meg írt Ványán volt ilyen még Fekete András Papp Mari néni, az is gyógyított. N.N. András bácsi hajtotta a négy ökröt a ványai téli vásárra. Akkor még olyan ellenzős nadrágok voltak. Megállt pisilni, s ahogy pisilt az ellenzőt nem kapcsolta be s a nemző része megfagyott. Akkor aztán a ványaiak mondták neki, hogy menjen a Fekete Mária nénihez, az megcsinálja, hogy jó legyen. Úgyis lett. Azt mondta Mária néni neki, hogy feküdjön le a „kamorába”. Tettek be „sparhertot” (tűzhelyet). Öt hétig rakták káposzta levéllel. Meggyógyult. Nem vált le. „Jobb vót mint annak előtte.” Hoztak hozzá ennivalót Gyomárról. Öt hétig ott vót Ványán.

Makcsali Sára néni volt egy réztűje. Amelyik asszony nem akarta, hogy gyereke legyen, annak „felszúrt”. Vittik a lisztet, zsírt, szalonnát, mindennel el-látták az öregasszonyt. Kílencvenegy esztendő volt, mikor meghalt. Voltak gyerekei, de egyre se hagyta a boszorkányságot. Az endrődiek is mentek hozzá. Nincstelen öregasszony volt, s mégis jól élt. A „pájinkát” különösen szerette. Olcsón 40%-os „pájinkát” ivott. Volt nekünk 1910-be két tehenünk. Jól adták a tejet. Sára néni megharagudott ránk valamiért, nem jól szólt hozzá „Idesanyám”. Már akkor este jöttek hozzánk a „kuncsaftok” (vásárlók), de nem tudunk tejet adni, mert nem adott egyik, tehát se egy csepp tejet se. A rokonoktól kértünk tejet kölcsön, hogy ki tudjuk szolgálni a „kuncsaftokat”. Elmentem hozzá, „mondom oszt néki; Sára néni, a fene egye meg magát, elvitte a tejet. Meggyútom a házát. Mán akkor én 18 esztendő legíny vótam. Akkor oszt mondtam neki ígjen meg a házával együtt vín boszorka.” Azt mondja nekem: „eriggy köjköm Bíró Péterhe”, annak vót egy kis kocsmája, hozzá nékem egy deci hatvanas pájinkát – hatvan krajcár vót egy deci – osztán eriggy haza. Fejld meg a teheneidet, nem lesz semmi baj. Úgy is lett. Megfejttem a teheneket, leatta a tejet mind a kettő, ahogy szokta.”

Tóth Sándorné Fekete Juliánna „fürdősné” volt a Tisza malomnál (a malom mellett gőzfürdő, kádfürdő működött), s gyógyított. Ha valakinek „pokolvarja” volt, vagy kiment a keze, lába, helyretette. „Írat” is készített, az „írat” főzte (gyógyírt).

Józsa Erzsók néni is ilyen volt, nem bába, csak „gyógyító asszony”. Megmint Makcsali Sára néni is. Na ez az Erzsók Barna Dániel „feleséginek” elkapta a száját, s jobbfele rántotta, úgyhogy a fülinél vót a szája. Elment osztán Dani bácsi

hosszá, aszonta neki, hogy elrontotta a felesige száját. Ráfogta a puskát, hogy agyon lövi, hogyha nem csinálja vissza, nem csinál valamit. Akkor osztán aszonta Erzsók néni, hogy keressenek a palláson egy kis keresetlen macskaszart, avval kennyik körül a száját. Akkor rendbe jön. Úgy is lett, de osztán egy kicsit csak félreállott az asszony szája. Volt még aztán ilyen „tudákos asszony” Krucsó Eszti néni, Perei Lászlóné, aki a „tesvirjít” belevágta a gödörbe, s nem tudott sehova menni. „Olyant is hallottam, hogy a saját anyját rontotta meg, megrontotta a fiát is, a jányát is, nyomoríknak csinálta. De ez másik vót, nem Eszti néni.” „Ez a fiú, ezt nyolc esztendő korában elrontotta s nem tudott felkelni. Nyomorik maradt. S meg is halt 'szegény feje' osztán időnek előtte.” Az ötös gátör háznál egy kakast öltek meg, aztán látták ám, hogy az egyik bábaasszony vót, a kakasból az lett. „Azír nevezik úgy a ríszet, hogy Bábaszigeti órház.”

A kemence nyílása a konyhában volt, „az öreg cselédek (idős családtagok) benn intézték el a szükségüket.” Szabad „pitar” (pitvar) volt, nem volt „lebótolva” a konyha. A „fűtő” alatt volt egy lyuk a földön, odatették az „éjjelit”. A „nagyon öreg cselédek, ott üteek a konyhába csinált katlan tetején, ott „fűtöztek” (melegedtek). Másik felől a főzőüst volt. Egyik felől a kemencenyílás volt, aztán a katlan, másik felől a főzőüst.

Cs. Szabó István

ÉPFE

Építőipari Szakipari Festő Szolgáltató
Betéti Társaság vállalja:
Közületi – vállalkozói és magán megrendelőinek
ÉPÍTŐIPARI – SZAKIPARI
munkáinak elvégzését.
Teljes körű ügyintézésel, tervezéstől a kulcsátadásig.
ELLENŐRIZHETŐ REFERENCIÁKKAL
rendelkezünk Alföldön és Budapesten!
Hívja: 06-66-295-659
vagy 06-20-9367-514 számot.
Fax: 06-66-385-896
Cím: 5502. Gyomaendrőd, Juhász Gyula utca 34/1.

Mindent egy helyen a Piktör Boltban!

Gyomaendrőd, Fő út 212.

(telefon: 66/283-079)

Déaványa, Árpád út 47

(telefon: 483-318)

Kaphatók:

Festékek, lakkok, ecsetek, Szerszámok, zárok, vasalások, és linóleumok.

Padlóburkoló lapok minta után,

hózzá ragasztók, fugázó aljzat kiegyenlítő,

TIKKURILLA Számítógépes színkeverés.

Több mint 2000 színből választhat!





AUGUSZTUSI MISEREND

Endrőd

Vasárnap: 8-kor, és este 7 órakor, hétköznap reggel fél 8-kor.

Szent Gellért Iskola kápolnájában

A nyári szünetben nincs mise.

Hunva

Vasárnap: délelőtt 10-kor. Hétköznap szerda kivételével este 6-kor. A szombat esti vasárnap előesti mise.

Gyoma

Vasárnap 10-kor, hétköznap reggel 8-kor, szombaton 18 órakor.

Bemutatjuk



Sorozatunk következő személye Balog Péter (30 éves), aki az endrői Szent Imre templom sekrestyése, avagy mindenese.

Ügyel a templom tisztaságára, rendjére, gondozza a templomkertet.

és még mit csinál egy sekrestyés?

Havat takarít, fűvet nyír, a katolikus újságokat szortírozza, harangozik, a harangokat karbantartja, kőműves munkákat, javításokat, meszelést, miséhez való előkészítést... stb. egyszóval mindent.

Tulajdonképpen mi a szak-

mád, és miért éppen ezt a feladatot választottad?

Szakmám szerint kőműves vagyok. Szarvason dolgoztam, időközben megszűnt a cég, itthon pedig volt lehetőségem elhelyezkedni – és ez helyben van, ez nagyon fontos számomra.

Mióta dolgozol az Egyházközség alkalmazottjaként?

1992. április elseje óta.

Családodról mondanál néhány szót?

Boldog családi életet élek, feleségem, Irénke az egyházi iskola alkalmazottja. Timike kislányunk most lesz 2. osztályos a Katolikus Iskolában.

Mit csinálsz legszívesebben, és mit kevésbé?

Szeretem az ünnepekre való készülődést, mert ezzel is az Úrnak szolgálok, és cselekszek. Ez nekem nagy örömet jelent, ha látom az embereken a szeretetet, és azt, hogy ez vagy az jól sikerült. Mit kevésbé? Hát... mindent meg kell csinálni, azt is, ami jó, azt is ami nem.

Szoktak-e felmenni a toronyba, van-e erre lehetőség?

Szoktak felmenni, sőt, ha valakik ezt előre egyeztetik a plébánián, kísérettel bármikor fel lehet menni.

Miben vársz – ha vársz – segítséget a hívektől?

A templom Isten háza, a templomot és környezetét tiszteljük meg azzal, hogy nem szemelünk! Véleményem szerint szemétyűjtő elhelyezésével megoldódna a probléma.

További terveid?

Továbbra is boldog családi életet élek, és emberek (hívek) meglepedésére szolgáljak az egyházközségnek.

Köszönöm a beszélgetést, és munkához pedig Isten áldását kérjük.

fr. Ungvölgyi János

AUGUSZTUS HÓNAP ÜNNEPEI

- 1. kedd: Ligouri Szent Alfonz püspök
- 4. péntek: Vianney Szent János áldozópap
- 6. vasárnap: **Urunk színeváltozása**
- 8. kedd: Szent Domonkos áldozópap
- 10. csütörtök: Szent Lőrinc diakónus, vértanú
- 11. péntek: Szent Klára
- 13. vasárnap: **Évközi 19. vasárnap**
- 14. hétfő: Szent Maximilian Kolbe áldozópap, vértanú
- 15. kedd: **Nagyboldogasszony**
- 19. szombat: Szent Bernát apát, egyháztanító
- 20. vasárnap: **Szent István király**
- 21. hétfő: Szent X. Piusz pápa
- 22. kedd: Szent Boldogságos Szűz Mária királynő
- 24. csütörtök: Szent Bertalan apostol
- 27. vasárnap: **Évközi 21. vasárnap**
- 28. hétfő: Szent Agoston püspök és egyháztanító
- 29. kedd: Keresztelő Szent János vértanúsága

Személyi változások

Augusztus 5-től **Hüse József** káplán atyát a püspök úr áthelyezte Szeghalomra plébánosnak. Köszönjük szolgálatát, és Isten áldását kívánjuk további életére. A paphiány miatt nem kapunk káplánt.

Harmath József, a Szent Gellért Katolikus Általános Iskola igazgatójának megbízatása egy évre szűnt, most visszament Kistelekre.

Köszönjük lelkesedését, fáradhatatlan munkáját, és azt a szellemi-lelki értéket, melyet itt hagyott.

Közlemények

Az ifjúsági csoport (közösség) továbbra is működik egyházközségünkben, új időpontban, szombat délután fél 4-re várjuk a fiatalokat a plébániai hittanterembe.

Ismét meghirdetjük a kereszteleetlen felnőttek (fiatalok) számára a keresztkedési lehetőséget. Ezt azonban előkészületnek kell megelőznie (katekumenátus). Kérem, minél előbb jelentkezzenek a keresztkedni szándékozók.

Az új iskolai évben is lesz hitoktatás minden iskolában, frassuk be gyerekeinket hittanra. Jövőre bérmálás is esedékes lenne. Természetesen, csak a rendszeres hittanra és templomba járók bérmálkozhatnak.

Köszönöm...

Köszönöm mindazoknak, akik 2000. június 24-én eljöttek Simontornyára lovagá avatási ünnepségemre, és velem együtt örültek. Köszönöm azoknak is, akik sajnós nem tudtak jelen lenni, de szóban kifejezték elismerésüket. Külön köszönöm szomszédaim szeretetét.

További életükhöz Isten adjon Kedves Mindnyájuknak sok erőt, és jó egészséget.

Köszönettel: fr. Ungvölgyi János



Augusztus 27-én, vasárnap délután 5 órakor lesz a Szent Gellért Katolikus Általános Iskola Veni Sancte tanévnyitója. Szeretettel hívunk és várunk mindenkit.

Az oldalt szerkesztette: Iványi László plébános

Szentjánosbogarak Gyomaendrődön



Nagy izgalommal vártuk a több mint 100 gyermek érkezését. A kis Szentjánosbogarakat, akik idén városunkban töltötték el 5 napos találkozójukat. Közel húsz „nagybogár” vigyázta, tanította őket, és sokat játszottak, beszélgettek együtt. A táborba érkezők a városban családoknál kaptak szállást, reggelit és vacsorát. Tóth Mariann táborvezetőtől tudtuk meg, hogy hogyan is született meg a tábor gondolata, úgy 10 évvel ezelőtt. Salgó Szabolcs jezsuita atya, Tereza Worowska a Szív újság ifjúsági rovatvezetője, és még sok „civil” felnőtt, akik felelősséget éreztek a felnövekvő ifjúságért, aggódva látták, hogy sok-sok fiatal nő fel a kereszténység, a hit, a bizalom, a hazaszeretet, az egymás elfogadása, önmagunk és embertársaink értékelésének elfogadható normája nélkül. Ezért elhatározták, hogy a szükséges „kiképzés” az un. „hajszólo” után szívesen vállalják a gyermekek nyári táboroztatását. Első évben csak egy tábort szerveztek, aztán már két tábort, tavaly már 4 tábor volt, és idén 8 táborban vannak a gyermekek. Zombóvár, Karancseszki, Kóka, Pásztó, Miskolc, Szentés, Csurgó, és Gyomaendrődön. Főleg hazai gyermekek, de például most

Szentesen táboroztak nagyváradi gyerekek is. A táborban sok-sok játék, sport, kirándulás mellett maradt idő bőven a beszélgetésekre is. Ekkor a család, a magyarság, a kereszténység, az emberi találkozások, és még sok érdekes téma kerül napirendre, megvitatásra, a nyolc-tíz fős csoportokban a beszélgetések során. Idén

egyik főtéma volt az „idő”, mire használják mennyi a fontos vagy felesleges időtöltés? A másik téma volt a „találkozások” mit tudunk mi adni, vagy tudunk-e adni magunkból embertársainknak a találkozásaink során. Kirándultak Gyulára, esténként gitáros misét hallgattak, és nagyon sok barátság született a gyerekek és a szállást adók között. A kis szentjánosbogarak évről-évre szívesen jönnek a táborba.

Vannak a táborban családok is.

A búcsúesten a templom udvarában tábortűz mellett énekeltek, játszottak, táncoltak, és a jövő évi találkozás reményében búcsúzkodtak a kis és nagy Szentjánosbogarak. Jó volt, hogy itt voltak, kár, hogy a helybeli fiatalokkal alig találkoztak. Mi szállásadók, akik közelebbről is megismerhettük ezeket a gyerekeket, okkal remélhetjük, hogy olyan felnőttekké válnak, akik a gyermekkor Szentjánosbogár táborok hangulatát, élményeit és az ott tanultakat megőrzik, életmódjuk alakításában hasznosítják, és tovább adják saját és más gyermekek részére is. Ily módon is van remény arra, hogy az egymás iránti felelősség érzet, a családszeretet, egy-

más megbecsülése, a hazaszeretet, a hit, a bizalom élni fog a világ végezetéig.

Köszönetet azoknak a családoknak, akik szívesen vállalták a kisbogarakat:

Ambrózi Erzsébet, Bacsa Istvánné, ifj. Balogh Péter, Balogh Péterné, Csabán Jánosné, Császárné Gyuricza Éva, Csőke János, Csúvár Lajos, Dobos Katalin, Domokosné Paróczai Jusztna, Farkas Istvánné, Fekécs Lászlóné, Fülöp Máté, Hanyecz Béláné, Harnos Vince, Horváth Gáborné, Hunya Mátyásné, Juhász Imréné, Kurilla Jánosné, Mándi Imre, Márton Gábor, Mátrai Orsolya, Munkácsi Kitti, Nagy Lajos, Nagyné Látkóczki Mária, Oláh Imréné, Papp Imre, Papp Jánosné, Pelyva Istvánné, Pintér Lászlóné, Szabó Dezsőné, Szabó Zoltánné, Szurovecz Józsefné, Timár Imréné, Uhrin Lajos, ifj. Uhrin László, id. Uhrin László, Varga Andrásné.

Nem felejtették el az írásos köszönetet sem a Szentjánosbogarak, szép kis levelet emlékként hagytak nekünk, mielőtt tovább repültek.

Im egy levél:

Kedves bácsi és néni!

„Nagyon szépen köszönjük, hogy ilyen odafigyeléssel és szeretettel gondoskodtak rólunk. Köszönjük, hogy befogadtak minket. Köszönjük az esti sétákat és beszélgetéseket, és a sok-sok ajándékot. Isten fizesse meg munkájukat és odaadásukat. Reméljük, hogy fogunk még találkozni „

Császárné Gyuricza Éva



Történelmünk nagyjai

Schweidl József honvédtábornok 1796-1849



Zomborban született. Szülei akarta ellenére katonai pályára lépett. Részt vett a Napóleon elleni háborúkban, a 4. huszárezredben szolgált. 1848-as szabadságharc hírére Bécsből hazahozta a Sándor-huszárokat. Részt vett a schwehāti csatában, ekkor már ezredes. A Hadügyi Bizottmány tábornokká nevezte ki. Betegsége megakadályozta, hogy aktív harcban vehessen részt, így Szeged, majd Buda visszavétele után a főváros városparancsnoka lett. Aradon október 6-án felesége kérésére abban a kegyelemben részesült, hogy a kötél általi halál helyett, negyed magával az aradi sáncon lötték agyon, özvegyült feleségét, három lányát és egy fiát hagyott hátra.

után is megtartotta. 1849-ben Debrecenben szervezte a honvédsereget. 1849-ben a Komáromban összpontosult honvédsereg fővezérévé nevezte ki Kossuth. A világosi fegyverletétel után Kossuth kíséretéhez csatlakozott. Távollétében halálra ítélték. Anglia, Franciaország, Amerika után 1858-ban Angliában Eywood-ban telepedett le s halt meg ugyanazon év november 6-án.

Mészáros Lázár altábornagy, hadügyminiszter 1796-1858



Baján született, február 20-án. Először a 7., majd 1837-ben az 5. huszárezrednél szolgált, melynek 1845-ben parancsnoka lett ezredesi rangban. Honfíúti érzését, mint császári tiszt, is megtartotta. A Magyar Tudományos Akadémia levelező tagja lett. 1848. április 18-án V. Ferdinánd király az első magyar minisztérium hadügyminiszterévé nevezte ki. Mint hadvezér nem működött szerencsésen. Hivatalát a Batthyány kormány lemondása

után is megtartotta. 1849-ben Debrecenben szervezte a honvédsereget. 1849-ben a Komáromban összpontosult honvédsereg fővezérévé nevezte ki Kossuth. A világosi fegyverletétel után Kossuth kíséretéhez csatlakozott. Távollétében halálra ítélték. Anglia, Franciaország, Amerika után 1858-ban Angliában Eywood-ban telepedett le s halt meg ugyanazon év november 6-án.

Kiss Ernő altábornagy 1800-1849



Temesváron született a Bánság egyik leggazdagabb családjából, amely örömyen eredetű család volt s kiknek Izsák sarja 1760-ban nyerte el Mária Teréziától a nemességet s 1782-ben hatalmas birtokokat. Unokája volt Ernő. A szabadságharc a Hannover ezred parancsnokaként huszárezredesi rangban találta Bácskában. 1849. január elején a kormány utasítására Kiss Ernő és Damjanich seregének el kellett hagyni a Bánátot. Így Nagy Becskerekből Arad, Szeged felé vonult, és a parancsnokságot Damjanich vette át. A kormány s

Debrecenben a magyar érdemrend középkeresztjével tüntették ki, altábornaggyá léptették elő, s az ország főhadi kormányzója lett. A temesvári csatát elvesztvén menekülhetett volna külföldre Kossuthal, ám ő hadvezéri társai sorsában akart osztozni. 1849. október 6-án golyó által végezték ki az aradi vesztőhelyen.

Királyfi János báró, kormánybiztos 1800-1849



A család okmányszerű őse J. Balázs, ki Báthory István erdélyi fejedelemtól a XVI. század második felében címeres nemeslevelet kapott. II. Pál, tábornok 1781. dec.28-án báróságot kapott VI. Károlytól. János Pozsonyban született január hó 22-én. 17 éves korában mint jogvégzett ifjú indult el az élet pályájára. A 30-as években Nyitra és Pozsony megye közgyűlésein kezdi meg politikai pályafutását. 1841. április 22-én a dunáninneni

evangélikus egyházi kerület felügyelőjévé választják. Az 1848-ban megalakult első magyar minisztérium Nyitra vármegye főispánjává s a Hurbánféle lázadás ellen működő hadsereghez kormánybiztosnak nevezi ki. Az 1849-es nehéz téli napokat Komáromban töltötte. A túlerővel szemben ő is Görgey seregével vonult vissza Aradig. S bár menekülhetett volna, mégis vállalta a mártíromságot. 1849. október 10-én kötél általi halállal végezték ki Pesten az Új épület mögötti téren.

Desseffy (Dezsőfi) Arisztid lovassági tábornok 1802-1849



Ősi család, Pozsega vármegyéből származtak, melynek első ismert őse Dezsizló, aki a mohi csatában vett részt és megmentette az ország zászlaját. 1363-tól használták a Dezsőfi nevet. Évszázadokon át adták a hazának jeles fiait. Arisztid Csákyban Abauj vármegyében született. Az osztrák hadseregben a Radeckzy huszároknál szolgált. 1839-től (másutt 1844-től) mint nyugalmazott kapitány élt itthon. A szabadságharc kitörésekor őrnagy lett. 1849-ben tábornok. Sok csatában

jeleskedett személyes bátorságával. Az 1849. augusztus 9-i temesvári csata után Karánsebesnél tette le a fegyvert. Ő is osztozott a 13 aradi vértanú sorsában.

Kossuth Lajos kormányzó 1802-1894



Van e magyar szerte a világban ki nevé, tetteit nem ismerem! A Kossuth régi nemetsi család, melynek első ismert őse, Math fia Kossuth (Coswt) IV. Bélától kapott királyi adományban egy darab földet a Türoczy folyó jobb partján. A család sok leszármazottja jelesedett tetteivel a hazáért. Zemplén megyében Monokon született szeptember 19-én. Az ifjú jogász neve 1825-27 majd az 1832-36-iki országgyűléseken vált ismertté. Szerkesztette az Országgyűlési Tudósításokat, később a

Törvényhatósági Tudósításokat, melyet betiltottak, őt, magát 1837-től 40-ig 4 évi fogságra ítélték. 1841-ben megindítja a Pesti Naplót. A hírlapkiadást a politikai küzdelmek fókuszává emelte. 1844-ben megalakítja a Védegyeletet a honi ipar felkarolására. 1847-ben Pest vármegye követévé választották. Amidőn a Király az országgyűlés kívánságára hozzájárul a magyar minisztérium megalakításához, Kossuthnak a pénzügyi tárca jutott. Július 11-én elmondott híres beszédére a Ház nagy többségben az ország önvédelmére 42 millió forintot és 200.000 újoncot szavazott meg. Ekkor mondja halhatatlan szavait: "Én leborulok a nemzet nagysága előtt, s csak azt mondom: annyi energiát a kivitelben, mint amennyi hazafiságot tapasztaltam a megajánlásban." 1848. szeptember 15-én a Kormány lemond, megalakítja a Honvédelmi Bizottmányt, melynek elnöke lesz. Az 1849. március 4-i Országgyűlés az ország kormányzójává választja. Hatalmas energiával szervezi az ország védelmét. Az osztrák hatalmak előrenyomulása folytán a kormány Debrecenbe megy. Itt 1849. április 14-én mondatik ki a Függetlenségi Nyilatkozatban a Habsburg ház trónfosztása. Az orosz invázió elől a kormány előbb Szegedre, majd Aradra menekül. Kossuth augusztus 11-én Görgeyre ruhazza a legfőbb polgári és katonai hatalmat, aki 13-án az oroszok előtt leteszi a fegyvert. Kossuth Lugoson és Orsován át Törökországba menekül, s ezzel megkezdődik évtizedekig tartó száműzetése. Anglia, Amerika, Olaszország következik, hol mindenütt lelkesedéssel fogadják. Végül Torinóban telepedik le s 1894. március 20-án elhunyt. Hamvait felesége és leánya holttestével együtt Budapest főváros hozatta haza. Nemzeti gyász övezte temetését, mely megrémegtette a Monarchia vezető köreit is.

Forrásunkak: A magyar nemzet története (1896). Révai Nagy Lexikona (1913). Új Magyar Lexikon (1962). Az 1848-49-iki Magyar Szabadságharc vértanúinak emlékkönyve (1991).

Elődeink ünnepeltek

II. fejezet

„A honfoglalás dicsősége immár ezer éve ragyog!” olvasható a Historia Domusban.

A méltó megemlékezésre jó előre gondoltak elődeink. A Révzug-ban liget (sétatér) létesítését határozta el a község vezetése. A levágott holtágnak a „katonaszálló” (később Dombszög) déli oldalához már hosszú évtizedek óta szükség szerint érkezett reggeltől késő estig a „rihajó” (Révkomp) Most már elvesztette jelentőségét. Áttelepítették a mostani hídtól nyugatra mintegy kődobásnyira. A Rév-zugnak a szálló mögötti részén mintegy 12 hektáros területet jelöltek ki liget létesítésére. Nevét is előre egyhangúlag megjelölte a községi tanács: „a királlyá koronázott Erzsébet (Szizi) királynőről, hálából a magyar nép irányába nyújtott segítő szeretet kifejezésére.”

... „Szükségeltetik a volt kompjárat helyére, vagy közvetlen közelébe egy állandó kisebb méretű fa, vagy kőhidat építtetni.”

A 80 méter széles és mintegy 5-6 méter mély Holt-Körösbe 4 méter széles és 8-10 méter hosszú híd épüljön középtáján a medernek, a két visszamaradó oldalon pedig földgát töltsék hasonló szélességben és a kívánatos hosszúságban így a szétvágott mederszek közt a víz áramlása és szintje állandósulhat...”- szöveg a döntés. „Így a liget a falú népének minden időben szórakozását és pihenését szolgálhatja.”

Megtervezését és magvalósítását az „ögömölcs és dísznövény kertészet nagy szakértője is” bízták. „Tölgy, bükk, juhar, szil, hárs, kőris, platán, gyertyán, fenyő, akác, vadgesztenye, vérszilva, nyár, nyír, és még néhány gyakrabban előforduló bokor: orgona, mogoró, törökmogyoró, galagonya, som, rekettye, jászmin és más-más példányok, hogy a növény ismeretét bővítse, s a fák- és bokrokhoz ismertető táblácska is tűzessék!”

... „A művészien megtervezett ültetést domború hátú sétautak ágazzák be, melyek piros-salak borítékot nyerjenek!”

A liget közepe táján 60X30 méteres területet üresen hagytak, hol a későbbiek során sportpályát (tenisz) kívántak létesíteni. Csinos, festett padok kínáltak pihenő helyet a fáradtagnak.

A sétány, amely a Megváltó Gyógszertártól a Dombszögig tartott, most megtoldatott a liget árnyas területével. A holtág déli kanyarulatánál szabadstrandot létesítettek a községi vágóhid szomszédságában. A tehetősebb családok csónakokat is telepítettek a vízre. A liget közepén lévő üde pázsitos rész apró gyerekek játszóhelyül és fűvös-, majd cigányzenekar „térzene” helyül is szolgált a későbbi időkben.

Itt rendezték meg 1896. május 18-án, a Liget avatásakor a madarak és fák napját. Ez a terület lett helye a ké-

sőbbi időkben a majálisok, jünialisok rendezésének, mikor alkalmi lacikonyha és „bömbölde” is felállásra került. Népnepélyek rendezésére kiváló lehetőséget szolgált. Pár évtized múltán Rózsahegyi Kálmán, Endrőd első díszpolgára; az endrődi származású Kalmár Illés, Csongrádi főkantor, az országosan ismert Murgács Kálmán, dalköltő és énekes, Farkasinszki Imre, Endrőd neves prímása gyakran szórakoztatták a népes hallgatóságot.

Az ilyenfajta rendezvények helye eladdig a Ridegváros szérűskertjében volt.

A millenniumi ünnepséggel kapcsolatos feljegyzés a protocollum-ban:

„Népes bandérium kísérte a templomtérré a magas méltóságú vendégeket. Ott tábori misét tartottak. Majd a ligeti ünnepségen hazafias szavalmányok és dallamok hangzottak el az iskolások műsorában. Délután az iskolások kivonultak zeneszóval és dallal a szarvasvégi szénáskertbe. Csatlakozott hozzájuk az iparos iskola és az övodások. Számuk meghaladta az 1200-at. Ott gyermekmulatság, különféle versenyek és játékok. (Csuportörés, lepényevés, célbadobás, zsákbaütés, talicskázási verseny, vaklipe játék, adj király katonát, üsd a harmadikat, helyre, csákkó, kacsiintós, kakasviadal...)”

Aztán a vendéglátás: kenyér, pecsenye, kalács, sütemény, hihetetlen bőségből étkezés, és pezsgő málnaszörpös koccintás, iszogatás. Az italt és a harapnivalót a szülők és a gyermekbarátok adakozták össze.

Az óriási néptömeg kiözönlése ezt az alkalmat valóságos népnepességgé tette. (Endrőd lakossága akkor meghaladta a tizenegyzret!)

Az ünnepség színvonalát nagyon emelte az Iparos Dalárda, melyet a nőták és népdalok előadásában Palotai Ferenc tanító, kamester irányított.

A nap kiemelkedő csúcspontja a püspöki, mise volt, amikor száznál több fiú és leány bérmálkozott. Egyben templomunk alapkövetelének századik évfordulóját is ünnepelték. A szertartás záró része az Ave Maria csodálatos imája volt, melyet Németh Eszti, akkor bérmált leánya énekelt tüneményes szépséggel, s a kíséretét a szintén frissen bérmált Farkasinszki Imre iskolás fiú szolgáltatta imádságos lendületű játékkal. A püspök atya külön megköszönte szereplésüket, mondván: „hisszük, hogy az Úrnak még sok öröme telhessen e két tisztalelkű gyermekében!” Eszterkének és Imrinek egy-egy ezüstkeresztes olvasót akasztott a nyakába, megáldva őket, majd megsimogatta fejüket, mint a jó pásztor legkedvesebb báránykát.

1911. május 11-én Németh Eszter 16 éves és Farkasinszky Imre 20 éves szentségi házasságot kötött Endrődön.

folytatás az 1. oldalról

Fiához,

Imre herceghez

szóló intelmei ma is jövőnk és fennmaradásunk zálogának alapismérvei, a hatalomgyakorlás, az országépítés és az erkölcsi normarendszer alapfeltételei. Tanácsai, javaslati, utasítási és parancsolatai az egyháziak, az öregek és a bölcsök, az idegenek, a más nyelvűek pártfogolására, tudásuk megbecsülésére, tapasztalataik felhasználására ösztönöznek, óvva utódját nemzete és öröksége elherdálásától, a szokások semmibevételétől, a helyi sajátosságok mellőzésétől.

Figyelmeztette, hogy őrizze erejét, gyarapítsa az ország hatalmát és tekintélyét, de sohasem önruralmának és mértékletességének rovására.

Béketűrést és igazságosságot ajánlott mindenki, nemcsak a hatalmasok, hanem a gyengék, az elesettek, a kiszolgáltatottak iránt is.

Felkészült bírák alkalmazását és segítségének igénybevételét javasolta a királynak, háruló terhek és a konfliktusok kerülése érdekében, ezzel is biztosítva, hogy az igazságosság nemcsak erkölcsi, hanem alapos megfontolást igénylő hatalompolitikai érdekű követelménnyé is váljék.

Az államhatalom intézményrendszerének megszilárdítása szempontjából kiemelt fontosságú tulajdonított a tisztségviselők kiválasztásának, a munkát végzők, az értéket teremtők megbecsülésének, felhívva Imre herceg figyelmét, hogy ne szolgáljanak, hanem testvéreinek, egyenesen atyáinak tekintse őket.

Fontosnak tartotta a felelősség vállalását, a szeretet és a cél iránti alázat kiemelt szerepét, mert jól tudta, hogy ha a hatalomgyakorlás során a gőg, a kevélység válik uralkodóvá, a gyűlöletet ébreszt, az indulatos, igazságtalan és sértő vezető ellen előbb vagy utóbb fellázadnak, az elnyomottak, a megaláztatottak hatalma megdöntéséhez járulnak.

Az Intelmek zárófejezetének „tizparancsolata” mindezt külön is megerősíti, amikor arra figyelmezteti az uralkodót, hogy bővelkedjék erényekben és értékekben, mert, „ha galádsággal és kegyetlenséggel fertőződött, hiába kívánja, hogy királynak tekintsék, bizony zsarnoknak mondatik”.

Egy évezrede annak, hogy Szent István királyunk ilyen egyértelműséggel figyelmeztette nemcsak fiát, hanem utódait, így minket, valamennyiünket is. Saját területünkön úgy kell dolgoznunk, úgy kell tenünk és munkálkodnunk, hogy az erkölcsi normákat betartva kiérdemeljük embertársaink, a kisebb és a nagyobb társadalom bizalmát, támogatását.

Az újra aktuális „európai úton” valamennyiünknek úgy kell tetteinket formálni, hogy megtartsuk nemzetünket, megőrizzük hagyományainkat, és sokszínű társadalmunk valamennyi rétegének, minden tisztességes magyar honfitársunknak – határon innen és túl – egyre kiteljesedtebb, egyre gazdagabb magyar jövőt biztosíthassunk.

A feladat óriási, ami csakis összefogással, megértő szeretettel, a jövőbe vetett megingathatatlan hittel valószínűsíthető meg, de úgy megvalósítható!

Dr. Latorcai János

Nyári táborozások

Nyári zenei tábor

A Városi Zene és Művészeti Iskola először rendezett zenei tábort, amelyen a zenét és képzőművészetet tanuló diákok vettek részt, mintegy ötvenen.

A foglalkozások reggel 9 órakor kezdődtek, s két helyszínen folytak, részben a zeneiskolában, részben a Református templomban. Az ebédet Timár János „Dreher Söröző” éttermében szerveztük meg. Délután és este különböző programokkal próbáltunk kedveskedni a gyermekeknek, illetve a felnőtteknek. Ellátogattunk Békés-Tarhosra, és meghallgattuk a nyitóhangversenyt. Összekapcsoltuk a tábort a zenével kapcsolatos társalmi témákkal. Egyik este „táncháza” rendezett a Körösmenti Néptáncgyűttes, másik délután pedig a Komédiás Kör irodalmi délutánt szervezett Hajdú László vezetésével.

Mindezekon felül két kiemelkedő programunk volt: az egyik, amikor a Debreceni Maróthy György pedagógus kórus látogatott el hozzánk Kéry Mihály és Kéryné Mészáros Mária vezetésével, és a Gyomaendrödi Zenebarátok kórusával együtt szép műsort adott, a másik, meghívott vendégünk Bárti Fazekas Zoltán, aki a Szegedi Nemzeti Színház baritonistája, és felesége Veréb Judit volt. Ők tartottak felejthetetlen estét a „Zene és költészet” címmel a Polgármesteri Hivatal dísztermében.

A tábor a Református templomban hangversennyel zárult, ahol a táborban tanult műveket adták elő gyermekek.

A tábor nem tudott volna létrejönni támogatók nélkül. Ezek: Polgármesteri Hivatal, Békés Megyei Önkormányzat Közművelődési Szakosztálya, Mészáros Vendel, Dreher étterem, Vodova János Reichle Sport, Gyomai Kner Nyomda Rt., Zöld cukrászda, Sikér GMK, Rostélyos húsbolt, Poharalecz László, Ligetfürdő, Halászlai Szövetkezet, Tóth Lajos, Varga Zoltán, Liget gyorsétkező, Dezső Zoltán, Fülöp István, és a Református Egyház.

Köszönjük mindnyájuknak, hogy segítettek!

Köszönet a pedagógusoknak, akik minden ellenszolgáltatás nélkül részt vettek, munkájukkal elősegítették sikert.

Reméljük jövőre újra találkozunk!

Hunya Anikó

Nyári foglalkoztató tábor

Második éve, hogy városunk megrendezi a TÁBORT, melynek célja a cigány etnikumhoz tartozók felzárkóztatása és a speciális oktatást igénylők alapfokú oktatása, fejlesztése az ép gyerekekkel egy közösségben.

Tennivalónk a két csoportba tartozó gyerekekkel a *másság* megértése és életükben való alkalmazása. Ebben az évben feladatunkat a millennium jegyében tettük. Feladatunk a népművészet, sport, természetvédelem megismertetése, megszerettetése. A múlt évi tábor sikerei azt kívánták, hogy folytassuk a rászoruló gyerekek további fejlesztését. Lássák, ismerjék, életükbe építsék be lakóhelyük értékeit, s képességeiknek megfelelően járuljanak hozzá annak alakításához, formálásához!

Célunk, hogy a július 3 és 7 közötti öt nap változatos, hasznos eltöltése fejlődést, változást hozzon életükben. A 30-as létszámú tábor 10 tagja normál képzésben 20 pedig speciális tagozatú iskola tanulói közül verbuválódott össze. Az utóbbiak szociális helyzete nagyrészt szociális helyzetükből fakad.

A foglalkozások zöme a tájházban folyt. De kirándultunk a Farkasinszki tanýára is.

A foglalkozások napi anyaga:

1 nap: Népünk történetem különös tekintettel az itt töltött 1100 év sorsdöntő eseményeinek, eredményeinek megismertetése és helyes értékelése. (Márton Gábor nyug. tanár: Hogy ünnepeltek 100 évvel ezelőtt, 1896-ban az endrődiek?)

2 nap: Problémák az életünkben és azok sikeres megoldása. (Kónyáné Jakab Ida nevelő). Népi kultúra felelevenítése. Egyszerűbb játékok készítése (Szonda István a Tájház vezetője).

3 nap: Művészeti munka elődeink életében. Szöveg, fonás, híres mesterségek, kultúralt szórakozás, népzene... sétakocsikázás, lovaglás örömeivel teletűzdelt látogatás, beszélgetések Farkasinszki Lászlóék tanyáján.

4 nap: Busz kirándulás a szomszédos Hunyára. Ismerkedés az ottani lehetőségekkel. A Falumúzeum megtekintése. Kézműves foglalkozások: bőrozés, fonás, gyöngyfűzés, sárkánykészítés. (Marvik Márta, Oláh Piroska, Bukva Anikó nevelők irányítása mellett.)

5 nap: Meghívott és érdeklődő vendégek jelenlétében, az adományozók társágában vidám búcsú a tábortól. Paulik László népzenei közreműködésével, népdalok, népi játékok, táncok alapjainak megismerése, elsajátítása, gyakorlás.

Pályázati pénzből biztosították a gyerekek részvételét, étkezését, utazásukat.

A vidám szórakozással fűszerezett táborozás költségeihez 50 ezer forintot a Város Önkormányzata, a többit támogatók adománya biztosította. Ezek közt volt:

Művelőgyűlésért Alapítvány, Kner Nyomda Rt, Cuti Bt, Sikér Gmk, Domszög Kft, Uhrin Emese papírbolt, Barna és Társa Kft, Stfirung Kft. Hálás köszönet az adományozóknak!

Külön köszönjük Dr. Varga Géza gyermekorvos úrnak a gondolat elindításának és megvalósításának segítségét és feleségének a könyvtár részéről kifejtett sok támogatását, Szonda Istvánnak a Tájház vezetőnek sokoldalú, értékes segítségét és a programban megjelent nevelők értékes munkáját.

Érdekes hagyományá formálni, és újabb színekkel még változatosabbá tenni ezt a foglalkozási formát, hogy a még tapasztalható hiányosságok, hátrányok mielőbb eltűnjenek. Ennek személyiségformáló hatása nem szorul magyarázatra, ez áll az ép gyermekekre is, akiknek intuitív képessége, segítő készsége szintén sokat fejlődhet.

Mind ezekben a sikerekben jelentős része volt a Rózsahelyi Kálmán Általános Iskola hozzájárulása is. Köszönjük!

a foglalkoztatótábor képei



„Olyan szentélyt építsetek, hol Istennek buzgó tisztelőket neveljenek...”



120 éves a gyomai katolikus templom

Bensőséges ünnep keretében zajlott a Gyomai búcsú, melyen a főesperes úr és az esperes úr mellett megjelentek az esperesi kerület papjai. A szent misét Petrvozszi György kondorosi plébános celebrálta. A szentmisét kisünnepség követte, melyen elhangzott Reményik Sándor halhatatlan költeménye: Ne hagyjátok a templomot és az iskolát. A verset Szaniszló György egyetemi hallgató adta elő. Majd Márton Gábor történész tanár, a város díszpolgára ismertette a templom történetét. Előadásából idézünk:

„A honfoglalás után a Szeri Pusztán tartott nemzetgyűlés az új haza területét felosztotta a honfoglaló törzsek között. Az állattartásra kedvező területek jelentősége megnőtt. A Körösök

és a Berettyó vidéke kiválóan alkalmas volt letelepedésre. Az újabb kutatások eredményei tanúsítják, hogy már a fejedelemség idején lakott helyek voltak e tájon. Gyomán és Endrődön kívül számos kisebb település létesült: Csejt, Sima, Tölgy, Nyárszeg, Ege, Déce, Félhalom, Varsány. A másfélvezáros török hódoltság végleg elpusztította ezeket, pedig többnek temploma is volt.

István király templomépítési törvénye történelmileg rövid idő alatt megvalósult. A pap-ság szerepe az erkölcsben, művelődésben, gazdasági változásokban is elvitathatatlan. Hiteles íráások, feljegyzések csak a XIV. század tájáról maradtak fenn. Ezek szerint a település papja Pál atya 5 garast fizetett a pápának. Ugyanakkor Endrőd papja 3 forinttal adózott. Mindkét település temploma valószínűleg paticsból készült és zsindefedésű volt.

A török kiűzése után, 1719-ben – mikor Harrucken János György báró lett a terület ura, néhány gyomai család és az ország más tájáról érkező család volt a szálláscsináló.

1836-ban Cepsányi Tamás lett a környék tejhatalmú ura, ő népes mezőberényi evangélikus vallású németeket telepített Gyomára.

1838-ban Bélyi Ferenc tisztartó egy zseléházat adott a katolikusoknak, ahol istentiszteletüket végezhettek. Gyomán önálló lelkesítést báró Bémer László várdi püspök létesített 1849-ben. Első papjuk Miller János endrődi segédlelkész lett. 1852-től 86-ig Mikó Miklós végzett áldásos munkát, különösen az új templom megvalósításáért. 1862-ben önálló plébániai rangra emelték a lelkesítést. A terület új ura báró Wodiáner Sámuel és a nagyváradi püspökség karolta fel az üdvös ügyet. A tervezéssel és kivitelezéssel Hauszmann Alajos egyetemi tanárt bízták meg, aki Rómába ment, hogy olyan mintát keressen, mely a megrendelő elképzelései szerinti. Hauszmann európai hírű szakember volt.

1877. május 1-én történt az új templom alapkövetéle. Zay János nagyváradi prépost-kanonok helyettesítette az akkor gyengélkedő püspök atyát. Beszédének egy részlete így hangzott:

„...Isten dicsőségére és drága vallásunk emelése olyan szentélyt építsetek, hol az Istennek buzgó tisztelőket, az igazságnak és a jognak tántoríthatatlan védőket, édes hazánknak pedig hív fiakat és lányokat neveljenek, és dicsőérdemkorszorúra leszenek méltók Isten és a Haza előtt.”

A templomhoz hozzáépítettek egy kriptát, amelyre vonatkozik „Wodiáner Albert úr királyi tanácsos és a vaskoronarend középkeresztese, és neje a vallásos ihletésű, áldott lelkű, borosjenői Aczél Zsófia úrhölgy végső kívánsága, az épülethez csatolt kriptát feleségemmel tetemeim végnegyalmára szántam, óhajtva a szentély közelében porladni vele együtt.”

A csodálatos templom szentelését 1876. október 27-én Lipovniczky István püspök úr végezte. Az országban ez volt az első Jézusszive templom, melyben a főoltárkép Jézusszive kép. A mennyezet festett kazettás, itt és a rózsablakon található a magyar szentek képei. Az oltárkövénel Szent Ince és Szent Fausztina vértanúk ereklyéi találhatóak. Legyenek példaképek gyermekeinknek. Szép csengésű hangrajai áhítatot sugallnak.

A templom plébánosai áldásos, önfeláldozó hivatást teljesítettek. A lelki gondozás mellett az egyházi iskola sikeres munkájához is nagy segítséget adtak és adnak. Értékes dolog volt a Jézusszive márványszobor templomkertje elhelyezése is.

A közel félvezáros ateista törekvést kitörölni a lelkekből, és töretlen hittel, szeretettel, hiteles lélekkel visszaállítani a Krisztusi hitet, mely közelebb hoz bennünket a Keresztény Európához, legfontosabb feladatunk.

Urunk Jézus légy segítségünk!”

Meg kell említenünk, nagyon szép gondolat volt, hogy ez alkalomból az oltár két oldalán felvirágozva ott állt a templom alapítójának és feleségének arcképe.

Az ünnepség a templomkertben ért véget, ahol finom kalács és meleg tea várta a vendégeket.

Császár Ferenc

Uhrin a mágus, Uhrin a kedvenc...

Ilyen és ehhez hasonló szavakkal üdvözlük a lapok az endrődi származású író, költő, színdarabíró Uhrin Benedeket.

„Nagy sztárokat szokott kísérni olyan tömeg, amilyen tegnap első nyilvános fellépése után Uhrin Benedeket. A majdnem nyolcvan éves mester az Interneten keresztül lett népszerű, annak ellenére, hogy már negyven éve ír dalokat és könyveket. A Lánchíd ünnepén nagy szenzációt keltett Benedek.” (Idézet a Mai Nap június 25. vasárnapi számából 2. old.)

„Délután egyértelműen Uhrin Benedek volt a sztár, sajnos erről lemaradtam. Az egyelőre még kevésbé ismert sztár kétszázados koncertjén állítólag sírt, fuldoklott a közönség a röhögéstől.” (Idézet Népszabadság Pest Vidék melléklet, június 26. hétfői számából)

„Új földalatti mozgalom ütötte fel a fejét, melynek tagjai Uhrin Benedek, az örök optimista zeneszerző, énekes és író munkássága előtt hódolnak. A művész egyik tévécsatornán saját szerzeményeit adta elő, akkor kezdődött az örület...” „Sokan kritikán alulinak tartották a produkciót, de egnéhány máréknyi csoport azonnal rajongói oldalt készített Benedeknek az Interneten, mely az utóbbi idők egyik leglátogatottabb fóruma lett. Tudományos alapokra helyezték a műveinek elemzését, melyet az „uhrinológia” foglalt magába. A múlt héten pedig – egyik legismertebb dala tiszteletére – Rebeka-mulatságot is tartottak, ahol egyik regényéből adtak elő jeleneteket.” (Idézet a Mai Nap június 18. vasárnapi számából 30. old.)

Gratulálunk Benedek! Csak így tovább!

Sajnos hely hiányában az Interneten megjelent honlapjáról nem idézhetünk Talán majd később.

Császár Ferenc

Megjelent a Katolikus Iskola évkönyve

Kézhez kaptuk a Szent Gellért Katolikus Általános Iskola Évkönyvét az 1999/2000 tanévről. Sajnos, hogy olvasóinknak nem tudjuk közre adni e munka minden sorát, de igyekszünk szemelvényeket bemutatni.

Ezúttal idézzük a „Modern boldogságok” című fejezetet:

„**Boldogok**, akik mosolyognak, és jó reggelt kívánnak azoknak, akiknek oly hosszúak magányos, álmatlan éjszakáik.

Boldogok, akik barátságos szavakkal fordulnak embertársaik felé.

Boldogok, akik nem szólnak meg másokat sem nyíltan, sem titokban.

Boldogok, akiknek éles a szemük és nem látszat szerint ítélik meg.

Boldogok, akiknek jó a hallásuk és meghallják embertársaik kéréseit.

Boldogok, akik segítő kezüket mások felé nyújtják.

Boldogok, akik nem furakodnak a gyöngéd szavakkal.

Boldogok, akik szeretetük hatalmával győzik le a rosszat.”

Bizony, bizony jó lenne, ha ezeket a szavakat a felnőttek is megszívlelnék, hogy ők is boldogok lehessenek az életben.

UTÓIRAT

Amikor e néhány sor megjelenik újságunkban Harmath József már nem áll az iskola élén. Megköszönjük újságunknak adott értékes támogatását, mint szerkesztőbizottsági tag. Új munkájához sok sikereket kívánunk.

Szerkesztőség

Épül a hunyai templom

Június 27-én, Szent László király ünnepén nagy ünnepe volt Hunya községnek. Ezen a meleg nyári kedd estén tartotta a búcsút, és az épülő új templom ünnepélyes alapkövetését. Szentmise a hunyai kultúrotthonban volt, Gyulay Endre püspök úr vezetésével. Részt vett az espereskerület papsága, a hívek nagy számban, helyiek, és környékeliek. Megtisztelt bennünket jelenlétével Domokos László országgyűlési képviselőnk, a Megyei elnöke, valamint Hoffmann Márton hunyai, és Dr. Dávid Imre Gyomaendrőd város polgármestere, Petényi Szilárdné iskolaigazgató. Nyugodtan mondhatom, egy falu arculatát e három „intéz-

mény” határozza meg: a templom, a község-háza, és az iskola. Hunyán új templom, és új község-háza épül.

Meghatóan szép pillanata volt a szentmise a felajánlása. Körménben vitték az adományokat, kifejezve a lelki és fizikai templomépítést: az idén elsődíjazott gyerekek vitték a miséhez szükséges kenyert és bort, a Kiss Agoston tervező a tervrajzot, az Látkóczi József, az egyházközség elnöke pedig az acélhengert, mely az új templom alapköve.

Mise után a jelenlévők átvonultak a templomkertbe, ahol megtartottuk az épülő

új templom ünnepélyes alapkövetését. A rozsdamentes acélhengerben elhelyeztük az épülő templom Alapító okiratát, az engedélyezési tervrajzot, a leégett régi templomról egy képeslapot, az Új Ember, és a Keresztény Élet katolikus hetilap e heti számát, a Magyarország mindannyiunké c. millenniumi kiadványt, a Városunk Gyomaendrőd újságunk júniusi számát, és a jelenleg forgalomban lévő fémpenzektől egy-egy darabot. Püspök úr körbejárta, és megáldotta az épülő templom alapját, a fémhengert pedig bebetonoztuk a templom fundamentumába.

Alapító okirat

A mai napon, - Szent László király ünnepén – az Úr 2000. évének június 27. napján, amikor a katolikus Egyházat II. János-Pál pápa kormányozza, a Szeged-Csanádi Egyházmegyét pedig Gyulay Endre megyéspüspök vezeti, Hunya község hívei Istenbe vetett élő hittel emlékezetes nagy ünnepre gyűltek össze. Ma tartjuk községünk épülő templomának alapkövetését.

Ez a templom már a második ezen a helyen.

Az első templomot 1897-ben kezdték építeni Hunya József által ajándékozott telken. Az Endrődhez tartozó települést Kondorostanyának nevezték, majd később lett Endrődszentlászló. 1945-ben mind közigazgatásilag, mind egyháziilag is önálló település lett.

A község a templomalapító Hunya Józsefről kapta a Hunya nevet. (A szó jelentése a Révai Lexikon szerint: birkabórral bélelt bunda, tót eredetű)

1999-ben tavaszi belvíz sújtott bennünket. Hunya és Kondoros neve naponta szerepelt a híradásokban. Sok család kertje, udvara vízben állt, feláztak az alsóépületek, nem egy helyen az állatok is vízben voltak. Sajnos több családi ház alapja is elázott, nem egy lakásba befolyt a víz.

Károsult a templom is. Megsüllyedt a templom alapja, a karzatot és tornyot tartó két oszlop a templom belsejében néhány hét alatt több mint 10 centimétert süllyedt. Így megszakadt a karzat fölötti boltozat, lehullott a vakolat. Szemmel láthatóan megdőlt a torony is, a két tartóoszlop megsüllyedése miatt.

Elvileg már körvonalazódnak a templom felújítási feladatok: talajvizsgálat, az alap és aljzat megerősítése, majd a teljes helyreállítás. Erre azonban nem került sor, mert:

1999. június 4-én este 22 óra 29 perckor becsapott a villám. Néhány perc múlva már égett a tető. Nagyon hamar hatalmas lángok keletkeztek. Néhány óra alatt leégett az egész templom, a torony is kiégett, a harangok is megsemmisültek. Néhány összeégett darab maradt belőlük. Annyira tönkre ment minden, hogy értelmetlen lett volna a régít felújítani.

1999. nyarán lebontottuk a régi templomot, és elkezdődött az új templom felépítésének előkészítése. A helyiek türelmetlenül várták az új templom építését, és nehezen értették meg, hogy hosszadalmas és alapos előkészületet igényel.

Ezalatt a kultúrházban, és az egyik kiürített iskolaépületben misézünk, csak itt ez utóbbiban nagyon szűk a hely.

2000. június 4-én, pont egy évre a tragédiára, a plébános hivatalosan bejelenti az új templom építését.

Tervező: Kiss Agoston (Szeged)

Kivitelező: Károlyi és Társa Építési Vállalkozó (Mezőberény)

Műszaki ellenőr: Kovács Mihály (Gyomaendrőd)

Befejezési határidő: 2000. november 30.

A templom méretei:

Beépített hasznos alapterület: 298,5 m²

Beépített bruttó alapterület: 310,6 m²

Toronymagasság: 25 m

Hosszúság: 28,21 m

Szélesség: 11,98 m

Gyulay Endre megyéspüspök úr is pártfogolja az építést, és sokat segített. Mivel országos híru lett az a hunyai templom tragédiája, TV, rádió, újságok foglalkoztak vele, és az Interneten is olvashatók, láthatók az események, sokan adakoztak belföldi és külföldi személyek, intézmények egyaránt. Segített a helyi önkormányzat, Domokos László országgyűlési képviselő úr közbenjárására a Megyei elnökség, a Generali Biztosító, a Nemzeti Kulturális Örökség Minisztériuma, és nem utolsósorban a helyi híveink.

Templomépítésünk idején a

kerületi esperes: Szurovecz Vince (Békésszentandrás)

plébános: Iványi László (Endrődön)

káplán: Hüse József (Endrődön)

Egyházközségi képviselőtestület:

Látkóczi József elnök, Szilágyi András gondnok, Hanyecz Vencelné pénztáros, Sóczó Géza hitoktató, Fülöp Máté, Hegedűs Ede, Farkas Rezsőné, Farkas Ferencné Kiszely Lajos, Timár László

Szekrestyés: özv. Hegedűs Imréné

Adminisztrátor: Pintér Hermína

A község polgármestere: Hoffmann Márton

A község lakóinak száma: 824

Azzal a reménységgel fogtunk hozzá templomunk megépítéséhez, hogy még ebben a jubileumi 2000. szentévből, magyarságunk 1000. évében lesz felszentelt templomunk. Ebben segítsen minket az Atya, a Fiú és a Szentlélek.

Szent László király, könyörögj érettünk!

Hunya, 2000. június 27.

Gyulay Endre
megyéspüspök

Hoffmann Márton
polgármester

Iványi László
plébános



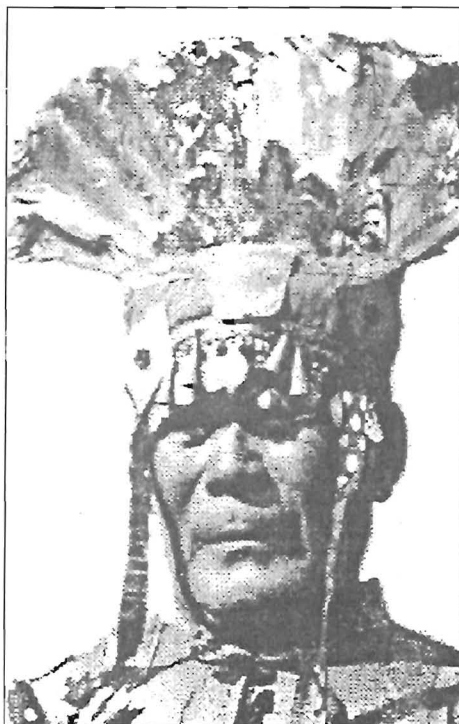

Tuva sámán (Erzin)



Alekszej Kalkin altaji regös (Kán)



Telengit sámánasszony (Altaj, Kosagas)

Nekem megadatott, hogy találkozzam táltosokkal, tudós pásztorokkal

Két kiállításra invitáljuk olvasóinkat, nemcsak gyomaendrődieket, de az ország más tájain élőket is, akik szeretik a szép és izgalmas fotókat.

Igen. Kitalálták már. Az endrői származású, a Magyar Művészetért- és a Balogh Rudolf-díjjal kitüntetett fotóművész, vizuális antropológus Kunkovác László kiállításairól van szó.

Július 20-án nyílt meg Szolnokon **TÁLTOSERŐ** címmel kiállítása, melyet Dr. Fodor István a Magyar Nemzeti Múzeum címzetes főigazgatója nyitott meg.

A kiállítás a Damjanich János Múzeum (Kossuth tér 4). I. emeleti kiállítótermében szeptember 23-ig várja látogatóit.

A művész így vall önmagáról: "Nekem megadatott, hogy találkozzam táltosokkal, tudós pásztorokkal, és gyermekkorom különös alakja, a vén marhahajcsár is az lehetett. Bebarangoltam Szibériát, Közép és Belső-Ázsiát, felkerestem az utolsó sámánokat.

Augusztus 3-án Dr. Kürthy Béla Régész nyitotta meg Szarvason Kunkovác László **VARÁZSLATOS DÉL-SZIBÉRIA** címmel kiállítását, mely október 31-ig tekinthető meg a Szarvasi Tessedik Sámuel Múzeumban.

Milyen is ez a vidék Altaj és Tuva? „Nemcsak a két folyamóriásnak, az Obnak, és a Jenyiszejnek, hanem az emberiségnek is egyik forrásvidéke a mai Mongóliától északra fekvő táj.

Kultúrák születtek errefelé az ősidőkben, később lovasnomád népek rajzottak ki, fél Eurázsia történelmét befolyásolva. Mások – a török nyelvű altajiak és tuvák – ott maradtak. Eredezően pásztornépek, de a tajgában is megélnek. A legelő, a fények és a színek hasítóan tiszták. A fennsík sztyeppén olykor egymás közelében legel a teve és a jak. Boronaházban, nyáron jurtában vagy fakéreg sátorban él az állattartó család. Mélységesen tisztelik a természetet, a távoli korok köemlékeit, az elképesztő memóriájú regösöket és a tollkoronás sámánokat. A messziről jött ember, ha velük dobban a szíve, nem idegen köztük.” Tudhatjuk meg a meghívó rövid ismertetéséből.

Lapunk hasábjain, legnagyobb örömünkre, már sokszor mutattuk be a művészt, kiállításait, azok kapcsán önvallomásait.

Mégis, e gazdag életút önvallomásából idézünk olvasóinknak, mely oly jellemző Ő reá a művészre. „A békési, a sárréti meg a nagy-kun-táj találkozásánál születtem Endrődön

1942-ben. – kezdi életútját, majd elmondja, hogy jutott el hivatásához, s így folytatja – A hazai

falujárások után, érettebb korban újabb program következett. A mi Alföldünk az eurázsiai sztyeppe-övezet nomád népeket itt marasztaló, legnyugatibb darabja. Östörténetünkig jutunk el, ha ezt a füves térséget végigjárjuk. Sorra vettem Kelet Európa, Szibéria, Közép- és Belső-Ázsia népeit. Eddig 18 népnél voltam gyűjtőúton. Etnofotó tárlataim 120 helyen fordultak meg idehaza és tíz országban hirdették, hogy a kultúra mélyrétegei összekötik az emberiséget.”

Néhány kép, melyet itt bemutattunk, világosan érzékelteti az elmondottakat.

Kérjük, tekintsék meg e kiállításokat. Biztosak vagyunk abban, hogy gazdag kulturális élményben lesz részük.

Császár Ferenc



METÁL STOP VAS-MŰSZAKI BOLT

Kerékpár forgalmazó márkabolt és szerviz

Gázkészülékek, kazánok, radiátorok,
csövek, szerelvények

Hűtőszekrények, fagyasztóládák, mosógépek,
háztartási kisgépek

Szórakoztató elektronika

Szegek, csavarok, zárok, lakatok

Fürdőkádkak, mosdók, csaptelepek, mosogatók

Villanyszerelési anyagok

GYOMAENDRŐD, Bajcsy-Zsilinszky u. 44.

Telefon: 386-909

SPORT

LABDARÚGÁS

Új reményeink?!
Új név, új csapat.

A Barátság NB II.-es szereplése teljes kudarccal zárult. Ebben óriási súllyal számít, az elnök Kovács Lajos halála.

Így is az őszi szezonban 2 győzelemmel, 5 döntetlennel, és 8 vereséggel 11 bajnoki pontot szereztünk

Tavasszal azonban – miután több kulcsembertünk távozott, s azok pótlása az ifi-ből történt - kudarc kudarcot ért. A tavaszi szezonban mindössze 1 döntetlennel szereztünk 1 árva pontot!!! Az őszi gólarány 10:19 volt, ez a tavaszi szezon végére 16:64-re romlott. Nem volt góllövő! A legjobb helyzetek sokaşágát szalajtottuk el. Még tizenegyest is elhibáztunk.

Többször hiba volt a hozzáállással, a lelkesedés hiánya eluralkodott a csapaton. A szezon végére eredeti játékosaink közül csupán Mester és Ilyés maradt.

Az új bajnokságban már az új névvel szereplő **Gyomaendrődi Városi Sport Klub** labdarúgói indulnak, akik az NB II. 8-as csoportjában küzdhetnek a győzelmi pontokért. Új Vezetőség alakult, amely már megkezdte a fiúk felkészítését az őszi szezonra.

Bemutatjuk az új vezetőséget:

Gellai Imre, tiszteletbeli elnök, Szakálos Ernő, ügyvezető elnök, Vas Igánc, szakosztályvezető.

Elnökségi tagok: Feuerwerker Béla, Fülöp Zoltán, Hunya Péter, Nagy Endre, Oskó Sándor, Tímár András.

Az edzéseken népes (18 fős) csapat dolgozik Kéki Elek edző irányításával. A játékosállomány városunk fiataljainból verbuválódott. Reméljük, ezt pozitívumként értékelhetjük.

Bízunk a sikerben!

Bízunk az új vezetésben!

Bízunk a játékosok harci kedvében!

Eredményes munkát, sok győzelmet kívánunk!

Hajrá Városi SK!

MÉRKŐZÉSEK ŐSSZEL

Alföld csoport NB. II. B. Csoport

1. VIII.6. Örkény – Gyomaendrőd
2. 12. Gyomaendrőd – Békés
3. 19. Abony – Gyomaendrőd
4. 26. Dömsöd - Gyomaendrőd
5. 30. Gyomaendrőd – Makó
6. IX. 2. Gyomaendrőd – Szeged
7. 10. Szajol – Gyomaendrőd
8. 13. Gyomaendrőd – Örkény
9. 17. Békés – Gyomaendrőd
10. 23. Gyomaendrőd – Abony
11. 30. Gyomaendrőd – Békés
12. X. 8. Makó – Gyomaendrőd
13. 15. Szeged – Gyomaendrőd
14. 22. Gyomaendrőd - Szajol

A csapat tagjai: Hanyecz János, Hanyecz István, Bela Tibor, Furka Lajos, Furka Sándor, Karácsony János, Oscán Krisztián, Kővágó Zsolt, Dinya Zoltán, Katona Csaba, Tímár Albin, Mazán Zoltán, Pintér Krisztián, Farkasinszki László, Ilyés Imre, Szakálos Zoltán, Nélteki János, Mester Levente, Kovács Gyula, Tóth Zsolt, Feuerwerker Béla, Hunya Tamás.

Márton Gábor

ATLÉTIKA

Triatlon diákolimpia

Megyei és országos bajnokság

Június 10-én a gyulai Várfürdőben rendezték meg a megyei egyéni diákolimpiai döntőt és a megyei triatlon csapatbajnokságot.

Városunkból **Makár Tamás** egyéniben és csapatban bronzérmes lett. Az egyéniben elért eredménye feljogosította, hogy az országos döntőn részt vehessen, melyet június 18-án

Kecskeméten rendeztek meg. Az ország 72 legjobb versenyzője nagyon erős mezőnyben mérte össze tudását. Tamás a középmezőnyben végzett, a 40. helyen ért célba. Gratulálunk a jó eredményekhez s így Tamás a duatlon versenyek után kipróbálta a triatlon versenyeket is, és nem kis eredménnyel.

THERMIX
ÉPÍTŐIPARI SZÖVETKEZET

☒ 5500 Gyomaendrőd,
Ipartelep út 3.
☎ T/F: 66/386-614, 386-226

Tevékenységeinket piacképes áron kínáljuk

- ☞ Magas és mélyépítési munkák generál kivitelezése – tervezése
- ☞ Transzportbeton és betonacél értékesítés, előregyártás, szerelés
- ☞ Egyedi asztalos és lakatos termékek gyártása (nyílászárók, Interspan bútorok)
- ☞ Építőipari anyagkereskedés (Interspan bútorlap...)
- ☞ Építőipari gépek, segédesszközök bérbeadása (toronydaru, acélzsalu, keretes állvány, útpanel...)

*Madi Zol cipőkészítő-
fogtechnikai és kereskedelmi
Kft*

Telephely: 5502 Gyomaendrőd, Fő út 45.

Telefon: (66) 386-578

Siker külföldön, „aranyévek” itthon

I. Fejezet

„A mi generációnk szétszóródott kis-Magyarország városáiban és szerte a nagyvilágban”

„Föl-földobott kő, földedre hullva.
Kicsi országom, újra meg újra,
Hazajön a fiad.”

(Ady Endre: Föl-földobott kő – részlet)

Pályafutásom kezdetén és vége felé két döntő fontosságú esemény történt velem, melyek bár ellentmondanak egymásnak, mégis pozitív tényezőkké váltak karrierem kialakulásában.

I. A Békéscsabai Kereskedelmi Középiskola negyedéves diákja voltam, mikor a német tanárom és osztályfőnököm, Dr. Neményi Antal, félrehívott és azt mondta: „Béla, sajnálattal közlöm önnel, hogy kulák-származása miatt egyetemi tanulmányokra valószínűleg nem fogják felvenni sehol Magyarországon.”

2. Az ELTE Bölcsésztudományi Kar dékáni tanácstermében, 2000. március 14-én, az amerikai doktori disszertációm sikeres megvédését követően, Dr. Gombóc János, a védőbizottság elnöke így nyilatkozott: „Kedves Ugrin Béla, kedvező határozatot hoztunk az Ön számára, s így szívélyesen üdvözölhetem, mint az Éötvös Lóránd Tudományegyetem filozófiai doktorát.”

A nagy esemény után a folyosón rokonok és barátok gratuláltak örvendezve.

Így hát a kezdeti csalódások után, biztató sikerek mérföldkövei is következtek életemben, de ezeknek mindig meg volt az árka. Ma már az Egyesült Államokban és Európa fejlett országaiban is, az érvényesülni akaró egyének számára új követelményeket diktál az „információ és szolgáltatások” új korszaka. Így szinte közhelyé vált a mondás ez országokban, hogy a fiatalabb generáció három, vagy négy munkakörváltásnak néz elébe, s élethosszig tartó tanulásra fog kényszerülni az időszakonkénti továbbképző tanfolyamok, avagy egyetemi kurzusok egymást követő sorozataiban. Nos, úgy érzem, hogy én egy előfutára lettem ennek a szindrómának. Törekvéseimtől sarkallva és a választott életkörülményeimet hasznosítva, „írd és mondd” hat más és más, de legtöbb esetben valamelyest rokontermészetű foglalkozásaim követték egymást. Viszont mindegyiket megelőzték az előkészítő tanfolyamok szakiskolákban és egyetemeken, három országban, s két idegen nyelv elsajátításával.

Drága szüleimnek mindezekről már csak az endrődi Szarvasvégi Temetőben tudtam beszámolni, s remélem, hogy legidősebb bátyám, Dániel is hallgatta, akinek csupán a neve van a fejkövön, de földi maradványai valahol a Kaukázusi hegység déli lejtőjén porladnak. Ő ott halt meg 25 évesen, mint hadifogoly. Viszont a családi sírboltban, rátemetéssel, édesanyám felett nyugszik megboldogult amerikai származású párom is: Caravageli (Karavageli) Manuela. Majd én is mellé kerülök, ha befejeződik életem. De nagy kár is felesége-



mért! Ő egy görög-amerikai családból származott, s nyelvtanár volt Houstonban, ahol éltünk, Texas államban. Aztán nyugdíjaztatásunk után, 1995 végén, jött velem Magyarországra. De itt sajnos rohamosan egyik betegsége a másik után érte és sok szenvedés után 1999 tavaszán meghalt. Pedig nagyon szerette magyar rokonait, Magyarországot, s Budapestet különösen. Fiunk Gregory, Las Vegasban lakik, s onnan jött haza a temetésre.

A kétezredik év Anyák Napján, a sír melletti kis padon ülve, gondolatban Manuelámmal hosszabban is értekeztem az ELTE tanácstermében történetekről. Ugyanis ő még élt, amikor 1997-ben az ELTE Kar Doktori Tanácsa, kérelmemre tudatta velem, hogy a magyar PhD-t (a filozófia doktori fokozatát) megkaphatom tőlük, ha az amerikai doktori disszertációm a szokásos bírálatoknak alávetem, majd pedig az ELTE védőbizottság előtt megvédem. Manuelám biztos volt benne, hogy sikerülni fog. Ahogy terveztem, nyugdíjas éveimben talán magyar egyetemeken is tudnék tanítani pár órát hetenként, mint vendég-előadó. A temetőből kísértálva felnéztem a kapu feletti gólyafészekre. Autóba szálltam és lassacskán hajtottam el az üres utcán, s a régeledott családi házunk leredőnyözött ablakai előtt.

Gyermekkoromban itt Endrődön, Gólyás-Ugrinénak hívták családunkat, mert a Temető utca 3. sz. alatti házunk egyik kéményén hosszú évekig fészkeltek a gólyák. Akkor bizony hangos volt az utca a sokgyermekes családok játszódozó csemetéitől. Esténként az idősök a ház előtti kispadon beszélgettek, s olykor-olykor, ráripakodtak a rosszkedőokra. Családunkban öt fiú és két lány született: Dániel, 1920, Erzsébet, 1921, László, 1923, Gáspár-István, 1926, én magam Béla, 1928, Imre, 1931, és Magdolna 1934. Így aztán a nagymamánkkal együtt és szüleinkkel ebéd és vacsoraidőben tízen ültünk az asztalnál.

Édesapámnak, akit gyermekkori emlékezetem szerint mindenki Gáspár bácsinak

hívtak, örökölt földje volt Hunyán egy olyan régi tanyaival, hogy még a nagyszülők sem tudták mikor épült. Valószínűleg az lehetett a Kis-Hontból visszatelepedett Ugrinok első tanyaépülete a kondorosi hártárban. Édesmamámnak, született Gyuricza Reginának pedig az Endrőd melletti Páskomon volt néhány hold szőlője. Kezdetől fogva a módosabb gazdáknak családi háza Endrődön voltak, távol a tanyaiktól. Ez volt az a világ, melyet az 1940-es évek végén a Rákosi féle kommunista rendszer számolt fel úgyannyira, hogy a régi gazdag tanyavilágban és az erős endrődi gazdaközösségnek ma az ezredfordulóban már hírneműje is alig maradt. A mi generációnk pedig szétszóródott kis-Magyarország városáiban és szerte a nagyvilágban. Csupán Pista bátyám él feleségével, Jolikával Hunyán, közel a volt birtokunkhoz, melynek egy kis részét a 90-es évek elején visszakapták az itthon élő családtagok kárpótlás fejében. Időm már bőven van hozzá, s jó érzés Budapestről Pista bátyámékhoz lelátogatni; felidézni a régi időket, s fiatal korunkat, amikor azért derekasan felvettük a harcot a jövőnk és boldogulásunk érdekében.

Én azal voltam szerencsés, hogy jól futballoztam. Úgy kaptam 1948-ban revizori állást az Egri Erdőgazdaság kereskedelmi osztályán, hogy fociztam a vállalati csapatban. Amikor pedig 1950-ben behívtak a Légierőkhöz, ott helyeztek a sport századba, s a légierők „Iljusin” nevű csapatában rúgtam a labdát 1953-ig. Leszerelése után az endrődi Pelyva Máté segítségével lettem előadó a Budapesti Csőszerelő Vállalatnál, de tudtam, hogy előbb utóbb káderezni fognak, s a fiatal endrődi kommunisták, akikkel valamikor együtt fociztunk a szülőfalumban, szememben nélkül jelenteni fogják munkaadóimnak kulák származásomat.

Ez időben egy alkalommal Rózsahegy (Ugrin) Kálmán bácsit látogattam meg Budán a Tarcsai Vilmos utcai villájában, melynek az alagsorában volt a Rózsahegy Színészképző Stúdió egy remek kis színpaddal. Kálmán bácsi szívélyesen fogadott: „Cyere Béla öcsém a tetszera, s beszélj az endrődi rokonokról. Hallom, hogy most nehéz időköt élnek.” Szomorú híreim után rám került a szó, s mikor mondtam neki, hogy eddigi pályafutásom során még sehol nem derült ki kulák származásom, de ez csak idő kérdése! Híres öreg rokonom hátraigazította hófehér dús üstökét a jobb homloka felett, s a következőket mondta: Jóképű fiatalember vagy. Cyere be a színházak világába. Végezd el az iskolámat, vegyél fel, például egy Újlaki nevet és senki nem fog tudakolódni a származásod után.” Az elhangzottakat fontolgatva én azt találtam mondani, hogy ha én színházi éltre adnám a fejem, akkor inkább a rendezés vonzana jobban. „Semmi baj öcsém. Itt azt is megtanulhatod”, s így is történt. A harmadik és negyedik szemeszterben már színdarabok jeleneteit rendeztem.

Dr. Ugrin Béla

Mária néni meséi

Levél a kiskakastól

- Szervusztok gyerekek! Búzaszemes jó reggelt kívánok mindannyitoknak. Ugye csodálkoztok, hogy levelet kaptok tőlem. Bevallom, hogy én is. Mert ezt az egészet Dorombi találta ki.

Dorombi egy cica, és neki is Kriszti a kis gazdája, akárcsak nekem. Nemrégén még falun laktam, egy nagy baromfiudvarban, de Kriszti, mikor nálunk nyaralt, azt mondta, hogy aranyos pipi vagyok, és Mari néni máris neki ajándékozott. Most itt élek egy szép kertés házban, és nagyon unatkozom. Senki sem érti meg a kukorékolásomat, csak Dorombi. Pedig úgy szerettem volna Kriszti-nek is elmesélni, hogy mennyi mulatságos kalandom volt otthon, a baromfiudvarban. De hát mesélhetek én! Kriszti csak babusgat, de látom, hogy egy szavamat sem érti. Ráadásul egész nap az óvodában van.

Dorombi nagyon megsajnált, és azt mondta, hogy írjak le mindent. Majd Kornél, a Kriszti iskolás bátyja elolvassa, és kész.

De nem lett kész, mert én sajnos nem tudok írni. Megkérdeztem Dorombitól, hogy ő vajon tud-e? Egy darabig gondolkodott, aztán azt mondta, hogy az nagyon lehetséges, mert Kornélnek mindig csak azt mondja a mamája, hogy olyan az írása, mint a macskakaparás. Akkor az ő kaparása csakis olyan lehet, mint Kornél írása. Azonnal meg is próbálta. Tintába mártogatta a pracliját, és kaparászni kezdett egy árkus papíron. Én meg

tollba mondtam neki a történeteimet.

Hanem mikor odatettük Kornél elé, az csak bámult rá, és képzeljétek repülő akart csinálni a levelünkből. Dorombi akkor azt tanácsolta, hogy küldjem el az óvó néninek. Ő majd felolvassa Kriszti-nek, és így legalább más gyerekek is meghallják.

Kukurikú! Ennek nagyon megörültem. Mert alig várom, hogy elmesélhessem, hogyan bújtam ki tavasszal a tojásból.

Az úgy történt, hogy egyszer Mari néni összeszedett egy csomó tojást, és egy nagy kosárba rakta. A kosárban szalma volt, és jó meleg. Hogy még melegebb legyen, Mari néni a tojásokra ültette Kotlósanyut. Ott csücsült aztán addig, míg a tojásokban mocorogni nem kezdtek a kis csibék. Biztosan kitaláltátok már, hogy én is köztük voltam.

Nőttem, növekedtem a tojásban a jó puha melegtől, meg attól a sok finom enivalótól, ami a tojásban volt. Egyszerre csak úgy éreztem, hogy szűk a tojáshej. Azonnal tudtam, hogy nekem most ki kell kelnem, azaz, hogy elő kell bújnom a tojásból. Igen ám, de hogyan? Mert a tojáson nincsen ajtó, még ablak sem, hogy kikukucskáljak rajta. Elkezdem hát kopogtatni a csőrömmel. Kipp kopp, kipp kopp. És egyszerre csak meghallottam, hogy egy jószagos hang bátorítónan kotyogni kezdett:

- Kotty! Kotty! Csak ügyesen kicsinyem! Csak ügyesen! Kotty! Kotty!

Mindjárt tudtam, hogy csak kotlósanyu lehet, aki szól hozzám, és ettől olyan

erős lettem, hogy hamarosan egy ici-pici lyukat vágtam csőrömmel a tojáshejon. Csakhogy azon még egy hangya sem fért volna ki, nemhogy én. Fordultam jobbra, fordultam balra, és körben, körben lyukasztgattam a kemény tojáshejat. Nagyon elfáradtam és már azt hittem, hogy sohasem jutok ki onnan. Pihentem egy keveset, és akkor összeszedtem minden kis erőmet. Megfeszíttem a szárnyaimat, és reccs! Halljátok csodát! Egyszeriben kint voltam a sötét fogságból a ragyogó világosságon! Akkora már a többi tojásokból is előbújnak a csibék, alig győztünk örülni egymásnak! Azonnal játszani akartunk, de kotlósanyu a szárny alá terelgetett bennünket, hogy jól felszáradjunk és pihenjünk egy csöppet. De mi nagyon türelmetlenek voltunk. Annyit kuporogtunk a tojásban, hogy most mindenáron futkosni akartunk. Erre szaladtunk, arra szaladtunk, ki tudja merre mentünk volna, ha ránk nem kukorít egy igen öreg, nagyon haragos hang:

- Kukurikú! Hess, te! Huss! Anyád mellől el ne fuss! Haszontalan csibéi! Hát nem látjátok, hogy éppen fölötünk köröz a héjja?

Nagyon megijedtünk, és gyorsan bebújtunk kotlósanyu kiterjesztett szárnya alá. Éppen idejében, mert jaj! Csőrikét, a legkisebbik húgocskámat majdnem elkapta az a gonosz madár! De akkor már kotlósanyu is nagyon haragos volt. Olyan mérges hangon kiabált a héjjára, hogy az, jobbnak látta, ha szégyenszemre elrepül. Mi csak szepegtünk a jó meleg biztonságban, és tollalblakon kukucskáltunk a csúnya ragadozó után.

Gyerekek! Ti se köszáljátok sohasem messze az

anyukától, nehogy elvigyen a héjja! Dorombi ugyan azt mondta, hogy csak a tollas népet bántja, de ti azért csak legyetek jók. Akkor legközelebb majd írok nektek. Szervusztok, gyerekek!

A mesét és a verseket írta Iványi Mária

Tarka mező, tarka nyár

Hímes kendő a mező.
Hullámzik a szélben,
Szikrázik a fényben,
Ezerszínű tarka-barka!
A nyártündér nekünk varrta.

Teleszórta virágokkal.
Csengettyűssel, széppel,
Pirossal, meg kékkel,
Csupa illat! Csupa seiyem!
Vidámságot bőven terem.

De szép is az élet!
Puha pázsit ringat,
S gyermekálmainkat
Tündérkezek szövik szépre,
Valóságára, s békeségre.

Délibábos vers

Mit mutat a délibáb a Pusztaşágon?
Kopasz veréb üldögél egy Száraz ágon.
Tollas süveg a fején,
Azon járunk te meg én,
Cifra táncot.

Mit mutat a délibáb a Pusztaşágon?
Fordítva ül egy majom a Zsiráfhatón.
Úgy lovagol előre,
Vízben ringó mezőre,
Kocogásan.

Mit mutat a délibáb a Pusztaşágon?
Tarka pillét ingó-bingó Rózsaszálon.
Tarka pille messzi száll,
Almos a szél, szundikál
Csönd az ágya.



**NŐI CIPŐT
A GYÁRTÓTÓL!**

A KLASSZIKUS MODELLEKTŐL A MAI
DIVATIG SZÉLES VÁLASZTÉKBAN
KÍNÁLJUK TERMÉKEINKET.



**GELLAI LÁSZLÓ
CIPŐGYÁRTÓ**

GYOMAENDRŐD, FŐ ÚT 140/2 • TEL: 06-66-283-359

A TURUL CIPŐ KFT



Felvételre keres varrónőket,
cipőfelsőrész-készítőket és cipő
gyártókat gyomaendrődi,
dévaványai és kamuti telephe-
lyeire, tartós munkára, jó kere-
seti lehetőséggel.

Vidékről bejárást térítjük,
vagy megoldjuk.
Érdeklődni lehet: 66/386-251
telefonon Oláh Ferencnél

Trodalmi oldal



Gergely Ágnes

Örízetlenek

„Szállást adtál, egy éjszakára
megosztva párnád. Evangélium.

Gyönyörű vagy. Semmit se értek.
Csak jóság van, és nincsenek nemek.

Újra és újra sírok. Nem miattad.
Érted. Értem. Boldogok, akik sírnak.

Szállást adtál egy éjszakára,
Megszálltál mindörökre.”

Pilinszky János: Levél.

Dán tenger, kék ég, fehér testű sirályok, hullámoktól ölelt hajó.
Négy ember az alsó fedélzeten. Két sebzett felnőtt, a múltjával, két
beteg gyermek, a múlttalanságával.

Egy utazás, s az utazás emlékei. Kimerevített pillanat, a meghitt,
együtt töltött, utolsó pillanat.

Amikor még együtt voltak, ök négyen.

S egy hang, ott a hajón, mely megsejtett valamit a KÖZÖS
TÖRTÉNET végéből.

„...ha ez a férfi egyszer elhagyja magát, nem azért fogja elhagyni,
mert az a másik nő szebb, és nem azért, mert gazdagabb vagy okosabb.
Hanem mert szerencsétlenebb.”

Aztán mintha egy ballada részesei lennénk, a történetét elmondó
asszonyéletének, keresésének, várakozásának-vágyakozásának tanúi,
annak a nőnek, aki szemérmesen kézenfog bennünket, és végig vezet
a fájdalom KÖZÖS TÖRTÉNETÉN. Megengedi, hogy vele együtt
éljük át azt, amit egyszer ő már átélt az élet, szerelem, halál három-
szögében.

A KÖZÖS TÖRTÉNET: néhány egymással és egymástól távol
töltött év, mely a négy embert örökre összefogja. Mindörökre. A ha-
lálon innen és túl. „A közös történet a legnagyobb védelem” – halljuk
másutt, s mintha Bach orgonái zúgnának.

Valóban, amíg négy ember sorsa közös, amíg egy családot alkot-
nak, addig nem következik be a tragédia. Védetteké válnak a pusztu-
lással szemben. A hiányzó negyedik, a férfi távolléte, visszatérésének
lehetősége is erősíti az összetartozást.

Pedig a két gyerek nem édestestvér, de azzá teszi őket a szeretet, a
betegség, a remény. S egy autóbaleset.

„A szeretetnek nemcsak tévútjai vannak. Útjai is.” - s mintha mo-
zartai muzsikát hallanánk.

Az egyik kislány, költőnek, a másik zenésznek készül. Tehetsége-
sek. Két beteg gyerek, az egyik nagyot hall, a másik nyomorék, ge-
rincbeteg. Mások, mint a többiek. A betegség stigmája teszi őket
mássá. Éreli őket felnőtté. A mélységeket és magasságokat meg-
elő gyermekek mindentudása fénylik. A mondatokon, hiszen „a gye-
rek is tudhatja, mit jelent a soha többé, mit jelent az idő, ami nem
számít, a félelem néha többet tud, mint a tapasztalat...”

Hétköznapiakat azonban nemcsak a fájdalom határozza meg, ha-
nem a játék is. Játék a szavakkal, játék a hangszereken. S közben meg
kell tanulniuk, hogy a külvilág, a nagyobb közösség, az egészségesek
világa nehezen tűri a másságot. Ezt a fajtát, a betegség másságát is.

Meg kell tanulniuk, hogy „nem szabad alá merülnünk oda, ahol a
gonoszok laknak”; hogy „a gyűlölet olyan, mint a színvakság, a szín-
vakság hiába mondod, hogy a fák zöldék”; hogy „az ember nem alkal-
maz erkölcsi kényszert azzal szemben, akit szeret”, pedig időnként
talán szükség lenne rá, hogy „méltósággal meghalni nem lehet, csak

méltósággal élni.”; S hogy „Ha rádöbbenek, hogy meghalhatok, mie-
lőtt agyam természet behordtam...”

S még mennyi mindent!

„A közös történet a legnagyobb védelem” – kopognak a szavak,
alatta Bach orgonái.

A két felnőtt sorsszerűen ismerkedett meg, egy költőtálcán.
Két sebzett ember a múltjával, gyökereivel, hagyományával, kultúrá-
jával, s a két haza szintén múlttal, gyökerekkel, kultúrával.

Az asszony író, aki mindig is várost szeretett volna alapítani, olyan
helyet, ahol letelepedhet, ami valódi otthon, hazát ad, s másnak is
adott esetben „vészkiötő”.

A férfi is ezt a helyet keresi, hiszen „férfiember nem lehet kóbor, a
legnagyobb szenvedély a letelepedés.”

A „szomjas vagyok”, a „szomjat oltani” vágya elemi erővel tör fel,
és hajtja egymás felé a két embert. De a pillanatok boldogságáért is
meg kell küzdeni. Hiszen a múlt mindig beleszól a jelenbe. A múlt,
amikor még KÜLÖN történetük volt. Drótkötél a magasban. Az
egyik végén Zoltán, a másikon Tillie. Ők tartják a kötelet, amely egy-
szer majd szétszóródik. Vagyis a volt férj és a volt feleség. És az
asszony kislánya. „Apu nem pótolható” – mondja. S aki eljut odáig,
hogy maga kéri az „erkölcsi kényszer” alkalmazását, vagyis rávenni a
férfit, hogy maradjon.

A múlt: a fizikai és szellemi hovatartozás. Magyarország, Dánia.

A KÖZÖS TÖRTÉNET, a négy ember közös élettörténete folyta-
tódik: tanulással, felismerésekkel, fájdalommal, szellemi játékokkal. A
megtapasztalt boldogság szép szertartásaival:

„Együtt reggelizni! Ha van valami, ami a szerelemmel majdnem
egyenértékű, ez az”; „a párnán két fej lenyomata”; „ágak öble, a meg-
mentettség”; „a szerelem, a szeretet útjai.”

A férfi három emberi életet meghatározó „holtpon”. Ahogyan a
nőnek szenvedélye, feladata az írás, úgy a férfié a múlt feltárása, az
igazság kiderítése.

Hazahívja a munkája, a szenvedélye. A Sorsa.

Majd az asszony első tanulmányútja Svédországba. Öröklődés a pá-
lya, a gyerek és a szerelem között.

Stockholm: jéghegyek, sirályok, végtelenség, a szabadság, s ami
ennél fontosabb: „És aztán vártak a repülőtéren. Az enyéim.” Stock-
holm és Velence a szabadság városai, de ahogy a földobott kő, az író is
haza- visszatál.

„Hazajöttem Velencéből. Mindig hazajövök. A szeretet a kifosz-
tottak fényűzése, és a szenvedély maga a kifosztottság.” Ekkor már nem
várja senki.

Az író, akinek a jelkép azonos a szabadsággal; aki „megsérül, ha
környezete más nyelvet beszél”; aki elhagyhatja otthonát, de a művelt-
séget, a gyökereket nem; aki mondatokkal dolgozik, és mégse ismeri
fel, s mondja ki az életmentő életet mentő mondatot, a szabadság
mellett fegyelmezett életet él. A mindennapok fegyelmezeti életét.

A párját kereső asszony útnak indul, s mint ahogyan a balladák tra-
gédiát sejtető világában lenni szokott, nem talál rá.

Norvégia, Dánia, Svédország. Az epikus hőmpolygó keresés ál-
lomáshelyei, közben egy készülő könyv helyszínei, melynek történel-
mi háttere a második világháború.

Norvégia: „fehérre fehér – a halál színe, a fagyhalál.” A találkozás
nem sikerül. Dánia: a templomok utcája. A női-anya megérzés: vala-
mi történt. A férfival, a kislánnyal. A találkozás szintén elmarad.
Svédország: „hazahozom, meggyógyítjuk... mert a legnagyobb szen-
vedély a gyógyítás.” A két felnőtt nem talál egymásra. A sors, a Vak-
sors miatt.

Itthon, a KÜLÖN történetben, amikor egyre kevesebb az esélye a
KÖZÖS TÖRTÉNET folytatásának, az események felgyorsulnak. A
két kislány küzdelme, legyőzése a halállal, a halál által, szintén sors-
szerű.

„A túlélőnek nincs más dolga, mint naponta megküzdeni az áru-
lással.” Amíg élünk, az idő nem számít, nem figyelünk rá, „az időszá-
mítás a göröngyöké”.

A KÖZÖS TÖRTÉNET befejeződik.

„és helyreáll a létezés egy elszakadt köldökzsinóron.”

Tenger, kék ég, fehér testű sirályok, hullámoktól ölelt hajó, négy
ember az alsó fedélzeten. Kimerevített pillanat, a meghitt, együtt töl-
tött, utolsó pillanat.

Amikor még együtt voltak, ök négyen.

S a hang, ott a hajón: „Meglásd, mind visszajönnek. Csak figyelj.
Ne tévedsz el a pillanatot többé.”

A távolban Bach orgonái zúgnak.



Ízges ízek

Részeseges csirke

Kb. hat személyre való csirkét (1,8 kg) lisztben megforgatunk, és lassú tűzön megpirítjuk vajon. Adunk hozzá kakukkfűvet, paprikát, sót, 1,5 pohár száraz vörösbort és 1,5 pohár erős csirkehúslevest. Befedve addig rotyogtatjuk lassú forralással, míg a csirkehús puha nem lesz (kb. 40 perc). Egy másik serpenyőben 4 szelet szalonnát, egy marék gyöngyhagymát és egy marék apró gombát pirítunk. Leöntjük a zsíráját és a majdnem kész csirkéhez hozzáadjuk, összerottyantjuk.

Seidl Ambrus

EMLÉKEZZÜNK!

1961. augusztus 27-én hunyta le örök nyugalomra szemét Rózsahegy Kálmán, Endrőd szülötte, a Nemzeti Színház örökös tagja, az első magyar színiiskola megalapítója. Mellszobrát, mint arról olvasóinknak beszámoltunk májusban a Rózsahegy Napok alkalmával avatták fel a róla elnevezett általános iskola bejáratánál.

Erre az alkalomra írta szép versét Márton Gábor, melyet ez alkalomból adunk közre, hogy emlékezetét az utókor soha el ne homályosítsa.

Rózsahegy Kálmán szobrának avatására

Köszöntelek Mester, a szülőfaludban,
Itt Endrődön a Körös partján.
Hazaérkezésed kétezerben
Májusban, a boldogság napján.

Tavasz van. Madarak dalolnak,
Velük zeng a diáksereg.
Boldogan csevegnek Rólad,
Dicsőítik büszkén neved.

Légy előttük ragyogó példa,
Jó szándék, erős akarat,
Hogy lássák, ki szorgosan vet,
Az sokszor bőségben arat.

Sugallj feléjük hős erőt,
Bátorságot, hitet, reményt,
Mert a jól végzett munka
Meghozza majd az eredményt.

Itt is maradsz örökre nálunk.
Követ az ifjak serege.
Légy példaképük, biztatójuk,
Szívük lángoló melege.

Körülötöd virágok nyílnak,
A Körös vize fodrozód.
Neved izmot és kedvet pezsdít.
Így leszünk mi mind boldogok.

(Endrőd, 2000. május 20.)



A múlt havi rejtvény helyes megfejtői közül könyvjutalmat nyertek: Ifj. Harnos Vince Apponyi út 34, Korcsok Katalin, és Korcsok Melinda, Selyem út 4. A nyemények átvehető Szerkesztőségünkben.

BOWLING TREFF ÉTTEREM SÖRÖZŐ

Fő út 81/1.a volt ENCI udvarában

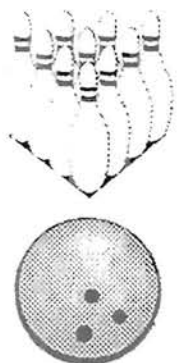

Magas szintű szolgáltatással, kellemes környezetben várja vendégeit. Bankettek, bálók, vacsorák, lakodalmak, díszbédél összekötött értekezletek, konferenciák, találkozók rendezése mérsékelt árakon lehetséges 160 fő befogadásáig. Az étterem speciális kívánság szerinti menü elkészítését is vállalja. Délután öt órától a bowling pálya bérelhető óránként 1.500.-forintért.

Telefon: 06-20-9520-243.

Corvo bianco

Corvo Bianco Schuh Bt.
Cipőipari Bt.

5502 Gyomaendrőd, Fő út 14.

☎/Fax (66) 386-896

☎(30) 9457-148

Női, Leányka-, és Fiú- cipőgyártás

AKIK AZ ÖRÖKKÉVALÓSÁGBA KÖLTÖZTEK



„Nem múltak el ők, kik szívünkben élnek;
Hiába szállnak árnyak, álmok, évek.
Ők itt maradnak bennünk csendesen még,
Hiszen hazánk nekünk a végtelenség.”

(Gyula Gyula)

Híradásunkban csak azokról emlékezünk meg, akiknek közléséhez a hozzátartozók hozzájárultak!

ID. BÁCSI SÁNDORNÉ BÁCSI VILMA, aki a Hámán Kató út 9. sz. alatt élt 91 éves korában hosszas betegség után július 16-án megtért Teremtőjéhez. Gyászolják: fiai és azok családja, a rokonok és az ismerősök.

DOMJÁN FERENC, aki Kulich Gyula út 15. sz. alatt élt július 11-én 44 éves korában hosszas betegség után elköltözött az élők sorából. Gyászolják: édesanyja, testvérei és családjuk, a rokonság és az ismerősök.

ÖZV. FEHÉR MIHÁLYNÉ B. KOVÁCS ESZTER, aki a Fegyvernek u. 34-ban lakott, július 18-án 90 éves korában rövid szenvedés után az Örökkévalóság honába költözött. Gyászolják: leánya és családja, rokonok és ismerősök.

GELLAI IMRÉNÉ KIS EMILIA, aki a Bethlen Gábor ú. 24-ben lakott július 21-én 75 éves korában hosszas betegség után megtért a Mennyek Urához. Gyászolják: gyermekei és családjuk, rokonai és ismerősői.

KERESZTESI JÓZSEF, aki a Hősök útja 71-ben élt június 16-án 80 éves korában hosszas betegség után az örökkévalóság honába költözött. Gyászolják: felesége, rokonai és ismerősői.

KOVÁCS FERENC, aki az Erkel Ferenc utca 8. sz. alatt élt, július 15-én 59 éves korában hosszú betegség után földi pályafutását befejezte. Gyászolják: családja, ismerősei

OROVECZ ELEMÉRNÉ BOTOS TERÉZIA, aki a Fő út 173-179 sz. alatt lakott június 22-én 75 éves korában hosszú, súlyos betegség után az Örökkévalóság honába költözött. Gyászolják: gyermekei és családjuk, a rokonság és az ismerősök.

RÁCZ ISTVÁNNÉ JUHOS ERZSÉBET, aki lakott II. Ker. 445. sz. alatt, július 10-én 68 éves korában hosszas betegség után visszaadta lelkét Teremtőjének. Gyászolják: férje, gyermekei és azok családjai, rokonai és ismerősei.

SOCÓ LÁSZLÓ, aki: Rác L. u. 16-ban élt, július 7-én 73 éves korában hosszas betegség után véget ért földi pályafutása. Gyászolják: rokonai és ismerősei.

SZATMÁRI GÁBORNÉ SZABÓ VERONAILONA, aki a Mirhóhádi út 4. sz. alatt lakott július 18-án 78 éves korában hosszas betegség után az Örökkévalóságba költözött. Gyászolják: férje, leánya veje és családjuk, a rokonok és az ismerősök.

ÖZV. SZUJÓ LAJOSNÉ TÍMÁR ETEL, aki Kisréti u. 12-ben élt június 21-én 80 éves korában hosszú szenvedés után ért véget földi pályafutása. Gyászolják: Testvérei és családjuk, a rokonok, az ismerősök, és az Otthon lakói, dolgozói.

UHRIN MIHÁLYÉNÉ PÁLYI MARGIT, aki a Mohácsi u. 11. sz. alatt élt június 24-én 62 éves korában váratlanul elhunyt. Gyászolják: férje, gyermekei és családjuk, a rokonok és az ismerősök.

WEIDMANN JÓZSEFNÉ GYURIS ILONA, aki a Fő út 141. sz. alatt élt június 28-án 70 éves korában rövid szenvedés után az Örökkévalóság honába költözött. Gyászolják: férje, gyermekei és családjuk, a rokonság és az ismerősök.

ZÖLD ISTVÁNNÉ KRUCSÓ RÓZA, aki a Hősök útja 55. sz. alatt élt, július 12-én 73 éves korában hosszú szenvedés után megtért Teremtőjéhez. Gyászolják: leánya, veje, unokái, testvére és családja, a rokonság és az ismerősök.



**Békesség haló poraikon,
fogadja be őket az Úr
az Ő országába.
Az Örök Világosság
ragyogjon felettük!**

CIPŐTALPBÉLÉST SZONDÁTÓL

Rózsakegyi u. 11.
Telefon: (66) 284-301



GYERMEKCIPIŐ KÉSZÍTÉS

Csikós János

5502 Gyomaendrőd, Kör út 3.
(Öregszőlő, Kondorosi út)
Telefon: 06 60 485-788
Tel., Fax: 06-66-285-863

Béby-leányka-fiúmodellek 18-35-ös méretig
Bio papucs, szandál, klumpa 18-41-es méretig



A
KERTBARÁT
KÖR
ÜZENI...

Városunk zöldség- és gyümölcsstermesztő területei - I. rész

A házi és hobbi kerti zöldség- és gyümölcsstermesztés jelentősége egyre fokozódik. Közismert, hogy a táplálkozás nagyban befolyásolja az ember testi és szellemi fejlődését, nem utolsósorban a munkabírását. A gyümölcs erősíti a szívet, tisztítja vért, elősegíti az emésztést, biztosítja a szervezet részére a szükséges vitaminokat, ásványi sókat. Ellenállóbbá teszi a szervezetet a betegségekkel szemben.

A táplálkozás szükséges alapanyagai: szénhidrátok, fehérjék, zsírok, ásványi sók, vitaminok és a víz. Ezekből az alapanyagok mindegyikére feltétlen szükség van annak érdekében, hogy a fiatal szervezet fejlődhesen, illetve a már fejlődött szervezet kifejthesse életénykedéseit.

A szénhidrátok (liszt, cukorból készült ételek), továbbá a zsírok (vaj, disznózsír) a szervezet energiaszükségletét szolgálják. Tanácsos a disznózsír helyett növényi olajat használni a főzésnél, szendvics készítésére pedig növényi margarint. A fehérje szükségletünket a tej és a hús biztosítja.

A vitaminok és az ásványi sók fontosságának felismerésével a táplálkozásunk új irányzat felé fejlődött. A vitaminok növényi eredetű anyagokban (zöldségfélék, gyümölcs) találhatóak. Ennek tudatában fogyasztásuk fokozatosan megnőtt. Ugyanakkor természetszerű következménye lett a település szélein lévő zártkertekben, nem utolsósorban a Hármas Körös szabályozásakor levágott folyókanyarokban (Holt Körös partjain), a zöldség és gyümölcsstermesztés tovább folytatása. Így alakultak ki a Harsás-, Bónom-, Sóczó-, (stb.) zugokban a „dinyeföldek” néven ismert kertek. Eleinte csak hagymát, burgonyát, sárgarépát, petrezselymet, marharépát, csemegekukoricát termeltek. A Templomzugban már gyümölcsfákat is ültettek.

A gyomaendrői tanyákon a főépület mellett gyümölcsfákat ültettek. (Szilva, alma, birsalma.) A gazdasági udvar közepén eperfa, vagy diófa biztosította az árnyékot a baromfiféléknek. Az utcákon eperfát sorfaként is telepített az előjáróság. A szegényebb sorsú családok nyáron selyemhernyó nevelésével foglalkoztak. Közismert, hogy a selyemhernyó az eperfa levelét szereti. Ugyanakkor az eperfa termését szívesen fogyasztották a gyerekek (fehér-fekete).

Endrőtől 3 km-re fekvő Öregszőlőn sok szőlőt telepítettek az 1800-as évek közepén. Azonban 1875-től kezdve a kötött talajban elszaporodott gyökértetű (filoxéra) miatt fokozatosan kipusztult.

A második világháború előtt említésre méltó gyümölcsöskertek voltak a Lóger területén (szarvasi út mellett lévő malomtól nyugatra). Az 1970-es években a dinyeföldek helyén hobby névre keresztelt kertek létesültek pihenésre alkalmas házikókkal. Ekkor indult meg a nagyobb arányú gyümölcsstermesztés az említett zugokban; Kecskés, Pap, majd Baltás és Bogárzó területen. Érdekes módon ezek mind a Hármas Körös túlsó oldalán terülnek el.

Hunya Alajos

Június 25-től augusztus 5-ig Gyoma belterületén 42 mm csapadék esett. Az elmúlt év hasonló időszakában 62,4 mm csapadék volt.



**Az ablak
teszi
a házat**

**MŰANYAG AJTÓK,
ABLAKOK
GYÁRTÁSA EGYEDI
MÉRETERE IS.**

5502 Gyomaendrőd,
Fő út 81/1
Tel/Fax: .66/386-328

**AGRO
ÁRUHÁZ**

Gyomaendrőd, Fő út 15.
Telefon: 06-20-9527-032 és
06-66-386-274.

Kedves vásárlóim!

A forró, száraz nyári hónapokban szükség van az öntözésre, és a fokozottan elszaporodott rovarok irtására.

Vásárolja meg a szükséges felszereléseket!

Ajánlataim:

- Szivattyúk, tömlők, szórófejek
- Fűnyírók, sövényvágók
- Kerti szerszámok, talicskák
- Vegyszerek, növénytápok, műtrágyák
- Fa létrák, kerti bútorok
- BEFŐZŐ ÜVEGEK, ÜVEGTETŐK
- Szúnyoghálók, szúnyogirtók
- VAPOREX C+M a vizes falakra!



VÁROSUNK, Gyomaendrőd * Megjelenik havonta * Kiadja az Endrődiek Baráti Köre Egyesület * Felelős szerkesztő: Császár Ferenc, 5502 Gyomaendrőd, Damjanich u. 15. Tel., Fax: (66) 386-323 * Szerkesztők: Császárné Gyuricza Éva, Cs. Szabó István, Hunya Alajos, Iványi Mária, Marsiné Giricz Erzsébet, Márton Gábor, Stark László * Felelős kiadó: Vaszkó András * MŰVELŐDÉSI ÉS KÖZOKTATÁSI MINISZTERIUM: Nytsz.: B/PHF/1495/BÉ/1995. * HU ISSN

1586-3689 készült: 66/283-358 Pelyva

Interneten: <http://www.szikszi.hu/isk/gellert/> * E-mail: ivanyi@mail.szikszi.hu vagy ivanyi@theol.u-szeged.hu



VÁROSUNK

GYOMAENDRÓD

A keresztény nemzeti gondolat hírnöke

VII. évfolyam 9. szám * Társadalmi, kulturális, hagyományörző folyóirat * 2000. szeptember

ÜDVÖZLET AZ OLVASÓNAK MEGVÁLTÁSUNK 2000., MAGYARSÁGUNK 1000. ÉVÉBEN



"HAZÁDNAK RENDÜLETLENÜL
LÉGY HÍVE, OH MAGYAR;
BÖLCSŐD AZ S MAJDNAN SÍROD IS,
MELY ÁPOL S ELTAKAR"
VÖRÖSMARTY MIHÁLY



„Hűek tudtunk maradni a Szent Istváni örökséghez...”

MÁDL FERENC,

a legmagasabb főméltóság, az új köztársasági elnök



Hat különböző társadalmi rétegekhez, „Mi magyarok, életet és kultúrát te-
zánk ha- legyenek azok romák, nemzetiségiek, remtettünk, megélhettük függetlenség-
tódik köz- magyarok, vagy külföldiek, egészsége- günk újjászületését, hűek tudtunk
társasági- sek, vagy fogyatékosok. Számos közös- maradni a Szent István-i örökséghez”
elnöke, s- ség körében kerestem eddig is valami hozzáfüzte:
egyben belső igény folytán a szolidaritást. Eb- „Hittel valljuk, hogy egy jobb évez-
Magyar- ben az új helyzetemben szorgalmazni fog- red felé vezető útra léphetünk. S nem
ország- gom, hogy a kormány és minden csupán gazdasági, hanem szellemi, er-
ország- politikai társadalmi erő segítsen megol- kölcsi értelemben is emelkedő nemzeté-
ország- dani azokat a gondokat, amelyekkel a válunk, amire minden történelmi esé-
ország- társadalom jelentős része, illetve nagyon lyünk meg van.”
ország- sok réteg küszködik.”

hetvenedik államfője, Mádl Ferenc, aki nem pártpolitikus, hanem világlátott, nemzetközi jogban jártas tudós ember, aki ígérete szerint az egész nép érdekeit nézve tölti be hivatalát. Elnöke volt a Polgári Együttműködés Egyesületnek. Erről mondja:

„nem pártkonszenzek vezettek, hanem a tisztelet nemzeti és demokratikus értékeink iránt.”

... „Nincsenek pártkötöttségeim, sohasem voltak. Másfelől keresek mindenkit, aki az alapvető emberi és nemzeti értékek tekintetében velem egyetérthet. Én mindenkihez elmegyek, aki ilyen értelemben társként vállalható, akár a politikában, akár a magánéletben. Eddig is elmentem különböző közösségekhez,

Székesfehérvárott az államalapító király emléke előtt tisztelgő és a magyar államiság ezer éves évfordulójára emlékező ünnepségen Mádl Ferenc államfő felidézte az ott eltemetett uralkodó határozottságát, türelmét, emberségét és messzeterkintő jogalkotó államférfi alakját. Mondotta: „Szent István intelmei és törvényei, mintha a manák szólnának, olyan alapvető állambölcsületet alkotnak, olyan politikai kódexet jelentenek a mai ember számára is, hogy méltán lehetünk rá büszkék.”

A továbbiakban hangoztatta, hogy:

Augusztus 20-án a Parlament kupolacsarnokában a Szent jobb és a Korona találkozásakor mondott beszéde is hitvallás volt a nemzeti egység, a keresztény magyarság és a hazaszeretet mellett.

Sokan vagyunk, akik hálát adunk a jó Istennek, hogy Mádl Ferencet adta nekünk, hogy ő legyen országunk első embere. Öszintén reméljük, hogy a gondviselés segíti őt, ad neki erőt, egészséget elnöki munkájához, és családjá köreiben is.

Császárné Gyuricza Éva

Állami kitüntetettjeink

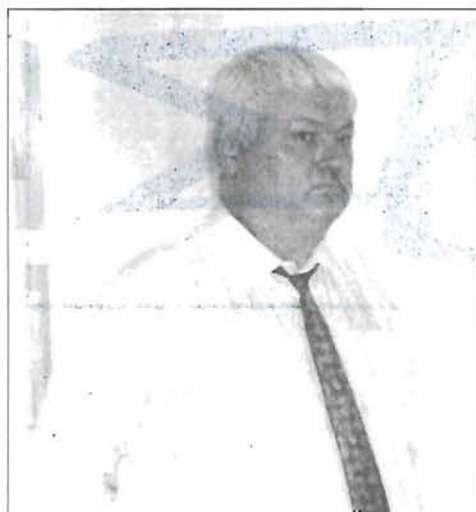

Kunkovác László



Solymosi Frigyes

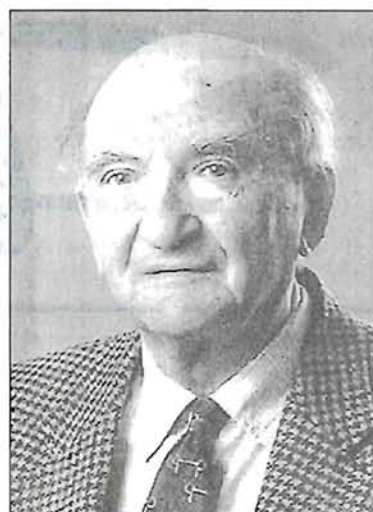

Varga László

Mádl Ferenc köztársasági elnök a Szent István napi díjkiosztó ünnepségen méltatta mindazokat az alkotókat, akiknek teremtő ereje hozta létre a magyarság értékeit az elmúlt 1000 év során.

„Hasonlóképpen a kortárs-alkotóinknak is kijár a megbecsülés, nélkülük nem létezne sem kultúra, sem tudomány, nem haladna előre az élet. Ők azok, akik nem önös érdekeiket követve, hanem a közjávára munkálkodnak. E kitüntetésekkel a haza elismerését szeretnénk kifejezni.” A kitüntetettek között voltak hárman, akikre mi gyomaendrődiek, különösen büszkék lehetünk. Kettőn Endrőről származnak: Dr. Solymosi Frigyes és Kunkovác László.

A Magyar Köztársasági Érdemrend Középkeresztje (polgári tagozat) kitüntetésben részesült **Dr. SOLYMOSI FRIGYES** akadémikus, **Széchenyi díjas kémikus**, a **Szegedi Tudományegyetem egyetemi tanára**.

A Magyar Köztársasági Érdemrend Lovagkeresztje polgári tagozat) kitüntetést kapta: **KUNKOVÁCS LÁSZLÓ Balogh Rudolf díjas fotóművész, kultúraantropológus**.

A Magyar Köztársasági Érdemrend közepkeresztje a-csillaggal kitüntetettje **Dr. Varga László ügyvéd, országgyűlési képviselő**, a Magyar Kereszténydemokrácia hiteles, töretlen képviselője, az 1947-es választásokon a Néppárt képviselője volt. Többször

járt városunkban. Akik eljöttek, előadására, hallhatták hitvallását, politikai álláspontját. „Mindent meg kell tennünk, hogy a Nemzeti Összefogás, ami 1998-ban a választásokon politikai csodával győzött, tovább erősödjön, mert aki ezt az Összefogást gyengíti, az a nemzet érdeke ellen vét. Ugyanakkor a kereszténydemokráciát önállóan, érezhetően kell képviselni, mert a kereszténydemokrácia érvényesülése nélkül a nemzeti összefogás nem életképes.”

Öszinte szívvel gratulálunk mindhármuknak és életükre, munkájukra Isten áldását kérjük.

Jöjj Szentlélek Úristen!

„Jöjj el, lelki vigaszunk,
testi, lelki támaszunk,
Érezzük bőségedet,
Érezzük bőségedet.
Jöjj el, jöjj el, jöjj el,
Jöjj Szentlélek Úristen!”

Augusztus 27-én, vasárnap délután ismét nyitó ünnepélyen – mintegy bemutatkozás-ben épült a Szent Gellért Katolikus Általános Iskola. Évnyitóra jöttek az ünnepi ruhába

öltözött gyerek szüleikkel, családtagjaikkal. Mindenki nagy izgalommal várta már az új tanévet, különösen is a kis elsősök. Az év-

nyitó ünnepélyen – mintegy bemutatkozás-ként – már ők is szavaltak.

Másnap, hétfőn, az első tanítási nap a Veni Sancte Szentlélek-hívó misével kezdődött. Kértük a Szentlelket, segítsen minket az egész év folyamán.



* HÍREK, KÖZLEMÉNYEK * HÍREK, KÖZLEMÉNYEK * HÍREK *

Kincskeresés a templomkertben

Augusztus 2-4 között a Szent Gellért Katolikus Általános Iskola református gyermekei vidám játékos programokkal tarkított napokat tölthettek el.

A gyermekek számot adhattak bibliaismereti tudásukról, összemérhették erejüket sportban, ügyességben, találékonyságban egyaránt. Fantáziájukat, kez ügyességüket is bizonyíthatták az üvegfestés alkalmával. A programokat strandolás egészítette ki.

A rendezvény fénypontja a templomkertben tartott **KINCSKERESŐ AKADÁLYVERSENY** volt.

Ezúton szeretnénk köszönetet mondani Sipos Tas Töhötöm tiszteletes úrnak és feleségének, kolléganőnek Kondorné Timár Erzsébetnek és férjének, Szarka Elemérnek, Kiss Rózsának, Lapatinszki Lajosnénak, Dobó Imrénének, Papp Sándornénak, Ajtai Andreának, a tavaly konfirmált református fiataljainknak, akik áldozatkész munkájukkal támogattak bennünket, hozzájárultak a rendezvény lebonyolításához.

Mészárosné Kiss Katalin
ref. hitoktató

**MEGHÍVÓ**

A mozgáskorlátozottak Békés Megyei Egyesülete Gyomaendrődi Csoportjának vezetősége szeretettel meghívja sorstársait október 7-én 19 órai kezdettel megrendezésre kerülő **Évzáró vacsorásra** a **Katona József Művelődési Házba**.

A vacsorára jelentkezni lehet október 3-ig Csöke János csoportvezetőnél a 285-942-es telefonszámon, vagy levélben. Cím: Gyomaendrőd, Lévai út 8. sz.

Mindenkit szeretettel hív és vár a vezetőség.
Zene – Tánc – Tombola!

Dévaványa város lett

VIII. 17-én szomszédos településünket, Dévaványát, várossá nyilvánították. E bensőséges ünnepségen részt vett Pintér Sándor belügyminiszter, Vígh Ilona országgyűlési képviselő, és sok más közéleti személyiség.

Az ünnep hangulatát emelte a Gyomaendrődi Zenekarok Kamarakórusának műsora, melyen elhangzott: Hasser: Ünnepre jöttünk, és Bartók Béla: Levél az otthoniaknak című műve.

Ezen a napon Dévaványán múzeumavatásra is sor került.

Történelmi emlékút Szarvason

Augusztus 18-án Tempfli József Nagyváradi római katolikus megyéspüspök, és Tökés László, a Királyhágó-melléki Református Egyházkerület püspöke, mint fővédnökök megszentelésével és áldásával, Domokos László Békés Megye Közgyűlésének elnöke jelenlétében avatták fel Szarvason a történelmi emlékutat, amelyet Szarvas Város Önkormányzatának Képviselő-testülete és a Szarvasi Történelmi Emlékút Közalapítvány építtetett hazafiúi hálával emlékezve országépítő őseinkre.

Az emlékút a történelmi Magyarország közepéhez vezet. Az emlékút történelmi stációit bemutatta: Pécsváradi Antal tanár úr, Lestyán Goda János szobrászművész alkotását méltatta Dr. Bálint Péter író.

MEGHÍVÓ

A Pro Patria Összefogás a Kereszténydemokráciáért Egyesület és a Magyar Kereszténydemokrata Szövetség Gyomaendrődi Szervezete

NYILVÁNOS FÓRUMOT

rendez az Endrődi Déryné Művelődési Házban (Gyomaendrőd, Blaha Lujza út 21.)

Időpont: szeptember 15. délután fél öt óra.

A fórum témája: a Kormány által meghirdetett Széchenyi Terv és a hozzá kapcsolódó Baross Gábor terv.

Meghívott előadók:

Nógrádi László Közlekedési és Vízügyi miniszter
Dr. Latorcai János az Országgyűlés Gazdasági Bizottságának elnöke
Csenger Zalán Attila a Pro Patria ügyvezető elnöke.

Tisztelettel hív és vár minden érdeklődőt a
Rendezőség

Memoriam

Szülőföld: Bölcse, majd koporsó! új kenyér íze, lepergő könnyő sója,
Sarkcsillag a négy égtáj felől! öröm-kacagás, lelki Kába-kő...
Anyanyelved billyogként jelöl! Isten áldjon! Te légy végső álmlunk,
Te vagy a téli hó s a tavaszi zöld, s ivadékainkba szebb Jövő!

Tímár Máté

SZABÓ IMRE

(1875 – 1946)

125 éve született, és 54 éve hunyt el. Pályája; életművekenysége legfőbb adatait már az 1936-ban megjelent Békés Vármegye Monográfiája megörökítette. Emígyen:

„Szabó Imre vendéglős, a Magyar Korona Szálló tulajdonosa, Endrőd. – 1875-ben Endrődön született, Szarvason ipariskolát végzett. Kitanulta a vendéglős, a szobafestő, a címfestő, az aranyozó, és fényképész ipart. Egy negyed századon keresztül volt Gyoma és Endrőd fényképésze. Mai vendéglőjét és szállodáját 1909-ben vette meg. Ipara mellett 30 holdon gaz-

dálkodással foglalkozik. Bolgárrendszerű kertészete van, saját találmányú motoros szivattyú öntéssel. Az Ipartestület elnöke, választott községi képviselő testületi tag. Ő létesítette Endrődön 1920-ban az első mozgó képszínházat. Az orosz és dalmát fronton harcolt a világháború alatt, 1917-ben, mint rokkant leszerelt. Neje Hunya Erzsébet. Fia Imre-Elemér, a doktorátus megszerzése után 1931-ben elhunyt.”

A lexikális szöveg mögül oly szorgos, sikeres fiatalember tűnik szemünk elé, aki fényképész, szobafestő, aranyozó, stb. mestersége nyomán 34 éves korában már megvásárolta a Korona-vendéglőt, s 11 évvel később – a megyében első között – mozgóképszínházat létesített. Munkájával szerzett tőkéből tehetette ezt, vagy születől örökölt? Szüleiről a monográfia nem tudósít, s más források sem. Valószínűsíthető mégis, hogy valami földet örökölt is, hiszen 30 hold földje volt, amit pár évvel később már 40 holdja volt. Mafelől az endrődi „szájhagyomány” szerint az első világháború alatt „Gyoma és Endrőd” fényképésze a hadbavonulók, s hozzátartozóiknak fénykép-igénye nyomán dús jövedelemhez jutott.

10 évvel később – 1930-ban – felépült a ma is működő Kultúrház vendéglővel, udvarán virágágyások között asztalokkal, mellette kuglipályával. A földszinten (vagy az emeleten?) korszerű mozi-helyiséggel. Az intelligencia azután nem a Koronában időzött napközben, hanem a Kultúrházba tért be egy-egy rövid eszmecserére, egy-egy fröccs, egy-egy pohár sör mellett. Késő délutánonként szívesen kuglizott itt a jegyző, aljegyző, pap, orvos, állatorvos, tanító.

A filmvetítések, azaz a mozi üzemeltetési jogát azonban nem sikerült átvennie a Kultúrháznak Szabó Imrétől. A mozit nem, de Szabó Imre unokaöccsét, Kondor Józsefet (aki korábban nála szolgált, nála tanulta a festő- s fényképész mesterséget, közben megnősült, két fia volt már) átcsábította a Kultúrház Szabó Imre halála után. Egy évig „vendéglősködött” itt apánk. Azután 1931 késő őszén - Terka húgom pár hónapos korában, aki a Kultúrházban született – átköltöztünk a Koronába véglegesen.

Pici gyermekkorunktól a mozi, a film szenvedélyes varázslatának bűvöletébe estünk. A gyermekeknel jobban csak Szabó Imre szerette a mozit. Szaklapokból, az előfizetéses Pesti Hírlapból, a 8 órai újságból

olvasta, olvastatta, kívágatta – velünk, gyermekekkel - a filmekkel kapcsolatos híreket.

1930-as évek elején jelent meg a hangosfilm világszerte, így hazánkban, s csakhamar Endrődön is. Szabó Imre különös gondot fordított arra, hogy, magyarul beszélő, magyar gyártású filmeket is bemutasson, hiszen a külföldiek feliratosok voltak, nehezen betűzhetőek a mezei munkához, s nem a „betűolvasáshoz” szokott falusiaknak. Ide kívánczok, hogy Endrőd Korona Mozgóképszínházában a némafilmek sem voltak néma! A Korona Vendéglő Szállóda Mozgóképszínházban az ivó vendéglő részében, cimbalommal, nagybőgővel, hegedűvel egy 8 karú cigányzenekar működött, azaz állt rendelkezésére esténként Farkasinszky Imre, majd Dógi Gyula cigányzenekara. A némafilm korában két és háromtagú hegedűs szolgáltatót zenét a filmvetítések idején a filmek aláfestéseként a tulajdonossal megbízta, a filmekhez illeszkedő zenedarabokkal. A filmek megrendelését, sőt olykor átszállítását is a gyomai vasútállomásra Szabó Imre maga intézte.

A vendéglő, szálloda ellátása a Kondor-család feladata volt. Ugyancsak feladata volt Kondor József édesapámnak a tanyai, a zugi műveletekre való felügyelés, sőt együttdolgozás is. Revizorok, ügynők, néha egy-egy művész foglalta el néhány napra a két vendégszobát, vagy egyikét. Az idősebbek emlékezet szerint 1926-ban Rózsahegy Kálmán díszpolgári avatásakor a Korona vendéglő szolgáltatta az ebédet a tulajdonos Szabó Imre és nagyhírű Újházi kántor asztaltársaságában. Nagylánykoromból emlékszem, hogy átfutó vendég volt Dajka Margit színművésznő is jeles társai kíséretében.

Hosszabb ideig a KALOT (Katolikus Országos Legényegylet) időzött a Koronában, a vendégszobákat Agonás László KALOT titkár vette igénybe és az ebédeket, néhány társával szintén. A 20-30 fős KALOT ifi dolgozott a kijelölt gazdaságban és tanult közben (A KALOT helyi kirendeltség levelezését, mint frissen végzett kereskedelmi iskolás, gyors-gépirást tudó, én intéztem, Agonás László felügyeletével 1943 nyarától 1944 őszéig.)

Mint korábban utaltunk rá, nemcsak bolgárkertészsként működött „saját találmányú motoros szivattyúval”, - ahogy a Békés Vármegyei Monográfia is feltűntette – hanem a mozi is, - szükség esetén faluban való áramkimaradásokkal számolva – saját áramfejlesztő motorházzal is rendelkezett.

Kérdezgetvén az idősebb „emlékező” férfiakat. Sokan úgy emlékeznek az „őreg Szabó”-ra, mint aki ifjúságukat megszépítő „munkaadó”, „kultúrterjesztő” noha a háziak szemében mindig szigorú, parancsadó volt. Ez is igaz, az is igaz. Az egész falu számára kultúrát hozott, már korán a mozival.

Polgár volt, a szónak abban a nemes értelmében, hogy küzdött, dolgozott, vállalkozott, ifjúkorától sikereket ért el, elismerést nyert szűkebb hazájában.

1944. október 6-án Gyomán voltak a bevonuló orosz-román csapatok, amikor Szabó Imre átbiciklizett az esedékes játszófilmért a vasútállomásra. Átvitte a filmet, s a katonák között találta magát... Őreg ember, látták, s valamit fuvaroz biciklijén. Így amint hazatérve dicsékedett a katonák, s a tankok „védelmében” tért meg otthonába. A Korona azonnal a bevonuló tiszték főhadiszállása lett. A nagykonyhában együtt főztek a háziak az orosz-román tisztí legényekkel. Szabó Imre négyszobás lakosztályába nem költöztek be, az ivó, a mozierem, a szálloda szobák, s a Korona u. 2 (ma Köztársaság utca) egyik szobája, a Kondor-család lakóhelye elégnék bizonyult. Szabó Imre háborítatlannak érezhette magát, s szokásait is. Csengett, mint azelőtt, mikor hívta a személyzetet. Mi a konyhában a tisztí szolgálkkal együtt ténykedők észleltük:

„rossz vért szül ez.” Ám hiába intettük őt, s a legényeket, hogy csengetnie kell, hiszen beteg, „sztari”. Egyszer hiába volt már az intés: Misa az egyik tisztí legény bedühödött a hosszas csengetésre, megelőzve a háziakat futott s úgy megrugdosta „buzsuj” „burzsuj” kiáltások s efféle szidalmak közepette az öreg-urat, hogy pár nap múlva sérüléseibe belehalt.

Talán mégis kegyes halál volt...

...gy nem érhet meg Szabó Imre, hogy egész életmunkája semmivé vált. Államosították a mozit, majd a vendéglő szállodát, az egész Korona vendéglő komplexumot, s végül a földeket is.

M. Kondor Viktória

SZABÓ IMRE
FÉNYKÉPÉSZETI MŰTERME
FÉNYKÉP-NAGYÍTÓ ÉS FESTÉSZETI INTÉZETE
GYOMA ÉS ENDRÖD
FELVÉTELEK BÁRMELY BORUS IDŐBEN UTÁNRENDÉLÉSEK ÉVEK MŰLVA IS ESZKÖZÖLTÉNEK.

TÖRTÉNETEK A RÉGI GYOMÁRÓL VII.

Az iskolák fűtése ősszel-télen még a századfordulón is úgy történt, hogy a gyerekeknek kellett vinni a tűzrevalót.

„Ídesapám is vitt vetett ganét, meg Mihály bátyám is, meg János bátyám is az iskolába. Vót nagy öntöttvas kályha, vaskemence, abba tüzeltek. Vagy a gyerekek, vagy az iskolaszolga gyújtott be, de ha muszáj vót a tanító úr is begyújtott. Felváltva, sorrend szerint viték az aznapra való ganét tüzelni. Odahaza a konyha közepin is tüzeltek már akkoriba vetett ganéval, a szabadkímény alatt. De még a pácának valót is a gyerekekkel vitették osztán aki vitte, az kapott ki belőle először. Mogyoró, kőkiny, vagy meggyfa vessző kellett. A tanító úr igen hamar levverte a görcsöket rúla.”

A vetett gané vagy tözek itt a Tiszántúlon, de sokfelé másutt is az országban általánosan elterjedt tüzelő volt. A szarvasmarha, ló, juh, ritkábban sertés trágyájából, legelőn összeszedett „árvaganéból” (megszáradt állati ürülék, „tehenlepény”), pusztai juhszálláson összesepert „juhporból” (száraz juhtrágya) készített tüzelőanyag. Felhasználták ezt az anyagot természetes alakjában, aztán szalmával keverve, nagy állattal megtaposva, az udvaron elterítve ásóval nagyobb darabokra vagdalták és így került szárítás után tüzelésre. De formákba, „ganévetőbe” verik a szalmával kevert trágyát, majd élére, lapjára kivette szárítják s azután került felhasználásra. Magam még ütem olyan tűzhely mellett, ahol ganéval, illetve tőzeggel tüzeltek, de nem egy illatos tüzelőanyag, viszont jó meleget adott.

Maradjunk az iskolánál úgy száz esztendőre visszatekintve, egy visszaemlékezéssel folytatom:

„Mikor iskolába kerültem, gatyát csináltattak kedves apámék, búgatyát. Meg vászonbakót vittünk amibe bele tettük a kútáblát (palatábla), ábécés könyvet. Mikor bevégeztem az iskolát, eladtuk az ábécés könyvet. A jányok főkötebe mentek iskolába, a fiúk kalapba. Külön vótak fiú és jány iskolák. Vót a Várad-féle jányiskola, Varga-féle jányiskola, Arany András-féle

jányiskola, mag Varga Pál-féle jányiskola, és ez az ártézi kúthoz közel vót. Fiúiskola vót a Nagy Győző-féle, meg a központi fiúiskola a templom mellett.”

A történeti emlékezetben tovább tallózva településtörténeti elnevezésekkel folytatom írásomat:

„A Rílapost (Révlapost) azír hitták így, mert kikötő vót. Ott a városháza mellett, ott ahun a kocsihíd van (a holtágon áthidaló téglahíd). A kikötő ott vót, ahun Debreczeni Lajos háza van, a Hősök útján (az un. Mirhó, most már beépítve). Mikor a református templomot építették, a Körözsön hozták az anyagot, Nagyváradról. Hozták a fát, deszkát, meszet, éles homokot. Sokan adakoztak bele akkoriba, 22 évig épült. A mostani folyó Körös fele a Révlaposon van a 6-os számú őrház. Ezt 1886 után csinálták, addig rígebbi őrházak szerepeltek. Itt Tari Dániel, előtte Izsó Lajos, Ladányi Antal vót gátőr. Aztán meg Domokos László. Ez a második háború után vót gátőr. Bikisi ember. Ladányi Antal köröstarcsai, Nagy Imre nem tudom hová való vót. Ez mind a három szerette az italt nagyon. Itt nem vót gyomai ember gátőr. Itt protekció kellett, hogy valaki bejusson.”

„Ezt a Sirató-zugot azír híjják Sirató zugnak, mert oda Egérül mentek átal (elpusztult falu Gyomától keletre) Körözsön télen. Mert ottan vótak siskák, kákák, ilyesmi gyíkinyek, oszt behúzódtak még kisgyerekes anyák is. Aztán a gyereksírás meg az asszony-sírás hallatszott, azért nevezték el Sirató zugnak.

Merthogy rájuk jöttek a vadrácok, átmentek a jégen a Körözsön, mert ottan jobb menedíkek vót. Az embereket (ti. a férfiakat) meg elhajtották. Ezt nagyapámtól hallottam, Bíró Jánosnak hitták, 1831-be született.” (Az

1703-1708 közötti rájárások idejére utal a visszaemlékezés)

„Itt aztán kis gödörházakat csináltak. Behajzták gazzal, ezzel-azzal, a földön tüzeltek. A földön aludtak. Meg a földön főztek. A szükségöket is a földön végezték el. En még gyerekkoromban is láttam ilyent itt Gyomán, Gödrös Kiss János bácsit láttam, hogy a házba nem fűtöttek, hanem morzsolt csutkával raktak tüzet és körülülték. A füst bennmaradt, úgy szivárgott kifele az ajtón, a szemöldökfa felett.”

„A Kisrétet azír hitták így, mert ahun a Tisza malom van, meg a Budai Nagy Antal utca, az rét vót. Ez nádat is termett. Ottan vágta is a nádat. Mikor osztán táglut Gyoma, kipusztították a nádat. Attak is belülle haszonbérbe, aztán házhelyeket adtak el ottan tízévi törlesztésre. Ezeket 1899-be vették meg.”

„Gyomának a legrígibb rísze a templom körül, amit Mirhóhátnak mondanak, ott vót. A Mirhón erről, a templom fele való ríszt Mirhó innennek mondták, azontúl Mirhóhát. 1848. március 22-én leígett a falu. Ott ahun piac van (Szabadság tér). Egy Buzdor nevű ember háza megígett, oszt a szél rávitte egész Gyomára, meg a templomra is. A templomtorony belső rísze meggyulladt, meg a garádics. Azúta osztan vaslípocsok vannak. 42 vaslípocsó van a harangoktól a tűzörszobáig. Nem sok ház ígett le, Fegyvernek fele (Fegyvernek Attila utca) vitte a szél az még nem vót beépítve.”

Cs. Szabó István

ÉPFE

**Építőipari Szakipari Festő Szolgáltató
Betéti Társaság vállalja:**

Közületi – vállalkozói és magán
megrendelőinek

ÉPÍTŐIPARI – SZAKIPARI
munkáinak elvégzését.

Teljes körű ügyintézással,
tervezéstől a kulcsátadásig.

ELLENŐRIZHETŐ REFERENCIÁKKAL

rendelkezünk Alföldön és Budapesten!

Hívja: 06-66-295-659

vagy 06-20-9367-514 számot.

Fax: 06-66-385-896

Cím: 5502. Gyomaendrőd,

Juhász Gyula utca 34/1.

Mindent egy helyen a Piktör Boltban!

Gyomaendrőd, Fő út 212.

(telefon: 66/283-079)

Déaványa, Árpád út 47

(telefon: 483-318)

Kaphatók:

Festékek, lakkok, ecsetek,

Szerszámok, zárok, vasalások, és linóleumok.

Padlóburkoló lapok minta után,

hozzá ragasztók, fugázó aljzat kiegyenlítő,

TIKKURILA Számítógépes színkeverés.

Több mint 2000 színből választhat!





Katolikus oldal



SZEPTEMBERI MISEREND

Endrőd

Vasárnap: 8-kor, és este 6 órakor, hétköznap reggel fél 8-kor.

Szent Gellért Iskola kápolnájában

Szeptember 10 és 24., vasárnap fél 12.

Hunya

Vasárnap: délelőtt 10-kor. Kedden, csütörtökön, elsöpénteken és szombaton este 6-kor. A szombat esti vasárnapi előesti mise.

Gyoma

Vasárnap 10-kor, hétköznap reggel 8-kor, szombaton 18 órakor.

Bemutatjuk



Rendhagyó beszélgetésünkkel köszöntjük a 94 éves **Gellai Jánosné Gellai Mariska** nénit, aki szeptember 17-én ünnepli születésnapját.

- Mit szeret a legjobban olvasni?

- A „Városunkat” az elstől az utolsó betűig kiolvasom, nagyon szeretem ezt az újságot, mert ez keresztény lap.

- Mivel tetszett foglalkozni fiatalabb éveiben?

A családommal és a templommal. Polyákhalmon 30 évig voltam, ott laktunk. Ott harangoztam, díszítettem, még

kántorizáltam is. 1963-ban költöztünk be Endrődre, de itt is az Ol-táregylet aktív tagja voltam, sőt a Máriatársulatnak a mai napig vezetője vagyok. Vigkedélyű vagyok, szeretem a fiatalokat.

- Családjáról tessék mondani néhány szót!

- Marikám most 74 éves, Jánosom 72, Gizikém 68, Imrém 66, és Margitom 63 évesek. Van hat unokám és tizenegy dédunokám, a férjem már meghalt. Gizike lányommal élek.

- Mivel telnek napjai?

- Délelőtt imádkozom, ebéd után lefekszek, és délután pedig Gizikémmel együtt imádkozzuk a rózsafüzért – minden tízedet egy-egy gyermekemért. Gizikém egyébként a Szent Vincéről nevezett Irgalmas Rend tagja, ő is legalább harminc évig díszítette a templomot, és harminc évig az énekhar tagja is volt.

- Elégedett-e az élettel?

- Igen. Sokat imádkoztam mindig, és ez nekem mindig segített. Gyermekeimet vallásosan neveltem. Tisztességes és becsületes emberré váltak.

- Mit üzen a mai fiataloknak?

- Vallásos hitre és hazaszeretetre neveljék gyermekeiket, mert akkor ők ezt meghálálják.

A másik pedig az, hogy tiszteljék mindig az öregeket, és azért néha fogadják el a tanácsaikat.

Köszönöm a beszélgetést, és egyházközségünk nevében köszöntök, Kedves Mariska néni. Isten éltesse még sokáig népes családjá körében.

Ungvályi János

SZEPTEMBER HÓNAP ÜNNEPEI

3. vasárnap: évközi 22. vasárnap
 7. csütörtök: Szent Márk, István, Menyhért kassai vértanúk
 8. péntek: Kisboldogasszony
 10. vasárnap: évközi 23. vasárnap
 12. kedd: Szűz Mária szent neve
 13. szerda: Aranyszájú Szent János püspök, egyháztanító
 14. csütörtök: Szent Kereszt felmagasztalása
 15. péntek: A fájdalmas Szűzanya
 16. szombat: Szent Kornél és Szent Ciprián, vértanúk
 17. vasárnap: évközi 24. vasárnap
 20. szerda: Kim Taegon Sz. András, Csong Haszang Sz. Pál és társaik vértanúk
 21. csütörtök: Szent Máté apostol és evangélista
 24. vasárnap: Évközi 25. vasárnap - Szent Gellért ünnepe
 27. szerda: Páli Szent Vince áldozópap
 29. péntek: Szent Mihály, Gábor és Rafael főangyalok
 30. szombat: Szent Jeromos áldozópap és egyháztanító

Hunyán, a szentmisék után szokták e két imát mondani. Közzé tesszük, hátha mások is imádkozzák.

Templomodból, Uram, mielőtt távozom,
 Föld porába hullva ismét imádkozom!
 Gyermeki ajakkal arra kérlek téged,
 ne ostorozd tovább sanyargatott néped.

Ha tebenned bízva, munkája után lát,
 hullasd munkájára áldásod harmatát.
 Ha könnyei között örömet kiált fel,
 bűnbánatos néped, ó Uram, ne vedd el.

Ha veszély környezi, oltalomért sóhaj,
 add meg az oltalmat, s fordítsd el a bajt.
 Hogy így napról-napra virrad már öröme,
 szent neved dicsérje most és mindörökre. Amen.

* * *

Mindenható Isten, tiszta szívvel kérünk,
 fogadd imádságunk, buzgó könyörgésünk.
 Amit eddig végzett töredelmes lelkünk,
 vagy amit mulasztva eddig meg nem tettünk:
 pótolja szent Fiad drágalátos vére,
 legyen buzgó lelkünk megszentelésére.
 Tedd boldoggá, Isten, aki remél benned,
 szenvedő hazánkról töröld le a könnyet.
 A meghalt híveknek, akik a sirba tértek,
 adjon drága Jézus örök üdvösséget. Amen.

Közlemények

Szeptember 24-én, vasárnapra minden egyházközségből várja a püspök úr a híveket Szegedre a 2000. és az 1000 éves jubileumi év megünneplésére. Egész napos program lesz. 9.30-kor gyülekező, 10-kor iskolásaink előadása, 11-kor ünnepi szentmise. Mise után jövőbe nézés, szentségimádás. Teljes búcsúnyerési lehetőség a Dómban.

Előtte való napon, tehát 23-án ifjúsági találkozó.

Ismét meghirdetjük a kereszteleetlen felnőttek (fiatalok) számára a keresztelezési lehetőséget. Ezt azonban előkészületnek kell megelőznie (katekumenátus). Kérem, minél előbb jelentkezzenek a keresztelezési szándékozók.

Elkezdődött az új iskolai év. Ne feledjük, minden iskolában lesz hitoktatás! Senki nem mondhatja ma már, hogy ebből hátránya lesz. Gondoskodjunk, hogy gyermekeink részesedjenek keresztelezésben, hitoktatásban, járuljanak szentségekhez. Ha most elhanyagoljuk, később nagyon nehéz ezek pótlása. Jövőre bérmálás is esedékes lenne. Természetesen, csak a rendszeres hittanra és templomba járók bérmálkozhatnak.

Az oldalt szerkesztette: Iványi László plébános

Hangverseny Illéssy Gyula kántortanító emlékére

A gyomai Jézus Szíve Római Katolikus Templom adott méltó helyet a Gyomaendrődi Zenebarátok Kamarakórusának, melyet a nevezetes kántortanító emlékére rendeztek július 29-én délután.

„Összegyűltünk, hogy megemlékezzünk Illéssy Gyuláról kántortanító-zeneszerzőről”- ezekkel a szavakkal nyitotta meg Mag Lajos plébános atya e bensőséges ünnepet, amelynek helyszínéül méltóbb, meghittebb helyet nem lehetett volna választani. Mag atya meleg szavakkal köszöntötte Illéssy Zoltán urat, aki a kántortanító unokája s a Magyarok Nagyszonyja Szent korona Lovagrend tagja és a családtagokat, akik eljöttek e nevezetes eseményre, valamint a lovagrend itt megjelent többi tagját, köztük Kocsis István urat a lovagrend nagymesterét, valamint a Templomos Lovagrend tagját Ungvályi Jánost, Réthy István szarvasi apátplébánost és a megjelent gyomaendrődieket.

Az ünnepséget Illéssy Zoltán úrnak a kántortanító és zeneszerző rövid életrajzáról szóló ismertetése vezette be. (Ennek teljes szövegét lapunk októberi „In memoiram” rovatában olvashatjuk majd.)

Ezután szavalat következett. Zsamba Edit gimnáziumi tanuló „Köszöntő” című verset adta elő. Ezt a verset Újházi Miklós „Endrőd nagy kántora” írta Illéssy kántorhoz. S mielőtt a meghívóban szereplő hangverseny elkezdődhetett volna, Bálint Sándorné Kató Klára nyugalmazott tanárnő szívélyes hangon emlékezett első tanítójára, mesterére, Illéssy Gyulára. Az ő szavait idézzük:

„A volt tanítványok nevében tisztelettel és hálával emlékezem első tanítónkra.

Ma is úgy áll előttem, mint kedves öreg nagyapó, akit szeretünk, tisztelünk és felnézünk rá. Reggel fél nyolcra mentünk misére, tanító bácsi orgonánál, reánk pedig Kauczil Boriska tanító néni vigyázott. De tudtuk, hogy Gyula bácsi le-letekint a kórusról, - és lesz majd elszámolás!

Mise után együtt mentünk a tanterembe. Odahozták reggelijét, s míg elfogyasz-

totta, mi kórusban mondtuk a katekizmust. Soha nem hagyta magára osztályát. Szünetekben fel-alá sétált az udvaron.

Különösen szerettük a hittan és énekórákat. Volt a tanteremben egy öreg harmónium, azon tanította és kísérte énekünket.

Vizsga után egyszer eljött hozzánk. Édesapámmal beszélgettek. Ott kíváncsiskodtam én is. Akkor tudtam meg, hogy búcsúzni jött. Nyugalomba vonul és elköltözik.

Mi voltunk az utolsó osztálya.

A sors érdekessége, hogy utódja lehettem. Ugyanabban a tanteremben tanítottam, onnan mentem nyugdíjba, ugyanazon az orgonán játszhattam pár évig, amelyen első tanítóm Illéssy Gyula bácsi. Pályatársai elismerését had olvasam fel az 1926 évi egykori Gyoma-Endrőd és Vidéke c. újságból: 'A gyomai pedagógiai társaság nagyra becsült elnöke, Illéssy Gyula tanító a folyó iskolai évben immár a nevelői munkásságának ötvenedik esztendejét tölti be. Fél évszázad nagy idő az ember életében, de még inkább megbecsülendő akkor, ha azt az iskolában töltötte el. Közel három ezer gyermek leste eddig a ma már öreg szavait és tanácsait. Ötven esztendő a tanítói pályán! Mennyi bölcs tapasztalat, micsoda



Illéssy Zoltán, az unoka

lelkiismeret gyűlhet össze ennyi esztendő alatt! Ez a szempont vezérelte a mester barátait és tanítványait, kik hozzá hasonló pályán működnek, hogy a tanítás, főleg az írva-olvasás és a számok tanítása terén szerzett tapasztalatait írja össze a jubiláló tanítómester, hogy az eredeti módszere, melynek páratlan eredményét alkalmunk volt megtekinteni – az illetékeseknek vezérfonalul szolgálhasson.

A mű „Az írva-olvasás és a számtanítás új módszertana” címen már sajtó alatt áll. Reméljük, hogy ez a szakmunkája ép oly közkezdvelt lesz a pedagógusok előtt, mint amilyen kedvesek mindnyájunk előtt azok a magyar nótái, amelyekkel ő ismertetett meg bennünket.”

Tanítói, zeneszerzői és tudományos munkájának gyümölcsseit és a megérdemelt pihenést nem sokáig élvezhette, mert Gyomáról való elköltözése után egy év múlva Budapesten elhunyt.

Megbecsülésünk és tiszteletünk kísérelje emlékét.”

E meghatóan szép szavak után kezdődött a hangverseny, ahol a Zenebarátok Kórusa Illéssy műveiből is énekelt. Mucci Márta karvezető csodálatos hegedű szólója is meghatotta az ünneplő közönséget. A fel-felharsanó taps ékes bizonyítéka volt annak, hogy a műsor megnyerte a hallgatóság tetszését.

A hangverseny után a templomban elhelyezett emléktábla leleplezése és megszentelése következett Réthy István atya közreműködésével. E tábla – míg ez a templom áll - örökké fogja hirdetni Illéssy Gyula emlékét.

Az ünnep szentmisével ért véget, melyet Réthy István szarvasi apátplébános atya celebrált.

Császár Ferenc

(A hangverseny önkéntes adománya-it a Zenebarátok Kórusa felajánlotta a templom orgonájának javítására.)



Történelmünk nagyjai

Deák Ferenc, a "haza bölcse" 1803 - 1876

Október 17-én Söjtörön (Zala megye) született tekintélyes vármegyei nemesi család sarjaként, mely a vármegyei politikai irányítását több századon át Werbőczy hagyományai alapján vezette. 1833-ban került az országgyűlésbe. Kiemelkedő alakja lett a megalakuló liberális ellenzéki pártnak. 1839-40-iki országgyűlésen határozott ellenállást fejtett Metternich politikájával szemben. Bár visszavonult a politikától 1845-ben a védeyleti mozgalomban Kossuthhoz csatlakozott. A Batthyány-i kabinet megalakulásakor elfogadta az igazságügy miniszteri tálcát melynek éléről Batthyány lemondásakor ő is távozott. A szabadságharc viharai és az elnyomatás éveiben birtokára vonult vissza. 1851-ben visszautasította a bécsi udvar által felajánlott hivatalokat. 1855-ben Vörösmarty árvainak gondozására országos gyűjtést szervezett, melyben 100.000 forintnál nagyobb összeget gyűjtött össze. Az 1867-ben létrejött kiegyezésben lett kiemelkedő szerepe, ekkortól nevezik a "haza bölcsének". Élete művészek koronája volt az 1867. XII. tc. elkészítése, s ennek folyamán jun. 8-án a koronázás, a teljes politikai amnesztia és a királyi pár adománya a 48-as honvédek részére. 1867. január 29-én Budapesten halt meg. A nemzet gyászában mindenki osztozott. A 72 vármegyéből a küldöttségek egy-egy marék földet hoztak, hogy az egész ország földjében nyugodjék.

Damjanich János honvédtábornok
1804 - 1849

A bánsági 2-ik határozozred Stása községében született december 8-án. Mint a szabadságharc anyai hőse ő sem volt magyar. Nemzetiségére nézve hithű szerb volt. A császári hadseregben kezdte hadi szolgálatát. 1848 nyarán azonnal csatlakozott a magyar honvédséghez. A legendás "tavaszi hadjárat" legsikeresebb hadtestparancsnoka volt. A szolnoki, hatvani, isaszegi, tápióbicskei, váci,

nagysallói ütközetekben győzelmesen vett részt. Személyes bátorságával a küzdelemben mindig elől járt. Szerencsétlen baleset folytán bokáját törte, s így egy időre kivonta magát a harcokból 1849-ben Görgey parancsára oltva Arad várának védelmét, melyet a harcok befejeztével Buturlin orosz tábornoknak adott át. Október 6-án szekéren vitték a veszthelyre, ahol nyolc társával együtt bitófán végezték ki.

Klauzál Gábor 1804 - 1866

November 18-án Pesten született. Cseh eredetű katonatiszti családból származott, mely a 18. század elején kapott magyar nemesi címet. Mint Csongrád megye küldötte 1832-től az ellenzék padjaiban részt vett az országgyűléseken. 1848 tavaszán Nyári Pállal együtt szervezte a pesti nemzetőrséget. A Batthyány-kabinetben elvállalta az ipari, kereskedelmi és földművelési tárcát, de egészségi állapotára való hivatkozással szeptemberben lemondott. A Bach korszak alatt teljesen visszavonult. 1860-ban Deák oldalán újból megjelent az országgyűlésen, de mielőtt a kiegyezés megtörtént, 1866 augusztus 3-án Szegeden elhunyt. Nevét Szegeden tér, majd szobra, Budapesten utca és tér őrzi.

Telek Blanka grófnő, 1806 - 1862

A család, mely 1409-ben Zsigmondtól nyer nemesi címeres levelet. 1865-ben kapott grófi rangot, sok nagy embert adott a nemzetnek. Blanka Telek Imre leányként látta meg

a napvilágot. A Pesten alapított leánynevelő intézetben tanított. A szabadságharc idején írt politikai cikkei miatt az osztrák bíróság tíz évi börtönrre ítélte. Megrongált egészségi állapotával került szabad lábba. Az üldözöttek pártfogója, a nevelés ügyének buzgó előharcosa lett. A nőnevelés lelkes úttörője 1862 október 23-án Párizsban hunyt el.

Batthyány Lajos miniszterelnök,
1806 - 1849



Ősi magyar család, 1207-ből származnak az első családi feljegyzések. Amidőn a Kövágó-Órsi Miklós mester a XIV században a Batthyány családba házasodott, ivadéka ezt a nevet vették fel. Lajos gróf Pozsonyban született február 14-én. 1839-40-iki országgyűlésben az akkor szervezkedő főrendi ellenzék vezetője. 1847-ben keresztül vitte, hogy Pest vármegyében Kossuthot követték válaszszaak. 1848 március 17-én Ferdinánd király által nevezetett ki Magyarország első független miniszterelnökévé. Legmaradandóbb műve a honvédség első tíz zászlóaljának felállítása, mely később a dicsőséges honvédsereg magja lett. Nem értett egyet a forradalmi politikával, október 2-án lemondott, s birtokaira vonult vissza. Windischgratz herceg császári fővezér 1849 január 8-án Pesten a Károlyi palotában elfogatta. Laibachba, június végén Olmützbe vitték, hol a haditörvényszék előbb néhány évi börtönrre, utóbb halálra ítélték. Az ítélet módosítása előtt Pestre hozták, hogy Haynau járhasson el vele szemben. Bár ítélete előtti napon törrel nyakán, mellén megsebesítette magát, mégis bágyadtan, de törhetetlen lélekkel állt a golyók elé. "Éljen a haza" felkiáltással ért véget hősi élete.

Knézich Károly magyar tábornok
1808 - 1849



Horvát származású határozó lévén, Belike Gajozváczon született. Apja horvát katonatiszt volt. Pályáját a bécsújhelyi katonai akadémián kezdte, majd a 34. Ernest gyalogezrednél szolgált néhány évet Egerben. 1848 őszén hazajött Lembergől, mint százados lépett ki ezredéből, s a honvédek sorába állt. Több ütközetben vett részt, különösen a tápióbicskei csatában tűnt ki, ahol már, mint ezredes harcolt hősiesen. Budavár visszafoglalásánál, a bécsi kapu bevételében oroszlan része volt. Sok más csatában harcolt a magyar szabadsáért. Hazánk végharcaiban Tokajnál állott s néhány rosszul felfegyverezett zászlóaljjal védte a Tiszát, az oroszok elől. Majd visszavonult Arad fel és Görgey csapatához csatlakozott. Végül osztoznia kellett a 13 aradi vértanú sorsában.

Szemere Bertalan 1812 - 1869



Ősrégi magyar család, mely magát a honfoglaló magyarok egyik vezéréől Hubától származtatja. Okleveles adatok már a tatárjárás előtti időkben valóak. Bertalan Vattán született (Borsod vármegye) augusztus 27-én. 1832-ben ügyvédi oklevelet nyert. 1834-ben Borsodban aljegyző, később főbíró lett s főleg irodalommal foglalkozott. 1843-44-iki országgyűlésben Borsod követe. 1848-ban az első független magyar kormányban belügy minisztere lesz. Mikor a Batthyány kormány visszalépett, a Kossuth vezetése alatt megalakult Honvédelmi Bizottmányoknak is tagja lett. Majd Kossuth kormányzósága alatt miniszterelnök lett. Ő ásta el a koronát és koronázási jelvényeket Orsova vidékén. Az összeomlás után Viddinbe, s Konstantinápolyba menekült, később családjával Párizsban, majd Angliában élt Gyógyíthatatlan elmebaja miatt kapott engedélyt a hazatérésre 1865-ben. Pesten 1869. január 18-án hunyt el.

„... ezer esztendő előtted...”

ISTEN IGÉJÉNEK TISZTA HIRDETÉSÉVEL...

A Magyar Reformátusok IV. Világtalálkozója

2000. június 30.-án a Ferencvárosi Stadionban a 90. szol-tár töredéksora fénylett a magasban „Ezer esztendő...” A világ több mint 40 országából összeseregltők között ott voltak még a római katolikus, az evangélikus, belföldi és külföldi protestáns egyházak küldöttei, a hívek és lelképásztorok. Ott volt Orbán Viktor miniszterelnök, és a Kormány több jeles képviselője is. Megtelt a tribün, Kárpátalja, Amerika, Ausztrália, a magyar református egyháztestek szívszorító távolságait lengették a zászlók. **Tökés László királyhágó-melléki püspök, a Magyar Reformátusok Világszövetségének elnöke** arról is beszélt, hogy 10 éve omlott össze a kommunizmus, s végre rá kellene döbbernünk arra, hogy „kilépni a kommunizmusból annyit tesz, mint belépni a történelembe”, vagyis megszakítani a Kun Bélától Kádár Jánosig tartó sort, s visszaállítani a magyar történelem folyamatosságát. „Nagyváradról jövök - mondta a püspök - Szent László most is imádkozik”, s a Trianon óta eltelt 80 esztendő keserveit idézi. **„Nap-mint nap viaskodnunk kell a maradvány kommunizmussal. Imádkozunk érte, hogy a Kommunizmus feketekönyve áttörje a hallgatás falát!”** Azt kéri az ebben érintett világtól, hogy az illetékesek „kövessék meg a kommunizmus áldozatait, hogy megbékélés következhesen”. S ami ennél is több, kimondja, hogy „a szétszakított nemzet határmódosítás nélkül egyesüljön, ez a következő évezred feladata!” **Orbán Viktor miniszterelnök** is felszólalását a történelemmel folytatja, noha minden szavával a jelenre, és a jövőre irányítja a figyelmet. **„A magyar kormány tudja, mit köszönhet nemzetünk a reformációnak és a magyar reformátusoknak.”** Számvevést és önvizsgálatot kell végeznünk, hiszen eddig „a pusztá megmaradásra lehattunk a legbüszkébbek”, arra, hogy „túlélünk nehéz századokat, mint ez a legutóbbi is, de tudnunk kell, hogy gondviselés és hit nélkül nem ment volna”. Tiszta Istvánt idézi, s azokat a református államférfiakat, lelkészeket, kántorokat, presbitereket, akik ébren tartották bennünk a magyarság tüzét. „Nem mindegy, hogy az egyház megtalálja-e az utat azokhoz, akiket az elmúlt 50 év sodort el közösségeinkből.” Kell, hogy legyen erőnk azoknak a nemzetrészeknek az istápolására, amelyeket elszakítottágunkban különösen megpróbált a történelem. „Egyetlen magyar nemzet van, s mint tudjuk, minden magyar felelős minden magyarért.” **Hegedűs Lóránt püspök, a Dunamelléki Egyházkerület házigazda püspökeként** egyperces néma felállásra szólítja a sokezerszoros gyülekezetet annak a többmillió halotti seregnek az emlékezetére, akik az abortusz miatt nem születhettek meg. Nyitó beszédében hangsúlyozta: „Meg kell maradnunk! Ne adjuk soha oda az életet az életszínvonalért, a lelket a pénzért, akkor sem, mikor a szellem gondolkodik, és a pénz uralodik egy félelmetes önépítő-önpusztító korban.” **Csiha Kálmán Erdélyi püspöke** (aki megszenvedte Románia börtöneit és munkatáborait) is a történelem megélt személyes sorsával utal a közös sorsra. Átömlik rajta a 20. század minden szenvedése, amikor azt mondja: „Ha a történelem szétszaggatta is a testünket, de a lelkünk egy maradt. Imádkozzunk ezért az egy lélekért!”

A Világtalálkozó egyik kiemelkedő eseménye volt Kálvin János szobrának felavatása a róla elnevezett téren, Budapesten. A másnapi istentiszteleten a debreceni Nagytemplomban **Szabó Imre esperes hirdette az Igét.** Beszédében hangsúlyozta: „Meddig lehet nekünk így megmaradni magyarnak, az a kérdés égi és szívünkben. Különös sors, különös nép ez, amelynek álmaival ellenkező irányban kell menni, hogy el ne tévedjen. Magyar népünk oly sötétségbe került, hogy senki sem lát semmi biztosat. Egyet tudunk, Isten nem vetett el bennünket, és titkos utakon most is Ő hordoz min-

ket”. **„A magyar magyar maradt, mert keresztényé lett. Mi Krisztus népe vagyunk, és azok akarunk maradni, és a pokol kapui sem vesznek rajtunk diadalt.”**

A Világtalálkozó több mint 300 gyülekezetben különféle szakmai konferenciák, plenáris ülések, szeretet vendégségek sok gazdag program keretében teljesedett ki, a Kárpát-medencéből, illetve a világ minden részéből itt lévő református lelképásztorok, gyülekezeti tagok, ifjak részvételével. Az Ópusztaszeren tartott rendezvényen az ünnepi istentisztelet nyitányként bevonultak a történelmi zászlók, az ezeréves múltat is idézve. Takaró Mihály főgondnok beszédében hangsúlyozta, hogy a világtalálkozó eddigi eseményorozata a hit és a hűség győzelméről tett bizonyosságot. „Nemcsak tegnap van, hanem a ma alapján létezik a holnap is.” Hegedűs Lóránt köszöntésében kiemelte a történelmi hely jelentőségét, és így fogalmazta meg a találkozó egyik célját: „Nem a világ ellen, hanem a világgért!” Tökés László igehirdetésében két gondolatra hívta fel a figyelmet. Az egyik: „munkáljuk népünk megmaradását, népünk megtartását, a másik: munkáljuk népünk egységét a szétszórattatásban. A püspök hangsúlyozta, hogy népünk az elmúlt ezer évben valóban megtapasztalhatta Isten megtartó kegyelmét. Idézte Szabó Imre és Ravasz László üzenetét 1938-ból. „Mi tarthatna össze jobban és inkább, mint aki velünk sátorozik eleitől fogva, aki hajlékunk volt nemzedékről nemzedékre” - mondotta. Mi a Krisztusban akarunk együtt maradni! A ma is érvényben lévő vérszerződés Krisztusban erősítheti meg nyelvében és hitében élő nemzetünket.”

Bölcskei Gusztáv az MRE Zsinatának lelkes elnöke szerint a Világtalálkozó leglényegesebb üzenete, „hogy van és lehet folytatás. Együtt, nekünk, magyar reformátusoknak. Tegyük is meg mindent, hogy ez az alkalom is az egymás számontartásának, az egymásért vállalt és nemcsak szavakban hordozott felelősség növekedésének alkalma legyen mindazok számára, akik közelből és távolból együtt lesznek. Áldja meg Isten kis- és nagy közösségeinket, komoly és örömteli ünneplésünket.”

A Magyar Református Egyházak Tanácskozó zsinata és a Magyar Reformátusok Világszövetsége közös Millenniumi Nyilatkozatot adott ki: (részlet a nyilatkozatból)

„Isten Igéjének tiszta hirdetésével és cselekvő hittel kell kivenni részünket az egyetemes és nemzeti szolgálatból. Ennek legfőbb célkitűzéseit ekképpen foglalhatjuk össze:

a hitében meggyengült, és közösségében szétszakított nemzet egységének visszaállítása, (visszatérés a történelmi folytonosság útjára,) társadalmi igazságtétel és megbékélés, nemzetünk vészes fogyatkozásának megállítása, az Ige iránti hűséggel. (Bocskai István testamentumával valljuk, hogy „egységgel a kicsinyek is nagyra növekedhetnek”. Meggyőződésünk, hogy a hit erejére és a reménységre igen nagy szükségünk van ebben az országban és annak határain kívül, tudván, hogy „a reménység pedig soha sem szégyenít meg.” (Róm 5,5)”)

A záró rendezvény július 15-én volt a Kálvin téri református templomban. A Világtalálkozó utórendezvénye július 22-én Genfben volt, a magyarországi és határon túli egyháztestek részvételével. Genfben folytatódott az előadások, ünnepi Istentiszteletek, emlékbeszéd. Klapka György valamint az 1956-os forradalom emléktáblájának megkoszorúzásával ért véget a Református magyarok IV. Világtalálkozója, amely három héti tartott.

A tudósítást híryanagokból összeállította:
Császárné Gyuricza Éva

Gyomaendrői Nemzetközi Művész Tábor

A Bethlen Alapítvány ötödik alkalommal rendezte meg a Gyomaendrői Nemzetközi Művész Táborát.

Az elmúlt évek során ez az alkotó táborrangot kapott, nyert. Ide meghívást kapni akár először, akár törzstagként számít visszajáróként, egyfajta elismerést jelent. Látogatásomkor, a táborzárás napján, szerencsém úgy hozta, hogy elsőként épp Pataj Pál doktor művész úrral találkoztam. Róla tudni kell, hogy Békéscsaba festője, s ez nemcsak azt jelenti, hogy ott született, és élte le eddigi életét (leszámítva a szegedi tanárképző főiskolán végzett tanulmányai idejét, melyek során rajz-földrajztanári képesítést szerzett), hanem, hogy oly mértékben elkötelezett szülőföldje s annak környéke, tájai iránt, hogy szeretetét sok-sok festménye kifejezi.

Mik a tapasztalatai, hogyan értékeli az elmúlt éveket?

„Mindenképpen jó látni, hogy a többnyire visszajáró résztvevők legtöbbször hogyan produkál egyre több és jobb alkotást. Akik törzstagként számítanak, vagyis kezdetől fogva velünk vannak, s fogékonyak, szívesen tanulnak egymástól, ha komolyan veszik, amit csinálnak. Szépen dolgoznak, technikájuk finomodott, csiszolódott, sokkal rutinosabbak lettek. Sajnos, van olyan is, aki egy bizonyos szinten megrekedett, nem fejlődik, szép dolgokat csinál, de évről-évre nem „hoz” semmi újat. De előfordul ennek ellenkezője is. Itt van mindjárt Polányi Laci barátunk, aki mindössze 18 éves, de már 4 éve itt van velünk, s akinek alkotásai előtt

állunk pont, akkor 14 évesen megnyert egy rajzpályázatot, így nyert részvételt a táborba. Tavaly a művész tábor ideje alatt mindössze egy képet produkált, s idén, mint aki szárnyat kapott, csodálatosan dolgozik, rengeteg újat alkot, s felfedezhetők képein egy nagy tehetség kibontakozásának jegyei. Neki nagy jövőt jósolok, biztatom, és lehetőség szerint segítem is abban, hogy ha leérettségizik, bekerülhessen a Pécsi Főiskola vizuális szakára.”

Meg van-e elégedve a szervezéssel, vagy van-e javaslata, lehetne ez jobb is?

„Csak köszönet illeti a szervezőket, de nagyon szeretném, ha jövőre meghívást kapna, és részt venne a város minden rajztanára is. S még van egy negatív tapasztalatom sajnos. Idén itt először, s azt hiszem európai szinten sem fordult még elő, - az én javaslatomra, ötletemre, - kimentünk festeni az emberek közé, (nevezetesen a strandra, gondolván, hogy ott a hőség miatt nem kevés szemlélőre számíthatunk) azt akartuk, hogy az emberek lássák, mit csinálunk, felkeltsük érdeklődésüket, esetleg kedvet is kaphatnak olyanok, akikben szunnyadó tehetség lakozik. Sajnos, szinte semmilyen érdeklődést nem tapasztaltunk, nem volt összesen húsz ember, aki érdeklődést mutatott volna. Lehet, ez az információ áramlás hiánya is, s ebben önöknek újságíróknak nagy felelőssége van. Ezen kívül talán a technika is megtréfált minket, elromlott a hangos-bemondó is. Közben ÁNTSZ ellenőrzés is folyt végig, pont akkor. Pedig ez a

helyi alkotóknak, a város szülőtteinek lehetett volna jó reklám.”

Megkeresem hát a helybeli résztvevőket, bár zsűrizést követően hajnalig folyt az eszmecsere, így elég gyér a még jelenlévők száma. Örömmel látom, hogy Lona láthatólag ereje teljében, jókedvűen dolgozik.

Nagyon örülök, hogy alig jó félévvel szívmitűtéted után alkotni láthatlak. Mit jelent Neked, aki a kezdetek óta jelen vagy, ebben az alkotótáborban a lehetőség, hogy itt részt vehetsz?

„Az életet. Évről-évre készülök rá, várom. Ez is, mint minden művésztábor, csodálatos élmény, tanulási, fejlődési lehetőséget jelent, csiszolódunk, fejleszthetjük a technikánkat, tanulunk egymástól. Ezen túlmenően is jó így együtt lenni, remek ez a kollektíva.”

Szakál Sándort kérdeztem még meg a „mieink” közül, mert ő idén van itt először.

Hogy érezte magát, milyen tapasztalatokkal gazdagodott?

„Rengeteget tanultam, különösen Pali bácsitól, a tábor vezetőjétől, de a többi résztvevőtől is. Kellems volt a légkör, ösztönző, segítőkész. Nagyon örülnék, ha ezután minden évben itt lehetnék.”

Reméljük, így lesz. Kívánunk teremtő erőt a sikeres alkotásokhoz a tábor valamennyi résztvevőjének, és köszönetet mondunk minden szponzornak így névtelenül, hiszen szerencsére olyan sokan voltak, hogy nevük közlése jelentős lapterjedelmet igényelne, de hiszen ők nem is ezért teszik.

Marsiné Giricz Erzsébet.



Tovább épül a hunyayi templom

Az augusztusi lapzárta után Budapestről szép képek érkeztek a június 27-i ünnepélyes alapkövetételről, melyet köszönünk, és közkinccsá tesszük.

A bal oldali főlvétel tanúsága szerint is a templom építése tovább halad. Adományozóink nagylelkűségének, a Generali Providencia Biztosító Rt.-nek, a Kormánytámogatásnak, a Megyegyűlésnek köszönhetően az építkezésre és a harangokra, a munkálatok befejezési idejére a pénz biztosítottunk látszik.

Azonban ez még csak az üres épület. Felszerelések is kellenek: padok, padfűtés, oltár, liturgikus felszerelések, hangszer – ezek összege is néhány milliót ki fog tenni. Bizunk abban, hogy mire kell, ezek bekerülési összege is rendelkezésünkre fog állni.

Ha valaki segíteni szeretne:

Szent Imre alapítvány: Endrőd és Vidéke Takarékszövetkezet 53200015-10003231. Föltétlenül jelöljék meg: Hunyayi templom javára!
Vagy: a Hunyayi Plébánia bankszámlája: Endrőd és Vidéke Takarékszövetkezet 53200022-11042057

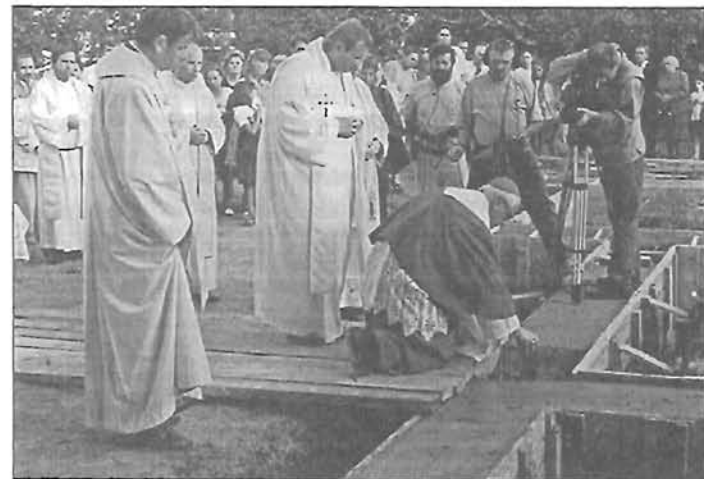

A gyomaendrődi SÓCZÓ Motormúzeum története

Írója és kiadója: Sóczó Elek,
Gyomaendrőd 2000. (87 oldal)
Előszó: Ocskay Zoltán

Részletek az előszóból:

„Tudós ember legyen a talpán, aki meg tudja magyarázni, miért éppen az Alföldön lehet (lehetett) a legtöbb régi járnűvet, gépet épségben megtalálni. Miért pont a föld hasznából élő faluk, tanyák lakosai őrizték a legtöbb műszaki emléket, és miért nem a mesterségükre büszke iparosok lakta gyárvidékek?

Talán, mert a földműves számára minden mechanikus szerkezet sokkal nagyobb becsben állt? Vagy a parasztember értékszemlélet dolgában áll felette más polgároknak? Nehéz a választ megtalálni. Nyilván az sem véletlen, hogy a legnagyobb hazai régiautó-gyűjtemény éppúgy az Alföldön található, mint a legjelentősebb motorkerékpár-múzeum. Az már viszont igazi fintora a sorsnak, hogy az utóbbi létrehozására egy fával-fából élő embert, szakavatott bográrt bízott meg”



„Sóczó Elek teljeset alkotott. Összegyűjteni a múlt értékeit – becsülendő dolog. Rendbe hozni, restaurálni őket – több mint erény. Kiállítást építeni, a köz elé tárni saját erőből – kivételesen nagylelkű és nemes gesztus.”

Az alföldi ember dicsérete a gyomaendrődi motormúzeum.

Sóczó Eleknek, a könyv szerzőjének, a múzeum gyűjtőjének vallomásából részlet:

„Azt vallom, hogy engem a munka éltet, és az is visz a sírba. A léha élet nem az én világom. Írásommal azoknak szeretnék segíteni saját tapasztalataim alapján, akik olyan vállalkozásba fognak, amelynek kitaposott útja nincs. Az ilyen vállalkozó csak önmagába bízhat, legfeljebb a szerencséjében, a körülmények kedvező összjátékában” „Aki magasra tör, jól gondolja meg, van-e testi és lelki ereje elegendő a harc megvívásához.”

A gyűjtő munka izgalmas, fáradságos részleteit igen olvasmányos módon élvezhetik, akik megvásárolják, az igényesen szerkesztett és kivitelezett, gyönyörű fotókkal ékesített könyvet. Aki ellátogat a múzeumba, lenyűgöző látványban lesz része, és az ott szerzett élményeit megörökítő könyvet is haza viheti.

Császárné Gyuricza Éva

Sóczó Elek:

A gyomaendrődi Sóczó Motormúzeum története

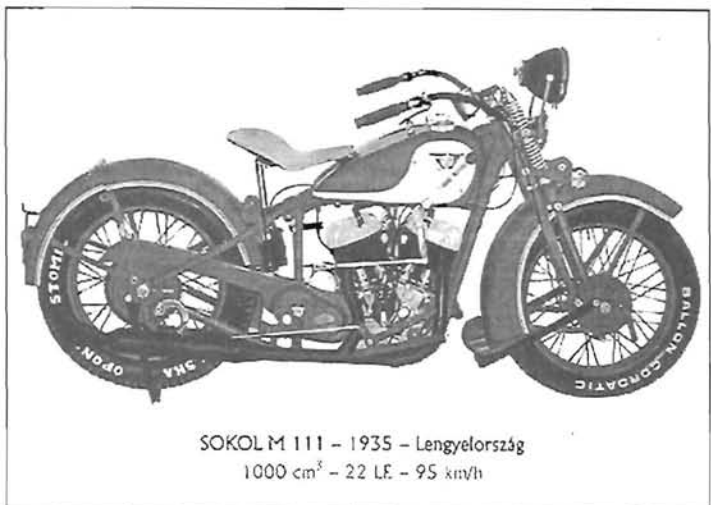
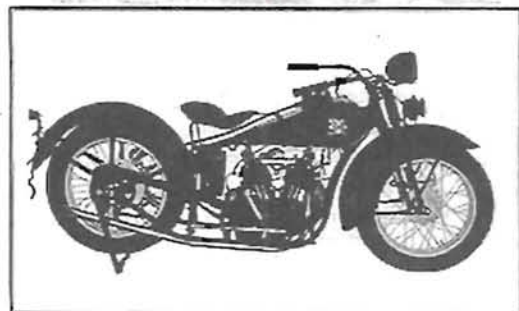

SOKOL M 111 – 1935 – Lengyelország
1000 cm³ – 22 LE – 95 km/h



2000

GYOMAENDRŐDIEK VILÁGTALÁLKOZÓJA



Gyomaendrőd Város Önkormányzata valamint a Gyomaendrődiek Világtalálkozója rendezésében részt vállaló civil szervezetek és a városlakók nevében meghívja valamennyi Gyomárról és Endrőről elszármazottat és családját, ismerőseit a millennium évében

és annak tiszteletére elsőként **2000. Október 23-án** 10 órai kezdettel megrendezésre kerülő Gyomaendrődiek Világtalálkozója.

Akiknek ideje engedi és invitálásunkat elfogadva részt kíván venni a ma gyomaendrődön élő és innen elszármazottak első találkozásán, azt visszajelzésével szíveskedjék megtenni.

Tervezett program:

- 9 óra Ünnepi mise a Szent Imre templomban
- 10 óra Október 23-i ünnepség
- 10.30 óra Koszorúzás a felújított Hősök Emlékművénél
- 11 óra Emléktábla avatás a Városházánál
- 11.30 óra Gyomaendrődiek Világtalálkozója
- 13 óra Ebéd
- 16 óra Az Endrőd és Vidéke Takarékszövetkezet új ügyfélszolgálati kirendeltségének avatása
- 16.30 óra A város kiállító helyeinek megtekintése

Részvételi szándékát az OTP gyomaendrői fiókjánál vezetett 11733120-15346614-02130000 számú számlára történő személyenkénti 1750 HUF, vagy 8 USD, illetve 16 DM befizetésével teheti meg legkésőbb

2000. szeptember 30-i beérkezéssel. (Az átutalás az ebéd, és családonként 1 példány „Gyomaendrődiek Világtalálkozója” című kiadvány költségét tartalmazza) Kérjük, hogy az összeg átutalásakor pontosan jelöljék meg a résztvevők nevét és címét, hogy a részletes programot tartalmazó meghívót időben el tudjuk juttatni.

Amennyiben e programon kívül több időt kíván szülővárosában tölteni és nincs közeli hozzátartozója akinél megszállhat, úgy ajánljuk az alábbi szálláslehetőségeket térítés ellenében.

Körös Étterem és Szálloda

Telefon: 66-386-055

Szylvia Panzió

Telefon: 66-386-741

Tímár Panzió

Telefon: 66-386-444

Vadászház

Telefon: 66-280-002

Harang Szálló

Telefon: 66-284-062, illetve 20/9940-231

Termál Panzió

Telefon: 66-282-139, illetve 60/611-743

További részletes információ:

Polgármesteri Hivatal 5500 Gyomaendrőd, Szabadság tér 1.

Megyeri László aljegyző, tel.: (00-36-66)-386-122, fax.: (00-36-66)-283-288

E-mail:

aljegyzogy@gyomaendrod.bek.kozig.b-m.hu, illetve cc892@mail.kerszov.hu

Web site: <http://www.gyomaendrod.hu/>

Gyomaendrőd, 2000. július 31.

Köszönet!

A Városunk Nagyjaiért Közhasznú Alapítvány Kuratóriuma köszönetet mond mindazoknak, aki eddig már pénzadományaiikkal támogatták

TÍMÁR MÁTÉ ENDRŐDI ÍRÓ MELLSZOBRÁNAK FELÁLLÍTÁSÁT.

Továbbra is kérjük és várjuk adományait e nemes célra.

Számlaszám: Városunk Nagyjaiért Alapítvány Gyomaendrőd – Endrőd és Vidéke Takarékszövetkezet: 53200015-11042095.

Szeptember 8-a Szűz Mária születésének az ünnepe, népi nevén Kisboldogasszony, vagy Kisasszony napja.

Köszöntsük Jézus Anyját Kunszery Gyula versével.



Üdvözlég

Nem tör fel ajkunkról harsogó ária,
csak egy halk imádság: Üdvözlég Mária!
E fohással soká-sok százezer magasztal,
s méltó is vagy rá, mert teljes vagy malasztal.

Csillagos glória koszorúja fejed,
egek Királynője, az Úr van Teveled!
Az angyal i már e szavakkal üdvözölt,
mondván: Áldott vagy Te az asszonyok között;
nem fogható Hozzád még királyi hölgy se,
áldott vagy. s áldott a Te méhednek gyümölcse:
JÉZUS.

Asszonyunk, Mária! – Hozzád folyamodunk,
Te légy közbenjárónk, Te légy a gyámolunk,
nincs semmi. mit Isten Tőled megtagadna,
mivel hogy Te vagy az Istennek szent Anyja;
Uradoz-fiadhoz imádkozzál értünk
bűnösökért, főként életünk vége táján,
imádkozzál most és halálunk óráján.
AMEN.

SPORT

KÉZILABDA

Gyomaendrődi Női Kézilabda Sportegyesület 2000/2001 évi őszi fordulója
Megye I. o.

- Aug 26. GYENK SE – Sarkadkeresztúr Felnőtt 16.00.
Szept.2. Kétsopony – GYENK SE Ifi:15.30 Felnőtt: 17.00
Szept.9. GYENK SE – Gádosor Felnőtt: 15.30
Szept.17. Békéscsaba. Főisk. – GYENK SE Ifi: ? Felnőtt 18.00
Szept. 23. GYENK SE – Békéscsaba Előre Ifi: 14.00 Felnőtt: 15.30
Szept. 30. Doboz – GYENK SE Ifi. 13.00 Felnőtt: 14.30
Okt. 8. Békés – GYENK SE Ifi: 13.30 Felnőtt: 15.00
Okt.14. Gerla – GYENK SE Felnőtt: 15.00
Okt. 21. GYENK SE – Békéscsaba Jamina Felnőtt: 16.00
Okt. 22. Magyarbánhegyes – GYENK SE Felnőtt 16.00 (Mezőhegyesen)
Okt. 28. GYENK SE – Békésszentandrás Ifi: 14.00 Felnőtt: 15.00
Nov. 4. Mezőberány- GYENK SE Ifi: ? Felnőtt: 15.00
Nov. 11. GYENK SE – Okány Felnőtt16.30

LABDARÚGÁS

Nagyon csikorog a város labdarúgása!

Mint várható volt megoldhatatlan feladatai vannak a város mindkét csapatnak.

Túlságosan magas az átszervezett volt Barátság számára az NB II. Góllövő csatár nélkül nem születet győzelem. Az eddigi utolsó-tól szenvedtük el a legsúlyosabb vereséget.

Íme, a lesújtó eredmények:

- Aug. 6. Örkény – Gyomaendrőd 2:1
Aug. 12. Gyomaendrőd – Békés 2:3
Aug. 19. Abony – Gyomaendrőd 2:0
Aug. 26. Dömsöd – Gyomaendrőd 3:0
Aug. 29. Gyomaendrőd - Makó 1:1

Tabella állása:

Gyomaendrőd 5 - 1 4 4:11 1

A megfiatalodott Gyoma a megyei I. osztályban vergődik. Íme az eredmények:

- Gyoma – Battonya 0:0
Szarvas - Gyoma 5:0
Gyoma - Orosháza 1:1
Gyoma – Vésztő 1:2.

Mint láthattuk, mostanában nem sok öröm jut a szurkolóknak!

Talán, ha a Gaál Pisti csemetéi felnőnek?!

Ha őket is meg nem csipi a magyar foci dere!!!

MÁRTON GÁBOR

Jogi tanácsadás

Kedves olvasóink! Sokak kívánságára új sorozatot indítunk. Tudjuk jól, hogy a jogban kevésbé jártas olvasóink szívesen fogadják Ugrinné Dr. Katona Klára jogi tanácsait, s könnyebben fognak eligazodni a Jog útvesztőiben.



Az Adásvétel

Az Adásvétel szabályait a Polgári Törvénykönyv rögzíti.

Az adásvétel kapcsán az eladó a dolog tulajdonjogát átruházza a vevőre, és ezzel egyidejűleg, vagy a felek által megállapított időpontban birtokba adja, a vevő köteles a vételárat megfizetni, és a dolgot át-

venni.

Az adásvétel tárgy lehet minden dolog, amely forgalom képes, ingatlan és ingó dolog.

Ingatlan alatt értjük a földet, pl. szántó, kert, erdő stb. és a felülépítményeket pl. lakás, üdülő, garázs stb. és mind azt ami a dolog állagának sérelme nélkül le nem választható arról.

Az adásvétel megkötése nem minden esetben kötelező írásban. Azonban egyes dolgok adásvételéhez a jogszabály kötelező írásbeliséget ír elő. Nevezetesen ingatlanok, gépjárművek esetében.

Az ingatlanra vonatkozó adásvételek csak abban az esetben érvényesek, ha a szerződést közjegyző, vagy ügyvéd készíti el és ellenjegyzi.

Más esetben is köthetnek a felek írásban adásvételi szerződést, ebből a szerződésből, annak tartalmából ki kell tűnnie: a felek (eladó, vevő) személyei adataiknak, az adásvétel tárgyát képező dolognak, vételárnak, a tulajdon átruházását célzó akaratnak, az átadás időpontjának.

Minden esetben az eladó és a vevő alá kell írja a szerződést, és aláírásukat két tanúval kell hitelesíteni, akik annak valóságát igazolják.

Fontos az adásvétel megkötése előtt, hogy a vevő minden esetben kellően megtekintse az általa megvásárolni kívánt dolgot, ugyanis a későbbiek során a szerződés megkötését követően igen hosszadalmas és bonyolult a kifogások érvényesítése.

Ingatlan adás-vétel esetén az eladó a rejtett hibákért is felel a jogszabály értelmében.

Rejtett hibának minősül az ingatlan állagában az a hiba, amelyik nem látszik. Pl. az épület alapja nem megfelelően készült el az építkezéskor és a későbbiek során az épületben súlyos károkat okoz.

Állatok esetében is szavatossággal tartozik az eladó a vevő felé, az állatszavatosságot érvényesíteni az állat átadásától számított 60 nap alatt lehet.

Az adásvételi szerződéseket közös megegyezéssel bármikor fel lehet bontani. Egyoldalú felmondás esetén a bírósághoz kell fordulni, és ott kell megtámadni a szerződést, és annak érvénytelenítését kell kérni, a szerződés kötés időpontjától számított egy év alatt, vagy azon oknak a fél tudomására jutásától számított egy év alatt, amely miatt a megkötött szerződés fennmaradása a továbbiakban már nem áll érdekében. (jogvesztő határidő)

Ugrinné dr. Katona Klára

METÁL STOP
VAS-MŰSZAKI BOLT

Kerékpár forgalmazó márkabolt és szerviz
Gázkészülékek, kazánok, radiátorok,
csövek, szerelvények

Hűtőszekrények, fagyasztóládák, mosógépek,
háztartási kisgépek

Szórakoztató elektronika

Szegek, csavarok, zárok, lakatok

Fürdőkádák, mosdók, csaptelepek, mosogatók

Villanyszerelési anyagok

GYOMAENDRŐD, Bajcsy-Zsilinszky u. 44.

Telefon: 386-909

Siker külföldön, „aranyévek” itthon

II. Fejezet

Újságíró, fotóriporter lettem

Az 1956-os események engem Egerben értek, ahol a Gárdonyi Színháznál Újlaki Béla művész-névvél az akkori főrendezőnek, Kalmár Andrásnak, voltam a rendező asszisztense. A forradalom napjaiban az Egri Líceum tornyában felállított Szabad Egri Rádió rögtönzött adásaiban vettem részt kollégámmal, s ezért kellett elhagynom az országot. Első feleségem Déry Mária, színésznő volt ugyancsak a Gárdonyi Színháznál. Ő nem akart külföldre menni velem. Én már egy éve Münchenben laktam, amikor ügyvédjén keresztül válást kért tőlem. Mivel gyermekünk nem volt, én hivatalosan is szabad folyást engedtem az ezzel kapcsolatos bírósági eljárásoknak, annál is inkább, mert másoktól hallottam, hogy Mária férjhez akart menni valakihez. Mi többé nem láttuk egymást. Ő 1985-ben halt meg. Én tíz évvel később érkeztem feleségemmel, Manuelával Magyarországra.

Visszatérve a müncheni időkre, több mint öt évig éltem ebben a szép, vidám városban, ahol 1957/58-ban film és TV rendezést hallgattam a German Institut für Film und Fernseh Intézetben, majd pedig egy két éves tanulmány után 1960-ban diplomáztam a fotózurnaliszikából a (Institut für Bildjournalismus) Fotózurnalisztikai Intézetben. Megemlítem, hogy ez időben Laci bátyám már az Egyesült Államok Connecticut-i államában dolgozott, s öcsém, Imre pedig Új-Zéland Ausland nevű városában telepedett le. Anyagilag mindketten sokat segítettek nekem a müncheni tanulmányaim koplaló éve alatt, melyek után a Münchenben kiadott Quick magazin fotóriportere voltam két évig.

Végül 1962-ben megkaptam az amerikai kivándorlási vízumot és áttelepültem az új hazámba, Laci bátyámhoz.

Rövidesen New-Yorkban meglátogattam endrődi barátomat, Vaszkó Andrást, s vele laktam egy ideig, de a fotózás vonalán ott nem sikerültek a dolgok. Akkor kezdtek megszűnni a híres amerikai fotómagazinok, mert a TV csatornák vették át a képhíradást. Viszont, ezekben a hónapokban ismertem meg André Kertészt, a világhírű fotóművészt. Kérdésére, hogy mit tehet értem, mondtam, hogy szeretném tudni mit csinált a párizsi éve előtt Magyarországon. Magyaráztam neki, hogy a müncheni fotózurnalisztikai tanulmányaim során, sohasem derült ki, mi volt a magyar háttere a fényképezés vonalán. Csak annyit tudtam, hogy 1925-ben Párizsba érkezett, s egy év múlva ott remek kiállításokat rendezett, melyeket még az akkori dadaista költők is dicsőítettek. André (vagyis ahogy szólítottam, Bandi bátyám) erre intett, hogy kövessem kis archívumába, ahol a szekrények fiókjában régi magyarországi, és az Első Világháború alatt készült képeinek halmaza volt kronologikusan raktározva. „Nézd, ez 13 évem munkája az óhazában és a környező országokban a háború alatt, de eddig sehol senkinek nem kellett ezek a képeim.” Remek gyorsmozgásokat rögzítő pillanatfelvételeket villantott meg szemem előtt, melyek az emberek és katonák mindennapi életét ábrázolták, s a képek szinte beszéltek hozzám. Megjegyzésem önkéntelen volt: „De Bandi bátyám, te már akkor úgy fényképeztél, mint mi ma, vagy jobban is!”

Ettől kezdve barátságunk 23 éven keresztül haláláig tartott, mely 1985 szeptemberében következett be. Közben aztán, 1981-ben mégis csak kiadták Bostonban a szépkivitelű fotókönyvet pályafutásának első időszakáról „Hungarian Memories” (Magyar emlékek) címmel, melyről a Houston Post-ban, képekkel és szöveggel, hátrahagyott ciklem jelent meg. Felhívást és



megköszönte az újságcikket, és halálából két fotót küldött: az „Elveszett Felhő”-t a feleségemnek, s a Piet Mondriánnál című képet nekem dedikálta kedves sorokkal a hátlapokon.

Összegezve, az amerikai karrierem felé felé törő fázisait nem volt könnyű fokozni. Manuelámat már Münchenben megismertem, ahol ő németet tanult, s évekkel később, 1964-ben, Amerikában vettem feleségül. Első éveinkben Connecticut Állam Westport nevű városában a Westport News hetilap fotóosztályának voltam a vezetője, aztán 1969-ben Houstonba költöttünk Manuela rokonai közelébe. Pár évvel később kezdtem el az egyetemi éveimet a szintén teljes elfoglaltságot igénylő munkám mellett. Előbb újságírásból szereztem egyetemi diplomát, majd pedig bölcsészettől kaptam meg a magiszteri (Master of Arts) kisdoktori fokozatot. A Houston Post nevű, 400.000 példányszámú napilap

fotóosztályának lettem a vezetője, ahol 17 fotóriporternek voltam a főnöke, s akiket nemcsak helybeli, hanem Texas államán kívüli városokba és külföldi események fényképezésére is kellett küldenem – nem beszélve a fotóanyagok megrendeléseiről és a napi szerkesztőségi konferenciákra való előkészületekről. Feleségem egy houstoni montessori iskolában tanított görög-római történelmet, angolt, spanyolt és latint.

A fotóriporterek sokat pletykáltak a hátam mögött. Asszisztensem szerint azon mérgelekedtek, hogy 'ezek az idegenek idejönnek, s előbb utóbb mind főnökök akarnak lenni felettünk, akik itt születünk Amerikában, s nem valahol, egy semmitmondó kis európai lyukban.' Egy alkalommal néhányukkal elmentem sörözni, s egyikük ezt mondta: „Én valahol olvastam, hogy nekünk vigyáznunk kell a magyarokra, mert azok olyan leleményesek és ügyesek, hogy ha például egy magyar utánam lép be a forgójátón, mégis előttem fog kilépni belőle.” Erre óriási hahotába törték ki a többiek. Udvariasságból én is nevettem a remek viccen, habár én már ismertem ezt a Korda Sándor-korabeli hollywoodi adomát.

De valóban boldog voltam, ha a főszerkesztő néha-néha megkönyörült rajtam és engem küldött külföldre utazási riportokat írni és fotózni Pl. Portugáliába, Olasz- és Franciaországba, Jugoszláviába és még Magyarországra is. Amikor 1975-ben Budapestre jöttem, mint a 12 amerikai újságírók egyike, az akkori Duna Intercontinental Hotelban voltunk elhelyezve és nagy díszvacsorát rendezett számunkra a Magyar Turizmus akkori vezérkara (AVH-sokkal felhívítva). A legfelső emeleti luxusétteremből lenéztem a kivilágított Lánchidra, Budavárra és némi elégtételt éreztem üldözött családom balsorsáért.

Magyarországi utammal kapcsolatosan az újságom vasárnapi magazinjának szerkesztője megkért, hogy Budapest kulturális életéről is készítsék egy külön riportot. Azt a cikket a színházi életéről előbb az akkori Operettszínház főrendezőjével, Vámos Lászlóval történt interjú keretében készítettem, majd velük szemben, a Thália Színházban Kazimir Károly igazgatótól tudakoltam meg az akkori színházpolitika csínját-bínját, mely szerint a Kádár-rendszer három „T”-vel intézte a színdarabok sorsát: túrés, tiltás, vagy támogatás. A Houston Post-ban 1975. augusztus 3-án megjelent vasárnapi magazin címlapját pedig Magdó húgom kislánya Helmlé Andika pipacsszedő alakja díszítette, melyet Budától nyugatra a bécsi autótút mellett egy pipacsdomb oldalán fotóztam. Sajnos, a Houston Post-ot a tulajdonosai egy kanadai kiadó vállalatnak adták el 1984-ben, s én ott hagytam az újságot.

Ugrin Béla

Mária néni meséi

Levél a kiskakastól II.

Szervusztok gyerekek! Búzaszemes jó reggelt kívánok nektek Dorombival, a cicával együtt. Képzeljétek, Mari néni, az én gazdaasszonykám meglátogatott bennünket. No, nem éppen engem, hanem Klárikáékat. De azért én is nagyon boldog voltam, mert hozott egy kis hazai levegőt. Még mindig szívesen gondolok vissza a baromfiudvarra. Nektek bevallhatom, hogy sokszor bizony honvágyam is van. Csak Krisztinek nehogy eláruljátok, mert szomorú lenne. Tulajdonképpen magam sem értem a dolgot, mert igazán jó dolgom van, mindenki engemet ettetget, és már úgy kigömbölyödtem, akár egy árva malac. Az ám! Árva malac! Nahát az ő történetét igazán el kell mesélnem nektek.

Akkor hallottam róla először, amikor már kalászbába szökkent a földeken a búza, és a kotlós anyu lelehűzött egy-két zsenge kalászt, hogy abból csipegessük az édes búzaszemeket. Ott találkoztunk Tyityakkal, a minden lében kanál pulykával. El is újságotla nyomban, hogy Röfi mamának malacai születtek, eggyel több is, mint ami kellett volna. Azt a kis árva malacot nem tudta felnevelni, mert nem jutott neki teje.

Ó, ó – szánakozott a kis árván kotlósanyu, és én is

egyszeriben nagyon elszomorodtam. Elgondoltam, hogy mi lenne velem, ha nem jutna búzaszem. Aztán végig néztem a hullámzó búzatáblán, és vidáman kukorékolni kezdtem. Hogyisne, mikor anyyi volt ott a kiverni való búzalkalász, hogy elég lett volna a világ minden kiskakasának. Miért pont nekem nem jutna! De hát attól az árva malac még éhen maradhat.

Aznap már találkoztam is a szegény jószággal. Panaszosan sírdogált, hogy miközben a testvérkéi jóízűen szopták a buggyanó tejet, ő ott futkosott körülöttük aprócskán, és árván. Röfi mama elgondolkodva pislogott, de láttam, hogy egyáltalán nem tudja, hogyan segíthetne.

No ha ő nem tudta, annál inkább Mari néni. Egyszer csak megjelent egy jókora üveggel, aminek a száján volt egy lyukas izé... valami olyan, amiből kijöhetett a tej, és halljatok csodát! Megszoptatta Röfi mama helyett a síró malacot. Hát ez igazán nagy-szerű dolog volt. Nem igaz gyerekek? Attól kezdve remek dolga lett a Töpörtyűnek. Nemcsak tejecskét kapott ám Mari nénitől, de még nevet is. Elnevezte a kis árvát Töpörtyűnek, mert hogy olyan picike volt. De nem sokáig! Rövid idő múltán elkezdett hízni, gömbölyödni. Nem is csoda, mert az üveg-cumiból cumizott tejecskére még hol itt, hol

ott kotnyeleskedett a kis haszontalan. Hiszitek, vagy nem hiszitek, de még Kakas apó is elnézte neki, hogy csámcsogva felkapkodja előlük a darát, és a szemet. Persze, ez már később volt, amikor lassan elérte a választási kort. Elmalacok akkor lesznek választásiak, mikor már meg tudják enni a darát is, és nem kell többé tejet cumizni.

Nahát Töpörtyű is választási lett, de azért ő még mindig megkapta a napi tejecskéjét is.

- Hadd egyen szegény kis árva! – mondogatta Mari néni.

- Hadd egyen szegény kis árva! – mondogatta kakas apó is, kotlósanyu is, és még Cirmos sem prűszkölt, ha üresen találta egyszer-egyszer a tányérját.

Csak a Bodri morogott hangosan, amikor az ő ebédjét, vacsoráját is meg akarta dézsmálni.

- Vau, vak! – vicsorította rá tűhegyes fogait – Nem elég neked, ami kapsz? Még a mások jussát is magadnak akarod? - Vau, vakk! Vrrrr!

Irigy kutya – fújta föl a szakállát Tyityakk, és haragosan szétteregette a tollait, - Sajnálod attól a szegény kis árvától?

- Árva? – húzta el száját csúfondárosan Bodri, - hiszen az egész udvar csak őt dédelgeti! Maholnap gurul akár a labda, úgy meghájasodott. Nézd csak meg, Röfi mama nevelt ekkora gömbölyű malacokat? Hát, ami igaz, az igaz. Töpörtyű már egyáltalán nem is volt sem töpörtyű, sem árva. Nagyszerűen megállt a saját lábán, és

senki sem hitte volna róla, hogy valaha siránkozva futkosott szerencsés testvérkéi körül. Most inkább ő látszott szerencsésnek.

- Ezen ne csodálkozzatok! – gágogott okoskodón Gágádi – hiszen még a közmondás is azt tartja, hogy jól járt, mint az árva malac, mert kigömbölyődött a szánakozástól. Lehet, hogy nem éppen attól, hanem a sok jó falattól, de ami igaz, az igaz. Nem is lehetett rossz árva malacnak lenni. Persze azért én inkább maradok Kapari, a kis kakas.

Legközelebbi levelemben búcsúszom tőletek. Kukurikúúú!

A mesét és a verseket írta: Iványi Mária.

A SZAJKÓ

Gyűlés van az öreg tölgyön?

Vagy mi ez a lárma?

Mintha ezerféle madár

Hangja kiabálna!

Van ott rigó, szarka, sármány,

Tövisszúró gébics,

Vörösbegy is, ökörszem is,

Pinty, meg seregély is.

Ám, ha nézed, keresgéled

Ágak között őket,

Ezerféle hangon szóló

Szárnyas csevegőket,

Nem rejt ott csak egy madárkát

Az öreg tölgy lombja.

Azt a sok, sok „kár“-t meg „cekk“-et

Szerény dalt, vagy ékecsébet,

Mind a szajkó mondja.



**NŐI CIPŐT
A GYÁRTÓTÓL!**

A KLASSZIKUS MODELLEKTŐL A MAI
DIVATIG SZÉLES VÁLASZTÉKBAN
KÍNÁLJUK TERMÉKEINKET.



**GELLAI LÁSZLÓ
CIPŐGYÁRTÓ**

GYOMAENDRÓD, FŐ ÚT 140/2 • TEL: 06-66-283-359

A TURUL CIPŐ KFT



Felvételekre keres varrónőket, cipőfelsőrész-készítőket és cipőgyártókat gyomaendrődi, dévaványai és kamuti telepelveire, tartós munkára, jó kereseti lehetőséggel.

Vidékről bejárást térítjük, vagy megoldjuk.

Érdeklődni lehet: 66/386-251 telefonon Oláh Ferencnél

Irodalmi oldal



Készül az Endrődi Tájszótár

Az elmúlt évtizedekben számos kitűnő tájszótár, szóföldrajzi munka jelent meg hazánkban, ilyen első helyen **A magyar nyelvjárások atlasza** térképes hat kötete, az **Új Magyar Tájszótár** elkészült három kötete (A-tól M-ig). Ezek a nagy összefoglaló munkák azonban korántsem tettek – teszik – fölöslegessé a kisebb tájegységek, helységek tájszótárait, amilyen például a határon túlról a Penavin Olga szerkesztésében megjelent, **A jugoszláviai Muravidék tájnyelvi atlasza** (1966), s a **Szlavóniai (kórogyi) szótár**-ának két kötete (1967), Gálffy Mózés és Márton Gyula **Szekely nyelvöldrajzi szótár**-a (1987), Imre Samu **felsőri tájszótár**-a (1971), vagy az anyaországiak közül Kiss Géza – Kereszt Kálmán **Ormánysági szótár**-a (1952), Bálint Sándor **Szegedi Szótár**-a I. II. (1957), vagy a földrajzi névgyűjtemények közül pl. **Zala megye földrajzi nevei** (1964), **Tolna megyei földrajzi nevek** (1989) **Somogy megye földrajzi nevei** (1979), stb. hatalmas kötetei.

A tájszógyűjtés tekintetében különösen fontosak, az un. nyelvjárási szigetek, amilyen, pl. az Órvidéken a mai Ausztriához tartozó Felsőri nyelvjárása, vagy a délvidéki Kórogyé. Ilyen nyelvi sziget az anyaországban a Békés megyei Endrőd nyelvjárása is, amellyel igen mostohán bánt a Magyar Nyelvatlasz: nem történ szögyűjtés az igen sok nyelvi régiességet és nagyon gazdag nyelvjárási anyagot őrző helységben. Ezt is fölismerve támadt a gondolata Hornokné Németh Eszternek, az Endrődi Füzetek hét kiváló néprajzi kötete gyűjtőjének és szerkesztőjének, a könyvtár-magyar szakos tanárnőnek, hogy abból a hatalmas hangszalagos gyűjtésből, amelynek egy részéből az említett kötetek is megszülettek (s a gyűjtő munkát mai is folytatja), összeállítsa az Endrődi Tájszótárt.

Arra a kérdésre, hogy Endrőd hogyan válhatott nyelvjárási szigetté, hogyan őrizhetett meg ily nagy számban tájjellegű szavakat, Hornokné Németh Eszter így adta meg a választ:

„1. Endrőd a többnyire református vidéken, a káivinista többségű és gyakran vegyes felekezeti helységek között zárt katolikus település volt. A múlt században mégigen házásoktak a környék más vallású községeivel.

2. Igen sokáig (kb. 1970-ig) megmaradt a községhez tartozó tanyavilág. Közismert, hogy a magyar népi kultúrát a tanyavilág népe őrizte a legtovább. Megőrizték a gazdálkodás több évszázados tapasztalatait és az ehhez tartozó szírványosan gazdag szókincset, pl. menyecskekerékű kéve, körteszárú asztal stb. a paraszti munka eszközeinek megnevezése is közös szellemi kincsünk: pl. anyatészta, gaggancs, ízik, varicska, stb. Az adatközlők zömükben az 1920-as években született parasztemberek, paraszasszonyok. Nem lebecsülve a szótárban szorgoskodók munkáját, meg kell állapítani, gyűjteni csak ott lehet, ahol van gyűjteni való. És Endrődön van, az itteni népnyelv gazdagsága ezt a munkát lehetővé teszi. Tisztelet érte! Ne kérdezzük, hogy kell-e mindez a mai fiataloknak: a magyar nyelvudományának, a magyar művelődéstörténetnek s az anyanyelvápolásnak nagy szüksége van rá! Mentjük meg ezt a nagy értéket, s adjuk tovább. Emlékezzünk: a mi elődeink is így tettek az ő kincseikkel, továbbadták nekünk. Ez a magyar kultúra folytonosságának lényege.

Köszönet illeti a gyűjtésben Vaszkó Irén ny. tanárnőt, az endrődi tájház volt vezetőjét, s a Honismereti Egyesület tagjait. Nyelvészeti szakmai tekintetben a munka során közreműködik a gyomai születésű akadémiái doktor, Szilágyi Ferenc, e sorok írója.”

Az Endrődi Füzeteknek Hornokné Németh Eszter által szerkesztett eddigi köteteit – érdemes felsorolnunk őket: 1. Az endrődi gyerekek élete (1991), 2. Az endrődi asszonyok élete (1992), 3. Az endrődi parasztemberek élete (1993), 4. Népszokások Endrődön (1995), 5. Az endrődi ipar, kereskedelem és közlekedés története (1996), 6. Föld nélkül (Amerikások, summások, kubikosok, áttelepültek) (1998), 7. Édesanyám emlékére (Tájjellegű ételek és háziszóttések) (1999) – a szakfolyóiratokban, de a közérdekű sajtóban is a legnagyobb elismeréssel fogadták, országosan is magára vonta a sorozat a figyelmet: szerkesztőjével több rádió és

tévébeszélgetés készült. S az is említést érdemel, hogy a legmagasabb irodalmi és tudományos fórumok képviselőinek dicséretét is kiérdemelte e kitűnő vállalkozás, ha ezek a méltatások eddig nem is kerültek a nyilvánosság elé. A Magyar Köztársaság elnöke 1995-ben a sorozat három kötetéről írt nagy elismeréssel levelében: „Kedves asszonyom! Tegnap a könyvtáramat rendezvén – hét kosár könyvet kellett volna beraknom a helyére a polcon – a könyvhegy kellős közepén kezembe került az Endrődi Füzetek három kötete. Mikor az első kötetet kinyitottam, ott találtam benne levelét, ami eddig úgy látszik elkerülte a figyelmemet. Nagyon öröstem, hogy nem válaszoltam rá rögtön. Tanácsához híven elolvastam „A NAGY LEVEL”-et.* Valóban csodálatos, s ennek hatása alatt még aznap este kivégeztem az első kötetet. Engedje meg, hogy ne csak a könyveket köszönjem meg Magának, hanem az élményt is, amit adott. Azt hiszem ez a három kötet valódi tett volt, nemcsak a helybélieknek nyújt mély, teljes emberismeretet, hanem a városi emberek is, akiknek a kezébe kerül. Meleg barátsággal köszöntöm: Gőncz Árpád, Budapest, 1995. szeptember 4.”

1999-ben pedig legfőbb tudományos testületünk, a Magyar Tudományos Akadémia elnöke, Glatz Ferenc méltatta a sorozat 6. kötetét: „Kedves Kollegina! Köszönettel megkaptam a Föld Nélkül... című kötetet: Szép, hasznos munka és mindenek előtt rendkívül jó szakmailag és irodalmilag egyaránt. A História ez évi évfolyamába fogok kijelölni belőle két-három részletet is. Igen örülök, hogy vannak még, akik nem adják fel azokat a tematikákat, amely tematikákat ugyan túlpolitizált az elmúlt 40 év, de amely tematikáknak mégiscsak jelen kell lennie történetírásunkban és történeti gondolkodásunkban. A Históriaban is éppen ezeknek a szégyenséghhez tartozó társadalmi rétegeknek és a kétkezi munkájukból élő társadalmi rétegeknek a történelméről állítottam össze egy tematikai tervet, amikor Öntől ezt a kötetet megkaptam. Kérem Timár Antal tanár úrnak az üdvözlőlevelét átadni. Ismételt gratulálók, a szerkesztőség majd jelentkezik Önnél – igen fontos volna a jó illusztráció – sokszor üdvözlő: Glatz Ferenc.”

Jó kezekben van tehát a rendkívül értékes gyűjtés, több mint félezer hiteles hangfelvétele, a készülő Endrődi Tájszótár alapanyaga.

A megjelenés előtt álló próbafüzet, az első számbavétel is feltűnő nyelvi gazdagságról árulkodik: méreteiben – ha akad, s remélhetőleg akad hozzá támogatók, különösen a jeles gyűjtés szűkebb hazájában, a sok szép néphagyományt őrző Békés megyében – olyan munka születhet, amellyel csak Kiss Géza, Bálint Sándor említett művei, vagy Csűry Bálint **Szamosháti szótár**-a vetekedhetik. A megfelelő köznyelvi szavakkal azonos jelentésű, un. „alak szerinti” tájszavakat a szótár erősen megrostálva veszi fel, az alakváltozásokat elsősorban a terjedelmi korlátok miatt mellőzi. Az endrődi nyelv hangtani, kiejtésbeli jellegzetességeiről, valamint nyelvtani sajátosságairól a szótár bevezető fejezetében lesz bővebben szó. A fentiekből következik, hogy a munka elsősorban az un. jelentésbeli, s a valódi tájszavakat veszi számba, amilyen pl. a bélykő = bélykő, a rákláb = csutkató, a mazujás csík = tésztaféle, vagy a vizitke = női blúz.

A következőkben egy részletet közlünk, mutatóba, ez is tanúsíthatja, hogy – akárcsak az említett tájszótárak – nem pusztán nyelvi adatokat fog tartalmazni a munka, hanem – gyakran rajzos – néprajzi vonatkozású ismereteket is, s így valóságos leletmentő, muzeális értékű mű lesz az eltűnő – vagy már részben eltűnő – endrődi parasztkultúrát illetően, ideértve természetesen a vallási, az un. szakrális néprajzot is. Rendkívül sok szemleletes – gyakran helyi jellegű – szólást, közmondást is tartalmaz a tájszótár; ezeket a szekelyföldi tudós szótárról Baróti Szabó Dávid több mint kétszáz éve már „a magyarság virági”-nak nevezte.

Következik hát egy kis válogatás, mutatóba, a készülő próbafüzet anyagából:

Angyali csik fn: gyúrt, majd jól megszikasztott csíktészta, amelyet karácsony böjtjén mákkal megszórva, és mézzel vagy cukros vízzel édesítve fogyasztottak. **Az angyali csikot egy vajling hideg vízbe szűrjük, jó nagy gyűrődészára terítjük. Egysz ecake ot van a hidegbe, jó mekszikad. Akkor oszt nem romlik el.**

Batu fn: a batyuzó abroszba kötött teher. **Vittük a naty hízó libákat Túra a piacra. Egyik liba elő, másik liba hátú. Mindég nagy batuval méntünk.**

Mézza fn: mézskó: a sérült fa sárgás, nyúlékony, majd keményre szilárduló anyaga. **Cyerékkoromba de sok mézskót lékapartunk a fárú, meg is ettük, jó édes vót.**

Ögyelít ige: elegyít, kever. **Akkor kesztük ögyelíteni a tészta: a lisztét békavartuk abba a sós vízbe.**

Strózsák fn: trózsák: szalmazsák, házi készítésű ágybetét. **Szalma vót az ágyba, a szalma trózságba vót.**

Varicska fn: a kenyértészta összeállításához használt nagyméretű kovászoló kanál. **Édesapám faragta a varicskát télbe, kettőt is. Kéllt a kenyérsütéshő.**

Vizenkótt fn vizenkót: ld. Kútbakótt.

Dr. Szilágyi Ferenc

*Pintér Antal levelét az Endrődi füzetek 1. kötetének 23. lapján olvashatjuk.



Izges ízek

Mustáros szelet

Egy kiló szeletnek való comb kell hozzá. Ha marhából vagy borjúból készítjük, célszerű a húst egy napig tejben pácolni (sóval, borssal bedörzsöljük az egészben lévő húst egy edényben tejjel felöntjük, hogy ellepje, másnap folyó vízzel lemossuk). Felszeleteljük, darált fehérborssal meghintjük a szeleteket, majd megkenjük mustárral. Teflon lábosba rétegeljük, és felöntjük annyi borral, hogy ellepje. Lassú tűzön kb. egy órán át főzzük. A keletkezett levet egy kis tejeles habarással sűrítjük. Mivel sőt eddig egyáltalán nem tettünk rá, ekkor kell kissé ízesíteni.

Seidl Ambrus

TÁJSZÓ-TOTÓ

Mit jelentenek Endrődön az alábbi szavak?

A helyes válasz előtti jelzést írjuk az utolsó oszlopba!

A helyes megfejtők között könyvjutalmat sorsolunk ki.

marmacsik	1. marással készített díszítés a kerítésen	2. mancsosra sikerült lekvár csik	x. kamilla	
tyúksegg	1. valaki a fenekére esik	2. rojtos szélű szemölcs	x. a tyúk alsó testrésze	
rákláb	1. csak a Körösben élő rákfajta	2. rákláb minta szötteken	x. csutkatő	
putyelka	1. kis holmi, kézi poggyász	2. az Etelka becézett változata	x. pityókás asszonyokra mondják	
mészko	1. a méz becézett változata	2. a fa betegsége	x. köves mész	
hamvas	1. fiatal, üde ló	2. a rózsafa hamuja	x. durva szövésű vászonlepedő	
topelec	1. vízi szőrnny	2. a top-féle divatirányhoz tarozó	x. nem komoly, szeleburdi	
látatlankodik	1. sántikál	2. útban van	x. látatlan lábasban főz	
lipántos csirke	1. kendermagos csirke	2. a lábán pánttal megjelölt csirke	x. beteg csirke	
postorkodik	1. ostort pattogtat	3. tanyai postai kézbesítő	x. nehéz, időigényes munkát végez, bajlódik	
kankurulyázik	1. kanos tevékenységet végez	2. néhányat fordul a levegőben	x. furulyaszerű hangszeren játszik	
ereszknednek	1. ereszcatornába esnek	2. félnek, reszketnek	x. szánkóval magaslatról lecsúszik	
lére hajt	1. ünnepelő ruhát hétköznapra befog	2. jószágot itatókúthoz hajt	x. gyümölcsöt présel	
pucsít	1. acsít	2. úgy hajol le, hogy a fenéke kerül felülre	x. száját csücsöríti	

Összeállította: Hornokné Németh Eszter
Marsiné Giricz Erzsébet

BOWLING TREFF ÉTTEREM SÖRÖZŐ

Fő út 81/1.a volt ENCI udvarában



Magas szintű szolgáltatással, kellemes környezetben várja vendégeit.

Bankettek, bálók, vacsorák, lakodalmak, diszebéddel összekötött értekezletek, konferenciák, találkozók rendezése mérsékelt árakon lehetséges 160 fő befogadásáig. Az étterem speciális kivánság szerinti menü elkészítését is vállalja. Délután öt órától a bowling pálya bérelhető óránként 1.500.-forintért.

Telefon: 06-20-9520-243.

Corvo bianco

Corvo Bianco Schuh Bt.
Cipőipari Bt.

5502 Gyomaendrőd, Fő út 14.

☎/Fax (66) 386-896

☎(30) 9457-148

Női, Leányka-, és Fiú- cipőgyártás

AKIK AZ ÖRÖKKÉVALÓSÁGBA KÖLTÖZTEK

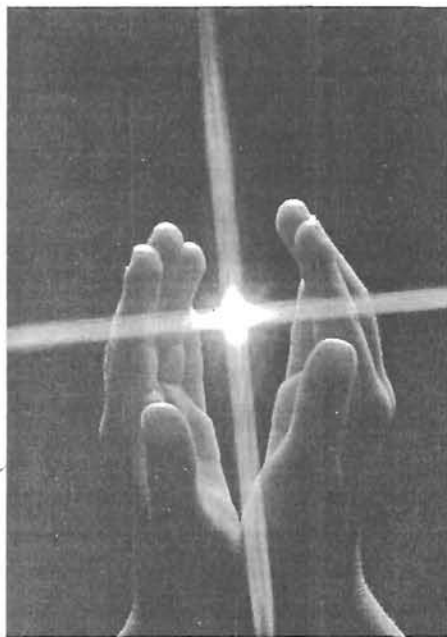

*„Nem múltak el ők, kik szívünkben élnek:
Hiába szállnak árnyak, álmok, évek.
Ők itt maradnak bennünk csendesen még,
Hiszen hazánk nekünk a végtelenség.”*

(Juhász Gyula)

Híradásunkban csak azokról emlékezünk meg, akiknek közléséhez a hozzátartozók hozzájárultak!

BODON LAJOS, aki Újkert sor 3.-ban lakott, augusztus 18-án 51 éves korában hosszas betegség után elköltözött az élők sorából. Gyászolják: felesége, két lánya és veje, édesanyja, a rokonok és ismerősök

GECSEI SÁNDOR, Aki a Fürst S. utca 1. sz. alatt élt, augusztus 3-án 79 éves korában rövid szenvedés után befejezte földi pályafutását. Gyászolják: felesége, gyermekei és azok családja, rokonság és az ismerősök.

HEGEDÚS IMRE, aki a Vízműsor 12. sz. alatt lakott augusztus 16-án 71 éves korában hosszas betegség után

visszaadta lelkét Teremtőjének. Gyászolják: felesége, fiai és a rokonok, ismerősök.

Özv. HUNYA IMRÉNÉ TÍMÁR ESZTER, ki korábban a Fő út 162-ben lakott augusztus 5-én 85 éves korában váratlanul az Örökkévalóságba költözött. Gyászolják: rokonok és az ismerősök, a Rózsakert Otthon lakói és dolgozói.

KOVÁCS LAJOS, aki a Mirhóhádi út 3-5-ben élt, augusztus 1-én 85 éves korában hosszas betegség után megtért Urához. Gyászolják: felesége, gyermekei és azok családjai, rokonok és ismerősök.

KURILLA LAJOS, aki a Bem József u. 17-ben élt július 29-én 67 éves korában váratlanul elhunyt. Gyászolják: felesége, gyermekei és azok családja, a rokonok és az ismerősök.

MAJOROS GYÖRGYNÉ, ROJIK VERONIKA, aki a Dobi u. 3-ban lakott, július 29-én 64 éves korában rövid szenvedés után visszaadta lelkét Teremtőjének. Gyászolják: férje, testvérei, rokonai és ismerősei.

PALERCSIK SÁNDORNÉ MAJOROS KATALIN, Aki a Mohácsi u. 2-ben lakott, július 29-én 62 éves korában rövid szenvedés után megtért Teremtőjéhez. Gyászolják: gyermekei és családjuk, rokonok és az ismerősök.

Ifj. RONCSEK JÁNOS, volt gyomaendrődi lakos augusztus 7-én 61 éves korában hosszu betegség után elhunyt. Gyászolják: testvére és családja, rokonai és ismerősei.

Özv. SZÉKELY LAJOSNÉ WEIDMANN MAGDOLNA, aki a Sallai utca 17-ben lakott augusztus 16-án hosszu szenvedés után 75 éves korában befejezte földi pályáját. Gyászolják: gyermekei, unokái, testvére, rokonai és ismerősei.

UHRIN MIKLÓS, Aki a Dózsa Gy. út 18-ban élt, július 29-én 79 éves korában hosszu szenvedés után megtért te-

remtő Urához. Gyászolják: leányai, veje és unokái, a rokonság.

UHRIN OTTÓ, aki a Fő út 27-ben élt, augusztus 2-án 54 éves korában váratlanul elhunyt. Gyászolják: felesége, gyermekei és azok családja, testvérei és azok családja, rokonai és ismerősei.

VARJÚ IMRE, volt gyomaendrődi Zöldfa utca 15 sz. alatti lakos augusztus 1-én 79 éves korában váratlanul elhunyt. Gyászolják: felesége, gyermekei és azok családja, rokonai és ismerősei.

VARJÚ IMRÉNÉ GUBUICZ MARGIT, Blaha L. út 35/1 sz. alatti lakos augusztus 21-én 86 éves korában hosszu szenvedés után visszaadta lelkét Teremtőjének. Gyászolják: leánya és annak családja, rokonai és ismerősei.

VASZKÓ TAMASNÉ GYURICZA ESZTER, aki a Bem József utca 18-ban élt augusztus 9-én 79 éves korában hosszas betegség után az Örökkévalóság honába költözött. Gyászolják: gyermekei és azok családja, rokonai és ismerősei.

KÖSZÖNET NYILVÁNÍTÁS

Köszönet mindazoknak, akik részt vettek édesanyám temetésén és fájdalmunkban osztoztak. Ambrózi Lászlóné és családja.

Hálás szívvel köszönjük, mindazoknak, akik MOLITORISZ TIBORNÉ KATIKA halála alkalmából részvétüket kifejezve fájdalmunkban osztoztak, valamint azoknak akik budapesti temetésén részt vettek. Molitorisz Tibor és Edit



**Békesség haló poraikon,
fogadja be őket az Úr
az Ő országába.
Az Örök Világosság
ragyogjon felettük!**

CIPŐTALPBÉLÉST SZONDÁTÓL

Rózsakert u. 11.
Telefon: (66) 284-301

GYERMEKCIPIŐ KÉSZÍTÉS

Csikós János



5502 Gyomaendrőd, Kör út 3.
(Öregszőlő, Kondorosi út)
Telefon: 06 60 485-788
Tel., Fax: 06-66-285-863

Béby-leányka-fiúmodellek 18-35-ös méretig
Bio papucs, szandál, klumpa 18-41-es méretig



A KERTBARÁT KÖR ÜZENI...

Városunk zöldség- és gyümölcsstermesztő területei - II. rész

Gyomán sokkal nagyobb területeken alakultak ki – a település szélein – gyümölcsös kertek, mint Endrődön. Talán hamarabb felismerték a zöldség és gyümölcsfogyasztás jelentőségét. Hozzájárult ehhez az is, hogy akinek szántóföldje volt, járadékként adott az Elöljáróság a falu közelében lévő zugokból területet burgonya és egyéb konyhakerti növények termesztése céljából.

A település nyugati részén holt ágakkal körülvett területet Fűzfás-zugnak neveztek. Ettől tovább haladva a közúti híd felé szintén már a múlt században gyümölcs és veteményes kertek létesültek, melyeket ma is Hantos-kertnek neveznek. Legnagyobb kiterjedésű gyümölcs és zöldségkertek a Pocsosnak nevezett területen jöttek létre, ahol magas szintű, intenzív kertkultúra honosodott meg. Ennek a területnek folytatása a Torzsásnak nevezett zöldség és gyümölcsöskert.

Az említett kertekben a gyümölcs és konyhakerti növények termesztésén kívül szőlőműveléssel is foglalkoztak, de itt is úgy, mint Endrődön a gyökértetű tönkre tette a szőlőkultúrát. A század elején direkt-termő fajtákat (Othelló, Delawére, Izabella, Noah és Feri-szőlő) ültet-

tek, majd áttértek a nemesebb csemege és borfajta szőlő telepítésére. Az elmúlt évtizedekben a kiöregedett gyümölcsfák helyett újakat, nemesebb, bővebben termő fákat ültettek. A kertkultúra minőségi változásokon ment át. A tulajdonosok igényesebbek lettek. A mai szőhasználatnál élve a hétvégi telkeken esztétikai és gazdasági szempontból is magasabb szintű termelés folyik.

Az utóbbi években a szaporító anyag beszerzése okoz gondot. Nagyon kevés a választék, új fajtákat nem lehet kapni. Ez vonatkozik a gyümölcsfa csemetékre, valamint a szőlő oltványokra egyaránt. **Javaslom, hogy a Kertbarát Kör vezetősége tegyen lépéseket annak érdekében, hogy megfelelő mennyiségű bő választékú szaporító anyag lerakata létesüljön jó szakemberek vezetésével.** Egy ilyen nagy településnek, városnak szüksége van erre! A virágárusítás bő választékkal megoldott, talán a dízcserjék, díszfák beszerzése okoz még gondot.

A következő esemény is igazolja, hogy Gyomán miért van nagyobb hagyománya a gyümölcsstermesztésnek.

1936-ban Pajor Gyulának, a Gazdasági Népiskola igazgatójának kezdeményezésére gyümölcskiállítást rendeztek. Gyomán az Erzsébet Népligetben. A kiállításon a 30 termelő 98 termékét mutatta be a nagyközönségnek. A Békési Hírlap 1936. október 4-i számában a következőket írja a kiállításról: „Ilyen seregszemle alkalmával csodálkozva látják maguk a termelők is, hogy mit rejtett magában az istenáldotta békési föld. A mézédés fügetől a nem-kevésbé ízletes honi aszalt szilváig, az 1 kilón felüli birsektől, téli körtéktől a gyönyörűbbnél gyönyörűbb színekben pompázó almáig, diót, mandulát, naspolyát és mindent ami szemnek-szájnak kedves megtalálhatunk itt.”

A zsűri a Magyar Királyi Földművelésügyi Minisztérium által 26 kiállítónak adományozott „A magyar gazdaság terén szerzett eredmény elismeréséül” című emlékérmét.

Hunya Alajos



AUGUSZTUS 6-TÓL AUGUSZTUS 27-IG GyOMA BELTÉRÜLETÉN CSAPADÉK NEM HULLOTT. ELŐZŐ ÉVBEN VIII.13-TÓL 28-IG 16 MM CSAPADÉK ESETT.



Az ablak teszi a házat

MŰANYAG AJTÓK,
ABLAKOK
GYÁRTÁSA EGYEDI
MÉRETEKRE IS.

5502 Gyomaendrőd,
Fő út 81/1
Tel/Fax: 66/386-328

AGRO ÁRUHÁZ

Gyomaendrőd, Fő út 15.
Telefon: 06-20-9527-032 és
06-66-386-274.



Kedves vásárlóim!

Őszi ajánlataim:

- Vetőmag búza
- Műtrágyák
- Virághagymák
- Rózsatövek
- Gumicsizma
- Virágföld, virágcserepek,
- Szivattyúk, tömlők, szórófejek
- Fűnyírók, sövényvágók
- Kerti szerszámok, talicskák
- Vegyszerek, növénytápok,
- Fa létrák, kerti bútorok
- BEFŐZŐ ÜVEGEK, ÜVEGTETŐK
- Szúnyoghálók, szúnyogirtók
- VAPÖREX C+M a vizes falakra!

VÁROSUNK, Gyomaendrőd * Megjelenik havonta. * Kiadja az Endrődiek Baráti Köre Egyesület * Felelős szerkesztő: Császár Ferenc, 5502 Gyomaendrőd, Damjanich u. 15. Tel., Fax: (66) 386-323 * Szerkesztők: Császámé Gyuricza Éva, Cs. Szabó István, Hunya Alajos, Iványi Mária, Marsiné Giricz Erzsébet, Márton Gábor, Stark László * Felelős kiadó: Vaszkó András * MŰVELŐDÉSI ÉS KÖZÖTTARTÁSI MINISZTERIUM: Nytsz.: B/PHF/1495/BÉ/1995. *

HU ISSN 1586-3689 * készült: 66/283-358 Pelyva

Interneten: <http://www.szikszi.hu/isk/gellert/> * E-mail: ivanyi@mail.szikszi.hu vagy ivanyi@theol.u-szeged.hu



VÁROSUNK

GYOMAENDRŐD

A keresztény nemzeti gondolat hírnöke

VII. évfolyam 10. szám * Társadalmi, kulturális, hagyományörző folyóirat * 2000. október

ÜDVÖZLET AZ OLVASÓNAK MEGVÁLTÁSUNK 2000., MAGYARSÁGUNK 1000. ÉVÉBEN



„HAZÁDNAK RENDÜLETLENÜL
LÉGY HÍVE, OH MAGYAR;
BÖLCSŐD AZ S MAJDNAN SÍRÓD IS,
MELY ÁPOL S ELTAKAR”
VÖRÖSMARTY MIHÁLY



„Legelső kötelességünk, hogy meghajtsuk lobogónkat a hősök előtt”

Lapunk nemes hagyománya, hogy októberi számunk első oldalain megemlékezünk az októberi szabadságharcról és forradalomról. Ezt tesszük most is, amikor idézzük az 1956. október 28-án kelt felhívást, amelyet az Eötvös Lóránd Tudományegyetem központi épületében megalakult Magyar Értelmiség Forradalmi Bizottsága adott ki az ország lakosságához címezve.

„Magyarok! Polgárok!

A magyar nép hősi harca kivívta első győzelmét...

A győzelem e perceiben legelső kötelességünk, hogy meghajtsuk lobogónkat a hősök előtt. Dicsőség a szabadságharcos elődeihez méltó magyar ifjúságnak, dicsőség az elszántan harcoló munkásoknak, parasztnak és értelmiségieknek, dicsőség derék hazafias honvédeknek és rendőreinknek, akik az első perctől kezdve a nép mellé álltak, dicsőség mindazoknak, akik fegyverrel kezükben védték hadállásaikat a túlerővel szemben, és dicsőség az utca népének, mely halált megvető bátorsággal, fegyvertelenül vonult tüntetni a tankok és géppisztolyok elé. Köszönetet mondunk a szovjet hadsereg azon tagjainak, akik nem voltak hajlandók fegyverü-

ket a magyar szabadság és a nép ellen fordítani.

Magyarok!

Büszkén állhatunk ismét a világ elé. Elszánt szabadságharcunkkal kivívtuk az egész világ haladó közvéleményének rokonszenvét és támogatását. Nemzeti becsületünk ismét teljes fényében ragyog.

Polgártársak!

A szovjet csapatok kivonulására ígéretet kaptunk. Ebben az országban most már a magyar népé a hatalom. A harcoló ifjúság mellé állt néphadseregünk, a rendőrség és a munkástanácsok s a falvak népe. Együttvéve elég erőnk van ahhoz, hogy megteremtjük a független és szabad demokratikus életünket. Ezért a Budapesti Értelmiség Forradalmi Bizottsága arra kér minden hős felkelőt, minden fegyveres csoportot, valamint a munkás- és paraszti ifjúságot, az egyetemistákat, a Petőfi Kör tagjait és a volt népi kollégistákat, hogy jelentkezzenek a nemzeti őrségbe, a honvédséggel s rendőrséggel és a falvak munkástanácsokkal közösen biztosítsák az egész országban az áhított békét és nyugalmat. Reméljük, hogy további követeléseinket már békés úton, a kormánnyal egyetértésben vívhatjuk ki, a nép egységes erejével, a munkástanácsok intézkedései-

vel, a falvak lakosságának demokratikus fejlődésével, a nemzetőrség és a többi hazafias fegyveres alakulat védelme alatt...”

Eddig az idézet, melyet aláírtak a Magyar Értelmiség Forradalmi Bizottsága nevében: Az Egyetemi Forradalmi Diákbizottság, a Magyar Írók Szövetsége, a Magyar Újságírók Országos Szövetsége, a Magyar Képzőművészek Szövetsége, a Magyar Zeneművészek Szövetsége, továbbá az egyetemi tanárok közül néhányan, a Népi Kollégiumok, a Petőfi Kör és a MEFESZ. A felhívás tartalmazott még 10 pontban felsorolt követeléseket, melyet a Magyar Kormányhoz címeztek

Hogy nem így történt, az nem a mi erőtlenségünkön, elszántságunkon, hazafias lelkületünkön múltott. A túlerő, a szovjet tankok eltiporták szabadságunkat. De mint ahogy 1948 is meghozta a 67-es ki-egyeződést, úgy 56 is meghozta népünknek 89 október 23-át, a Magyar Köztársaság kikiáltásának napját. S immár több mint tíz évvel ezelőtt magunk alakíthatjuk jövőnk demokratikus intézményeink útján. Csak rajtunk múlik, hogy ez az ország, a mi hazánk tovább haladjon a demokratikus fel- emelkedés, a gazdasági megerősödés útján, a szabad világ szabad nemzetével együtt.

Császár Ferenc

Önnök jogja van tudni...

... hogy miről döntött a testület szeptember 28-i ülésén

Erre az ülésre is eljöttek a lakosság köréből azok, akik Kolozsvári doktor úr érdekében szálltak síkra, már a múltkori ülésen is. Ott voltak a „másik oldalon”, álló orvosok is. A polgármester beszámolója során megtudtuk, hogy Ópusztaszeren a város emléktáblája elhelyezésre került. A városban az Okmányiroda elkezdte áldásos működését, de a gépkocsi okmányjaival kapcsolatos ügyintézés a városban nemrég nyílt Suzuki üzletházban lesz a Fő úton.

A belvízkár enyhítésére kapott összeg a lakosság és az intézmények részére elosztásra került, a helyreállítási munkák rendben folynak, sajnos a károk sokkal nagyobbak, mint amire számítottunk. A testvérvárosunkban, Nagyenyeden nemrég polgármester választás volt. A megválasztott új polgármester üdvözlése a város vezetésé részéről megtörtént. A polgármesteri hivatalban különféle vizsgálatok folynak, ügyészségi vizsgálatok a helyi adók kivetése vonatkozásában, valamint a Számvevőszék is folytatja szokásos vizsgálódását.

Napirenden kívüli felszólalásból megtudtuk, hogy a városban több üzletkötő próbál lakás-előtakarékossági szerződést kötni úgy, hogy a polgármesteri hivatalra hivatkozik. A város senkit nem küldött eddig a lakossághoz e célból. A szennyvízbevezetés céljára kötendő előtakarékosági szerződés vonatkozásában változatlanul áll, a már korábban elhangzott ajánlat, mely szerint a helyi pénzügyi intézeteket ajánljuk, azaz az OTP-t és a Takarékszövetkezetet, ahol az előtakarékosági szerződés megköthető.

A testület jóváhagyta a város első félévi költségvetési beszámolóját, amit a könyvvizsgáló is elfogadásra ajánlott.

A víz és csatornaszolgáltatási díjak 2001-2004 évre jóváhagyásra kerültek. Új eleme az árszabályozásnak, hogy mindenkinek kell alapdíjat fizetni, ami független a fogyasztástól, az alapdíj mértéke a beszerelt vízmérő méretétől függ és évente meredek emelkedő tendenciájú. A lakossági vízmérők csaknem teljes mennyiségben 13-20 mm-esek, amelyek havi alapdíja: 2000.-ben 0, 2001.-ben 130 Ft, 2002.-ben 260 Ft, 2003.-ban 390 Ft, 2004.-ben 520 Ft. A fogyasztott mennyiségtől függő vízdíj a II. kategóriában, (ahová jelenleg tartozunk)

Ft/köbméter: 2000.-ben 131,8 Ft, 2001.-ben 117 Ft, 2002.-ben 102 Ft, 2003.-ban 88 Ft, 2004.-ben 76 Ft A csatornadíj köbméterenként a III. kategóriában: 2000.-ben 99,7 Ft, 2001.-ben 107,6 Ft, 2002.-ben 114,1 Ft, 2003.-ban 119,8 Ft, 2004.-ben 125,7 Ft. Ezek az árak az ÁFA-t nem tartalmazzák. A próbaszámítások egyértelműen igazolják, hogy a Vízművek árpolitikája nem lakosságbarát, a „nagy” fogyasztóknak kedvező, a lakosság nagy tömegét kedvezőtlenül érinti. **A nagy érdeklődésre váró napirendi következő: Kolozsvári Árpád háziórvossal területi ellátási kötelezettségre vonatkozó szerződéskötés.** Sokan elmondták érveiket, és ellenérveiket is. Teljesen egyértelmű volt, hogy többen nem a mai témáról beszéltek, hanem az előre leírt „vád, illetve védő beszédeiket olvasták fel, egyéni szubjektív élményekkel tarkítva. Egyértelmű volt az is, hogy nagyon egyoldalúan voltak tájékoztatva a felszólaló, „érdekvédők”. Azok az orvosok, akiket hátrányosan érthet a 8.-dik körzet kialakítása néhányan szót kértek, felszólalásukban példákkal is próbálták a kialakult tényhelyzet ismertetni, de mindez nem változtatható már azon a helyzeten, hogy az érvényes testületi döntés alapján nov. 1.-től meg kell kötni az ellátási szerződést. A szerződésbe bekerült, hogy az esetleges perből eredő kártérítési kötelezettség 50%-át Kolozsvári doktor úr fogja viselni, és a terület kijelölés ügy kerül módosításra, hogy a jelenlegi kártyatulajdonosok lakhelye szerinti területet kapja Kolozsvári doktor. Ezt a javaslatot a képviselők 12 igen, és 8 tartózkodással megszavazták. Remélhetőleg lecsillapodnak a kedélyek. Habár nap mint nap lehet olvasni az országos lapokban, hogy a Praxis törvény sajnos nem tud rendezett jogi viszony között működni máshol sem. Az Önkormányzati törvényt is kellene módosítani ahhoz, hogy a jogviták elkerülhetők legyenek. Ez azt is jelenti, hogy nemcsak városunkban forrong a hangulat e vonatkozásban, persze ez nem lehet senki számára vigasztaló, csak némileg magyarázatot ad a történésekhez.

A Hunyai Római Katolikus templom újraépítéséhez 300 ezer forint támogatást szavazott meg a testület.

Sport-alap II. félévi tartaléka megemelésre került 600 ezer forinttal, ebből: Gyomaendrőd Városi Sportegyesület 1,35 millió, Gyomai FC 700 ezer, Férfi Kézilabda Club 300 ezer, Női Kézilabda SE 500

ezer forint támogatást kapott. Támogatja a város az iskolák által benyújtott pályázatokat a sajtóterő biztosításával.

A Városi Zene- és Művészeti Iskola vezetésében változás történt. Lemondott Lehoczkyné Wolf Tünde, helyébe a megbízást szeptember 1-től Holubné Hunya Anikó kapta, az igazgatói pályázat lefolytatásáig, az iskola gazdasági és pénzügyi feladatait a Polgármesteri Hivatal Pénzügyi Osztálya látja el.

A Vízművek Vállalat Igazgatósága felvette a kapcsolatot az önkormányzattal, hogy együtt folytassanak kampányt a már meglévő csatornahálózatok jobb kihasználása érdekében, magyarul, hogy akik előtt már meg van a szennyvízcsatorna, azok az ingatlan tulajdonosok minél nagyobb számban kössenek rá a rendszerre. A kampány kedvezményei: 6 hónapig 50%-os díjkedvezmény, egyszeri, egyösszegű támogatás, (5-10 ezer forintig) az illegális rákötők bírságának elengedése. Ebben a kampányban egyelőre csak azok vehetnek részt, akiknek meg van a lehetősége a rácsatlakozásra, tehát ki van építve a csatornahálózat. Ahol csak a következő években épül a szennyvízcsatorna, ott egyelőre arra van lehetőség, hogy takarékosági szerződést kössenek a helyi pénzügyi intézettel az OTP-vel vagy a Takarékszövetkezettel.

Az önkormányzat tulajdonában és birtokában lévő földek határszemléjéről szóló beszámolót megtartotta Gellai Imre alpolgármester. A Görögálláson és Póhalmon lévő 2-300 ha műveletlen területet 3 éves térítésmentes használatra kínálja a testület a termőképesség megőrzése céljából. Érdeklődni lehet Gellai Imre alpolgármesternél. Az egyéb területek bérleti díja: 2 ha alatti terület 10 kg /AK, 2-10 ha közötti terület 14 kg/AK, 10 ha felett 18 kg/AK, búza augusztusi átlag tőzsdei áron számolva.

Az október 23-i találkozóra mindenkit vár a városi rendezőség. Az elszármazottakat haza hívjuk, és az itthon élőket is várjuk a közös ünneplésre. Jelentkezni lehet a Polgármesteri Hivatal aljegyzőjénél, Megyeri László úrnál. Az ünnepség Endrődön kezdődik 8 óra 30-kor a Szent Imre templomba, majd a Takarékszövetkezet új épületének átadása és az okt. 23.-diki ünnepség után Gyomán folytatódik, a Katona József Művelődési. Házban, és a városi képtárban, ahol Dr. Isépy Tamás képviselő nyitja meg Latorcainé Újházi Aranka ikon kiállítását. Diszvendég lesz Habsburg György utazó nagykövet. Közös ebédrel ér véget a program. Az ebéd befizetése szintén a polgármesteri hivatalban intézhető.

Császárné Gyuricza Éva

Közlémények

Dr. Tímár Gyöngyi ügyvéd

(5500. Gyomaendrőd, Szabadság tér 3.

T: 66/282.784., 30/911.7982.)

Ügyfélfogadása:

hétfő: 8 – 12 óráig

szerda: 8 – 12, 14 – 16 óráig

péntek: 8 – 12 óráig.

Még kapható...

Vaszkó Sándor, Fehér József: „Álmaikban itthon jártak” c. könyve, mely a második világháborús hadifoglyok hazatéréséről szól.

Megvásárolható: Hunya Alajosnál Gyomaendrőd Fő út 192. sz. alatt.

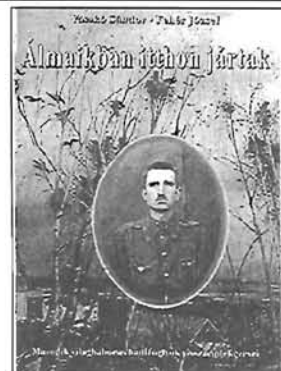

* HÍREK, KÖZLEMÉNYEK * HÍREK, KÖZLEMÉNYEK * HÍREK *

Szeptembertől kapcsolatügyelet a Családsegítő Központban

Ennek az új szolgáltatásnak a bevezetésével hatékonyabb segítséget szeretnénk nyújtani a felbomlott családoknak a válás megrázkódtatásának elviseléséhez, és a gyermek – szülő közti kapcsolat megtartásához, javításához.

A család felbomlása után a szülők már nem élnek együtt, ennek ellenére anya, apa, nagyi és a testvér továbbra is nélkülözhetetlen a gyermek számára. Ebben a nehéz, megterhelő időszakban különösen fontosá válik a velük való kapcsolattartás, mivel a gyermek hirtelen vágyódni kezd a kisgyermekként megélt stabil, minden vágyát kielégítő családi fészekre. Lehet, hogy a szülő már másképpen viszonyul egykori partneréhez, gyermeke azonban ugyanúgy ragaszkodik hozzá. A szülőknek nem szabad megfeledkezni arról, hogy a házasság felbomlásával csak a házastársi funkció fejeződik be, de a szülői állapot nem ér véget.

A kapcsolatügyelet célja:

- A szülők a kapcsolatügyelet segítségével közösen találják meg a kapcsolattartás mindenki számára elfogadható módját.
- Ismerjék meg a válás pszichológiai folyamatát, legyenek tisztában a gyermekek válaszreakcióinak mélységével.
- Értsék meg, mit jelent a gyermek számára a családi kapcsolat egyensúlya, annak felbomlása.

Szolgáltatásaink:

- Barátságos, otthonos légkör, ahol játékok, mesekönyvek várják a gyermeket.
- Semleges hely biztosítása a gyermekkel való találkozáshoz a kapcsolattartás vitás eseteiben.
- Szakmai segítség a család tagjainak a nevelési problémákkal kapcsolatban.

Munkatársak:

- Pszichológus,
- Család konzulens

Szolgáltatásainkat igénybe veheti szülő, gyermek, nagyszülő, pedagógus, gyámhatóság, ügyvéd.

Első találkozásokor megbeszéljük a problémát, tájékoztatjuk az érdeklődőt az ügyelet munkájáról, szolgáltatásairól.

Második alkalommal a szülők és az ügyelet munkatársa megkötik a kapcsolattartási megállapodást, melyben rögzítik, hogyan szeretné mindkét partner a gyermekkel való találkozást biztosítani.

A szolgáltatásról érdeklődni lehet a Családsegítő Központ irodájában Gyomaendrőd, Fő út 2. szám alatt, vagy a 282-560 telefonszámon munkaidőben.

A szolgáltatás ingyenes, és hét végén is igénybe vehető.

*Csikely Erika
Intézményvezető*

Magyar Vöröskereszt Gyomaendrődi Szervezetének felhívása!

Használt, de jó állapotban lévő ruhaneműit lomtalanításkor ne a kukába ürítse! Segítsen a rászorultakon azzal, hogy a használaton kívül helyezett holmikat átadja a Vöröskereszt helyi irodájának továbbítás céljából.

Főleg iskoláskorú gyermekek ruházatára van legtöbb igény! Adományok átvétele: Fő út 210. Gyógyszertár.

2000. október 9-én 8 és 12 óra között városi véradó napot szervezünk, melyre szeretettel várjuk az új és régi véradóinkat a Katona József Művelődési Házba.

Fiatalok!

A Bethlen Gábor Szakképző Középiskola október 26-án 8 és 11 óra között ifjúsági véradást szervez. Minden fiatalt és a 18. életévét betöltött első véradót szeretettel várunk a Hősök útja 40-be.

A Községi Ház október havi programja

3-án 9-16 óráig Könyvvásár
5-én 10 órakor Gyerekműsor a szegedi Grimm-Busz színház előadásában
11-én 17 órakor Cukorbeteg klubja
21-én 18 órakor Magányosok klubja

Civil csoportok foglalkozásai:

I. sz. Nyugdíjas klub hetente hétfőn 18 órakor
Magányosok klubja hetente szerdán 18 órakor
Cukorbeteg klubja minden hónap második szerdáján 16.30 órakor
Gazdakör hetente csütörtökön 18 órakor
Aerobic hetente hétfőn és csütörtökön 18 órától
MKDSZ minden hónap első hétfőjén 18 órakor
FKGP minden hónap utolsó szerdáján 18 órakor

Bővebb felvilágosítás kérhető az Endrődi Községi Házban.
Gyomaendrőd, Blaha út 21. Telefon: 386-917.

Roma Községi Ház programja

Szeptember végétől hegesztő, varró és számítógépes tanfolyamok indulnak a Községi Házban a BRMKK (Békéscsabai Regionális Munkaerőfejlesztő és Képző Központ) szervezésében. Térítésmentes tanfolyamokra elsősorban a munkanélküliek jelentkezését várjuk.

A képzések 20 főtől indulnak. A jelentkezők OKJ-s bizonyítványt kapnak a szakmá elsajátításáról.

Az endrődi lakossághoz!

Mint köztudott, az endrődi Hősök terén 1990-ben felállított második világháborús emlékművön a hősi halottak névsora az eltelt évek alatt komolyan megrongálódott.

Az emlékművet az önkormányzat pályázati úton próbálja helyreállítani oly módon, hogy a neveket – a további rongálódást elkerülendő – márványtáblára vésetik fel.

Mivel a rendelkezésre álló összeg a helyreállításához nem elegendő, ezért az Endrődiek Baráti Köre és a Honismereti Egyesület az alábbi kéressel fordul a lakossághoz:

Akinek hozzátartozója van a hősök között, vagy kötelességének érzi, és módjában is áll anyagilag segíteni az emlékmű helyreállítását, kérjük, segítsen.

Nevenként kb. 2000 forintba lesz szükség. Az összeget be lehet fizetni személyesen, vagy postai úton:

-személyes befizetést elfogad: Gyuricza Zoltánné, Zöldfa utca 3.

-A postai feladás címe: Honismereti Egyesület Gyomaendrőd, Szélmalom u.22.

A felújított emlékművet 2001. májusában szeretnénk avatni. A Honismereti Egyesület és az Endrődiek Baráti Köre pénzzadományai mellé várjuk a civil szervezetek és vállalkozók segítségét is. A befizetett összegről adólevonásra jogosító igazolást adunk ki.

Az endrődi templom búcsúünnepé november 4-én, szombaton délelőtt 10 órakor lesz. Mise után ünnepélyes utcai körmenetet tartunk. Ez alkalmából emléktáblát helyezünk el a templomban, és áldunk meg **P. Hunya Dániel SJ** emlékére, aki a papnevelésnek meghatározó egyénisége volt. Száz évvel ezelőtt Endrődön született. Szeretettel hívunk és várunk mindenkit, a vidéken élőket is kérjük, jöjjenek haza. Búcsúünnepünk legyen az endrődi családok ünnepe is.

Kitüntetések

Szeptember 24-én, Szent Gellért vértanú püspök, az egyházmege védőszentjének ünnepén Gyulay Endre püspök úr Szent Gellért Díj ezüst fokozatával tőntette ki **Kiss Pálné** tanítónőt, a Szent Gellért Katolikus Általános Iskola korábbi igazgatóját.

Sóczy Géza hunyai és endrődi hitoktató kiváló munkájáért Jubileumi díjat kapott..

In memoriam

Szülőföld: Bölcso, majd koporsó!
Sarkcsillag a négy égtáj felől!
Anyanyelvod billyogként jelöl!
Te vagy a téli hó s a tavaszi zöld,

új kenyér íze, lepergő könny sója,
öröm-kacagás, lelki Kába-kő...
Isten áldjon! Te légy végső álunk,
s ivadékainkba szebb Jövő!

Tímár Máté

Dr. Ugrin Vendel

(1911 - 1976)



Szülei: Ugrin Vendel és Kovács Eszter nyolc gyermekes szülők, földműveléssel foglalkoztak. Vendel iskoláit Gyulán, majd Mezőtúron végezte, hol 1931-ben érettségizett. Anyagi nehézségek miatt állást vállalt Dr. Haller József endródi ügyvéd irodájában. Nála négy évig dolgozott, míg az ügyvéd Endródról el nem költözött. Következő munkahelye a Községháza volt, ahol két évig ingyenes állást vállalt, annak reményében, hogy lesz üres állás, amit ő fog megkapni. Időközben levelezőn elvégezte a jegyzői tanfolyamot, s annak sikeres befejezése után segédjegyzői állást kapott. Gyám, hagyatéki és anyakönyvvezetői osztályon dolgozott, később a községi igazolóbizottság jogi tanácsosa lett. Az idő ha-

ladtával a kolozsvári egyetemen az államtudományi diplomát szerzett. Sajnos ez idő alatt, tanulás közben súlyos vesebetegséget kapott. Eltávolították egyik veséjét, melyet hosszú gyengeség követett. Felgyógyulása után felvételt szerzett a szegedi jogi egyetemen, ott befejezve tanulmányait, jogi diplomát nyert. Endródon 1955-ben nyitotta meg ügyvédi irodáját, hová bizalommal jöttek az emberek, ismerve a községházáról szerénységét, önzetlenségét.

1938-ban megnősült. Felesége Duda Klára, Duda Lajos és Juhász Erzsébet leánya, akik nyolcan voltak testvérek. Felesége, aki 20 évig volt éttermi üzletvezető, sokat segített munkájában, s tanulmányai elvégzésében is. Házasságuk a sok küzdelem ellenére is nagyon szép volt.

A forradalom kitörésekor a község válságba került. Vendel betegágyban feküdt, amikor küldöttség jött érte, hogy menjen a Tanácsházára rendet teremteni. Bár felesége tiltakozott, a második küldöttség már vitte magával Vendelt. Két hét alatt sikerült a rendet megtartani, s a forradalom leverése után nyugodt szívvel adta át a hatalmat a volt vezetőknek. A kommunista vezetők hálálkodtak, s köszönték, hogy egy pofon sem csördült el. A halatom azonban hű volt önmagához, hálálkodás ide- köszönet oda, Vendelt a forradalom leverése után két héttel az egyik éjjel letartóztatták, ismeretlen helyre hurcolták, lakását feldúlták, s ezt követte 1 év börtön. Ennek szenvedéseit leírni nem lehet! Vendel nem volt forradalmár, de hazafi, mégis snylódnie kellett az ÁVH börtönében. Végül bűncselekmény hiányában fölmentették, de az Ügyvédi Kamarától működési engedélyét hosszú idő múlva kapta vissza. A börtönből szabadulva a Híradástechnika Szövetkezet pénzügyi osztályán nyert elhelyezést az akkori gazdasági igazgató (lapunknak jelenleg főszerkesztője) jóvoltából. Amikor ügyvédi praksisát ismét gyakorolhatta még évekig jogtanácsosként működött. Nyugdíjának békés napjait azonban hosszú betegsége, majd halála törte meg.

Drága emléke örökké megmarad mindazokban, akik szerették, tisztelték.

Ugrin Benő

Miserend és megemlékezések halottainkról

(november 1. munkaszünet, ezért alakulnak így az időpontok)

Endrőd	november 1. szerda	november 2. csütörtök
mise	8. 17*	fél 8
szarvasvégi temető	14	
központi temető	15	
gvomavégi temető		fél 12

*Az esti mise az egyházközség elhunytjaiért lesz, mise után ima a hősök emlékműveinél

Hunya	november 1. szerda	november 2. csütörtök
mise	10	17
köztemető	11	

*Mádi Zoltán cipőkészítő-
fogtechnikai és kereskedelmi
Kft*

Telephely: 5502 Gyomaendrőd, Fő út 45.

Telefon: (66) 386-578



METÁL STOP VAS-MŰSZAKI BOLT

Kerékpár forgalmazó márkabolt és szerviz
Gázkészülékek, kazánok, radiátorok,
csövek, szerelvények

Hűtőszekrények, fagyasztóládák, mosógépek,
háztartási kisgépek

Szórakoztató elektronika

Szegek, csavarok, zárok, lakatok

Fürdőkádadak, mosdók, csaptelepek, mosogatók

Villanyszerelési anyagok

GYOMAENDRŐD, Bajcsy-Zsilinszky u. 44.

Telefon: 386-909

TÖRTÉNETEK A RÉGI GYOMÁRÓL VIII.

Léváltári gyűjtésem alkalmával nagyokat derülvén régvolt eleink huncutságain, emelkedett hangulatban jegyzeteltem sebten kis cédulákra a kutatási tárgyhoz akkor éppen nem tartozó vidám történeteket, eseményeket. Íme, itt az alkalom, gondolom én s közreadom:

1803. esztendőben augusztusban

„Tokai János panaszollya, hogy a közelebb múlt napokban a' Józsa András házában lakó Nyíri Jánosnéhoz menvén, erre reá ütögetett, e' pedig a' Nénnyével Józsa Andrásnéval együtt ötöt előfogván jól megverték egyrészt, másrészt a' czombját is öszve harapdálták, no meg a' családfáját igencsak megcsavargatták, monyaival egyberontották (monya=here), idesannya egy álló hétig borogatta volt savanyó káposztalével...”

1806. szeptember. „Oláh Kata fija Ferenc Szilágyi Péternél lakván, az ősszel szórt szem hordáskor a' Vermeshátonn jól fel pályinkáztván magát, a' mint kifelé mentek volna a Praeceptorral (= tanító, vagy parancsnok) együtt 4 lóval szekérrrel sebessen nyargalván egy Ló el esett s a' lába ketté tört mely törés miatt meg is döglött.”

1816. július 12. „Borzétei István felesége ellen, mint tolvajos és káromkodó ellen panaszt emelt Katona Nagy Andrásné Püski 'Sofia, hogy említett fejrészemély az ajtáját görbe kúlsal kinyitván, záratlanul lévő Ládából el loptott egy fekete virágos fátyolt, egy Láng szín Sellyem kötöt, veress keszkenőt, 2 darab kotzkás két-két rőfös pántlikát, ez sem volt elég még fél véka buzát is el el hordogatott a Sutból, 4 pászma fonalat a házból a rúdról ellopott, főre való lentsés keszkenőjét.”

1820 március. „Gál János 4/8 földes Colonus (telkes gazda) folyamodványa az ügyben, hogy Csapó János szomszédja Botlik Márton szomszédal szemek láttára a regulatios czövekeket, melyeket az Csapó János udvarából Gálnak mértek ki, kihúztván kihúzta, és áthajigálta, mondván; Te megmond Gazdádnak Disztórom adta teremtette, hogy az udvaromat ne czövelketesse, mert meg czövekelem én ötöt, ugy, hogy

míg a' világon él is, meg emlegeti. Ű hozzá fog oda építkezni. Csapó János panaszt tett hát Nagy Kasznárnál. A Kasznár Gált maga elé rendelte és baltáját emelgetve kiabálja Majd meg mutatom én b...m a' nagy fejű Szamárlelkedet, hogy ki parantsol! Gál instálja Nemzetes Főbíró Urat s Előljárókat tegyen igazságot dolgában.”

1803. Szeptember 27. „Gyomai Káplán Úri Sándor, a' múlt esztendőbeli Canonica Visitatio alkalmatosságával vádoltatott a' jelen volt Külső Ekklesiái Előljáróktól ezekkel: - mert Gyülekezet előtt ilyet szólván - ;

1./ A' 1 Pokolbéli kinok nem egyébben fognak állani hanem ebben, hogy a' Gonoszok a' Jókkal együtt lévén, mikor ezek vigadnak azok akor amazok szomorkodnak (ti. a jók szomorkodnak majdan).

2./ Az idvesség nem a Krisztus érdeme vagy elégtétele által, hanem az Istennek Irgalmasságából vagyon.

3./ Maga az Isten rontotta meg először a' 2 dik Parantsolatot, mikor Emberi formában megjelent és a' Sátorban Kérubimokat tsináltatott.

4./ Az Krisztus meg rútitotta a' maga Istenségét a' Megtestesülése által.

5./ A' kik a Pokolról ez előbb mondott beszédét neheztelik, azok innét ki-mehetnek (ti. a templomból).

6./ Az Imádság előtt való Invocatiokat Sokszor az

pro tempore Énekek-Éneke-ből formálja, de ugy hogy érthetetlen, botrányoztató.

7./ Illyés nem ragadtatott fel, hanem a' Mennykő ütötte meg.

Kéretik a Nagy Tiszteletű Egyházi Előljáróságtól ezen méltatlan személy elleni inquisitio. Az Ekklesia népe Gyomán ezt nem szenvedheti, innét kitararittassék, motskos lelkű, motskos száju méltatlan szolgálja.

Végzés; Ugy előre ment Úri Sán-

dor Káplán a Köz Nép és az Előljárók közt való Szakadásban is annyira hogy nem lehet az Ű Kegyelme Gyomán való lakásának idején reménykedni, hogy az Előljárók és a' Köz Nép között egység legyen. A' tiszteletes Tractus (Egyházmegye) ezeken az okokon nem tartja arra való embernek Úri Sándort, hogy valaha is Gyomán szolgálhasson. Azért pedig, hogy Vallásunkkal nem egyezőket s ellenkezőket tanított minden Gyomára való tekintet nélkül is a' XI és XII Canonok szerint a Szent Hivatal folytatásától egészen felfüggesztették. Gyarmathi Sámuel A Békési Tractus Hites Nótáriussa. Szentesen. 1803. oct. 25.”

„1830-ban tartották az első országos vásárt Gyomán amikor a túriak - akik régebbi vásártartók voltak - a vásárt szét akarták verni, de ez a tervük nem sikerült s ők vonultak el véres fejvel Gyomáról. A verekedésbe bekapcsolódott Erős Nagy András gyomai lakos, akit Toldihoz hasonlítottak nagy erejével. Amikor egy túri legény a Nagy András kezébe lévő Furkós botot megfogta, azt az embert András a bottal együtt messzire elhajította. Amikor András aratott csak egyszer fente meg a kaszáját s kaszált egész nap akkor is ha tövestül jött ki a búza földjéből. Egyszer a kocsija kereke eltört, megfogta a tengelyt, s hazáig fel-emelve tartotta úgy hajtott haza rakott szekérrrel.”

Cs. Szabó István

Mindent egy helyen a Piktör Boltban!

Gyomaendrőd, Fő út 212.
(telefon: 66/283-079)
Dévaványa, Árpád út 47
(telefon: 483-318)

Kaphatók:

Festékek, takkok, ecsetek,
Szerszámok, zárok, vasalások, és linóleumok.
Padlóburkoló lapok minta után,
hozzá ragasztók, fugázó aljzat kiegyenlítő,
TIKKURILA Számítógépes színkeverés.
Több mint 2000 színből választhat!

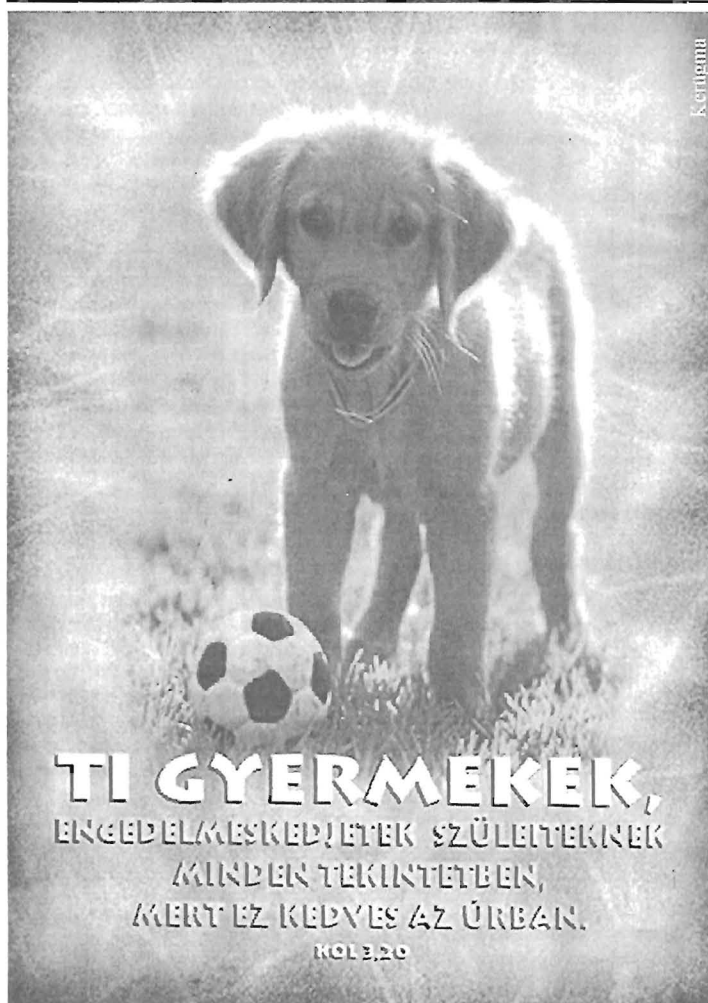

TI GYERMEKEK,
ERDEBELMESKEDJÉTEK SZÜLETEKNEK
MINDEN TEKINTETBEN,
MERT EZ KEDVES AZ ŰRBAN.
KOLCZO



Katolikus oldal



OKTÓBER HÓNAP ÜNNEPEI

1. vasárnap: Évközi 26. vasárnap
2. hétfő: Szent Örzőangyalok
4. szerda: Assisi Szent Ferenc
6. péntek: Szent Brúnó áldozópap
7. szombat: Rózsafüzér Királynője
8. vasárnap: Magyarok Nagyasszonya
9. hétfő: Szent Dénes püspök és társai vértanúk
15. vasárnap: Évközi 28. vasárnap
16. hétfő: Szent Hedvig
17. kedd: Antiochiai Szent Ignác püspök, vértanú
18. szerda: Szent Lukács evangélista
19. csütörtök: Keresztes Szent Pál áldozópap
22. vasárnap: Évközi 29. vasárnap
23. hétfő: Kapisztrán Szent János áldozópap
24. kedd: A Szegedi Székesegyház felszentelési évfordulója
25. szerda: Boldog Mór püspök
28. szombat: Szent Simon és Júdás Tádé apostolok
29. vasárnap: Évközi 30. vasárnap - missziós vasárnap



Bemutatjuk

„Ha szeret az ember, mindenre kész!”

Sorozatunkban Katona Imréné (Hornok Cecília) – ahogyan mindenki nevezi, Ceci néni (71 éves) – mutatom be Önnek, Kedves Olvasó. Egyben legyen ez egy köszönet mindazért a szolgálatért, amit egyházunkért, egyházközségünkért tett több éven át.

Gyomaendrődön, az Október 6. lakótelepen él, fiával, Lászlóval együtt.

Sokan megkérdezik az egyházközség hívei közül, hogy mi van Ceci néniel, miért nem látjuk az endrődi plébánián segítenie.

Sajnos, egészségi állapotom már nem teszi lehetővé, hogy a plébánia konyháján helyi álljak, pedig nagyon szerettem ott lenni. Tudod, megtanultam azt, hogy mindig megbízhatónak és becsültesnek kell lenni, ez nagyon fontos. A másik pedig az, hogy második otthonodnak érezd a munkahelyed, mert csak így lehet jól végezni a sok munkát.

Tulajdonképpen mit tetszett csinálni?

Háztartást vezettem, amibe minden beletartozott: főzés, sütés, takarítás, mosás, vasalás... és amit éppen még csinálni kellett.

Hány évet töltött az egyház (egyházközség) szolgálatában?

Nyugdíjba menetelem után még 15 évet dolgoztam az egyháznál, mert korábban az ENCI konyháján voltam.

- Szerette ezt csinálni?

Igen. A plébánia munkatársai sokat segítettek nekem, tiszteletükkel bizonyították, hogy szeretnek. Ebben minden benne volt, ami megkönnyítette a munkámat. A másik pedig: azért dolgoztam éppen itt, mert lelkemhez ez állt közelebb.

- Szokta egyedül érezni magát?

Nem, soha. A Gondviselés kegyelmét mindig éreztem. A legboldogabb akkor vagyok, ha a családomban békesség és szeretet van. Nem vagyok (vagyunk) egyedül, a családom a jó szomszédok és a sok jó barát, akik körülvesznek bennünket.

- Minek örül a legjobban?

Annak, amikor az egyik ember segít a másikon, annak, amikor elültetek egy fát... mindennek, ami Istentől van.

- Volt-e rossz az életében?

Mindig sokat dolgoztam, és természetesen a dolgom. Nem volt időm azon gondolkodni, hogy mi a rossz, mert a rosszat mindig türelemmel viseltem. Nekem az a legrosszabb, ha valakit szenvedni látok, és nem tudok rajta segíteni.

- Az igen nehéz élethelyzetekben Ceci néninek mi adott erőt az újrakedzéshez?

Az Istenbe vetett hitem, és az ember szeretet. Minden nap imádkozom, és olvasom a Szentírást, ami mindenre megadja a választ, és erőt ad mindannyiunknak.

- Mivel töltik napjaikat?

Minden nap ellátom a háztartást, és mindig azon vagyok, hogy gyermekemnek jó legyen mellettem. Ez minden időmet kiölti. Sokat beszélgetek Istennel, és mindig arra kérem, hogy másoknak, szeretteimnek, az embereknél jobb legyen.

- Mit üzen az ifjúságának?

Minden egyes fiatal a Jó Istenbe vetett hitet gyakorolja, a másik pedig: a szeretet hassa át lelküket, és akkor jól tudnak tenni másoknak. Ha nem ezt teszik, a föld és az emberiség elpusztítja önmagát.

Üzenem: „a szív nem ott él, ahol van, hanem ott, ahol szeret!”

Köszönöm a beszélgetést. Isten adjon Ceci néninek és családjának sok erőt és jó egészséget.

fr. Ungvölgyi János

OKTÓBERI MISEREND

Endrőd

Vasárnap: 8-kor, és este 6 órakor, hétköznap reggel fél 8-kor. Október estéin 5-kor rózsafüzér.

Szent Gellért Iskola kápolnájában

október 8. és 22., vasárnap fél 12.

Hunya

Vasárnap: délelőtt 10-kor. Kedden, csütörtökön, elsőpénteken és szombaton este 5-kor. A szombat esti vasárnapi előesti mise. Október estéin fél 5-kor rózsafüzér.

Gyoma

Vasárnap 10-kor, hétköznap reggel 8-kor, szombaton 17 órakor. Októberi rózsafüzér a mise után.



Prokop Péter: Magyarok Nagyasszonya

Magyarok Nagyasszony ünnepén

arra a boldog és számunkra, magyarok számára sorsdöntő történelmi eseményre emlékezünk, hogy első Szent Királyunk, Szent István hazánkat és népünket a Szűzanya oltalmába ajánlotta. Amint az Úr Jézus is, halálában tette minden ember édesanyjává az Ő édesanyját, úgy Szent István is halálós ágyán intézkedett, hogy legyen nekünk magyaroknak is az eljövendő történelmi viharok között minket szerető és oltalmazó pátrónánk a Szűzanya.

A vértanú lelkületű, népét és hazáját halálosan szerető Mindszenty bíboros mondta egyik szentbeszédében: Hazánk 1000 éves fennállása a legnagyobb talány. Nem omlott össze, sebeiből kigyógyult, pedig elfolyt a vére. Ez csak azzal magyarázható, hogy betegágyánál a Magyarok Nagyasszonya őrködött.

Azok a magyarok, akik népünket, hazánkat eredményesen szolgálták. A legtöbbén Mária-tisztelő magyarok voltak, Szent Istvántól kezdve Mindszenty bíborosig. Mi szegény és sokat szenvedő magyarok mindig jobban számíthatunk a Szűzanya segítségére, mint más nemzetek segítségére.

Az oldalt szerkesztette: Iványi László plébános

Széchenyi terv kereszténydemokrata szemmel



A helyi Kereszténydemokrata Szövetség a Pro Patria Összefogás Egyesülettel közösen fórumot szervezett. Eljött e rendezvényre 5 országgyűlési képviselő, egy államtitkár, és a közlekedési és vízügyi miniszter úr kabinet főnöke, valamint a megyei Közit Felügyelőség vezetője.

és az ország függetlensége szempontjából. Ezekből az értékekből csak egyet emelt ki – időhiány miatt – a szociális igazságosságot, ami több mint a szociális biztonság. Ez azt jelenti, hogy minden erőfeszítést meg kell tennünk, hogy az országban ne legyen munkanélküli, és ne legyen nélkülözés! A munkanélküli úgy érzi, hogy hontalan a hazájában, a nélkülözők pedig jogfosztottnak, és kifosztottnak érzik magukat. Nem szabad feladni a legmagasabb tudás megszerzését, a kutatásokat, de ugyanannyi energiát kell fordítani arra, hogy mindenki eljusson odáig, hogy dolgozhasson, és ne legyen nélkülözés, mert az rendkívül káros az egyénre, az egyéniségre és az országra. Sajnos szegénység mindenütt volt és van a világon. A kereszténydemokrácia alapja, és célja hogy a szociális igazságosság minél jobban érvényesülhessen. Véleménye szerint nincsenek jobb oldali, vagy baloldali értékek, hanem abszolút értékek vannak, amelyek megvalósíthatók a közéletben.

Befejezésül hangsúlyozta, hogy véleménye szerint 2002-ben közös nemzeti össze fogással, ezzel a szellemisséggel az Európai Unió teljes értékű hasznos tagjai lehetünk, nagy nemzeti örökségünknek megfelelően.

Dr. Latorcai János:
A Kormány Széchenyi terve

Hogy mi is az a Széchenyi terv, ezzel a kérdéssel kezdte az előadását dr. Latorcai János, a Parlament Gazdasági Bizottságának elnöke. Mielőtt a magyar gazdaság előnyeit és hátrányait taglalta volna a Széchenyi terv tükrében, Latorcai úr szokásához híven egy, a témához illő, Széchenyi mondást idézett:

"Ha a teremtés útját járód, s nem a tagadását, jó úton jársz."

Szubjektív rangsorolással az alábbiak szerint ismertette a magyar gazdaság egy évtizedes eredményeit, öröklött nehézségeit, azok várható megszüntetésének módjait, és idejét.

Magyar gazdaság előnyei:

1. **HATEKONYSÁG** növekedése, amit a meglévő magyar szakmai szellemi kapacitás tesz lehetővé. Ennek köszönhető, hogy az ország termelékenységben, hatékonyságban 1993-tól évi több mint 10%-kal növekedjék.

2. **NÖVEKEDÉS**, amely rendkívül dinamikus és eredményeként, az 1988-tól 1990-ig összeomlott gazdaság talpra állt, átalakult, modern szerkezetű, új típusú, versenyképes gazdasággá. Ma a termelés 76 %-a nyugati export, de ennek bizonyos a negatív oldaláról még lesz szó.

3. **POLITIKAILAG KISZÁMÍTHATÓ KÖRNYEZET**, ami a külföldi tőke befektetők szempontjából meghatározó. Ez első sorban annak köszönhető, hogy az eddigi kormányok mind kitöltötték a mandátumukat.

4. **MAGYARORSZÁG BEFEKTETÉSI CÉLORSZÁG** lett, 10 év alatt ide jött a Közép és Kelet Európai térség befektetésének 36%-a, ami 24 milliárd dollár. Sajnos ez nem mind a gazdaság fejlesztését szolgálja, hanem költségvetési hiányok pótlását, részben szociálpolitikai célok megvalósítását. Ennek a tőkének és a technikai váltásnak az eredménye, hogy a munkanélküliség ma már 7.5%. Az 1995-97 év feszített restriktív családelles politikájának eredményeként a reálbér csökkenés 97 év végén megállt, és utána megindult a növekedés, és nőtt a vásárlóerő, és a lakosság megtakarítása.

5. **KÖLTSÉGVETÉS HIÁNYA** a bruttó hazai össztermék 3.6%-a, ami soha nem volt ilyen kedvező.

Magyar gazdaság hátrányai:

1. **A LAKOSSÁG FOGYÁSA**, ami nem is gazdasági, hanem inkább társadalmi folyamat, még is ez említendő az első és a legnagyobb problémaként. Hiszen, ha az emberek nem bíznak a saját jövőjükben, nem vállalnak gyermeket, akkor ennek a kiküszöbölésére csak hosszú idő alatt lehetséges.

2. **A NÖVEKEDÉS NEM ÁLTALÁNOS**, a multinacionális cégek adják a ¾-ét, amelyek mintegy 150 ezer embert foglalkoztatnak. A hagyományos magyar gazdaság nem tudott olyan hatékonyan és dinamikus növekedni, az ott foglalkoztatottak száma, több mint 3,5 millió. Nagyon fontos a multik jelenléte, de a kis és középvállalatoknak is fel kell tudniuk zárkózni a növekedésben. Ennek egyik formája, hogy ne csak bér munka foglalkoztatás legyen, hanem, beszállítói háttérparra és a magyar szellemi tőkére, és a kutatási eredményekre is nagyobb mértékben számítsanak.

3. **AZ ORSZÁG SZÉTSZAKADÁSA A FEJLŐDÉSI LEHETŐSÉGEK SZEMPONTJÁBÓL**, sajnos az infrastruktúra jelenlegi színvonalra csak hosszú idő alatt változtatható meg. A hátrányos helyzetű keleti megyékben soha nem lesznek olyan jó lehetőségek, mint például a nyugati megyékben. Szükség van a kiemelt regionális fejlesztésekre.

4. **AZ ORSZÁG ADÓSSÁG ÁLLOMÁNYA**, amelynek a jelenlegi szerkezete már nem változtatható meg, hiszen a nettó külső nemzetközi adósság állomány 1,5 milliárd dollár. Viszont a belső adósság állomány olyan magas, hogy annak egy évi kamata 800 milliárd forint, ami az éves költségvetés egytöredéke.

A gazdaság fenti nehézségei elmaradt eredményeztek: az infrastruktúra területén az autópálya építésben, a kutatás-fejlesztésben, oktatásban, egészségügyben, lakásépítésben, turizmus fejlesztésében, kis és középvállalatok fejlesztésében, és a régiók főleg a leszakadt régiók fejlesztésében.

A Széchenyi Terv ezeket az elmaradt területeket kívánja fejleszteni, a 2 éves költségvetési terv szemléletében, egy komplex gazdasági tervezésben többlet forrás biztosításával, az alábbi fő címekben:

1. Infrastruktúra fejlesztése, ezen belül autópálya építés 20 milliárd forint
2. Oktatás, egészségügy, kutatás-fejlesztés 45 milliárd
3. Lakásépítés (kedvező hitelekkel) 200 milliárd
4. Turizmus fejlesztése 16 milliárd
5. Beszállítói program, kis és középvállalatok fejlesztése 43 milliárd
6. Regionális fejlesztések, kiegyenlítő politika megvalósítása 10 milliárd

Az előadást követően Soltész Miklós úr a Közlekedési és Vízügyi miniszter kabinet főnöke, Vantúra Gyula úr a Megyei Közitkezelő Kht igazgatója, Dr. Lakner Zoltán úr az Egészségügyi és Szociális Minisztérium helyettes államtitkára, valamint Dr. Rapcsák András országgyűlési képviselő, Hódmezővásárhely polgármestere szóltak fel. Összegző és értékelő előadást Csenger Zalán Attila mondott. Ezen előadások ismertetésére a következő számunkban kerül sor.

Császárné Gyuricza Éva

Megtisztelte jelenlétével a fórumot a helyi és több település polgármestere, és nagyon sok más érdeklődő.

Vaszkó András a helyi MKDSZ elnök üdvözlő nyitó beszéde után elsőként Dr. Varga László parlamenti képviselő szólt a jelenlévőkhez, akit a az újságunk előző számában köszöntöttünk, állami kitüntetések alkalmából.

Varga László: A kereszténydemokrácia, mint élő, irányító eszme

Előadásában nem napi politikai kérdésekkel foglalkozott. Rávilágított arra, hogy miért a kereszténydemokrácia az élő irányító eszme a jelen évszázadban, és évezredben. Elmondta, hogy azokban az országokban, ahol a kereszténydemokraták vannak hatalmon, ott soha nem üldözték az embereket. Hangsúlyozta, hogy most, az új országunk építésében mindenkinek részt kell venni, bárhonnán jött, és bármilyen volt is a felfogása. Csak mindenkinek észre kell vennie, hogy mik az építő erők, mik azok, az építő eszmék, amik előbbre viszik az embereket. Egyedül a kereszténydemokrácia az, amely nemzetközi vonalon meg meri vállalni, hogy egymással szemben a felebarát szeretet szellemében kell gyakorolni a politikai jogainkat. Nincs üldözése, vagy bármilyen formájú hátráltatása annak, aki ezt nem vállalja meg, de tudomásul kell venni, hogy az évezrednek is élő irányító eszméje a kereszténydemokrácia, amit ma Magyarországon a Magyar Kereszténydemokrata Szövetség valósít meg, ahol a régi Demokraták Néppárt élő képviselői is ott vannak, és átruházták a jogaikat. Ez a szervezet viszi tovább a FIDESZ-szel együtt, azokat a gyakorlati és eszmei feladatokat, amire hazánknak szüksége van. Megemlítette, hogy a FIDESZ is változáson menve át, be fog lépni az Európai Néppártba, ami az európai keresztény pártok tömörülése. A FIDESZ-nek ez nem lesz könnyű lépés, de biztos, hogy történelmi jelentőségű. A miniszterelnök is felismerte azokat az értékeket, amelyek előbbre visznek. Ennek alapján ki merete jelenteni, azon véleményét, -mondván, még ha megröjűk is érte, hogy a jelenlegi miniszterelnök az ő értékítélete szerint kereszténydemokrata. Hangsúlyozta továbbá, hogy nem az ellen küzdünk, hogy bárkinek is más a véleménye, hanem azért, hogy azok az értékek, amelyek beváltak, azt hasznosítsuk, gazdaságilag és kulturálisan,

Történelmünk nagyjai



Eötvös József az első magyar kormány minisztere 1813 - 1871

A család első ismert őse Miklós 1696-1717. A bíróságot Mária Teréziától kapták 1768-ban. József Budán született 1813. szeptember 3-án. Demokratikus, hazafias neveletésben részesült. 1831-ben aljegyző, 33-ban ügyvédi vizsgát tesz 35-ben kancelláriai jegyző. Fiatalon bejárta Német, Franciaországot, Angliát. Részt vett az 1848-as reform mozgalmakban. Irodalmi tevékenysége közül legismertebbek: Falu jegy-

zője. Magyarország 1514-ben. A Kisfaludy Társaság 1847-ben elnökevé választja. Az első felelős magyar kormány vallás és közoktatásügyi minisztere. A Batthyány kormány lemondása után külföldre távozik. 1867 februárjában Andrássy minisztériumában átvette ismét a vallás és közoktatásügyi tárcát. Ezzel lehetősége nyílt régi ideáljai megvalósításának. Legfontosabb alkotása népiskolai törvény. 1871. február 2-án Pesten hunyt el az újja született magyar nemzeti élet legkiválóbb alakja.

Gábor Áron honvédtábornagy 1814 - 1849



Székely katonacsaládból származott. 1810 körül született Bereczken. Mint katona Gyulafehérvárott szolgált a tüzérségnél. 1848. december 6-án császári csapatok törtek be Erdélybe. November 5-én a székelyek súlyos vereséget szenvedtek. Gábor Áron, mint kiszolgált tüzér önképzés útján szerezte meg az ágyúöntő mesterséget. A Háromszéket támadó császáriakat a hidvégi csatában Gábor Áronnak már két hat fontos ágyúja futamította meg. Sok csatában vett részt. 1849-ig 70 ágyút öntött

munkatársaival, de lőszerrel s más hadianyaggal is ellátta az erdélyi hadsereg katonáit. Mint őrnagy esett el a kőkösi hid és Uzon közt 1849 július 2-án.

Lázár Vilmos honvédtábornok 1815 - 1849



Erdély legnevezetesebb családjainak egyike. A család kihalt gyalkúti ága 1729-ben nyert báróságot, 1702-ben pedig grófságot. Vilmos, honvédezeres Nagybecskerekben született. Fiatalon a 34-ik gyalogezredben szolgált. Később, mint hadnagy az 1. huszárezredben. Kilépvén a katonaságból zempléni birtokain gazdálkodott. 1848. ban, már nős és családapa volt, amikor honvéd lett, először, mint százados, később a 9. hadosztály 2. dandár parancsnoka. Részt vett az északi megyék védelmében.

később a temesvári ütközetben. Augusztus 19-én Lichtenstein osztrák altábornagy amcsztíát ígerve szólította fel a fegyverletételre. Ő a vérontást elkerülvén letette a fegyvert, de a többi főtiszttel együtt Aradra vitték, ahol osztoznia kellett az "aradi tizenhárom" sorsában.

Görgy Artúr honvédtábornok 1818 - 1916



Szepes vármegyei törzsökös nemesi család. Ősének azt az Arndoldot tartja, akinek fia 1240 körül IV. Bélatól telepítés céljából kapott erdőterületet. 1278-ban IV. Lászlótól adományul nyerte Görgöt, mely után viselte a család a görgei (később Görgei) nevet. Artúr Toporcon. Szepes vármegyében született 1818. január 30-án. 32-ben katonai pályára lépett, 37-ben altábornagy, 42-ben főhadnagy. Atyja halála után elhagyta a katonaságot, a prágai egyetemet látogatta. 48-ban beállott honvédeknek. Parancsnoka lett az aldunai népfelkelésnek. Március 31-én Kossuth rá bízta az egész sereg fővezerségét.

Ezzel kezdődött pályájának legfényesebb szakasza: a hatvani, tápióbricskői, az isaszegi győzelmek. Előrenyomult Pestig, majd Vácnál és

Nagy-Sarlónál győzött, fölmentette Komárom várát. Viszont a függetlenségi nyilatkozat kiadásával nem értett egyet Kossuthal. Később hadügyminiszter lett s helyette Klapáth küldte Debrecenbe. Ekkor már megindult az orosz intervenció. Aradon augusztus 11-én Kossuth a Szemere kormány lemondása után ráruházta a tejhatalmat. Augusztus 13-án Világosnál a cár csapatai előtt letette a fegyvert. A cár közbenjárására kegyelmet kapott az osztrák császártól, s Klagenfurtba internálták. A ki-egyezés után tér vissza hazájába s haláláig a visegrádi villájában élt 1916-ig. A nép sokáig áruónak tartotta, csak később kezdték emlegetni hősi tetteit, s agg korában a nemzet szimpátiája kezdett feléje fordulni. Végzetes lépését az utókor ma is vitatja.

Leiningen Westerburg Károly gróf 1819 1849



Német fejedelmi és grófi család, mely nevét a Wormsgauban fekvő Leiningen grófságtól vette. Első ismert őse Emiko gróf, ki, mint a rabló keresztesek vezére, 1096-ban Magyarországon esett el. Westerburg Károly gróf Ilbenstadtban született 1819. április 11-én. 1844-ben magyar feleséget választott, s ettől kezdve lett magyar honossá. A Magyar Honvédelmi Minisztérium al. gyalogezred őrnagyává

nevezte ki, és a szerb vidékre küldte. 1849-ben ezredes, majd dandárparancsnok s júniusban hadtestparancsnok és tábornok. Részt vett a komáromi, váci csatákban, s az oroszokat föltartóztatva a visszavonulást fedezte. Az aradi vértanúkkal együtt ő is mártírhalált szenvedett. Kötél általi halálra ítélték.

Vécsey Károly gróf, tábornok 1807 - 1849



A család eredetileg Ugocsa vármegyében élt. Szöllösi Balázst fiaival együtt 1517-ben II. Lajos több faluval adományozta meg, többek között Hernádvécse községgel is honnan a család nevét vette. Károly gróf, honvédtábornok Pesten született. 1848 nyarától a szerb felkelők ellen harcolt. A Honvédelmi Bizottmány akaratából egyesült Damjanich seregével. Március 5-én a kormány tábornokká nevezte ki. Április 7-én Arad várát körülzáró honvédsereg főparancsnokává nevezték ki. A győzelem (július 1.)

után Temesvárt ostromló sereg parancsnokságát vette át. Augusztus közepén megkezdődött a sereg felbomlása, melyet megakadályozni már nem tudott. A sereg felbomlása után Lugosig vonult, mint hárvéd. 21-én Borosjenőre érkezve az ottani orosz csapatok előtt letette a fegyvert. Az aradi császári hadbíróság kötél általi halálra ítélte, melyet október 6-án végre hajtott.

Vasvári Pál forradalmár, történetirő 1827 - 1849



Családi nevén Fejér. Nyírvasváron született. 1847-től használja a Vasvári nevet. 1846-ban Teleki Blanka öt választotta a pesti leánynevelő intézete történelemtanárává. Történeti munkáiból csak töredékek jelenhettek meg. 1848 hatására politikai tevékenysége fokozódik. Petőfi mellett ő volt a március tizenötödike előkészítője és legtevékenyebb vezetője. Kossuth pénzügyminisztériumában titkár. A fegyveres szabadságharc kitörése után a Somogy megyei népfelkelés egyik vezetője. 1849-ben több megyébe szabadsapatokat szervez. Az általa vezetett Rákóczi-szabadsapat parancsnoka lesz. Július 6-án a Gyulai havasokban az osztrákok által fellázított Cartesiu oláh főkelővezér ellen vívott küzdelemben hősi halált halt.

Forrásmunkák: A Magyar Nemzet Története (1896), Révai Nagy Lexikon (1913), Az 1848-49-iki Magyar Szabadságharc vértanúinak emlékönyve (1991), Magyar Hősök arcképcsarnoka

Siker külföldön, „aranyévek” itthon

III. Fejezet

„Föl-földobott kő, földedre hullva,
Kicsi országom, újra meg újra
Hazajön a fiad”

Ady Endre

„1992-ben kezdett honvágym kerekedni...”

Egy Kertész TV programnak a forgatóját 1985 áprilisában kezdtem, s az év augusztusában be is fejeztem. Bandi bátyám már 91 éves volt, de egy hónappal halála előtt még megnézhetette a róla készült kulturális TV dokumentációt, s szívből gratulált hozzá: „Ez igen, Béla. Teljesen beleéltem magam a rólam készült videóba. Próbálkoztak velem már washingtoni és New York-i TV-sek is, de utáltam amit csináltak.” Mikor mondtam neki, hogy a PBS-nek (Public Broadcasting Services) szeretném bemutatni, André helyeselte: „Egyetértek, mert a PBS közszolgálati TV vállalat és több mint 300 állomása van az Államokban.”

Így is történt. A szerződése három évre, s évi háromszori sugárzásra adott jogot. A jól sikerült kulturális dokumentáció André Kertész: A Poet with the Camera (szabadon fordítva: Kertész András, a fényképészet poétája) címmel lett sugározva. A premier nagy lendületet adott további karrierimnek. Magazinok és újságok írtak kedvező kritikákat róla, köztük a világ leghíresebb lapja The New York Times is.

Ott voltam New Yorkban a Madison Avenue-i kápolnában, ahol André Kertészt felravatozták. Az Egyesült Államok legolvasottabb fotómagazinjának a Popular Photography-nak főszerkesztője, Arthur Goldsmith is ott volt. Mi ismertük egymást, és ő kért meg, hogy írjak a fotómagazinja számára Kertészről egy exkluzív riportot, mely Kertész hat darab mesterművével; s azok hátterének ugyancsak általam írt ismertetésével együtt is jelent meg 1986 januárjában. Nekem ugyanis ez időben már kész volt egy szépen bekötött 350 oldalas kéziratom „Dialogués wih Kertész” (Párbeszéd Kertésszel) címmel Bandi bátyám leghíresebb képeinek hátteréről, melyeket ő az előző évek során képről-képre elmesélt és én azokat hangszalagra vettem. A főszerkesztő a kéziratot is elkérte tőlem, hogy elolvassa. Nagy meglepetésemre erről ő egy külön kiadásban egyoldalas cikket írt a főszerkesztői rovatban a „Kertész-Ugrin Tapes” (Kertész-Ugrin Magnószalagok) címmel. Kollégáim és ismerőseim hónapokig beszéltek róla. De ami még fontosabb volt, hogy a világhírű J. Paul Getty Múzeum Center Kaliforniából érdeklődött a kézirat után, melyet azután jó pénzért meg is vettek, s a könyvtáruk fotótörténeti osztályába helyezték el.

Egy rövid hazalátogatásom során, Budapest előtt Münchenben is leszálltam, hogy meglátogassam néhány régi barátomat. A rövid vizitelés során Halász Péterrel is kapcsolatba léptem. Ő 1956 előtt Pesten film-dramaturg volt, de én őt csak New Yorkban ismertem meg, ahol az Amerika Hangja rádióstúdiójában dolgozott. Most viszont a Radio Liberty, vagyis a Szabad Európa Rádió magyar nyelvű osztályának főriportere volt Münchenben. Telefonbeszélgetésünk közben kérdezte, hogy lennék-e a „Múlt Idők, Jelen Idők” 40 perces sorozatának a vendége. Megegyeztünk, s másnap a rádió stúdióban Péter kérdései színes karrierem körül forogtak, de természetesen a Kertész-téma is szerepelt az interjúban. Két sugárzása volt a műsornak, 1986. február 24- és 26-án. Az itt-



honiaktól értesültem, hogy ezeket az adásokat is zavarták, holott politikáról e programban egyetlen szó sem esett.

Mint rendező-producer 1986 júniusában szerződésbe léptem Houston legnagyobb iskola körzetével (HISD), és az ottani gyermekekkel, s attól kezdve 1995 évi nyugdíjaztatásom idejéig művelődési és oktatási TV programokat írtam, rendeztem és szerkesztettem, melyeket havonta sugároztak a PBS-en. Ezek a sorozatok az új multimédia oktatási módszereinek alkalmazását tükrözték. Továbbá pedig az alternatív tanárképzést és a kétnyelvű oktatási rendszert mutatták be. Ezzel kapcsolatosan, annyi érdekes új művelődési anyagot gyűjtöttem össze, hogy a Southwest University-n ez lett a témája az amerikai PhD disszertációimnak: „The History of the Alternative Teacher Certification Program.” (Az alternatív tanári oklevél programozásának

története) címmel, melyet végül az ELTE Bölcsészettudományi karán is megvédtem, s így a magyar PhD doktorátusi fokozatát is megkaptam.

Megemlíteném, hogy 1990-ben a rendszerváltozás előtt sem én, sem feleségem nem gondolt állandó magyarországi tartózkodásra a már előre tervezett nyugdíjas éveinkkel kapcsolatban. Én négyszer látogattam Magyarországra 1956 után, de mindig boldog érzés fogott el, mikor repülőgépem visszaérkezett Amerikába.

Igazában, úgy 1992-ben kezdett honvágym kerekedni. Feleségem megértett, s csak akkor kezdtük tervezni 1995 novemberére átköltözésünket Magyarországra. Egyetlen gyermekünk, Gregory, Houstonban született 1970-ben. Ő Philadelphiai Művészeti Egyetemet végzett. Évekig, mint táncművész és koreográfus turnézott New Yorkban, Floridában és Kaliforniában. Később pedig luxushajókon lépett fel, s járta a világot. Végül Las Vegasban telepedett le. Ott gyógytornászatból is szerzett diplomát, s azóta leginkább ezen a vonalon dolgozik. Minden évben idelátogat Magyarországra. Kedveli a rokonokat és szeret utazgatni itt Európában is.

Én, Budán vettem egy háromszobás lakást 1999-ben. Bármilyen hihetetlenül is hangzik, régi békéscsabai osztálytársam, Ricza Lajos és párja, Etus, alattam az első emeleten laknak. Ők adtak hírt nekem a fölöttük lévő eladó lakásról. Lajos, gyermekkorában, mint „Kuksi”, a „Valahol Európában” című film egyik főszereplője volt

Szeretek finom dolgokat főzni, zenét hallgatni, jó filmeket nézni, hangversenyekre járni, újságokat és könyveket olvasni. Szeretem a budapesti fürdőket és a hosszú sétákat a Margit szigeten. Rendszeresen találkozom az ismerősökkel. Mégis, legbensőségebbek a testvéri látogatások: Erzsike nővéremnél Békásmegyeren, Magdó húgomnál Tatabányán, és Pista bátyámnál Hunyán. Amikor pedig a családi sírhelyet látogatom virágokkal, mindig bekopogok Vaszkó András barátomékhöz, ahol Irénke, Bandi nővére, remek ételekkel vár. Ahogy Bandi barátommal többször emlegetjük, Amerikában a nyugdíjas éveket „golden years”-nek, vagyis „aranyévek”-nek hívják. Úgy érzem, hogy az én megmaradt éveim is azok lesznek. Bárcsak Laci bátyám és Imre öcsém is itt töltenék feleségeikkel az arany éveket. Ők nagyon hiányoznak nekem is, és testvéreimnek is.

Öregdiákok találkozója Nagylaposon

A tanyai oktatás feltételeinek rendezése gróf Klebesberg Kúnó kultuszminiszter nevéhez kapcsolódik. Működése alatt telepalántálta a tanyavilágot modern iskolákkal. Sok községi iskola, épület szempontjából elbújhatott a tanyai iskolák mögött. Persze az egyik legfontosabb tényezője haladásnak a „nemzet napszámosa” volt, azaz a tanító.

Nagylapos területén az uradalmi iskola volt a művelődés apostola. Az I. világháború után kis település létesült a vasút mellett, Nagylapos. Itt hamarosan épült kaszinó, amely a lakosság szórakoztatását, művelődését segítette. Szabad művelődési esték, színjátszó hely, s egyben iskolaként is szolgált. Aztán 1934-ben felépült egy szép, modern tanyai iskola. Egy nagy teremmel, kápolna, szentéllyel, tanítói szolgálati lakással. Még ez évben volt az iskolaszenteselés. Első tanítója Kovács Imre (Stüszil!) volt. A neve is mutatja, hogy a kiváló tanítói munka mellett a vadászatnak is hódolt. Huszonhat évesen bal-eset áldozata lett.

Utána népszerű utódok következtek: Szabó Viktor, Kalmár Ákos, Paróczai Gergely, Kovács Mátyás, Lesniczki házaspár, majd 1954-től a jelen sorok írója a Márton házaspár. Mi huszonkét tanévet töltöttünk itt. Ez idő alatt öt tanerős, négy tanulócsoporthossá fejlődött az iskola. A kezdeti 23-as létszám száz fölé emelkedett, mivel megszűntek a Varjas, Csejti, az Uradalom, Vízköz, és Zuberecz-Zug iskolái.

Két tanulócsoporthal indultunk. Az alsóban a feleségem, a felsőben én tanítottam. Az első dolog volt, hogy beindítottam az orosz nyelv oktatását, bár a tanyán nem volt kötelező. Év-ről-évre szaporodott a középiskolában tovább tanulók száma. A gyerekeket minden nyáron táboroztattuk, hogy megismerjék hazánkat. Gyakorlatok voltak a Szülői Munkaközösség által szervezett rendezvények. Tánccsoportot, énekkart, zeneoktatást, minden tanév végén tornavizsgát rendeztünk. Persze mindebben nagyszerű kartársaim is fáradhatatlanul dolgoztak. (Rojk Mihály, Bella Imréné, Hunya Elekné, Janovszki Györgyné, Janovszki György...)

Megszerveztük a dolgozók általános iskoláját, mely közel 10 évig működött. Közülük egyetemi végzetek is szép számmal végzetek is került ki.

Most szeptemberben Iványi Mónika és társai segítettek a találkozó létrejöttét. Mintegy 80 öregdiák jött el a Rózsahegyi Általános Iskolába.

Az elmaradhatatlan „osztályfőnöki órán” mesének beillő igaz élettörténetek hangzottak el. Sok szép eredménnyel dicsekedtek a mi kedves nebulóink. Aztán a temetőben felkerestük Lesniczki tanító úr sírját, virággal, gyertyagyújtással, fohással emlékeztünk rá.

Végül a Domszög finom falatjai, minőségi italok fokozták a jó hangulatot. Táncoztunk, elfelejtve, hogy a „fiatalok” egy része már nagyapa, s nyugdíjas már.

Jó dolgok ezek a találkozók. Ilyenkor csak a szépre emlékezünk! Köszönet a megjelenteknek. Köszönet, hogy ennyi derék embert eresztett ki kapuján a nagylaposi tanyai iskola, mely 1976-ban szűnt meg. Gazdátlanul rombolja az idő, pedig 1970-ben még 2 tanteremmel, szertárral is bővítették.

MÁRTON GÁBOR

Ünnep a Szent Gellért Katolikus Általános Iskolában

Immár hatodik alkalommal emlékeznek meg az iskola névadójáról, védőszentjéről, a Csanádi egyházmegye első püspökéről.

A hagyomány szerint ezen a reggelen szentmisével kezdődik a nap. Iványi László endródi plébános szentbeszédében utalt Gellért küldetésére, s rámutatott arra, hogy néha el kell állni szándékainktól, hogy Isten akaratát tudjuk követni.

Szép, küzdelmes élete volt Gellért püspöknek, s példájából a késő utókor, a jelen is sokat tanulhat.

Példa, hogy álmaink gyakran nem úgy valósulnak meg, mint ahogy elképzeltük. Ő is a Szentföldre indult – mégis egy idegen népet, őseinket terelte Jézus útjára.

A szentmise végén az első osztályosok letették a fogadalmat az iskola közössége előtt, - most már ők is igazi „gellértések”, s büszkén viselhetik az iskola jelvényt, amit a plébános úr adott nekik.

Majd ezt követte az előzetes rajzpályázat értékelése. „Gellért élete” témára több mint száz pályázat érkezett. A zsűri három korcsoportban értékelte a beérkezett műveket.

	1 – 2. osztály	3 – 4. osztály	5 – 6. osztály
I.	Kovács Ida	Sonkoly Mercédesz	Mándi Vivien
II.	Zdusek Erik	Borgulya Dóra	Gyuricza Barbara
III.	Narancsik Fatime	Kondor Balázs	Kondor Nóra

Jutalmul oklevelet, és csokoládét kaptak.

Ezután az iskola bejáratánál a plébános vezetésével az Iskola imával megemlékezett az élő és elhunyt jötevekről, a tanulók megkoszorúzták az emléktáblát.

Tízóraizás után indult a kis- és nagy iskolakör – Gellért-napi futás, melyen minden tanuló részt vett.

Helyezések:

I. Koszta Olivér (1. o.), Uhrin László (2. o.) Szurovecz Kitti (3. o.) Kolozsvári Krisztián (4. o.) Rostás János (5. b) Koszta Norbert (6. o.)

II. Kovács Ida (1. o.) Neubort Nelli (2. o.) Fodor Viktor (3. o.) Feuerwerker Daniella (4. o.) Kovács Tibor (5. b) Fagyas Róbert (6. o)

III. Sonkoly Richárd (1. o.) Zdusek Erik (2. o.) Busai Gábor (3. o.) Szőke Tibor (4. o.)

Koszta Éva (5. b) Árgyelán Péter (6. o.)

Az akadályverseny feladatai igazi testi és szellemi erőpróbát jelentettek.

Az ebéd elfogyasztása új erőt adott a gyerekeknek a délutáni aszfalrajz külön versenyéhez, a futball és a röplabda mérkőzésekhez.

Gyorsan elrepült az idő, és izgalommal várták az eredményhirdetést.

Nagy sikere volt a jubileumi okleveleknek és a csokoládéknak.

Egy szép nap emlékével tértek haza gyerekek és nevelők egyaránt.

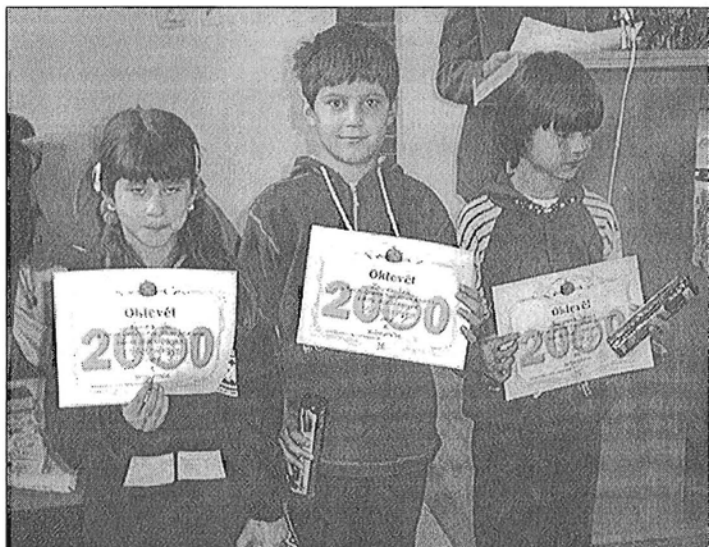

Két nagyszerű kiállítás, két nagyszerű művészi élmény

Olvasóink tudják, hogy nagy figyelemmel kísérjük az itthoni s elszármazott művészeink útját, melynek egy-egy állomásáról, bemutatókról, sikerekről örömmel adunk hírt. Íme a híradás a legújabb eredményekről:

Itt az „örizve újítás” van jelen

Diószegi Bíró (I)Lona festőművész igen nagy közönség sikert aratva szeptember 5-én - mutatta be Budapesten a New York Kávéház (VII. Erzsébet krt. 9-11) Galériájában „Múzsák és Orangyalok” címmel munkája legújabb darabjait. A reprezentatív környezet méltó képen emelte a művészi hatást. Dr. Dömötör János művészettörténész mutatta be a művésznőt, és méltatta munkásságát. Megnyitó beszédéből idézünk néhány gondolatot: Bevezetőjében a ma élő művészi

szeti irányzatokról beszélt, majd így folytatta:

„A művésznő a látott világból indul ki, mondván, hogy a látott világ vizuális élményt nyújt, az ember, az alkotó és mindazok számára, akikhez szólni akar. Nem lemásolni, de kapcsolódni a látott világhoz, átírva, újjá teremtve, újjá költve azt a maga egyéni módján, az alkotói folyamatban érvényesítve a saját, személyes, egyéni individuális életfilozófiáját, életfelfogását, esetleg lelki állapotát is. Nos ez az örizve újítás van jelen ezeken a falakon.

Miben van jelen? Miben kapcsolódnak a múlthoz az alkotások? Hát jó elődökhöz kapcsolódnak. Itt az alkotások bizonyos értelemben a Favole-hoz, Matheis-hez. Ha körbe néznek, láthatják, hogy a dekoratívítás milyen nagymértékben van jelen a falakon, bizonyos értelemben szecessziós dekoratívítás is és a színeknek, azok erőteljessége, el-lenpontossága, ami a vörösben és a fehérben jelen van. Tehát láthatjuk ezt a kötődést valamilyen öshöz, valamilyen múlthoz, amit öriz, amit ugyanakkor tovább is visz. Hiszen a figurák a modern nő figurái, a karcsú, kisportolt figurák. Azon belül sorozatban megjelenik az egyes mozzulatoknak az egyes kompozíciós megoldásoknak a karakterbeli kifejezés teljessége és az egyenként azonos tartás a változó dekoratívítással, önálló élményként jelenik meg előttünk. Ha megnéznék itt néhány művet, nagyon szép szecessziós korlátokkal is találkozhatnak, azzal a szecesszióval, amit egy darabig eltemettek a funkcionalizmus büvöletében. Nos, a szecesszióknak egy új reneszánsza van.

Műveinek van egy másik vonulata is, ami az ember-természet kapcsolatnak nagyon sajátos megfogalmazása. A természet része az ember. A szép virágok és a szép emberi arc együttesen valahogy emlékeztet bennünket arra, amit Ady olyan szépen fogalmazott meg, hogy „éhe a szépnek”, ahogy a szépség iránti vágy és éhség ezekben a művekben megfogalmazást nyert. A virág-ember-természet megjelenítésében is a karakter megjelenítésére helyezte a hangsúlyt. A karakter kifejezésére az egyéniségben való mélység helyett sokkal inkább az általánosságra törekedett.

Találkoznak még itt a falakon néhány csendéttel, ahol a tárgyilagosság figyelemre méltó. Tehát összességben a nagy, változatos mai művészi életben az „örizve újítás” közé sorolható a kiállító művész.”

Dömötör János megnyitó beszédét ezekkel a szavakkal fejezte be: „Azt kívánom és szeretném remélni, bízom is

benne, hogy esztétikai élményt, művészi örömet, nemes szórakozást fognak nyújtani az itt látott művek.”

Ma már aligha nélkülözheti a művész, hogy ilyen eseményekre ne hívja meg más művészeti ágak képviselőit. Így a bemutatón – meghitt hangulatot varázsolva – megjelent az irodalom a zene. Gecse Mária művészeti menedzser szervezésében és közreműködésével Hegedüs Valér zongoraművész, Barna István magánénekes közreműködésével és természetesen az elmaradhatatlan jó barát, költő-író Boór András verseinek előadása tette még emlékezetesebbé a megnyitót.

A kiállítás egész nap megtekinthető október végéig!

BELLA RÓZSA OROSHÁZÁN

A Pilinszky-díjas művész tanár **Bella Rózsa** grafikaiból rendezett kiállítás megnyitója szeptember 16-án volt Orosházán a Tánács Mihály Gimnázium és Szakközépiskola „Tánács Galériájában”.

A művésztanárnak ez már a huszonkettedik önálló kiállítása! 1987-től 2000-ig négyszer volt szülő (falujában) városában, de Budapest, Hatvan, Baja, Szarvas s még sok helyiség nevét sorolhatnánk fel kiállításának színhelyeiül. Kollektív kiállításai pedig szinte felsorolhatatlanok, mégis emlékeztetjük olvasóinkat az idei februári egyiptomi szereplésre, melyről hírt adtunk, de ha csak az országokat említjük: Japán, Kanada, Spanyolország, Románia, Szlovákia szerepelnek a kollektív bemutatók listáján.

Említhetnénk még az illusztrált könyveket: Kada Erika - Bella Rózsa: „Források” címűt, és az Endrődi Füzetek eddig megjelent 7 kötetét.

A kiállítást Dr. Hévvizi Sándor a Szántó Kovács János Múzeum igazgatója nyitotta meg. Kedves és szép műsorral közreműködtek a gimnázium és szakközépiskola tanulói.

A kiállítás szeptember 29-ig 8-tól 16 óráig lehet megtekinteni.

Szerkesztőségünk gratulál, a művészeknek! További sok sikert, eredményes munkát kívánunk!

Császár Ferenc

Bella Rózsa grafikája



Lona festményei



Lakástámogatás

Sok olvasónk érdeklődött a lakásépítéshez igénybe vehető állami támogatások rendjéről. Ezért az Üzleti 7 című szakmai hetilap jogi rovatának ide vonatkozó hírét rövidítve ismertetjük az érdeklődőkkel.

A lakáscélú támogatásokról szóló – az idén kétszer is módosított – 106/1988. (XII. 26.) MT. rendelet szabályaiból:

TÁMOGATÁS VEHETŐ IGÉNYBE: lakások építésére, vásárlására, bővítésére, korszerűsítésére, a lakóépületek közös használatú részeinek felújítására, valamint a társulati úton megvalósuló közcélú víziközmű-behúzásokra

TÁMOGATÁS FORMÁJA: lakásépítési kedvezmény, adó-visszatérítési támogatás, akadálymentesítési támogatás, kamattámogatás, lakóház-felújítási és víziközmű-támogatás, valamint folyamodhatnak támogatásért az önkormányzatok is.

A JOGOSULTAK KÖRE: A támogatás csak a magyar állampolgárokat illeti meg, saját lakásigénye kielégítése céljából, ha magának, házastársának, élettársának, és kiskorú gyermekének, együtt költöző családtagjainak nincs lakástulajdona. Továbbá, együttesen legfeljebb olyan lakásuk van, melyben fele részben tulajdonosok, vagy az is jogosult támogatásra, akinek lakása lebontását a település jegyzője elrendelte, illetve engedélyezte, vagy 1988. december 31. előtt haszonélvezettel terheltten került tulajdonába.

SEGÍT A GYERMEKVÁLLALÁS: Csak a méltányolható mértékű lakásigény kielégítését támogatja a szabályozás, ha a telekárat nem tartalmazó építési költség nem haladja meg a PM által közzétett építési átlagköltséget.

A méltányolható lakásigény mértéke az együtt lakó fiatal, gyermektelen házaspárok esetében a legfeljebb két vállalt gyermekkel, egygyermekes fiatal házaspárok esetében további egy vállalt gyermekkel együtt vehető számításba.

VISSZA NEM TERÍTENDŐ KEDVEZMÉNY: a méltányolható lakásigény kielégítésére, a magánszemély építetöt, vásárlót, lakásépítést vagy lakásvásárlás céljára vissza nem térítendő állami juttatásként lakásépítési kedvezmény illeti meg az alábbi célokra:

a) új lakás felépítésére (emeletráépítésnek nem minősülő tetőtér-beépítésének kivételével).

b) az értékesítés céljára újonnan épített és építetett lakás megvásárlására.

c) olyan építési munkákra, amelyeknek eredményeképpen a méltányolható lakásigény felső határánál kisebb lakásalapterület-növeléssel legalább egy szobával bővül. Tetőtér-beépítéshez csak 3 vagy több gyermeket eltartó építetotnek jár a kedvezmény

A kedvezmény – a c) pont szerinti bővítés kivételével – CSAK ÚJ LAKÁS ÉPÍTÉSÉRE, VÁSÁRLÁSÁRA VEHETŐ IGÉNYBE.

A KEDVEZMÉNY ÖSSZEGE: az a) és b) pontban leírt esetekben gyermekenként 200 ezer forint, kivéve az építetötvel, vásárlóval együtt költöző, a szerződés időpontjában meglévő, illetőleg számításba vett (vállalt) második, és harmadik gyermeket, akik után a kedvezmény összege gyermekenként 1 millió forint. A c) pontban meghatározott bővítés esetén ennek az összegnek a fele jár. A kedvezmény összege más eltartott családtag után személyenként 30 ezer forint. A teljes kedvezmény összege nem haladhatja meg az építési költség, illetve az eladási ár 65 %-át.

A lakásépítési kedvezmény szempontjából gyermek a vér szerinti és örökbe fogadott, a gyámság alatt álló, legalább 1 éve együtt élő, eltartott gyermek, és az intézeti vagy állami nevelt gyermek.

ADÓ-VISSZATÉRÍTÉSI TÁMOGATÁS: A saját méltányolható lakásigényét kielégítő lakás építőt, vagy vásárlóját általános forgalmi adó (ÁFA) visszatérítési támogatás illeti meg, amelynek mértéke a megfizetett ÁFA 60%-a, de lakásonként legfeljebb 400 ezer forint.

Ez a kedvezmény akkor is jár, ha az építéshez, vagy vásárláshoz kölcsönt nem vesznek igénybe. Az adó-visszatérítés feltétele névre szóló, eredeti számla, amit ellenőrzés után 5 évig meg kell őrizni. Az adóhatóság esetleges ellenőrzését a helyszínen tűrni kell. Ha a lakást 10 éven belül lebontják, eladják, vagy elajándékozzák, az adókedvezményt vissza kell fizetni.

KEDVEZMÉNY MOZGÁSKORLÁTOZOTTAKNAK: A súlyosan mozgássérült személyek részére műszakilag akadálymentes lakások – kúszó, lépcső, kád, stb.) sajátos kialakításának többlet költségére is állami támogatás vehető igénybe.

A támogatás új lakásépítés, vásárlás esetén legfeljebb 250 ezer forint, meglévő lakáson végzett munkáknál legfeljebb 150 ezer forint, ha maga az építető, a mozgássérült. Ha a mozgássérült közeli eltartott, akkor a támogatás legfeljebb 100 ezer forint. A támogatáshoz szükséges a Mozgáskorlátozottak Egyesületeinek Országos Szövetségének javaslata, ami alapján az erre felhatalmazott pénzügyi intézet folyósítja a támogatást. Egy személyre tekintettel állami támogatás csak egy alkalommal vehető igénybe.

(Következő számunkban a FELÜJÍTÁSI támogatással folytatjuk)
Osszeállította Császárné Gyuricza Éva

Jogi tanácsadás

Az öröklésről



„Az ember halálával hagyatéka, mint egész átszáll az örökösre (öröklés” (Polgári Törvény Könyv). Az öröklés tehát jogutódlás, az ember vagyonának, illetőleg vagyona egy részének halála esetén más személyre történő átszállása. A vagyon átszállása szempontjából az örökhagyó halálával azonosnak kell tekinteni a holtta nyilvánítás, illetőleg a halála tényének megállapítását.

Ahhoz azonban, hogy öröklésről lehessen beszélni, szükséges, hogy legyen olyan vagyon, amely öröklhető. Az öröklhető vagyonba azonban beletartoznak a meglévő vagyonon kívül, a kötelezettségek, a

követelések és tartozások egyaránt. Tehát a „jó és rossz dolgok” együttvéve.

Örökölni törvény vagy végintézkedés alapján lehet.

Tehát ez alatt értendő a törvényes öröklés alapján, valamint a végrendelet alapján történő öröklés. Amennyiben az örökhagyó (elhunyt) után végintézkedés maradt, az öröklés rendjét ez határozza meg. Végintézkedés hiányában az öröklés rendjére a törvényes öröklés az irányadó.

Amennyiben más öröklés nincs, a hagyatéka az államra száll, tehát az állam a törvényes örökös.

Előfordulhat olyan, hogy kiesik az öröklésből, vagy arra érdemtelen és adott esetben az örökös le is mondhat arról.

Kiesik az öröklésből:

- az, aki az örökhagyó előtt meghalt,
- aki a hagyatékat az öröklés megnyitásakor nem szerzheti meg,
- aki az öröklésre érdemtelen,
- aki lemondott az öröklésről,
- akit az örökhagyó az öröklésből kizárt, vagy kitagadott,
- ha az örökséget visszautasította.

Érdemtelen az örökségre:

- aki az örökhagyó életére tör,
- aki szándékos eljárással az örökhagyó végakarátának szabad nyilvánítását megakadályozta, vagy annak érvényesítését megghiúsította, illetőleg valamelyikét megkísérelte,
- aki a hagyatékból való részesülés céljából az öröklés után törvényes öröklésre jogosult, vagy az örökhagyó végintézkedésében részesített személy életére tört.

Az érdemtelenység nem vehető figyelembe, ha az érdemtelenre vezető magatartást az örökhagyó még életében, illetve aki ellen irányult, az megbocsátotta.

Az érdemtelenre vezető csak az hivatkozhat, aki az érdemtelen személy kiesése folytán maga örökölné, vagy a végrendeletben reá rótt kötelezettségétől, vagy más tehertől mentesülne.

Lemondás az öröklésről:

Aki a törvényes öröklésre jogosult, az örökhagyóval, tehát még az örökhagyó életében, kötött írásbeli szerződésben, - egészben vagy részben - lemondhat az öröklésről.

Az öröklésre vonatkozó további szabályokról a következő cikkben nyújtok tájékoztatást.

Ugrinné Dr. Katona Klára

Így ünnepeltek elődeink III. rész

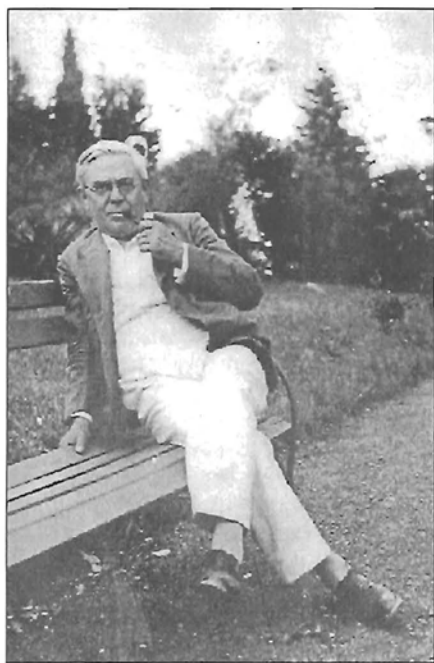

Díszpolgárunk köszöntése

Endrőd sok kiváló embert adott az országnak. Köztük kiemelkedő helyet foglal el Rózsahegy Kálmán. 1926-ban már az egész országban ismerték, szerették, aki Debrecenben, Kolozsvárott, Nagyváradon, Aradon, Székelyföldön sikert sikerre halmozott, s Nemzetibe történt meghívása fokozatosan a legnagyobbak közé sorolta.

Falunkban akkor teljedett ki neve, amikor Piktör Szabó Imre mozt létesített. (Szeptemberi számunk 152. old.) Különösen az akkor nagyon divatos népszínművekben nyújtott nagysikerű alakításokat, melynek nyomán 1923-ban a Nemzeti Színház Örökös tagja lett, „Azmár nem jäték volt, hanem az élet. Élte a színpadon a szerepet. Olyan tökéletesen és hitelesen, hogy a nézőket valósággal varázslatba ejtette.”

1926. február 26-án az ott töltött 25 éves működését Jubileumi jutalommal értékelték. Hosszú lenne felsorolni a köszöntök nevét; a Kormányzó úron, Augustza főhercegnőn át Endrőd küldöttségéig. Jutalomjátékában a „Cigány”-ban ejtette bámulatba az előkelő telt házat. Utána köszöntőkkel, dalokkal ünnepeltek. Budapest 19 legjobb primásából összeállított „királyi banda” húzta a hallgatokat.

Másnap délben, a mester otthonában volt fogadás az Endrőd-Gyomai küldöttség tiszteltére. Tizenketten ültek az asztalnál, többek között: Dr. Zeöke Antal képviselő, Dr. Pálka Pál főszolgabíró, Finta Albert a község főjegyzője, Dr. Kovács Péter orvos, Kner mester a világhírű gyomai nyomdász, Dr. Tóth István ügyvéd és az endrői bíró Kurilla Mihály.

Itt adták át a művésznak a díszpolgári oklevelet, mely élete végéig a mester szobájának fő díszje volt.

1926 nyarán látogatott haza a község díszpolgára, akit nagy lelkesedéssel fogadott a község népe. Húsztagú bandérium kísért a feldíszített hintót, mely Gyoma vasútállomástól hozta a művészt. A köz-

segháza feldíszített tanácstermében fogadták. Azután vendéglátói társaságában végigkocsikázott a falun. Utján a lelkes földijei mindenütt nagy éljenzéssel fogadták Délután az Erzsébet ligetben ünnepi műsorral köszöntötték. Az összegyűlt ezrek tapsa, orkászertű éljenzése kikénszerítette az ünnepeltből is a dalt:

Elindultam szép hazámból,
Híres kis Magyarországból...

Akkor tudta meg a falu népe, hogy hamarosan tengeren túli útra megy, hogy felkeresse az Amerikába vándorolt magyarokat, hogy: „... szikrát vigyen a magyar életből, és lánggra lobbantsa a kialudt szívek tüzeit, vagy fellángoltassa a piszlákolókat...” Csoda-e, hogy megrendítő hatással volt dala a hallgatókra? Még azoknak is szívébe mart, akiknek nem volt közeli hozzátartozójuk a távozottak között. (1904-14 között Endrőd minden tizenharmadik lakója távozott a korlátlan lehetőségek hazájába.) Sokaknak könnyet csalt szemükbe, mikor az országos híró Farkasinszki Imre hegedűjén felsírt fájó-kereserűen a dal, a közkedvelt dalárda közreműködésével:

Elmegyek, elmegyek, hosszú útra megyek.

Hosszú út porából köpönyeget veszek.

Este a Korona nagyvendéglő, az egykori mozi nagy terme volt a vendéglátó díszvacsora színhelye. Kovács Etelka (később Szabó Elekné), Finta Jolán (később Dr. Borsi Vince főjegyzőné), és tucatnyi leánytársuk díszes magyarruhában szolgált fel a 300-as létszámú vacsorához az izletes falatokat. Igazi nép tősztok hangzottak el, melyek közül kiemelkedik Ujházi Miklós megyei főkántorunk énekszóval elmondott köszöntése:

Eggy büszkeségünk, Endrőd község díszje,

„Vidd el üzenetünk Ígéret földjére,
Hogy mi hazavárjuk a hős földiünket,
Istenünk vezesse megtérő léptüket...”

A csodás hangulatot követte a fejedelmi lakoma. Itt hangzott el a szívélyes meghívás a téli körvadászatra, melyet az ünnepelt örömmel elfogadott.

Ez időtől gyakori vendég volt majálisok, junálisok ünnepelt résztvevője Rózsahegy Kálmán, aki mellett az endrői születésű csongrádi főkántor, Kalmár Ilés, az országos híró búcsúztatók szerzője, Ujházi Miklós, a nótaszerző Murgács Kálmán, és község kiváló primásai Farkasinszki Imre és Dógi Gyula is mindig megtisztelték gyönyörű muzsikájukkal. Akkor kapta Rózsahegy azt a gyönyörűséges díszpárnát az endrői asszonyoktól, melyet unokája Rózsahegy Marika pár évvel ez előtt hazahozott New Yersiből s az iskolának ajándékozott a névadó ünnepségen.

A róla elnevezett iskola mellett Rózsahegy Kálmán nevét a városban könyvtár, és utca is őrzi.

A róla formált szobor 2000. május óta településünk szimbóluma lett.

Minden tanév végén, májusban az iskola „Rózsahegy Nappal” zárja az évet, s ez a nap egyben az immár a negyvenéves Endrődiek Baráti Körének találkozója lett.

SPORT

Labdarúgás

Tovább tart a gyenge szereplés

Szeptember 2. Gyomaendrőd – Szeged FC: 1:3 (700 néző)

Jól indult a mérkőzés: Mazán Bélteki elé talált, aki 5 méterről a léc alá talált 1:0

Sajnos, hogy a vezetés birtokában a hazaiak védekezésre szorultak, s a végig lelkesen támadó vendégek Babos fejesevel a 48. percben egyenlítettek.

A fordulat után a pályát már csak a szegediek uralták, a hazaiak hiába védekeztek elszántan, a 48. percben Dóra fejesevel a vendégek megszerezték a vezetést. A 72. percben korszerű támadás után, amelyhez a mieink csak asszisztálni tudtak beállították a végeredményt Dóra jóvoltából 1:3.

Csupán Dinya szorgalma dicsérhető a mieinkből.

Gyoma – Kondoros: 1:3

A Kondorosra látogató Gyoma érdeme, hogy a listavezető ellen lelkesen védekeztek, megakadályozva a nagy arányú vereséget.

Szeptember 10. Szajol SC – Gyomaendrőd: 0:0

Szajol együttese óriási mezőfőlényben játszott, de a szerzetten és jól védekező vendégek védelmét nem tudták áttörni. Az elvétele adódó ellentámadások négy remek helyzetet hagytak kihasználatlanul a vendég endrődiek.

Jók: Tóth Zs, Timár, Furka S.

Gyoma – Szeghalom: 0:2

Szeptember 13. Gyomaendrőd – Örkény: 3:0 150 néző.

Az ötödik percben Osán elvette a labdát az ellenféltől, egyedül tört a kapura, de gyatrán Sulyovszki kapusba lőtt. A 20. percben Bélteki bódító 10 méteres szabadságusa az oldal-léccel találta telibe. 10. percben Tóth remek indítását Bélteki mellre vette, s élesen a sarokba vágta a labdát. 1:0. A 45. percben Tóth pontos indítását Osán a kifutó kapus fölött remekül emelte a hűlőba 2:0 75. percben Támad Örkény. A balról érkező beadást Kovács a kapufára bombázta abszolút gólhelyzetben. Plástyik edző: „Lelkes játékunk 3 pontot ért.”

Jók: Hanyecz, Furka S., Dinya, Tóth Zs.

Szeptember 17. Békés – Gyomaendrőd: 4:1 700 néző

Csaba fiók csapata biztos, de nem szégyenteljes vereséget mért a fiatal endrődiekre. Fehérvári két gólya után Szentlőtte a harmadikat. A vendégek a 75. percben széitettek: Karácsony 20 méterről leadott szabadrúgása a pipában kötött ki. Am a 80. percben Tamás – Kasik összjátékából az utóbbi beállította a végeredményt.

Jók: Hanyecz, Karácsony, Bélteki, Mester.

A tabella állása az NB.II.-ben

8. Gyomaendrőd VSE 9 1 2 6 8:18 5.

Magyarbánhegyes – Gyoma: FC 2:1 400 néző

Tabella állása Megyei I. osztályban:

15 Gyoma FC 7 - 2 5 4:15 2.

Már sokszor elmondtuk, hogy góllövő nélkül nem lehet pontot szaporítani. Hanyecz János csatasorba, a kapuba állítás javított a gólarányon, de egy fecske nem csinál nyarat! Bosszantó, hogy mennyi ordító gólhelyzetünk marad kihasználatlanul. Még 11-eseket sem vagyunk képesek értékesíteni.

HÍREK ERDÉLYBŐL



„... megmarad egy diadalmas erdélyi igazság: ez a föld egymás mellett... megtartja örökös tarka virágzásban a népeket, akik rajta és érette munkálkodnak.”

Kós Károly, 1925.

„Hogy a határvonalak egyszerű szuverenitási szimbólumok maradjanak”

Ezzel a címmel jelent meg Bögözi Attila tolmácsolásában szeptember 13-án a Magyar Szó erdélyi újságban beszélgetés Funda György szenátorral, az RMDSZ államelnök-jelöltjével.

Ebből az interjúból adunk részleteket, Funda György egyes válszaiból olvasóink számára, melyben összegezi az elmúlt választási ciklus eredményeit, hibáit s irányt mutat a jövő tennivalók felé is:

„Rossz hír”, hogy sajnos a jelenlegi parlamenti többségben nem volt meg az a politikai akarat, az a kiállás, az a konokság, hogy azokat az ígéreket, melyeket 1996-ban tettünk a választóknak – nevezetesen: az ingatlanok visszaadása, a tulajdonjog garanciája, a társadalmi biztosítás, az igazságszolgáltatás reformja – beváltjuk. Négy éves parlamenti mandátumunknak ez a legnagyobb kudarca és véleményem szerint a koalícióban lévő pártok az ősi választásokon ezért fognak kevesebb szavazatot kapni, mint 1996-ban.

...Minden gyengéje ellenére „jó hírnek” a tanügyi törvényt tartom, s vele kapcsolatos sikerélményt pedig a mindennapok tapasztalataiban éltem meg, amikor eljött egy-egy diák, s azt mondta: Funda úr köszönjük, hogy a kolozsvári egyetem 300 magyar helyet kapott. Vagy amikor azt mondták, hogy az idén a jogi karon már 75 magyar hely van, ami összehasonlíthatatlanul több magyar ügyvédet jelent, mint 1975-80-ban, amikor a régi generációs ügyvédek nyugdíjazták és Marosvásárhelyen egyetlen magyar kolléga sem jött a helyükre.

...Nagyon fontosnak tartottam és tartom, a Marosvásárhelyi szenátori iroda működését, mivel elsősorban a Maros megyei választókat képviselem a román parlamentben.

...Nagyon sokan abban a tévhitben élnek, hogy szövetségünk politikai szervezet, holott az RMDSZ elsősorban érdekvédelmi szövetség. Ez azt jelenti, hogy nekünk folyamatosan a társadalmi, gazdasági, kulturális, szociális kérdéseket kell kezelniünk, orvosolnunk. Ezekre a kihívásokra kell olyan megoldásokat találnunk, amelyek a magyarságot szülőföldjéhez kössék, pártpolitikai szervezatként pedig csak négyévenként, a választásokon kell működni az RMDSZ-nek.

... Az RMDSZ csak parlamenti eszközökkel dolgozik, s ezért támogat bennünket jogaink megszerzésében az Európa Tanács. Mert nem mondhatjuk azt, hogy Romániában nem ismerik el egyáltalán jogainkat, de azt sem állíthatjuk, hogy minden kérdésünk megoldódott. 90-ben bátortalan, ingatag lépésekkel elkezdődött egy folyamat, 96-tól fellépésünk sokkal határozottabb volt, ennek eredményeként javult helyzetünk a tanügyben, közigazgatásban. **Allítom, hogy 2000-ben a romániai magyarság nagyobb biztonságban érzi magát, mint négy évvel korábban. Véleményem szerint ez négyéves mandátumunk legfontosabb célja, amit elértünk, és amit kell folytatni.** Reménykednünk kell, hogy részt vehetünk egy demokratikus kormánykoalícióban, melyben tovább vihetjük, mindazt, amit 96 óta eredményesen csináltunk, nem hagyva figyelmen kívül az európai politikát sem. Románia mindig az az ország volt, mely utolsók között követte az európai politikát, de végül Romániai is integrálódni fog Európába, mert ez nemcsak érdeke, hanem saját identitásának megőrzésében is az egyedüli lehetőség. **Ezért Románia is tiszteltben fogja tartani az európai normákat és alkalmazkodni fog ahhoz, ami remélem, a nemzetek Európája lesz, a határon túl nyúló nemzetek Európája, ahol a határvonalak egyszerű szuverenitási szimbólumok maradnak.** (Kiemelések a szerkesztőtől!)

Két levél a jubileumi Ugrin–Kovács találkozóról

1974-ben kezdődött...

Mint valamikor, nagyközségünk virágzó korában, Endrőd Szent Imre templomának haragja sürgette a templom előtti téren beszélgető csoportokat, hogy kezdődik a szentmise; hagyják abba a világi referéket és lépjenek be az isentisztelre.

A mise alatt Iványi László plébános úr a szentírásból idézte Ábrahámot kezdve Jézus urunkig feljegyzett 42 atya nevét. Ezt követően pedig analogikus értelemben emlékeztette az endrődi Ugrin-Kovács rokonság mai szétszórta tagjait elődeink emlékeinek ápolására, és a családta kutatás fontosságára. Elmondta az atya, hogy nyári görögországi útján találkozott egy magyarul beszélő családdal, akikről megtudta, hogy Dániában élnek, a feleség Simányi Ágnes, családja endrődi Ugrin származásti, édesanyja Endrődön született most Győrben él, s mivel a találkozóra eljönni nem tudtak, így László atya adta át a megjelenteknek a távoliak szívélyes üdvözléseit.

A misén közreműködött Uhrin Viktor, aki hegedűn előadta J. S. Bach: G moll szóló szonátáját. (Szonáta presto), Veréb Judit (szoprán) G. F. Handel: Xerxes: Lalgóját énekelte, s. Bálti-Fazekas Zoltán (bariton) J. S. Bach: Drága, jó Jézus c. művét adta elő. Orgonán közreműködött kántorunk, Tóth Mihály.

Mise után a Szarvasvégi temető lett a látogatás következő állomása. Itt, régi fakeresztes, avagy márványfejköves síroknál adóztak kegyelettel és hálával az imádkozó és emlékező utódok. Sokan közülük az idevezető Temető utca családi házaiban születtek, és most azok előtt parkoltak autóikkal. A temetőből visszajövet a rég eladott házak mostani lakóit ostromolták bebocsátásért. A szerencsésebbek sok esetben könnyes szempilláikon keresztül fényképezték volt otthonukat.

Az évente ismétlődő találkozók sorozata 1974-ben kezdődött Szarvason, néhai Ugrin József bátyánk kezdeményezésére. Aztán legtöbbször Budapesten, vagy fővárosunk közelmében voltak megtartva. Most történt első alkalommal, hogy a találkozó a szülőföldön, a mai iker-városban Gyomaendrődön került megrendezésre szeptember 9-én. Valószínűleg e ténynek az ezer éves jubileummal kapcsolatos kötelessége eredményezte, hogy 124 felnőtt plusz kisbabák és gyermekek jöttek el.

Gyomán, az Erzsébet ligeti „Pavilon Gasthaus” kerti asztalainál az ebédutáni társalgó csoportok több helyen babakocsikat vettek körül. Így a találkozón egy tízhónapos csecsemővel kezdődött és két 79 éves személlyel záródott a háromgenerációs ünneplők rokoni köre.

A pavilon hosszú verandáján egy Ugrin-Kovács mini kiállítás tárgyai között, festményeket, kerámiákat, s régi családi fényképeket lehetett megtekinteni egy hosszú asztal felett. Az asztalon pedig az atyafiság számítógépen kinyomtatott családfája volt közel méter hosszán kiterítve. Felváltva családtagok időztek felettük és többen belevitottak az adatokba, vagy hiányzó neveket írtak be az elődök neveinek üresen maradt kockáiba.

A találkozó fénypontja Dr. Solymosi Frigyes (anyja: Ugrin Regina) akadémikus, Széchenyi-díjas kémikus, a Szegedi Orvostudományi Egyetem professzora és Kunkovács László Balogh Rudolf díjas fotóművész bemutatásával kezdődött, kik viharos tapsot arattak, mivel e jubileumi év Szent István napján állami kitüntetés kaptak. (Városunk szeptemberi száma 150. old.). Ezt követően az Ugrinok családi címeres zászlójának avatásával fejeződött be a sikeres találkozó hivatalos programja.

Dr. Ugrin Béla

„...a gyökerek, a múlt ismeret nélkül nincs jelen és jövő sem.”

Két nap is kevés volna arra, hogy mindenkivel el tudjunk beszélgetni. Jó volt látni a sok-sok fiatal. Volt kiállítás. Sok tehetséges ember van a családban. Az ebédet nótászo kísérte. Hornokné Németh Esztertől volt ötlet alapján tájszó totó honolítotunk. Estig beszélgettünk. Ismét leszögeztük: Ezekre a találkozókra szükség van. Érezzük azt is, hogy a fiatalok ezt a hagyományt tovább viszik. Mi idősebbek, ezt örömmel látjuk, hiszen a gyökerek, a múlt ismeret nélkül nincs jelen és jövő sem. Szétszóródtunk, de távolról is érezzük az összetartozást. Ez erőt jelent.

Dr. Veréb Lajosné

A GYOMÁRÓL ÉS ENDRŐDRŐL ELSZÁRMAZOTTAK VILÁGTALÁLKOZÓJA 2000. OKTÓBER 23.

8.30 óra	Ünnepi mise a Szent Imre templomban: Iványi László plébános
9.30 óra	Október 23-i ünnepség a Hősök terén lévő emlékműnél (műsort ad a Rózsahegyi Kálmán Általános Iskola)
10.00 óra	Az Endrőd és Vidéke Takarékszövetkezet új ügyfélszolgálati kirendeltségének avatása és felszentelése (Gyomaendrőd, Blaha Lujza u. 5.) Avató beszédet mond: Domokos László országgyűlési képviselő
10.40 óra	Október 23-i ünnepség a Szabadság téren Beszédet mond Domokos László országgyűlési képviselő.
11.00 óra	A felújított gyomai Hősök Emlékműve avatása. Avató beszédet mond: Habsburg György főherceg
11.20 óra	Emléktábla avatás a Városházánál. Avató beszédet mond: Dr. Dávid Imre polgármester
11.40 óra	Ikon kiállítás megnyitása Dr. Latorcainé Újházi Aranka képeiből (Városi Képtár, Kossuth u. 11.) Megnyitja: Dr. Isépy Tamás országgyűlési képviselő
12.00 óra	Érkezés a világtalálkozó helyszínére, regisztráció (Katonai József Városi Művelődési Központ, Kossuth u. 9.)
12.30 óra	GYOMAENDRŐDIEK VILÁGTALÁLKOZÓJA Program: 1. Himnusz 2. Vers 3. Dr. Dávid Imre polgármester megnyitó beszéde 4. Habsburg György főherceg köszöntője 5. Domokos László országgyűlési képviselő, a megyegyűlés elnökének köszöntője 6. Dr. Latorcai János országgyűlési képviselő, az Endrődiek Baráti Köre elnökének előadása 7. Dr. Szilágyi Ferenc ny. egyetemi dékán, az irodalomtudományok doktorának előadása a gyomai lokálpatrióta egyesületek képviseletében 8. Zárszó 9. Szózat 10. Rövid kulturális műsor
14.00 óra	Ebéd a Körös Étteremben
16.00 órától	Szabad program. A város kiállítóhelyeinek megtekintése Tájház, Városi Képtár, Motormúzeum, Bognár-Kovács Múzeum, Kner Múzeum

Épül a hunyai templom

Tovább halad a templom építése. A falak már majdnem mindenütt teljes magasságban állnak. A torony is emelkedik. Nap-mint nap történik változás.

Szeptember 8-án Gyulay Endre püspök úr is megszemlélte az építkezést.

Jó hír, hogy már harangjaink is ki vannak öntve, még némi utómunkálatok vannak rajta. A nagyobb harang Szent László tiszteletére készült, a régi is ez volt. A kisebb, mivel nem volt fellelhető, hogy volt-e neve, így Szent Flórián tiszteletére öntött.

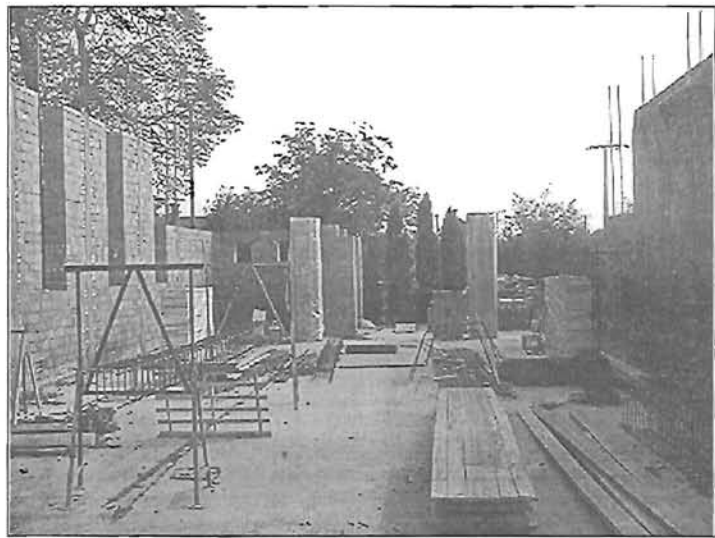
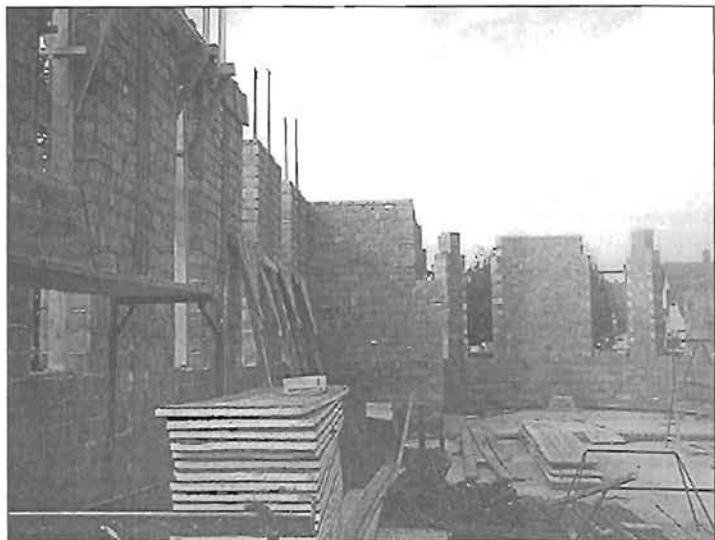

ÉPFE

**Építőipari Szakipari Festő Szolgáltató
Betéti Társaság vállalja:**

Közületi – vállalkozói és magán
megrendelőinek

ÉPÍTŐIPARI – SZAKIPARI
munkáinak elvégzését.

Teljes körű ügyintézással,
tervezéstől a kulcsátadásig.

ELLENŐRIZHETŐ REFERENCIÁKKAL

rendelkezünk Alföldön és Budapesten!

Hívja: 06-66-295-659

vagy 06-20-9367-514 számot.

Fax: 06-66-385-896

Cím: 5502. Gyomaendrőd,
Juhász Gyula utca 34/1.

THERM U X
ÉPÍTŐIPARI SZÖVETKEZET

☒ 5500 Gyomaendrőd,
Ipartelep út 3.
☎ T/F: 66/386-614, 386-226

Tevékenységeinket piacképes áron kínáljuk

- ☞ Magas és mélyépítési munkák generál kivitelezése – tervezése
- ☞ Transzportbeton és betonacél értékesítés, előregyártás, szerelés
- ☞ Egyedi asztalos és lakatos termékek gyártása (nyílászárók, Interspan bútorok)
- ☞ Építőipari anyagkereskedés (Interspan bútorlap...)
- ☞ Építőipari gépek, segédeszközök bérbeadása (toronydaru, acélzsalu, keretes állvány, útpanel...)

Mária néni meséi

Levél a kiskakastól III.

Szervusztok, gyerekek! Búzaszemes jóreggelt kívánunk mindannyiőtoknak Dorombival, a cicával együtt.

Nagyon örülök, hogy levelet küldhettek nektek, mert ilyenkor úgy érzem, hogy ti is a barátaim vagytok. Mint Sári és Hápi a volt baromfiudvarban.

Őket Kotkodács néni költötte ki, és kezdetben igazán nem szerettem barátkozni velük. Kényeskedve sipogtak, és borzasztóan faláncak voltak. Nem volt a világon annyi répalevél, ami nekik kevés ne lett volna. Egész nap csak azt kérdezték fűtől is meg fától is, hogy: „Hány zsák ár-pá-tok van még?” A darareggelinket is örökké megdézsmálták.

Hogy mégis jóbarátok letünk, annak különös története van. Úgy kezdődött, hogy Sári visszaütött nekem. Kukurikú. Mi tagadás, először én koppintottam a fejére a kemény csőrömmel, na de ő meg is érdemelte. Legalább is akkor még nagyon biztos voltam ebben.

Mari néni egy néhány szem nokedlit szórt ki az udvarra, biztosan az ebédéből maradt. Na, futottunk Csörikével, a kishúggal, ahogy a lábunk bírta, de Sári és Hápi közelebb voltak és előbb odaértek. Persze, hogy Sári azonnal bekapta a legkövérebb nokedlit. Na, nekem se kellett több! Úgy megbúboltam a kis totyagost, hogy menten kipottyant a csőréből a gyönyörű galuska. És még neki állt feljebb. Mérgében belecsípett a lapos csőrével piros tarajomba. Éppen, mikor fel akartam kapni a finom falatot. És ak-

kor tűnt el a nokedli. Míg mi torzsalkodtunk, a szemfüles Hápi megkaparintotta, és uccu neki vesd el magad, meg sem állt vadvirágos rétig. Mire észbe kaptunk, már nyomát s láttuk.

- Kukurikú! - borzoltam én haragosan a tollamat - Hova tűnhetett egy szempillantás alatt? Talán elnyelte a föld?

- Nem a föld, hanem kerítés. - mondta izgatottan Csörike - láttam, hogy átbújt egy lyukon.

- Utána! - kiáltottam harciasan, és még Sári is engedelmesen totyogott nyomunkba.

A kerítés mögött, a végtelen mezőn, azonnal megpillantottuk Hápit. Ott bukdácsolt a hullámzó fű közt, és a csőrében még messzire fehérlett a kövér nokedli. Nem is tudta elnyelni, mert az, nagy volt, ő meg kicsi kacska. Azért lehet, hogy végül sikerült volna neki, ha meg nem pillant a fű között valami szokatlanul furcsa dolgot. Azon aztán úgy elbámészkodott, hogy fűbe pottyantott a galuskát. Odaugrottam, hogy felkapjam, de én is álmélkodva megtorpantam. A rét közepén egy földre kuporgó fészék ölén négy pici csőr tátogott, s ijedten pislogott felénk nyolc fényes gyöngyszemecske.

- Közel ne merészkedjétek! - csipogták fenyegetően a csörikék, - mert mindjárt jön a mamánk, és akkor, jaj lesz nektek!

- Akkor láttuk, hogy a csőröcskék tulajdonképpen majdnem olyan csibék, mint mi, csak borzasztóan kopaszok.

- Ne féljétek! - lépett közelebb hozzájuk Csőröcske. - Nem akarunk mi bántani senkit, csak Hápit... izé... őt sem,

csak éppen erre jártunk. Én Csörike vagyok, és csirke. Ez itt a bátyám, Kapari, és ők a kiskacsák; Hápi és Sári. Ti kicsodák vagytok?

- Mezei pacsirták! - Felelték egyszerre a csőröcskék. - A pacsirtáknak nincsen tolluk?

- Dehogyan nincs. Amikor már nagyobbak leszünk, nekünk is lesz, mert megtollasodunk. De még csak tegnap bújunk ki a tojásból.

- Akkor gyertek velünk bogarászni! - hívtam őket barátságosan, de azt mondták, hogy a pacsirták nem tudnak azonnal járni és repülni. Ott nőnek fel a fészekben, és a csőréből eteti, itatja őket a mamájuk.

- Kukurikú! ezt sehogyan se akartuk elhinni nekik. De egyszerre csak, mint a villám lecsapott a levegőből egy madárka, és eltűnt feje, az egyik tátogató csőröcskében. Képzeljétek! Ugy etette a fiókait. Azaz, hogy egyszerre csak egyet. A többiek csiviteltek egy kicsit, de csöppet sem irigyen. Türelmesen várták, hogy újra forduljon a pacsirta néni. És eszükbe sem jutott, hogy verekedjenek.

Mi csak néztük, néztük őket, aztán szégyenkezve egymásra pislogtunk

- Nézzétek csak, - mutatott Csörike a fűben szomorodó árva nokedlira - Milyen óriási! Jut ebből mindannyiunknak. Osztózzunk meg rajta!

Soha annál jobb ízű falatot egyikünk sem evett. Aztán elbúcsúztunk a pacsirtáktól, és ők megígérték nekünk, hogy amint kirepülnek a fészekből, meglátogatnak majd, és énekelnek nekünk.

Otthon, Kotlós anyu kicsit haragos volt, amiért elkészültünk, de mikor megtudta, hogy hol jártunk, elmesélte, hogy milyen kedves madarak a pacsirták! Magasra szárnyalnak a hajnali égen, és olyan gyönyörűen dalol-

nak, hogy öröm hallgatni. Ráadásul hasznosak, mert pusztítják a káros rovarokat.

Hát így lettünk jóbarátok négyen. Most elbúcsúzom tőletek, szervusztok gyerekek.

Legközelebb majd megint írunk nektek. Addig is maradunk, Dorombival együtt igaz jó barátok:

Kapari a kiskacsák, Virág utca Csibekas.

A mesét és a verseket írta: Iványi Mária.

ALTATÓDAL

Kicsi tündér tarisznyója
Álomporral telve,
Azzal járja a világot
Vigan énekelve.
Álomporát a tejúton
Csillagoktól kérte,
Csillagapó nem sajnálta,
Böven telemerte.
Csillaganyó telerakta
Mindenféle jóval,
Csiri-biri dalocskákkal,
Tarka meseszóval.
Álmos szemed, ha lehunyd
Ígér sok, sok szépet,
Elhozza a pillésárnyú
Kicsi tündérkéket.
Fühegyéről szöcske szökken,
Virágkelyhek nyílnak,
Csengő-bongó harangocskák
Harmatkönyvet sírnak.
Csigá-biga házikóján
Napsugárka csillan,
Ha nem alszol, a sok csoda
Hipp-hopp, mind ellílan.
Hunyd be hát a szemekédet
Kicsi lelkeim, kincsem,
Álomtündér meséinél
Szebb mesészo nincsen.
Álomporát szertehinti
Az egész világon,
Hallgat a dal, álmos a csönd,
Aludj, kis virágom!



**NŐI CIPŐT
A GYÁRTÓTÓL!**

A KLASSZIKUS MODELLEKTŐL A MAI
DIVATIG SZÉLES VÁLASZTÉKBAN
KÍNÁLJUK TERMÉKEINKET.



**GELLAI LÁSZLÓ
CIPŐGYÁRTÓ**

GYOMAENDRŐD, FŐ ÚT 140/2 • TEL: 06-66-283-359

A TURUL CIPŐ KFT



Felvételre keres varrónőket,
cipőfelsőrész-készítőket és cipő
gyártókat gyomaendrődi,
dévaványai és kamuti telephe-
lyeire, tartós munkára, jó kere-
seti lehetőséggel.

Vidékről bejárást térítjük,
vagy megoldjuk.

Érdeklődni lehet: 66/386-251
telefonon Oláh Ferencnél

Irodalmi oldal



Szilágyi Ferenc versei

Irodalmi oldalunkon ezúttal Dr. Szilágyi Ferenc verseit tárjuk az Olvasó elé. A városban a gyomai születésű író, a Károli Gáspár Református Tudományegyetem dékánját talán nem kellene bemutatnunk, hisz sokan ismerik, s lapunk hasábjain többször megjelentek már novellái, mégis olvasóink teljes táborára kedvéért valljon most Ő önmagáról:

„Gyomán születtem, a Kner nyomda tőszomszédságában, itt írtam első verseimet is, amelyeknek kiadását Szabó Lőrinc (első kötete a Föld, erdő, isten Gyomán jelent meg, Kneréknél) felajánlotta a Válasz-ban. A folyóirat azonban a „fordulat évének” nevezett politikai változások folytán megszűnt, s magam is „kényszerpályára” kerültem – bár íróknak igen hasznos és előnyös az ilyen kényszerpálya: Nyelvtudománnyal kezdtem foglalkozni az MTA Nyelvtudományi Intézetében, de közben a szépirodalommal sem hagytam fel soha. 1966-ban nyelvész-kandidátusi fokozatot szereztem, megjelent első regényem, s közelebb kerültem az irodalomhoz azzal is, hogy megbízást kaptam Csokonai összes versének jegyzetes, ötkötetes kiadására, csaknem 4000 oldalon. (Ezt a feladatot másfélszáz éven át senki nem tudta megoldani.) Ekkor már a debreceni Kossuth Lajos Tudományegyetem főmunkatársa voltam, s maradtam 1993-ig, amikor megbízást kaptam a Károli Gáspárról elnevezett első magyar református egyetem megszervezésére mint szervező, - majd választott dékán s a Magyar Intézet vezetője. Itt szereztem meg – ekkor már irodalomtörténetből – akadémiai doktori címetem. Itt szerkesztettem a Studia Nova – Új Tanulmányok – című egyetemi folyóiratot, megjelent második, 18. századi irodalmi tanulmánykötetem, hallgatóimnak ajánlva, „Az Ész világa mellett” címmel s harmadik verses kötetem, a „Hét szűk esztendő”, 1963-1970 közt írt, s újabb verseimből válogatva. Sok azonban még a kiadatlan, kéziratban lévő munkám. Mióta egyetemi, tudományos pályafutásom befejeztem (bár a tudományos munkával nem szakítottam: feleségemmel együtt készítjük, pl. az Endrődi Tájszótár nagy kötetét), ezek kiadása vált fő feladatommá, most már itthon, ihlető szülőföldemen, amelyhez nemrég kötött házasságom révén még szorosabban kötődöm.”

(Lejegyezte: Németh Eszter)

Körös-parti Éden

Feleségemnek

A tücsökdalú éj álmából lassan ocsúdván
újra a tűnt Éden fényibe fürdet e hely:
Hajnali kertünknek lugasából nézem az áttört
fényt, szőlőlevelek zöld selyem ujjai közt
Melyek kis békák – levelik – nagy talpai szinte:
kúsznak az égre, ahogy békaftú úvegen:
Az ablak lapján –és ebben a percben a béka
zeng is a fűzfácskán, közbe a gerlice bűg –
Az asztal közepén friss tej, nem gyári: bocikból
fejt és friss a vaj is: itt a közelbe köpült,
szóval kis kakasod, kicsi tyúkod kottyá világgá
zengi a hírt: megtojt; Morzsi ölembe teszi
buksi fejét, nálad – pisze orrán angyali folttal –

csöpp macskád duruzsol, s nyúl kezéd át az arany-
zöld fűrtért, közben csillan bronz fűrtöd a napban –
Óh ez az Éden, az ez! – mondja nevetve a szánk
szint' ugyanegy percben; szeret az Ég, hisz – noha későn –
végül összehozott: áldjuk a pillanatot
s minden pillanatot, amit együtt élni ajándék-
képpen megkaptunk – Boldog imám ez a vers.

In Memoriam

A belső bástyán

Künn gépfegyverek muzsikálnak –
s én írógéppel kattogok;
mint világító lövedékek
süvítnek ki a verssorok.

Szégylellem-e, hogy nem vagyok kinn!
Harc ez is, elszánt küzdelem;
Gyilkol a szó és szabadít:
Segít kivívni, győzelem!

1956, október 26.

Legenda

Jött a tündér, – a szép Szabadság –
s megilleté az ifiut:
s az érintésre szánya nőtt
s mire a zajra fölocsult
– az első gépfegyver szavára –
csak nézett s nem ismert magára:
kőfalakon vitte a szárny át
barikádokra fölrepült
gyilkos tankok csövére ült
golyók fellegén átrepült!

–Mi van velem! – csodálkozott
s keze fegyverre változott
és pusztá kézzel nekitámadt
a dühödt harci elefántnak!

S győzött!
– Tudjuk, miért tehette:
Mert a Szabadság megillette.

1956. október 31.

Magyar Oxford a Körös partján

In memoriam Kner Imre

Szép „magyar Oxford”-ot láttál Körösünk vize mellé
házában Goethét, Poe-t Tennynsont fogadád
a poros utcában, hol a bölcs Móricz Zsiga bátyánk
édesatyáddal szólt, s írt gyönyörű sorokat
róla, ki a könyvek száz titkú büszke csodáját
hozta közénk, a kenyér és a szalonna fölé;
s Bartók is járt itt a tűnt vadgesztenye-sorban
átzállás közben, Ványa felé utazón,
és a forradalom szent néma szavát aki hallá
s hangját elfojták: itt menedékre talált. *
- Goethe barátját is kitaszták; Goethe hazája
fegyvertől lett rab s néma megint az igaz.
Ám a „magyar oxford” bűvös szép álma miénk lett:
Szíved ott dobog a szellem, a könyv millió
magvát szóró gép zsongó halk munkazájában
És a Körös-parti álmod örökre/örökbe miénk.

* (Kovács Imréről, a „Néma forradalom” elítélt és bebörtönzött
kiváló írójáról van szó, aki 1944-ben a német megszállás után
Gyomán rejtőzködött, rokonainál.)



Ízes ízek

Gombás palacsinta

Apróra vágott hagymát pirítunk olajon, majd hozzáadjuk a gombát, amit szintén apróra fel-vagdaltunk, valamint kevés pirospaprikát, sót. Lefedve hagyjuk sajtát levében rotyogni, míg meg nem fő a gomba. Ha kell, kevés vizet még töltünk hozzá, hogy megfőjön, de a végére elpárologtassa a levét. Ekkor levesszük a tűzről, s ha már kicsit meghűlt, tejfölbe kevert liszttel behabarjuk, és krém sűrűségűre főzzük. A korábban megsütött palacsintákat megtöltjük vele, és tűzálló táliba tesszük. Ráöntünk tejfelt, és sütőben sütjük tálalás előtt. Fejenként 2-3 darabot számoljunk, mert laktató étel: ennél lényegesen többet nem lehet belőle megenni. Ezért főétkezésnek is ajánlható, de vendéglátó ételnek is.

Seidl Ambrus

TÁJSZÓ-TOTÓ

Mit jelentenek Endrődön az alábbi szavak?

A helyes válasz előtti jelzést írjuk az utolsó oszlopba!
A helyes megfejtők között könyvjutalmat sorsolunk ki.

Megfejtéseket legkésőbb október 20-ig kérjük szerkesztőségünknek megküldeni.

Előző (szeptemberi) számunk helyes megfejtése: X-2-X-1-2-X-1-2-X-X-2-X-1-2.

A helyes megfejtők között könyvjutalmat nyert: Koloh Elekné, Temető utca 4.

Lecsapintó	1. légycsapó, a lányok használják, ha be akarják csapni a legényeket	2. a tető szélét egy kicsit (kb.2 m) tovább építik, pl. nyári konyha fölé	X. csapóajtó, először a Csapó családnál volt ilyen
Kivált tojás	1. a kétsárgájú tojás, ez a nagysága miatt kivált a többi közül	2. a kotló alá ültetett tojások közül az, amelyikben nem indult fejlődésnek a kicsirke	X. másképpen kártojának is mondják, kicsi, nincs sárgája, át kell dobni a szomszédba
Sorompló	1. vasúti átjáró Endrőd és Öregszőlő között	2. orom, mely előtt a ló rendszeresen megtorpan	X. az utcai ablak előtti léckerítés
Vacokágy	1. a nagyszobában az ajtó mögött volt, vetetlen, heverésre való ágy a gyerekeknek	2. vacak, már használhatatlan ágy, vacog, aki benne hál	X. az istállóban felállított priccs
szabadkémény	1. a szabadba, főleg a szalmakazlak mellé rakott kémény	2. ellentétben a nádtetőkre rakott több-(sokszor 6-7) kéménnyel, ez a kémény egyedül, szabadon állt	X. a pitarnak nem volt mennyezete, a kemence szájából a füst szabadon ment felfelé
Szél érte	1. agyvérzést kapott	2. a gáton érte a szél, emiatt legurult	X. megcsapta a szélmalom kereke
Bakó	1. a böllér udvarias megnevezése	2. a kocsí bakján tartott takaró	X. iskolatáska
rácsocska	1. rácsos tetejű sütemény	2. szépen kifaragott kétfokú létra, a sütőtökönre rakták keresztben	X. tomác díszítése fából
árvaganaj	1. legelőn megszáradt tehéntrágya, tüzelőnek használták	2. egyedül élő, rossz életű ember	X. egyetlen ganajdomb
tabulya	1. fenyőtoboz a nagylaposi fenyőfákból	2. népmesei ihletésű zeneszerszám	X. nappal az ágy alá tolható kerek, fiókszerű kiságy
Egy keryéren vannak	1. ketten osztoznak egy szelet kenyéren	2. közös háztartásban élnek, közös konyhát vezetnek	X. testi-lelki jóbarátok, aki mindenüket megosztják
csoze	1. Elnyútt otthoni lábbeli	2. rossz -szándékosan rossz gyerek	X. csoszogva járó csámpás ember
Seggenülő fazék	1. otthonülő természetű, terebélyes nőszemély	2. menyénél túl sok időt töltő anyósra mondták	X. alul erősen kiszélesedő vászonfazék, amelyben nem borult fel az étel
Madari Jankó	1. kistemetű	2. valójában: Magyar Jankó, a magyar népmesék egyik hőse	X. jól tudta utánozni a madárfüttyöt

Összeállította: Németh Eszter, Marsiné Giricz Erzsébet

BOWLING TREFF ÉTTEREM SÖRÖZŐ

Fő út 81/1.a volt ENCI udvarában



Magas szintű szolgáltatással, kellemes környezetben várja vendégeit.

Bankettek, bálók, vacsorák, lakodalmak, díszebéddel összekötött értekezletek, konferenciák, találkozók rendezése mérsékelt árakon lehetséges 160 fő befogadásáig. Az étterem speciális kívánság szerinti menü elkészítését is vállalja. Délután öt órától a bowling pálya bérelhető óránként 1.500.-forintért.

Telefon: 06-20-9520-243.

Corvo bianco

Corvo Bianco Schuh Bt.
Cipőipari Bt.

5502 Gyomaendrőd, Fő út 14.

☎/Fax (66) 386-896

☎(30) 9457-148

Női, Leányka-, és Fiú- cipőgyártás

AKIK AZ ÖRÖKKÉVALÓSÁGBA KÖLTÖZTEK



*„Nem múltak el ők, kik szívünkben éltek.
Hiába szállnak árnyak, álmok, évek.
Ők itt maradnak bennünk csendesen még.
Hiszen hazánk nekünk a végtelenség.”*

(Juhász Gyula)

Híradásunkban csak azokról emlékezzünk meg, akiknek közléséhez a hozzátartozók hozzájárultak!

Özv. FARKAS IMRÉNÉ TÓTH BORBÁLA, aki lakott a Mirhóhádi út 3-5-ben, szeptember 11-én 93 éves korában rövid szenvedés után eltávozott az élők sorából. Gyászolják: rokonai és ismerősei, Valamint az ÖSZIKÉK otthon dolgozói.

FUTÓ MIHÁLY, Hunya, Rákóczi út 44.sz alatti lakos, szeptember 17-én, 22 éves korában tragikus hirtelenséggel elhunyt. Gyászolják: édesanyja, édesapja testvérei, nagypapja, a rokonság, a barátok és az ismerősök.

HARGITAI BÉLA, budapesti lakos, aki újságunknak évek óta hűséges olvasója volt szeptember 15-én 77 éves korában hosszas szenvedés után megtért Teremtőjéhez. Gyászolják: Gyermekai és barátai, akik szerették.

Szerkesztőségünk együtt érző szívvel ez úton nyilvánítja részvétét a családnak.

HEGEDÜS JENŐNÉ MUNDRUCZ ILONA, aki Fő út 132-ben élt, szeptember 23-án 75 éves korában hosszú betegség után földi pályafutását befejezte. Gyászolják: gyermeke, unokái családjai, a rokonság.

PELYVA MARGIT, aki Bartók Béla u. 8/2. sz. alatti lakos volt szeptember 19-én 77 éves korában hosszas betegség után visszaadta lelkét Teremtőjének. Gyászolják: a rokonok és az ismerősök.

ID. JENEI BÁLINT, aki a Bajcsy-Zs. út 61 sz. alatt élt, szeptember 23-án 92 éves korában rövid szenvedés után az Örökkévalóság honába költözött. Gyászolják: gyermekei, unokái, dédunokái azok családjai a rokonság és az ismerősök.

KISS ISTVÁN, aki a Munkácsi M. u. 5-ben élt szeptember 14-én 73 éves korában váratlanul elhunyt. Gyászolják: felesége, 5 gyermeke és családjai, a rokonság is az ismerősök.

Özv. KISZELY JÁNOSNÉ TÍMÁR ESZTER, Blaha út 6. sz. alatt élt szeptember 20-án 91 éves korában hosszas betegség után az Örökkévalóság honába költözött. Gyászolják: gyermekei és azok családja, a rokonság és az is erősök.

KMELLÁR ELEK, aki a Szélmalom utca 2/1-szám alatt élt, szeptember 21-én, 71 éves korában rövid szenvedés után megtért Teremtőjéhez. Gyászolják: felesége, gyermekei és családjuk, rokonai és ismerősei.

KOCSIS GYÖRGYNÉ NÁDUDVARI ERZSÉBET, aki a Balassi u. 7 sz. alatt élt augusztus 26-án 75 éves korában rövid szenvedés után elköltözött az élők sorából. Gyászolják: férje, gyermekei és azok családja, a rokonok és ismerősök.

KÖSZEGI JÁNOSNÉ KOVÁCS ERZSÉBET, aki a Mikszáth út 43-ban lakott, szeptember 2-án 72 éves korában hosszú szenvedés után befejezte földi pályafutását. Gyászolják: férje, gyermekei és azok családja, a rokonság és az ismerősök.

Özv. NAGY SÁNDORNÉ GÁL IRMA, aki a Mirhóhádi út 3-5-ben élt, 92 éves korában rövid szenvedés után. szeptember 1-én elhunyt. Gyászolják: gyermekei, vejei, menyé, unokái, dédunokái. És a rokonság.

NEIBORT GIZELLA, aki a Sebes Gy. u. 34-ben lakott 37 éves korában szeptember 15-én váratlanul elhunyt. Gyászolják: édesapja, férje, gyermekei és azok családja, a rokonság és az ismerősök.

RÁCZ PIROSKA, aki korábban gyomai lakos volt, szeptember 6-án 61 éves korában hosszú betegség után eltávozott az élők sorából. Gyászolják: testvérei és azok családja, a rokonság és az ismerősök.

C.S. SZABÓ ISTVÁN aki a Rózsa F. utca 8-ban lakott, szeptember 11-én 74 éves korában hosszas betegség után elhunyt. Gyászolják: felesége, gyermekei és családjuk, a rokonok és az ismerősök.

SZMOLA JÓZSEFNÉ, TÓTH KATALIN, Zrinyi Ilona utca 2 szám alatti lakos volt 89 éves korában rövid szenvedés után augusztus 29-én az Örökkévalóság honába költözött. Gyászolják: gyermeke és családjuk, elhalt gyermeke családja, a rokonok és az ismerősök.

TÓTH LÁSZLÓ, aki a Hősök útja 72. sz. alatti házban élt, 77 éves korában rövid szenvedés után szeptember 8-án véget ért földi pályája. Gyászolják: gyermekei és családjuk, rokonok és ismerősök.

TÓTH MIHÁLYNÉ PAPP MÓNICA, aki a Fő út 31-ben lakott, szeptember 23-án 86 éves korában hosszas betegség után az Örökkévalóság honába költözött. Gyászolják: Leánya, veje, unokái, rokonai és ismerősei.

VÉHA LÁSZLÓ, aki a Polányi út 24-sz. alatt élt, 75 éves korában hosszas betegség után szeptember 8-án visszaadta lelkét Teremtőjének. Gyászolják: felesége, gyermekei és azok családja, rokonai és ismerősei.

VARGA BÉLA, aki lakott Nagylaposon augusztus 23-án 65 éves korában váratlanul elhunyt. Gyászolják: fiai és családjuk, a rokonság és az ismerősök.

TÍMÁR SÁNDOR, aki Öregszőlőben lakott Kör út 26.-ban augusztus 29-én 78 éves korában rövid szenvedés után befejezte földi pályafutását. Gyászolják: gyermekei és családjuk a rokonok és az ismerősök.

WEIDMANN JÓZSEF, aki Fő út 141-ben élt augusztus 29-én 72 éves korában rövid szenvedés után elhunyt. Gyászolják: gyermekei és családjuk, rokonai és ismerősei.



**Békesség haló poraikon,
fogadja be őket az Úr
az Ő országába.
Az Örök Világosság
ragyogjon felettük!**

CIPŐTALPBÉLÉST SZONDÁTÓL

Rózsahegyi u. 11.
Telefon: (66) 284-301

GYERMEKCIPIŐ KÉSZÍTÉS

Csikós János



5502 Gyomaendrőd, Kör út 3.
(Öregszőlő, Kondorosi út)
Telefon: 06 60 485-788
Tel., Fax: 06-66-285-863

Béby-leányka-fiúmodellek 18-35-ös méretig
Bio papucs, szandál, klumpa 18-41-es méretig



A KERTBARÁT KÖR ÜZENI...

Zöldségfélék betakarítása, tárolása

„Itt van az ősz, itt van újra,
S szép, mint mindig énnekem,
Tudja isten, hogy mi okból
Szeretem? De szeretem.”

Petőfi Sándor

A zöldségfélék túlnyomó részét ma még (90 %-át) frissen fogyasztjuk. Ezalatt a friss zöldség főzéssel, párolással történő elkészítését értjük. Az utóbbi időben mindjobban tért hódít a hűtőládában történő eltartás. Ennek eredményeként az egy főre jutó évi zöldségfélék fogyasztása eléri a 90 kg-ot.

A tél folyamán jobbra csak feldolgozott, félig kész, tárolt zöldségeket fogyasztunk. Télen zöldségfogyasztásunk lényegesen kevesebb, mint nyáron. Éppen ezért októbertől májusig kell még jobban a zöldségellátást biztosítani. A hétfői kertekben igen sok zöldséget termel a lakosság. A megtermelt termékek szakszerű tartósítása fontos feladatunk. Nem utolsó sorban a korai, fólia alatti termesztéssel, hajtással segíthetjük elő a szükségleteket.

Az idei aszályos nyár miatt, már e sorok írásakor (szeptember 15) igen magasra szökött a gyökérfélék ára a piacokon, de elmondhatjuk ezt a többi zöldségfélére is. Azt hiszem nem késő még felhívni a figyelmet egyes zöldségfélék beszerzésére, illetve tartósításának mikéntjére:

A fogyasztással történő tartósítást beszámítva, a hagyományos tárolás természetes apadással és romlási veszteséggel jár. A párolgás következtében súlya csökken, kevesebb lesz a cukor, vitamin, és nedvesség tartalma.

A tárolási veszteséget nagyban befolyásolja a fajta és érettségi állapot. A veszteségek megfelelő páratartalmú és hőmérsékletű környezetben kisebbek. A magas hőmérsékleten a terméket károsító különböző gombák, baktériumok (mikroorganizmusok) rohamosan szaporodnak és kifejtik éleltevékenységüket. (Rothadásnak indul a gyökérfele, a hagyma stb.) Magas páratartalom esetén kisebb a súlyvesztés, de nagyobb a romlási arány. Tehát a hőmérséklet és páratartalom szorosan összefügg egymással, melyet a tároló helyiség szellőztetésével tudunk befolyásolni. A pincét, vagy más tároló helyiséget a raktározás alatt fertőtleníteni kell. A falakat meszeljük be, a padozatot és a mennyezetet 2 % bordói lével permetezzük. Mikor teljesen kiszáradt a helyiség, csak azután helyezük el a tárolásra szánt gyümölcsöt, illetve zöldségféléket.

A gyökérfélék felszedését a földből száraz időben végezzük, amikor a talaj nem nedves. Az egészséges, ép gyökerek (sárgarépa, petrezselyem, paszternák, cékla) kerüljenek tárolásra. Az említett gyökérfélék fején lévő leveleket a szívlevelék kivételével távolítsuk el.

A tárolás egyik módja az, amikor homok közé rétegezve tesszük a gyökeret oly módon, hogy a „feje” kifelé nézzen.

Egy másik lehetőség pedig az, hogy ládába rétegezzük. A rétegek közé hullám, vagy csomagolópapírt tegyünk.

A tároló helyiség hiányában az udvar magasabb részén (főleg akkor, ha nagyobb mennyiséget kívánunk tárolni) építsünk vermet az alábbi rajz alapján. Petrezselyem, zeller, kapor, zöldség megiszárvitva üvegben lehet tárolni. Szokták azt is csinálni, újabban, hogy adagokban fóliába csomagolják, majd fagyaszttják. Vöröshagymát alaposan szárítsuk meg (padláson) és csak utána tegyük ládába, hasonlóképpen a burgonyát is.

A gyümölcsféléket polcon tároljuk. Ezeknél is fenn áll a fönnyadás, zsugorodás veszélye, nem utolsó sorban a rothadás.

Az idei száraz nyár miatt minden gyümölcs, zöldségféle hamarabb beérett. Vonatkozik ez a szőlőre is, és ezért igen korán kellett szüretelni a magas cukortartalmú csemegé, és borszőlőt. A magas hőmérséklet miatt az erjedés a préselés után mindjárt megindult, és két-három nap alatt szinte befejeződött. Ez a gyors erjedés ártott a bor minőségének, mert a zamat és illatanyag egy része megsemmisült. Tanácsolni tudom, hogy a hónap folyamán, amikor már letisztult fejtük le, hogy seprő nélkül érjen, fejlődjön az évi munkánk eredménye.

HUNYA
ALAJOS

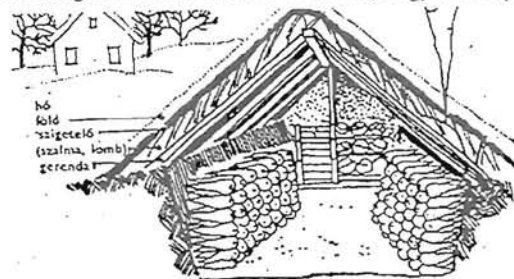

AUGUSZTUS 27-TŐL SZEPTEMBER 24-IG GyOMA BEL-
TERÜLETÉN 34,8 MM EŐ ESETT.. AZ ELMŰLT ÉV AZO-
NOS IDŐSZAKÁBAN 20,3 MM CSAPADÉK ESETT.

Az ablak teszi a házat

MŰANYAG AJTÓK,
ABLAKOK
GYÁRTÁSA EGYEDI
MÉRETEKRE IS.

5502 Gyomaendrőd,
Fő út 81/1
Tel/Fax: 66/386-328



AGRO ÁRUHÁZ

Gyomaendrőd, Fő út 15.
Telefon: 06-20-9527-032 és
06-66-386-274.



Kedves vásárlóim!

Ajánlatok az őszi áru kínálataimból:

- Virághagymák, rózsatövek, fűmag
- Műanyag cserepek, dézsák
- Többféle virágföld, műtrágyák
- Savanyító edények, cefrés hordók
- Esőköpenyek, gumicsizmák, kesztyűk
- Vasalók, vasalóállványok, ruhaszárítók
- Létrák, talicskák, üstök, üstházak
- Eger és patkánymérgek, csapdák
- Dűfa fal- és zománcfestékek, ecsetek
- VAPOREX C+M fűszárító adalék

Várom kedves vásárlóimat!



VÁROSUNK

GYOMAENDRŐD

A keresztény nemzeti gondolat hírnöke

VII. évfolyam 11. szám * Társadalmi, kulturális, hagyományőrző folyóirat * 2000. november

ÜDVÖZLET AZ OLVASÓNAK MEGVÁLTSÁSUNK 2000., MAGYARSÁGUNK 1000. ÉVÉBEN



"HAZÁDNAK RENDÜLETLENÜL
LÉGGY HÍVE, OH MAGYAR;
BÖLCSŐD AZ S MAJDAT SÍRÓD IS,
MELY ÁPOL S ELTAKAR"
VÖRÖSMARTY MIHÁLY



Mikor földi zarándokéletünk lezárul

Ha maradandót akarsz alkotni, gondoldj a mulandóságra.

Ha a múló időt jól ki akarod használni, gondoldj az örökkévalóságra.

Amikor keresztelésünkkor az Egyház családjának gyermekei lettünk, elindultunk az üdvösség felé vezető úton. Megtértünk, rátértünk a Krisztusi útra, amelyen számtalan testvérünkkel együtt haladunk, hogy hasonlóvá váljunk Jézus Krisztushoz, és így az ő szeretetében éljünk megküzdve gyengeségeinkkel. Az Egyház a mi Urunktól számunkra rendelt szentségekkel táplál, nevel, erősít, megszentel, hogy mikor földi zarándokéletünk lezárul, nyugodtan léphessünk mennyei Atyánk színe elé.

Amikor készülünk a nagy útra, a mennyei Atya jóságára gondolunk, aki várja övéit az üdvösség honába, az örök életbe, a feltámadásba. Utolsó nagy nekifutásunkban sem hagy magunkra, bünbocsátó irgalmával megtisztít, a betegek kenetével megerősít, kenyér színében Szent Testével táplál, hogy velünk egyesülve Ő kíséren az Atyához.

Hiszünk az örök életben. Elköltöző szeretetinktől nehéz az elválás, de vigasztal a tudat, ha hűséggel, állhatatosan Jézus útján jártak, Isten kegyelméből az örök boldogság lesz osztályrészük.

A temetés imáiban a mennyei Atyát szólítjuk meg, hogy fogadja irgalmába hazatérő gyermekét. A távolodó kezét lassan elengedjük, s kérjük Jézus Urunkat: - Öleld át immár Te az ő lelket, hiszen keresett itt a földi téreken, Veled akart élni, - Te voltál reménye és a Te szeretetedet igyekezett átadni övéinek:

Mennyei béke árad az Istennek szolgáló lélek távozta nyomában, mert itt hagyta szolgálátának áldott gyümölcsit.

A temetéskor imádkozunk az elhunytért. Ha bűne volt, mit csak Isten tud és ismer, bocsásd meg neki.

A temetés imái közben magunkra is gondolunk: - Most milyennek látsz engem jóságos Atyám?

A temetéskor Isten közelében járunk. Nem illik ott beszélgetni köznapi dolgokról, nem illik ott dohányozni, de igenis illik együtt imádkozni, s lelkünkbe fogadni az Élet, az örök élet üzenetét.

A temetésen való részvétel egy sajátos kultúra tükrö. A lélek kultúrájának tükrö. A temetés mindig a feltámadt Krisztusra irányítja gondolatainkat. Ahogy életünk folyamán ünnepeltük a feltámadást a szentmisében Krisztus áldozatával egyesülve, úgy tudjuk majd a hazatérés idején felfogni az élet ajándékát.

Sokféleképpen gyászolunk mi emberek, de mi tudjuk, mert megismertük Jézus ajándékát, hogy az élet nem reménytelen elmúlás, hanem újjászületés. Isten gyermekeinek dicsőséges szabadságára, - írja Szent Pál apostol. Imádkozzunk irgalmas Atyánkhoz elhunytjainkért és minden úton lévő embertestvérünkért.

Réthy István



Önök joga van tudni...

hogy mi történt az október 26-i testületi ülésen

Az ülés 16 képviselővel megkezdődött, majd időközben 18 főre emelkedett a képviselők létszáma. Erre az ülésre ismét eljöttek Kolozsvári doktor betegek közül jó néhányan, ebből a tényből tudni lehetett, hogy még mindig nincs rendben a 8. körzettel valami. A polgármesteri beszámolóból rögtön kiderült, hogy az Országos Egészségügyi Pénztár Délalföldi illetékese nem fogadta el a körzetkijelölés jelenlegi módját. A jegyző úr írásban kért állásfoglalási kérelmére még nem jött válasz, a testület a múlt ülésen meghozott közigazgatási határozatát fenntartja, és egyelőre várja, illetve holnap megsürgeti a kért választ. A polgármester kérte a hallgatóságot, hogy várják meg türelemmel az OEP választ, és a következő ülésre jöjjenek el, addigra remélhetőleg itt lesz a szak válasz, és az ügyre végre pont kerülhet. Bizva a polgármester ígéretébe, az ülés-termet elhagyták azok, akik ebben a témában akartak információkat szerezni. Ezt követően a polgármester értékelte a világtalálkozó eseményeit, és felhívta a figyelmet a Képtár ikon kiállítására, és a Művelődési Központban lévő helyben élő 33 művész kiállítására. **A város a „Múzeumpártolók” pályázat III. kategóriáját megnyerte magának, 600 ezer forint díjjal együtt.** Az elmúlt évben a Parlament újra szabályozta a temetőkről és a temetkezésről szóló korábbi törvényét. Ezért az önkormányzatoknak is felül kellett vizsgálni a köztemetők kezelésével kapcsolatos rendeletét. Mint ismeretes, a város tulajdonában lévő ún. köztemetők üzemeltetését a Gyomaszolg. Kft végzi, már több éve, egyre javuló minőségben. **A testület elfogadta a Gyomaszolg Kft vonatkozó beszámolóját, megbízta újabb 15 évre a kegyeleti közszolgáltatás végzésével.** Ugyancsak elfogadásra került az új rend, ami lényegesen nem különbözik a korábbitól. Érdemes megjegyezni, hogy 5 éven belül a törvény által előírt szakmai képesítést meg kell szerezni a temetői szolgáltatást végzőknek, ezen kívül meg kell teremteni azokat a feltételeket, amelyek biztosíthatják a törvény szellemében azt, hogy a temető a békeesség, a visszaemlékezés, és a kegyelet kertjévé váljanak. A testület egyhangúan elfogadta, azokat a felvetéseket, amelyek megoldása eredményeként a temető mind három funkciójának megfeleljen, azaz kultikus, közegészségügyi, és a város zöldfelületi rendszerének fontos része. A temetkezés társadalmi ügy, a temető a település lényeges része, ennek következtében együtt kell, hogy fejlődjen a település-sel. Az elkövetkező 5 évben sokat kell tennünk azért, hogy a temetők valóban a kegyelet kertjévé váljanak, nemcsak azért, mert törvény írja elő, hanem azért, mert minden ember élete során előbb-utóbb találkozni az elmúlással és a végső megpihenés helyével, a temetővel. Nem tartozik a testületre, de azért elhangzott (joggal), hogy az egyházak kezelésében lévő temetőkre a törvény ugyanúgy vonatkozik, mint a köztemetőkre. Az egyházi temetők jelenleg az ún. „lezárt” kategóriába tartoznak, egyesek már több mint 20 éve.

Módosítani kellett a helyi szociális ellátásokról szóló rendeletet is, mert nem volt eddig szabályozva a soron kívüli és sürgősségi elhelyezések rendje. Sürgősségi bizottság dönt e kérdésekben, amelynek tagja az intézmény vezetője, orvosa, és a Humánpolitikai Bizottság Elnöke. Szintén ebbe a rendeletbe került rögzítésre, hogy az emelt szintű ellátás csak az egyszeri hozzájárulás teljes összegének megfizetése után vehető

igénybe. Ha az az eset fordulna elő, hogy csak részletekben tudják megfizetni az egyszeri hozzájárulást, de az elhelyezésről gondoskodni kell azonnal, akkor ideiglenes beutalóval 3 hónapi időtartamra, (amely egy alkalommal meghosszabbítható,) az Otthonba elhelyezéshez lehet jutni. 2001 február 1-től az Idősek Klubjában a napi étkezés 274 forint, az Idősek Otthonában az ellátás havi 27.600 forint, az emelt szintű ellátás 30.360 forint lesz. Azok, akik rendszeres szociális ellátásban részesülnek, és ingatlanvagyonnal rendelkeznek, az elhalálozást követően az ellátás összegét hagyatéki teherként kell a területileg illetékes közjegyzőnél bejelenteni.

Az Öregszoilói „Tulipános” Óvoda önkormányzati támogatását mindaddig, amíg a gyermek létszám el nem éri a 33 főt, 1000 forint/fő/hó összeggel meg kellett emelni.

A Humánpolitikai Bizottság javaslatát jóváhagyva a jövőbeni szakember ellátás biztosítása érdekében 4 pályázóval „felsőoktatási ösztöndíj” szerződést köt a város: Szabó József Attila ált. orvos, V. évf., Szujó Zsolt V. éves Közgazdasági Egyetem településfejlesztési szak, Tóth Judit III. éves joghallgató, Petrovicski Tímea, II. éves Tessedik Sámuel főiskolai hallgató környezetgazdálkodási szak. Az ösztöndíj fél-évenként 25 ezer forint. Fülöp Lajos pályázó a 2001/2002 tanévtől akkor kapja meg az ösztöndíjat, ha a tanulmányi eredménye az első évfolyamon a közepes eredményt eléri.

A városban a Kner Imre Gimnáziumban bevezetett 6 osztályos képzés a lakosság számára bővíti a helyben végezhető iskolai kínálatot. Egyértelmű, hogy ebben a kérdésben az általános iskola ellenérdekel, nemcsak anyagi, hanem pedagógiai szempontból is. Ennek a kérdésnek a megtárgyalása után Ladányiné igazgató asszony elmondta, hogy kénytelen tudomásul venni a tényeket, azaz, hogy kialakulóban van az ún. szelektív iskolarendszer, de ezt csak úgy lehet elfogadni, hogy a finanszírozás is szelektív lesz.

A Górbekút-Vidólaposi csatorna torkolati átértesze a kialakult belvíz helyzet miatt károsodott. At kell építeni, amihez pályázati kérelem készült, és a kivitelező kiválasztása is megtörtént a Caementarius Kft a győztes.

A Vaszkó Mihály utca egyirányú lesz. Az Apponyi útról lehet majd behajtani.

Atveszi a város a felajánlott Kossuth u 20 és Schulek kerti ingatlant, úgy hogy maximum 500 ezer forint terhet vállal át, és mindkét ingatlan lakatlan.

Egyes civil szervezetek és pártok elhelyezési kérelemmel fordultak az önkormányzathoz. Az MSZP-nak és a Munkáspártnak le kellett adni az eddig használt Kossuth u. 3. sz. alatti ingatlant. Az endrődi civilszervezeteknek pedig eddig sem volt működési területek, eseti bérletekkel tudták megoldani a működésüket, és privát ingatlanokban. A Fő utca 5. sz. alatti ingatlanra később kiírandó pályázat alapján lehet pályázni. Esetleges gyér érdeklődés esetén az ingatlan eladásra kerülhet.

Elkelt a Kacsó P. utca 4. sz. alatti, és a Vásártéri ltp. 23. sz. alatti önkormányzati ingatlan.

A földbérleti díjjal kapcsolatos tartozások rendezése folyamatban van. A tartozás igen nagy összegű.

Eredményes volt az önkormányzat szempontjából a helyi adók fizetésének, illetve bevalóságának ellenőrzése.

Gyomaendrőd város képviselő-testülete, és a támogatásban részt vett belvízkárt szenvedett lakosok nevében köszönetemet fejezem ki az ország mindazon katolikus híveinek, akik pénzdómányaikkal lehetőséget teremtettek a rászorulóknak megsegítésére.

A katolikus egyház hivatalos segélyszervezete, a Magyar Karitás Alapítvány öt gyomaendrődi belvízkárt szenvedett családot 3.020.000,- Ft összegű segélyben részesített lakóházának felújításához, újja építéséhez, illetve lakásvásárláshoz.

Dr. Dávid Imre
polgármester

Köszönet

A Szent Gellért Katolikus Általános Iskola szülői munkaközössége október 14-én őszi vacsorát rendezett.

Ezúton szeretnénk megköszönni a szülők és a vállalkozók támogatását, mellyel hozzájárultak az est sikeréhez.

Támogatóink voltak:

1. Kert Kiwi Kft.
2. Corvo Bianco Cipőipari Bt.
3. 127-es Lottózó
4. Farkasinszki Zsuzsanna vállalkozó
5. Dosszié Kft.
6. Csaba Talk Kft.
7. Endrődi Ruházati Bolt
8. Andódy György könyvkötő
9. Stop Butikisori Illatszert
10. Familia Üzletház
11. Laki Coop vállalkozás
12. Csányi Istvánné
13. Juhász Andrea kozmetikus
14. Gyoma Pack
15. Kner Nyomda
16. Endrődi Szabóipari Szövetkezet
17. Giricz Máté és Giricz László vállalkozók
18. Farkas Máté vállalkozó
19. Sikér Sütőipari GMK.
20. Gazda Aruház
21. Lizák Istvánné Virágboltja
22. Lading János vállalkozó
23. Paróczai Józsefné nő fodrász
24. Csökéné Hornok Ilona kozmetikus
25. Rostélyos Hűsbolt
26. Csibesarok
27. Velvet Bútorbolt
28. MADIZOL Kft.
29. Körös Bútoripari Kft.
30. Gellai Zoltán vállalkozó
31. Szarka Csilla látszerész
32. Nagy Ferencné vállalkozó
33. Kalamáris Papirbolt
34. Color Shop
35. Margó Virágbolt
36. Varga Jánosné Lakástfelszerelés és ajándék Shop
37. Zöld Cukrászda
38. Hídfő úti Horgász és Dísznövény Bolt
39. Szent Gellért Katolikus Általános Iskola
40. Papirbolt
41. Gözán Autós Iskola
42. Furák Imréné vállalkozó.
43. Shell Kút
44. Rác Imre vállalkozó

* HÍREK, KÖZLEMÉNYEK * HÍREK, KÖZLEMÉNYEK * HÍREK *

A Magyar Vöröskereszt Gyomaendrődi szervezetének felhívása!

November 27-én véradó napot tartunk Endrődön a Községi Házban, délelőtt 8- és 11 óra között várunk mindenkit, aki 18. életévét betöltötte, és egészségesnek érzi magát. Kérjük a lakosságot, hogy vérével segítsen a gyógyításban.

Várjuk továbbra is a lakossági ruha- és egyéb adományokat. Nagy szükség van a téli gyermekruházatra. Csak a kimosott, tiszta, rendes ruhákat tudjuk elfogadni.

Felvevő helyeink: Magyar Vöröskereszt Gyomaendrődi Szervezete Fő út 3/1. Gyógyszertár, Fő út 210.

Közlemény

Október 2-án és 9-én a városi névadáson 153 fő jelentkezett. Ebből a létszámból 10 fő új névadó volt.

Kurilla Jánosné
Területvezető

Látogatás a Szent Koronánál

A Magyar Országgyűlés határozatának köszönhetően ez évben minden általános és középiskolás diák számára lehetővé tették, hogy ingyenes utazással segítve beléphetett az Országházba és megtekinthette a nemzet ereklyéjét.

Így intézetünk a Gyomaendrődi Bethlen Gábor Szakközép Iskola és Kollégium minden tanulója és tanára több napos turnusokban részt vett ezen a nem mindennapi eseményen, államiságunk 1000. évében.

Szerencsések és büszkék vagyunk arra, hogy ezt láthattuk. Ez a korona közel ezer évig hordozta és hordozza ma is elődeink erős hitét, erős akaratát, magyarságunk fennmaradásában. Nekünk és utódainknak feladata, és kötelessége, hogy ezt a szent ereklyét óvjuk, becsüljük, és higgyünk a nemzetet megtartó erejében, úgy ahogy őseink tették századokon át.

Felemelő érzés volt, hogy láthattam, láthattuk, Magyar hazánk jelképét és idegenvezető kíséretében megtekinthettük a parlament épületét.

Mindenkinek szeretném ajánlani a látogatást. Főleg azoknak az iskoláknak és diákjainak, akik még nem voltak a Kossuth tér épületében, menjenek. Erdemes!

Köszönjük a Magyar Országgyűlésnek, hogy ezt a lehetőséget középiskolánk számára is lehetővé tették.

Ez a látogatás tisztelgés elődeink és a Szent Korona előtt.

A bethlenesek, és kollégisták nevében:

Arany István
13. F. oszt. tanuló

Az **Idősek Napja** alkalmából a Rózsakert Idősek Otthonában október 13.-án ünnepség volt. Az otthon lakói mind szép ruhába öltöztek, és ragyogó mosolygó szemmel nézték végig a II. sz. Ált. Iskola ének, vers, próza műsorát, Csaba Attiláné, Timár Marika és Fekécs Imréné vers mondását. Hangulatosan konferálta a műsort Vágner Ildikó. Nagy sikere volt a táncosoknak, Kozma Edina és párja gyönyörű ruhában kápráztatta el a nézőket. A mazsoretet bemutató kicsi lány táncudásán kívül bájos fiatalságával is gyönyörködtetett. A műsor után a Kert Kivi és a Barna és társa Kft ajándékát jóízűen fogyasztották el. Nem maradt el a jó hangulatú magyarnótázás, sőt tánca is perdültek az ünnepeltek, felejtve a fájós lábukat.



A Községi Ház november havi programja

	10-én 16 órakor	Cukorbeteg klubja
13-án 13-tól 17 óráig	Kézimunka klubja	
18-án 18 órakor	Gazdaköri vacsora	
25-én 18 órakor	Magányosok klubja szervezésében	Batys báli
27-én 8-tól 12 óráig	Véradás (az emeleten)	

LÁNYOK, ASSZONYOK FIGYELEM!

Egy kedves, régi hagyományt szeretnénk újra élesíteni. Minden érdeklődőt szeretettel várunk november 13-án (hétfőn) 17 órától a kézimunka klubba.

Helye: Gyomaendrőd, Községi Ház, Blaha L. út 21.

Várjuk azok jelentkezését, akik szívesen töltik szabadidejüket kézimunkázással.

(Hímzés, gobelin, keresztszemezés, kötés, horgolás stb.)

Hozzon magával bármilyen folyamatban lévő vagy elkészült munkát. A klub keretein belül szeretnénk lehetőséget biztosítani azoknak, akiknek az érdeklődési körük hasonló, és tapasztalataikat, ötleteiket szívesen megosztanák másokkal.

Buszközlekedés:

Gyoma (Szabadság tér) – Endrőd (Községi Ház)	
16.35	16.50
Endrőd (Községi Ház) – Gyoma (Szabadság tér)	
18.00	18.15
19.00	19.15

Minden érdeklődőt szeretettel várunk!

További felvilágosítás és tájékoztatás: Községi Házban Blaha L. út 21.

Tel.: 386-917

MEGHÍVÓ - Az **Endrődiek Baráti Köre Egyesület** december 2.-án szombaton tartja Budapesten tisztújító közgyűlését és találkozóját. A helyszín: Etele út 68, SZÁMALK étterem. Kezdesi időpont: 10 óra. Aki 13 órakor ebédelni akar, (800 forint/adag) az jelezze Timár Imre telefonján, Budapest, 3267567, vagy Gyuricza Éva telefonján 66 386-323. Nagyon várunk minden régi és új barátunkat. Levél értesítést nem küldünk.

Vezetőség

Néhány szó az Endrődi Füzetek 8. kötetéről

A Honismereti Egyesület megbízott Endrőd történetének megírásával. A munka az Endrődi Füzetek sorozat keretein belül jelenik meg 2 részben: Az első részben a kezdetektől 1848-ig dolgozom fel a település történetét, a második rész az 1848 és 1945 között eltelt időszak eseményeit tartalmazza. Jelenleg az első részhez kapcsolódó gyűjtő, illetve kutató munkáim a befejezéshez közelednek. Ezt követi majd az összegyűjtött anyag rendezése és elemző feldolgozása, végül a lektorálás. Terveim szerint az első rész 2001 év második felében az Endrődi Füzetek köteteként az olvasó kezébe kerülhet.

Timár Antal

Köszönetek

Dr. Dávid Imre polgármester úrtól ezt a levelet kaptuk:

„Tisztelt Plébános Úr! Gyomaendrőd Város Képviselő-testülete és a támogatásban részesített belvízkárt szenvedett lakosok nevében köszönetemet fejezem ki az ország mindazon katolikus híveinek, akik pénzádómaikkal lehetőséget teremtettek a rászorulóknak megsegítésére. A Katolikus Egyház hivatalos segélyszervezete a Magyar Karitás Alapítványt gyomaendrődi belvízkárt szenvedett családot 3.020.000 Ft összegű segélyben részesített lakóházának felújításához, újjá építéséhez illetve lakóvásárláshoz. Kérem Plébános Urat, amennyiben lehetséges a szentmise keretében vagy a templomi hirdetőtáblán szíveskedjen ezen köszönetet a hívek felé tolmácsolni.”

Az endrődi templom előtti utcai járdát a város megcsináltatta, köszönjük.

Iványi László plébános

III memoriam

Szülföld: Bölcső, majd koporsó!
Sarkcsillag a négy égtáj felől!
Anyanyelved billyogként jelöl!
Te vagy a téli hó s a tavaszi zöld,
új kenyér íze, lepergő könny sója,
öröm-kacagás, lelki Kába-kő...
Isten áldjon! Te légy végső álunk,
s ivadékainkba szebb Jövő!

Tímár Máté

Illéssy Gyula



kántortanító, zeneszerző
1856 – 1928.

Erdélyben született, Bihar megyében Tóttelkén. Iskoláit Belényesen és Váradon végezte, majd a belényesi római katolikus egyháznál kántortanítóként teljesített szolgálatot.

1876-ban települt át családjával Békés megyébe, és így Gyomán tanított, s volt kántor 1926-ig.

1926 május 25-én a nagyváradi Püspök Gyoma elöljárósága, és a kultuszminisztérium elismerése mellett nyugállo-

mányba vonult. Még ennek az évnek őszén Kispestre költözött családjával.

1928. május 13-án adta vissza lelkét Teremtőjének. A kispesti öreg temetőben helyezték örök nyugalomra. Felesége, hú társa, Jolán, az 1940-es évek elején halt meg és ő is a kispesti öreg temetőben nyugszik.

Illéssy Gyula feleségét, Novák Jolánt 1877. július 5-én vette oltárhoz Nyáradújvároson, Erdélyben.

Illéssy Gyula élete nem csupán a mindennapokban felelősséggel ellátott pedagógiai munkájában teljesedett ki, mint ahogyan módszertana hosszú ideig irányt mutató volt a tanításban is, hanem a kántori és tanítói feladata mellett nagy súlyt fektetett a zeneművészetre, az egyházzene és népzene művelésével egyaránt. Többek között zenei instruktora volt Dankó Pistának a nagy nótaszerzőnek is.

Különös gonddal ápolta a polgári, és szűkebben a társadalmi élet fejlődését is Gyomán. Kner Izidor bácsival, Kató Józseffel, mint barátaival, valamint más polgári és egyházi méltóságokkal együtt Gyoma kulturális életével odaadóan törődött.

Élete keresztényi szempontból is példaértékű volt. Hivatatos szervezetek többször elismerték munkáját, egy alkalommal Wodianer díjjal is kitüntették. Hét gyermeke közül itt Gyomán született négy, és mindegyik gyermekét kellő tanítással indította az életnek. Gyermekei közül kettő szintén pedagógus lett, az egyik közülük képzőművész, Péter, akinek életműve a gyomaendrődi képtárban található. Illéssy Gyula adott egy honfit is a hazának, Zoltán nevű fia századosként halt hősi halált.

Élete a lelkiismeretes következetességet tükrözte. Itt Gyomán negyvenhárom éven át tanított, hűséggel szűkebb pátriájához, a hivatásához követendő példát mutatva. Pedagógiai és művészeti munkáját mindig az emberi élet gazdagításáért, az emberi tudás gyarapításáért tette.

CHRISTUS VINCIT!

Illéssy Zoltán

Mint arról Olvasóink értesülhettek, szeptemberi számunk 155. oldalán számoltunk be arról a meghitt ünnepségről a Gyomai Római Katolikus Templomban, melyet Illéssy Gyula kántortanító emlékére rendeztek, s melynek alkalmával a templomban márványtáblát helyeztek el ezzel a felirattal:

Tóttelkei Illéssy Gyula kántor-tanító zeneszerző 1856 – 1928. emlékére negyven éves odaadó hűségéért a Gyomai Római Katolikus Egyházközség 2000." Az emléktáblát Réthy István szarvasi apátplébános szentelte fel

*Madi Zolt cipőkészítő-
fogtechnikai és kereskedelmi
Kft*

Telephely: 5502 Gyomaendrőd, Fő út 45.

Telefon: (66) 386-578



METÁL STOP VAS-MŰSZAKI BOLT

Kerékpár forgalmazó márkabolt és szerviz
Gázkészülékek, kazánok, radiátorok,
csövek, szerelvények

Hűtőszekrények, fagyasztóládák, mosógépek,
háztartási kisgépek

Szórakoztató elektronika

Szegek, csavarok, zárok, lakatok

Fürdőkádak, mosdók, csaptelepek, mosogatók

Villanyszerelési anyagok

GYOMAENDRÖD, Bajcsy-Zsilinszky u. 44.

Telefon: 386-909

TÖRTÉNETEK A RÉGI GYOMÁRÓL IX.

Október végén, november elején elhunyt szeretteinkre emlékezünk. Október hónap már az elején gyásznappal kezdődik. Október 6. Arad 1849, és a mi szűkebb szülőföldünk 1944. október 6. s az azt követő napok. Iszonyú mély sebek a lelkekben. Még élnek sokan, akiknek életében olyan mély sebet ejtettek, hogy azok gyógyíthatatlanok, s feledhetetlenek.

Meggyalázott lányok, asszonyok, serdülő leányok, anyák és matróna korú nagyanyák! Családjuk védelmére kelt meggyilkolt férfiak, s a fronton maradt honvédek. Ma még adatokkal, nevekkal megirhatatlanok. (?)

1956. október 23, november 4, a meggyilkoltak ezrei, a kivégzettek száza s meg-alázottak, meggyalázottak ezrei-százazrei, s félholtra verve a fél ország.

1918 október-novemberében is a szörnyű „veszteséglista” súlyosbodott az országra, így Gyomára is. Akkor is megrendülve, fájdalmas szívvel emlékeztek. Soha bele nem törődve az elveszett fiak halálába. S valósággal „sokkolta” az itthoni szülőket, hogy a testeket sem kaphatták vissza. Így írhatta, ilyen fájdalommal az én dédanyám hősi halott fia-nagyapám- fényképének hátlapjára a következő szöveget: „Vándorbot kezemben, bánat a szívemben, magas bérczen ülök, a jajgató sirályok körülöttem forognak, szívem alig dobban, elmerülvén a szörnyű fájdalomban, kedves fiam nékem...”

A fénykép Cs. Szabó II. Albertet (1881-1917) ábrázolja egy sziklán ülve az Isonzó partján, jobb kezében pipa, bal kezében egy maga faragta bot. Ő is, és a gyomaiak zöme a nagyváradi magyar királyi 4. honvédgyalozezred vitéz katonája, örömszere volt. Aztán nagyobb létszámban szolgált még gyomaiak és endrődiek is a békéscsabai 101. császári és királyi közös gyalozezredben, valamint a temesvári 62. császári és királyi közös gyalozezredben. Jó néhányan pedig a kecskeméti, debreceni huszárezrednél voltak szolgálatban. 1918 őszén már tartottak egyházi megemlékezéseket, gyászistentiszteleteket, „könyörgő istentiszteletet.” Ilyen alkalomra írhatta egy ismeretlen, talán kántor a következő éneket, melyet az orgona melletti régi kántori

„Vándorbot kezemben, bánat a szívemben...”

énekeskönyv belső lapján találtam. Valamilyik zsolttár dallamára énekelhették:

„ 1914-18-ban hősi halált holtakért”

Zengő ágyúk harangoztak
Temetési zsolttárt,
Hű bajtársak honi földből
Raktak fölénk oltárt.

Szentelt földnek néma halma,
Csendes ágya testünknek.
Ki virul még.
Drága porunk könnytől ázik.

Piros vérünk hideg gyöngye
Új tavaszt hoz tinéktek,
Dicső őseink is szenvedtek és éltek,
Mi sirunktól hajt virága,
Jobb életnek szebb hajnala.

És mi nyugszunk békén itten,
Megáld, megáld a jó Isten,
Temetésre szól a harang,
Koporsót nem láttunk.”

A világháborúban hősi halált halt, odavesztett 469 gyomai fiúnak 1927-ben emlékművet állítottak „Gyoma község közönsége”. Ugyanennyi hársfát ültetett saját költségén Kner Izidor könyvnyomdász az akkor Deák Ferenc utcáról Hősök Emlékútjára át keresztelt utca két oldalára. A szobrot Istók János szobrászművész készítette. Az I. világháborúbeli honvéd alakját, aki

1848/49-beli öreg honvédtől átveszi a kardot, Rigó Gál Zsigmondról mintázta a művész. A legkisebbik Rigó Gál fiúról, mert bizony három fia maradt idősebb Rigó Gál gazdának a fronton. Az öregek alig bírták a csapást elhordozni. Úgy hagyatkoztak, hogy halálukkor a koporsóba tegyék melléjük elosztva fiaik kedvesebb holmijait,

bundájukat (hímzett, racka juh irhájából varrott bunda, más- képpen suba), hogy legalább „együtt legyünk odaátal, valamit vigyünk magunkkal belőlük...” így mondták, az itt maradt öreg szülők. Mások is így tettek. A szobor avatásakor 1927. november 20-án a frontot megjárt honvédekből összeállított századnyi „öreg honvéd” díszmenetben masírozott el a szobor előtt, volt tisztjeik vezényletével.

1931. április 28-án a gyomai református egyház presbitériumának gyűlésén elnöklő lelképásztor felolvasta az esperes úr körlevelét;

„felsőbb egyházi hatóság rendelkezése folytán felhívja egyházunkat is, hogy az olaszországi Rovertóban május 2-án este l'9-kor a magyar hősök tiszteletére megszólaló hősi harangszó idején, szólaltassa meg egyházunk is harangjainkat 10 perccig. Az Egyház Tanács egyhangúlag elhatározza, hogy a legmélyebb kegyelettel tesz eleget a felhívásnak s az emlékharangszó után, könyörgő istentiszteletet tart, az ez alkalomra kivilágított templomunkban, a világháborúban elesett hőseink emlékére.”

Édesapámmal, sok alkalommal tervezgettük, hogy felkeressük nagyapám sírját, hiszen bajtársai pontos leírást adtak róla, hogy Auzzában (ma szlovén terület) egy téglagyár udvarába temették, testét körültekerték lőszerezsláda acélszalagjával a könnyebb felismerhetőségért... nem tudunk odamenni, s most már még úgy sem... Isten nyugtassa őket! Emlékük még él!

Cs. Szabó István

Halottak napján

Milyen néma az ős nyugalom.
Milyen békésen alszik a múlt.
Kiket őriz a bús siralom,
eltűnt világ, a múltba vonult.

Évszázadok nyugágya a hant.
Nagy haragok békéje a föld.
Hol a félelem kardja suhant,
hol a háború egyre csak őlt,
most hallgat a csend.
Most hallgat a csend.

A holtak pislogó gyertya tüzen
és érettk herved a rózsa,
szikkad a könny az arcokon újra,
s felérez sok eltépett, nagy szerelem

Mozdulatlanul nyugszik a hant.
Mind egyformák a földben alatt.
Nincs telefon és nincs kalapács;
főmémők jobbán porlad az ács.

Olyan néma az ős nyugalom.
Olyan békésen nyugszik a múlt.
Bagoly huhog csak álmatagon.
A temetőre alkony borult.

Beinschróth Károly

Mindent egy helyen a Piktör Boltban!

Gyomaendrőd, Fő út 212.

(telefon: 66/283-079)

Déaványa, Árpád út 47

(telefon: 483-318)

Kaphatók:

Festékek, lakkok, ecsetek,

Szerszámok, zárok, vasalások, és linóleumok.

Padlóburkoló lapok minta után,

hosszú ragasztók, fugázó aljzat kiegyenlítő.

TIKKURILA Számítógépes színkeverés.

Több mint 2000 színből választhat!





Katolikus oldal



NOVEMBERI MISEREND

Endrőd

Vasárnap: 8-kor, és este 6 órakor. Hétköznap reggel fél 8-kor. November 4-én templombúcsú.

Szent Gellért Iskola kápolnájában
november 12. és 26., vasárnap fél 12.

Hunya

Vasárnap: délelőtt 10-kor. Kedden, csütörtökön, elsőpénteken és szombaton este 5-kor. A szombat esti vasárnapi előesti mise.

Gyoma

Vasárnap 10-kor, hétköznap reggel 8-kor, szombaton 15 órakor.



Bemutatjuk

„ORA ET LABORA!”

Sorozatunkban Soczó Géza, 34 éves hunyai hitoktatót mutatom be Önöknek, aki ez év szeptember 24-én a Szegedi Dómban Jubileumi díjat vehetett át Gyulay Endre püspök úrtól.

Ebből az alkalomból szívvel gratulálunk a díjazottnak.

- Tudtál róla, hogy egyházmegyei elismerésben részesülsz?

- Nem tudtam róla. Akkor értesültem erről, amikor a meghívót megkaptam.

- Lehet-e tudni, hogy ki ajánlott erre a szép elismerésre?

- Csak tippelni tudok: Iványi plébános úr.

- Jubileumi díj. Egyik oldalán a Szent Korona, a másikon Szent István képe látható. Hogyan értékeled a díj átvételét, hiszen ez egy igen szép erkölcsi elismerés.

- Ezt nem magamnak, hanem a gyerekeknek és szüleinek köszönhetem.

- Te hitoktató vagy Hunyán és Endrődön. A hitoktatást - mint munkád és megélhetésed - minek tekinted?

- Hitoktatásnak és szolgálatnak egyaránt, amivel Istent, a Házát és az Embereket szolgálom.

- A jövődről mondjál néhány szót a kedves olvasóknak.

- Továbbra is ezt szeretném csinálni. Szeretem a gyerekeket, és úgy érzem, hogy ők is elfogadtak.

- Mit üzensz azoknak a fiataloknak, akik a helyüket keresik a világban?

- Legyen célok az életben, amiért érdemes élni és küzdeni. A munkát, amit rád bízunk, lelkiismeretesen végezd. Így lesz értelme az életednek, és akkor megtalálod helyed a világban.

Géza, a szeretettől sugárzó és szerény ember, a következő idézetet küldi mindannyiunknak: „Imádkozzál és dolgozzál!”

Köszönöm a beszélgetést. Szolgálatodhoz Isten áldását kérjük, és adjon neked sok erőt ahhoz, hogy ezt lelkiismeretesen végezd!

fr. Ungvályi János

NOVEMBER HÓNAP ÜNNEPEI

1. szerda: **Mindenszentek**
2. csütörtök: Halottak napja
4. szombat: Borromeo Szent Károly püspök
5. vasárnap: **Evközi 31. vasárnap**
9. csütörtök: A Lateráni Bazilika felszentelése
10. péntek: Nagy Szent Leó pápa és egyháztanító
11. szombat: Toursi Szent Márton püspök
12. vasárnap: **Evközi 32. vasárnap**
13. hétfő: Magyar szentek és boldogok
15. szerda: Nagy Szent Albert püspök, egyháztanító
16. csütörtök: Skóciai Szent Margit
17. péntek: Nagy Szent Gertrúd
18. szombat: Szent Péter és Szent Pál bazilikák felszentelése
19. vasárnap: **Evközi 33. vasárnap**
21. kedd: A Boldogságos Szűz bemutatása a templomban
22. szerda: Szent Cecília szűz, vértanú
24. péntek: Szent Dung-Lac András áldozópap és társai vértanúk
26. vasárnap: **Krisztus Király**
28. kedd: Marchiai Szent Jakab áldozópap
30. csütörtök: Szent András apostol

Ezer év velünk és értünk - a Magyar Katolikus Egyház

Augusztus 20-án ünnepélyesen megemlékeztünk Szent István megkoronázásának millenniumáról. Hívők és nem hívők együtt ünnepeltük a Magyar Katolikus Egyház és a magyar állam közös ezer éves jubileumát. A szentatya, Angelo Sodano bíboros, pápai legátus által küldött személyes üzenetében így szól hozzánk:

„Hálás szívvel dicsérjük Istent, megköszönjük mindazokat a kegyelmeket, amelyekben Magyarország népe az ezer év történelme során részesült. E történelem egy szent királlyal kezdődik, sőt egy „szent családdal”: Istvánval és feleségével, Boldog Gizellával, valamint fiukkal, Szent Imrével. A Millennium hajnalán kirajzolódik Szent István király alakja, aki államát a keresztény értékek biztos sziklájára akarta építeni, és ezért óhajtott a királyi koronát elődöm, II. Szilveszter pápa kezéből elnyerni. Így tudott a magyar nemzet Szent Péter székével mélyeséges egységben élni, és szorosan kapcsolódni a többi európai országhoz, amelyek ugyanezen a keresztény kultúrán osztoztak.”

A Szentatya gondolataihoz csatlakozva hálát adunk az elmúlt évezredért, Isten kegyelméért, azért, hogy

„1000 éve velünk és értünk - a Magyar Katolikus Egyház”

A magyarság társadalmi, kulturális, erkölcsi fejlődésében minden korban kulcsszerepet játszott a Magyar Katolikus Egyház. Kezdetektől segítette beilleszkedésünket a katolikus Európába, megszilárdította a keresztény hitet és az emberhez méltó erkölcsi normákat. Megtanította őseinket a munka szeretetére és becsületére, a felebaráti szeretetre és szolidaritásra. Egyházi, oktatási és tudományos intézményeiben művelte a tudományokat, nemzedékről nemzedékre továbbadta a tudást, ápolta a kultúrát, gondozta az elesetteket, gyógyította a betegeket. Hitet adott a mindennapok küzdelmeihez és a vérzivataros időszak után az újrakezdéshez.

A második ezer év kapujában különösen fontos, hogy tudatosítsuk útke-reső nemzetünkben, milyen örökséget hordoz a Magyar Katolikus Egyház. Célunk, hogy az ezeréves krisztusi alapra közös összefogással építsük fel a második ezer év megújult, élő, eleven közösségekre épülő egyházát, amely a következő ezer évben is értünk és velünk él.

Ebben a munkában kérjük a testvérek cselekvő részvételét.

P. Hunya Dániel SJ

– akinek az ideai búcsúnk alkalmával emléktáblát állítottunk - életének külső keretei

1900. április 29-én született Endrődön.

1919. november 20-án belépett a Jézus Társasága magyar rendtartományba.

1919-1921. Feldkirchben novícius.

1921-1924. Szegeden filozófus.

1924-1925. Prefektus a pécsi Pius Gimnázium internátusában.

1925-1928. Teológus Innsbruckban, a többit magánúton végezte otthon.

1928. július 31-én a budapesti Jézus Szíve templomban pappá szentelt Dr. Lányi finini felszentelt püspök.

1930. szeptemberében a szegedi egyházmegyei központi szeminárium spirituális.

1938. február 2-án leteszi az ünnepélyes négyes fogadalmat.

1951. áprilisában a Széher úti kórházba kerül, utána Erdre.

1953-ban több napot börtönben tölt.

1957. november 6-án a Jézus Társasága mindenszentek ünnepén meghal Erdén.

1957. november 9-én temették a szegedi Belvárosi plébániában.

Az oldalt szerkeszti: Iványi László plébános

Széchenyi terv kereszténydemokrata szemmel II.

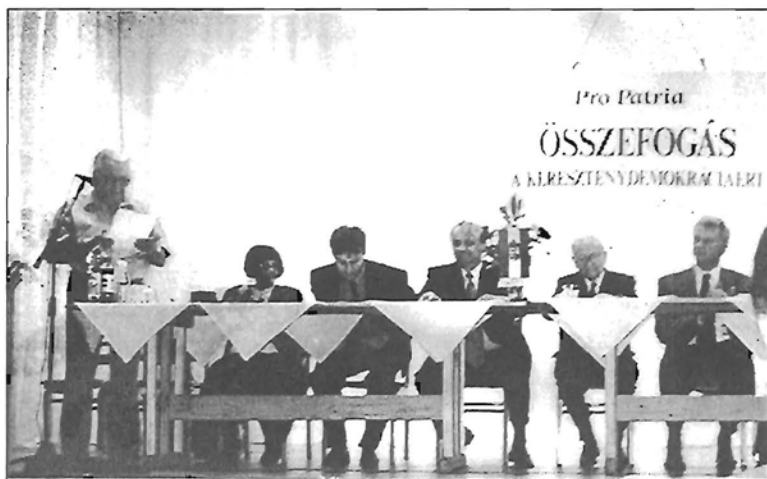

Minden család, minden gyermek érték, és fontos!

Lakner Zoltán a Szociális és Családügyi Minisztérium helyettes államtitkára a családtámogatási rendszer ellátási formáiról tartott előadásának ez is lehetne a mottója, amelyet a Pro Patria Összefogás a kereszténydemokráciáért Egyesület és a helyi MKDSZ szervezésében szeptember 15.-én nagy sikerű fórumon mondott el. Lapunk előző számában a fórum két előadásáról már beszámoltunk. Ezek voltak a Latorcai János előadásában ismertetett Széchenyi terv, és Varga László előadása a kereszténydemokrácia, mint élő irányító eszme.

Előadásában a családtámogatás formáinak jogosultsági feltételeiről és a kérelmek benyújtásának általános szabályairól adott ismertetést. Elmondta, hogy az 1998-ban megválasztott kormány – ígéretéhez híven – a családpolitika átfogó reformját kidolgozta, intézkedése a gyermeket nevelő családok érdekében egy folyamatos javulást eredményeznek. A szociális és családtámogatási miniszter és az egészségügyi miniszter intézkedése az anyagi segítségen túl szemléletbeli váltást is sugall a magyar társadalom felé: minden család, gyermek fontos. A gyermek a jövőnk záloga, a család pedig a társadalom legkisebb természetes egysége. Ezért a gyermeket nemcsak vállalkó, de felnevelő családtámogatást érdemel. Ebben a szellemben és e cél érdekében dolgoznak a kereszténydemokrata miniszter vezetésével a Szociális és Családügyi Minisztériumban.

Családtámogatási ellátási formák:

- I. NEVELÉSI ELLÁTÁS
- II. GYERMEKGONDOZÁSI TÁMOGATÁS
- III. ANYASÁGI TÁMOGATÁS

MI A NEVELÉSI ELLÁTÁS?

A gyermek neveléséhez, eltartásához járó támogatás, amelynek két formája van:

- a családi pótlék; (a gyermek tankötelessé válása évének okt. 1. napjáig jár)
- az iskoláztatási támogatás, (tanköteles, középfokú oktatási intézmény tanulója 20 éves koráig jár)

MI A GYERMEKGONDOZÁSI TÁMOGATÁS?

A gyermeket gondozó szülő ellátása, amelynek szintén két formája van:

- a gyermekgondozási segély, (GYES) a gyermek 3. életévének betöltéséig jár
- a gyermeknevelési támogatás (GYET) 3 vagy több kiskorú nevelése esetén a legfiata-

labb gyermek 3. életévétől 8. életévének betöltéséig jár. A köznyelv főállású anyaságnak nevezi, ami szolgálati időnek számít, de nem munkaviszony!

MI AZ ANYASÁGI TÁMOGATÁS?

Egyszeri pénzbeli juttatás, a szüléshez kapcsolódó kiadások fedezésére.

(Összege az öregségi nyugdíj legkisebb összegének 150%-a, ez 2000-ben 24.900 Ft.) A szülést követően 60 napon belül kell az igényt benyújtani, a határidő elmulasztása jogvesztő.

MELYEK A MUNKAVISZONYBAN ÁLLÓ SZÜLŐT MEGILLETŐ FŐBB ELLÁTÁSOK, KEDVEZMÉNYEK?

Ezek:

- a terhességi-gyermekágyi segély, (annak a nőnek jár, aki a szülést megelőző 2 éven belül legalább 180 napon át biztosított volt, és a biztosítás tartama alatt szült, mértéke: a napi átlagkereset 70%-a, 168 napon keresztül)
- a gyermekápolási táppénz,
- a fizetés nélküli szabadság és pótszabadság.

MELYEK A GYERMEK NEVELÉSÉHEZ KAPCSOLÓDÓ EGYÉB ELLÁTÁSOK?

Ezek:

- a személyi jövedelemadó csökkentő kedvezmény; (ha a szülő nem adózik, illetve nincs elegendő adója a kedvezmény érvényesítéséhez, akkor az együtt élő másik szülő is igénybe veheti a kedvezményt!)
- a lakásépítési támogatás;
- a gyermekvédelmi támogatások. (rendszeres gyermekvédelmi támogatást akkor jár, ha az egy főre jutó családi jövedelem összege nem haladja meg az öregségi nyugdíj mindenkori összegét, -2000-ben ez 16600 Ft- és a család vagyoni helyzetének vizsgálata alapján az önkormányzati rendelet szerint indokolt. Rendkívüli gyermekvédelmi támogatást abban az esetben állapítható meg, ha a gondozó család időszakosan létfenntartási gondokkal küzd, vagy létfenntartását veszélyeztető élethelyzetbe kerül. Adhatóságát és mértékét az önkormányzat saját rendeletben határozza meg.

A Kormány nemzeti családpolitikai koncepciója kimondja, hogy nem avatkozik az állam, a Kormány a család belügyeibe, a családpolitika személyes ügy, egyéni döntés kategóriába tartozik, De a kormányunk mindent megtesz annak érdekében, hogy ne szülessenek rossz belső döntések rossz, külső feltételek miatt, és hogy az évtizedekkel ezelőtt meginduló folyamatot a népesség nagy arányú csökkenését megállítsa, sőt amennyiben lehetséges, visszafordítsa. Nemzetünk jövője a tét! Megtudtuk hogy 3 év alatt (1999-2001) a családtámogatásra fordított összeg megduplázódik, 192 milliárd forintról, 380 milliárd forintra nő, és még azt az örvendetes hírt is, hogy ez év első 7 hónapjában 1300 gyermekkel több született, mint a tavalyi hasonló időszakban.

Elmondom, mert fontos, hogy az előadás utáni időben megszületett az a parlamenti döntés is, amelynek eredményeként a magzat után is jár az adókedvezmény, valamint sikerült Harrach miniszter úrnak elfogadtatni azt a javaslatát is, hogy azok az alacsony jövedelmű családok, ahol az adókedvezményt nem tudják igénybe venni, azok kiegészítő családi pótlékot kaphassanak.

Öszintén remélem, hogy Lakner helyettes államtitkár úr előadása, és a fent ismertetett azóta elért eredmények alapján joggal mondhatjuk, hogy Kormányunk családpolitikájára keresztényszellemű.

Vantura Gyula, a Békés Megyei Köztisztviselők Közhasznú Társaság vezetője előadásából a megye és településeink úthálózati, megközelíthetőségi gondjairól beszélt. Elmondta, hogy átadásra került a Gyomai Hármas körösi híd, sajnos az Endrődi híd kérdése nehezebb ügy. Műszakilag sok a probléma, pillérbélés és vas beton szerkezet omlásától kezdve sok más probléma is van, aminek nagy javítását 2001-2002-re tervezik, de még nagy kérdés, hogy az elkerülő útszakasz tervezése megvalósítása hogyan halad, mert ha jól, akkor új Hármas körös hidat kell építeni. Beszélt a kerékpárutakról is, véleménye szerint elsőbbséget kell, hogy élvezzen a turista kerékpárutakkal szemben a településeket összekötő kerékpárút. Szeretnénk a 46-os úton összefüggő kerékpárút hálózatot kiépíteni, álmaikban már szerepel a mezőberényi és nagylaposi ág, Endrőd és Kondoros irányában is adott a feladat. Az útépités és környezetvédelem közötti egyeztetés eredményeként mintegy 100 millió forintot kell a megyében a 87 bekaátjáróra, így lehet megvédeni a természet értékeit.

A gáton is terveznek kerékpárutat, amely részben turista, részben vízügyi védelmi célokra is szolgálhat. Vantura úr elmondta, hogy Békés megye hosszú távú országos közúthálózat fejlesztési terve elkészült, a Közlekedési és Vízügyi Minisztérium szakmai vezetése elfogadta az anyagot, a fejlesztések megvalósításának pénzügyi korlátjai vannak. Kérte a segítséget a tervben szereplő feladatok pénzügyi forrásainak megszerzésében.

Rapcsák András országgyűlési képviselő, Hódmezővásárhely polgármestere az önkormányzatoknak a demokráciában betöltött szerepéről, fontosságáról beszélt. A magyar önkormányzatok 10 éves, és katalizátorként kell, hogy működjenek a kormányzati akaratban. Hangsúlyozta az önkormányzatok fontosságát a demokratikus berendezkedésben.

Soltész Miklós a Közlekedési És Vízügyi miniszter kabinet titkára felszólalásában elmondta, hogy a minisztere akadályoztatva volt ezért nem tudott eljönni, hiszen akkor voltak éppen a szakszervezeti tárgyalások a közötti fuvarozókkal, amit a miniszter úr vezetett. (a tárgyalás eredményes befejezését ismerik olvasóink). Elmondta Soltész úr, hogy Nógrádi miniszter úr és Latorcai képviselő úr tárgyalta a megye és a település úthálózati gondjairól. Ennek is köszönhető, hogy felgyorsultak a városban betervezett útépitések, javítások. Így készült el az öregsőlői 2 km-es útjavítás, és a hídtól kezdődő útfelújítás, és útszegély építés.

Csenger Zsolt Attila az Összefogás a Magyar Kereszténydemokráciáért Egyesület ügyvezetője összegezte az előadások legfontosabb mondanivalóit. Elmondta, még hogy a Gyomaendrődi kereszténydemokrata közül többben a Budapesti előadásokra is el szoktak járni.

Császárné Gyuricza Éva

Történelmünk nagyjai



Baró Fejérváry Géza, tábornagya, miniszter 1833 - 1914

A csehországi Jozefstadtnban született március 15-én. A bécsújhelyi katonai akadémiát végzett. 1860-ban császári és királyi kamarás. 1862-ben osztrák bárói rangra emelték. A magyar honvédsereg újjászervezésében vállalt főszerepet. 1884-1903-ig honvédelmi miniszter. 1875-ben magyar bárói rangra emelték, még ebben az évben vezérőrnagy. 1883-ban altábornagy. 1890-ben tábornagya. 1903 tavaszán a szervezés alatt álló darabontörtség kapitányává nevezték ki. 1905 június 18-án miniszterelnök lesz. A koalícióba tömörült pártok élén tart

amadták az általa vezetett, ún. "darabont" kormányt. A koalícióban a királlyal történt megegyezése után 1906-ban Wekerle Sándor lett a miniszterelnök, s Fejérváry visszatért a katonai pályára, s politikával többé nem foglalkozott.



Gróf Tisza István, miniszterelnök 1861 - 1918

A Tisza családnévvél már az Árpád ház alatt találkozhatunk, egy II. Endre által 1211-ben kiállított oklevélen. István Budapesten született április 22-én. 1886-ban a vizaknai kerület képviselője a szabadelvű párt színeiben. A Magyar Ipar- és Kereskedelmi Bank elnöke lett. 1897-ben grófi rangra emeltetett. 1903. október 28-án miniszterelnökké nevezte ki a király. Az ő nevéhez fűződik Rákóczi hamvainak hazahozatala. Az egyesült ellenzék győzött a választásokon s ő pártjával kisebbségben maradván lemondott. Az ellenzékkel való béke létrejöttével a Wekerle-féle koalíciós kormány kinevezése után pártját feloszlatta.

A politikától visszavonult. 1907-ben a dunántúli ref. egyházkerület főgondnoka lett. 1913. június 10-én Ferenc József több kormányváltás után ismét miniszterelnökké nevezte ki. IV. Károly király 1917. június 15-én felmentette állásából. Kiment a harctérre, s mint a debreceni huszárezred parancsnoka szolgált. 1918-ban ismét a parlamentben van. Egyik utolsó parlamenti beszédében elismerte a háború elvesztését s a nemzetet összefogásra buzdította. 1918. október 31-én gyilkos golyó vetett véget életének.



Vitéz Nagybányai Horthy Miklós, kormányzó 1868 - 1957

Ósi magyar családból származott. A fiemei katonai akadémián végzett. 1909 és 1914 között Ferenc József szárnycsászára. A világháború kitörésekor sorhajókapitány a No-vara cirkáló parancsnoka. Az 1917. május 15-i otrantói csatában sikeres küzdelmet vívott az olasz flottával. Haditettéért a Katonai Mária Terézia Rend lovagkeresztjét kapta. A világháborút a Monarchia flottájának főparancsnokaként, mint ellentengernagy fejezte be. Az újjászervezett nemzeti hadsereg élén 1919. november 16-án vonult be Budapestre. 1920. május

1-én a magyar parlament kormányzóvá választotta. Még ebben az évben megalakítja a vitézi széklet. Első feladata az volt, hogy a törvényes rendet helyreállítsa. Minden erejével a trianoni békediktátum ellen harcolt. Ismeretes, hogy a nagyhatalmak ezt a törekvését megértve a magyar területek egy részét visszacsatolták hazánkhoz. Vezetése alatt Magyarország részt vett a II. világháborúban a németek oldalán. Hosszu ideig ellenállt, hogy a nácik koncentrációs táborokba szállítsák a zsidókat. 1944 októberében a háborúból való kilépési kísérlete meghiúsult. A háború vége felé a németek elhurcolták Németországba. Fia István hősi halált halt, mint repülő tiszt. Miklós fiát viszont elhurcolták koncentrációs táborba. A háború befejeztével végül Portugáliában telepedett le, ahol élt családjával haláláig.

Gróf Klebesberg Kunó gróf, miniszter 1875 - 1932

A grófi család ősei már a magyar történelemben nevezetes szerepet játszottak, különösen a török háborúk idején. K. Kunó 1875 november 13-án Magyarpécskán (Arad megye) született. Egyetemet Budapesten és Berlin-



ben látogatta. 1898-ban a politikai tudományok doktora. Később országgyűlési képviselő. 1921-22-ben belügyminiszter. 1922-től 31-ig väl-lás és közoktatásügyi miniszter. Minisztertersege idején erősödik meg a magyar tanügyi rendszer. Megalapítja a népiskolák hálózatát. Bekapcsolja a tanyavilág eddig elhanyagolt rétegeit. Mindvégig célul tűzte ki a nemzeti, hazafias és vallásos nevelés minél szélesebb rétegekben való elterjedését.

Gróf Teleki Pál, miniszterelnök 1879 - 1941

A nemzetiség 1409-ben nyert Zsigmondtól címeres levelet. 1408-ban szerezte meg a család nevét adó Telek birtokot. Pál Budapesten, november 1-én született. 1903-ban doktorrá avatása után csak a földrajzi és kartográfiai szaktudománnyal foglalkozott. 1909-23-ig főtitkára a Földrajzi Társulatnak. 1919-ben egyetemi tanár. 1920-ban Szegeden a nemzetgyűlés képviselőnek választja. 1920 április 19-től külügyminiszter, júniustól miniszterelnök. 1921-ben lemond, visszatér a katedrához. 1922-23 között dékán. 22-től ismét nemzetgyűlési képviselő. Mint főcserkész a fiatalok hazafias nevelésében nagy részt vállalt. 1938-ban az Imrédy kormányban vallás és közoktatásügyi miniszter.

1939 februárjában kormányt alakít. 1941-ben aláírja a Jugoszláviával kötött barátsági szerződést. Amikor a németek megtámadják Jugoszláviát, látva politikája csődjét öngyilkos lesz.

Bajcsy-Zsilinszky Endre, politikus 1886 - 1944



A Bajcsyak már Bulcsú vezér korában vitéz-kedtek. Június 6-án született Szarvason. Apai részről jobbágyösök ivadéka. Anyja nemesi származású. Egyetemi tanulmányait Kolozsvárott végezte. 1914-ben a mozgósításkor bevonul katonának, mint fiatal huszár hadnagy. 1919-ben elutasítja az öszirozás forradalom eszméit. 1925-ben vitézzé avatattott, és anyja neve után ettől kezdve Bajcsy Zsilinszky kettős vezetéknévvel szerepel. 1931-ben a tarpai választókerület képviselőjeként jut a parlamentbe. Szerepet vállalt az antifasiszta front első demonstratív akcióiban. 1939-ben lép be a Független Kisgazdapártba, melynek legtekintélyesebb vezetője lett. 1944. március 19-én a Gestapo letartóztatja és Szálasi vérbírósága által 1944. december 24-én Sopronköhidán kötél általi halállal halt mártírhalt.

Vitéz Oszlányi Kornél, vezérőrnagy 1893 - 1960

A kassai hadapródiskolában végzett. Majd 1911-ben az 52. gyalogezredben részt vett az első világháborúban. A fronton fejlődésnek indult. Hősi magatartásáért tiszti arany vitézségi éremmel tüntették ki. Az összeomlás pillanataiban olasz fronton harcol. 1925-ben avatják vitézzé. 1942-ben mint ezredes a Don kanyarban küzd a 2. magyar hadsereg élén. Még ebben az évben a könnyűhadosztály parancsnokává nevezik ki. 1943-ban a szovjet áttöréskor feladata az volt, hogy utóvédharcokban fedezze a visszavonuló csapatokat. Hősies magatartásáért 1944. január



21-én megkapta a Katonai Mária Terézia Rend lovagkeresztjét. Amerikai fogságba kerül. A háború után Ausztria, Németországon át, végül 1951-től az USA-ba telepedett le, élt haláláig. 1993-ban a doni áttörés 50. évfordulóján posztumusz altábornaggyá léptették elő.

Forrásmunkák: Révai Nagy Lexikona (1913), Új Magyar Lexikon (1962), Somogyi Győző, Hermann Róbert: Magyar hősök arcképcsarnoka (1996), Horthy Miklós - dokumentumok tükrében (1993), Kortársak Bajcsy Zsilinszky Endréről (1984)

Épül a hunyai templom

Templomunk építése tovább halad.

Az építkezés mellett a belső kialakítása is folyamatban van már.

Október 27-én kaptam az értesítést, hogy elkészültek a harangok, telefonon már hallottam szólni is.

Megrendeltem a Szent László szobor újrafaragtatását. Klimaj János békésszentandrásai falfaragó népművész készíti el. Egy család felvállalta a szobor szponzorálását.

Megrendeltem a hangszert is, mely a templomi éneket fogja kísélni.

Kiss Ágoston építész elkészítette a belső berendezési terveket. Mire újságunk az Olvasókhöz eljut, bizonyára már az asztalosműhelyben is dolgoznak rajtuk.

A Szent László szobor mellett templomunk másik ékesége lesz a lengyelországi Częstochowa híres zárándokhely kegyképének a másolata. Ezt a gyönyörű ikonképet október 20-án hoztam Lengyelországból. Örömmel adom hírül, hogy a kép megvásárlásának költségét az egyik hívünk vállalta.

A kegykép e másolatát **Witold Bulik** festőművész készítette. Néhány szót a művészről.

Witold Bulik művész a Szépművészeti Akadémiát Krakóban végezte. 35 éve dolgozik, mint szakrális festő. Jelenleg Lengyelországban és Olaszországban alkot. Munkái megtalálhatók múzeumokban és magángyűjteményekben is. Szakrális festményei fellelhető számos észak-amerikai és európai templomokban. Varsói templomok részére történelmi tárgyú képeket is alkotott. Olaszországban, a San Giovanni Rotondóban megtalálható Pio atya portréja a Częstohowai Szűzanyával, valamint Asszisi Szent Ferenc. Néhány munkáját a Vatikán is őrzi.

Kedvenc művészi témái közé tartozik a Szentatya portréi, melyeket megvásárolt Lech Wałęsa elnök, és a spanyol Zsófia királynő.

Mint częstochowai lakost, nagy örömmel tölti el, hogy számos plébánia részére készíthetett már Częstochowai Madonna képet.

Iványi László plébános



Witold Bulik festőművész történelmi tárgyú képet fest

SPORT

Olimpikonok a Városi Sportsarnokban

„A magyarok lehetését mindenütt lehetett érezni”

Október 17-én csodálatosan szép estének voltunk tanúi a Sportsarnokban, ahol több százan köszöntöttük olimpiai tornászainkat edzőikkel együtt. A himnusz hangjai és vastaps köszöntött minden résztvevőt: Csollány Szilvesztert olimpiai arany érmesünket, a gyűrű-királyt, Supola Zoltánt, aki pontszerző volt (6. helyen végzett), Nyeste Adrienn olimpikonunkat és az edzőket: Lukács Józsefet és Linperger Istvánt.

Miután a versenyzők néhány szót szoltak önmagukról a kérdések következtek.

Csollány Szilveszter elmondta, hogy köszönettel tartozik a gyomaendrődieknek is, mert itt már több éve edzőtáborban vesz részt. 25-év alatt több mint 500 érmet gyűjtött, és Athénben szeretné megőrizni helyezését. „Tudtam és hittem benne, hogy én leszek a legjobb. Csodálatos volt, hogy a magyar kormány küldöttsége helyben együtt örült velünk.” Edzője szerint ez a legemebribb olimpia volt.

Supola Zoltán az étkezésekről elmondta, hogy csupán zöldségeket, halat és gyümölcsöt ehetek. Valószínű, hogy már Athénben nem indul, úgy érzi kiöregedett az olimpiai küzdelmekből.

Nyeste Adrienn, mint mondta, nem adja fel. Indul a következő olimpián is. „Kell a hit, hogy én leszek a legjobb.” Majd így folytatta: „Fontos, hogy a szülők, az edző, az iskola bizzon bennem, és ha ez így lesz a győzelem sikerülni fog.”

Lukács József edző: „Nagyon sok kinti magyar örült együtt velünk, eredményeinknek, a magyarok lehetését mindenütt lehetett érezni!”

A sok kérdés után az olimpikonok meglepetésként bemutatták olimpiai játékaikat. A közönség óriási ovációval fogadott minden szereplőt.

Nagyon jóleső érzés volt jelen lenni ennyi boldog emberrel és a kiváló sportolókkal, akik egy kicsit Gyomaendrődre varázstolták az olimpia felejthetetlen hangulatát.

Labdarúgás

Ennyire volt képes a Barátság - VSE

Szept. 23. Gyomaendrőd – Abony 0:1 Nagy lehetőséget hagytunk ki. Egy szerencsétlenül bekapott gól került a hálónkba és viszonzásul több nagy lehetőséget puskáztak el csatáraink. Ha nem merünk próbálkozni, siker sem szület. A kapott gól ellenére is a védelem volt a csapat jobbik része.

Megye I. Oszt. Gyoma – Medgyesegyháza: 0:0 Fáradt együtteseink kioldása volt.

Okt. 2. Barátság – Dömsöd 3:2 ! A vendégek szögletből vezetést szereztek. Az 58. percben Furka egyenlített. 62. percben a tizenegyest Karácsony értékesíti. A 89. percben Katona labdáját Kovács a hálóba küldi. Az utolsó percben a vendégek szépítettek, s így alakult ki a végeredmény: 3:2. Jók: Dinya, Ifurka L. Bélteki

Megye I. Oszt. Méhkerék – Gyoma: 3:0.

Okt. 8. Makó – Gyomaendrőd. 1:0 Ügyesen megszervezett védekezés, vesztélyes ellentámadások. Kis szerencsével pontot rabolhatunk volna. A védelem derekasan kitett magáért.

Okt. 15. Szeged FC – Gyomaendrőd: 1:1 A lelkes vendégek csaknem meglepetést okoztak a Tisza partján. A védelem önmagát multa felül. Hanyecz kapus remekelt.

Okt. 23. Gyomaendrőd – Szajol: 1:2 Kellemes időben 200 néző előtt győzelemmel kecsgetett a mérkőzés. Az I. félidőben vezetést szerezünk. Időnként biztatón játszott a csapatunk. A fokozatosan feljövő Szajol egyenlített, a hazaiak elfáradtak

Csoportunk végeredménye:

1. Makó	841	25:10	31
2. Abony	761	20:11	27
3. Békés	734	33:23	25
4. Szeged	725	32:22	23
5. Szajol	527	19:25	17
6. Orkény	5	9:26:32	15
7. Dömsöd	4	-10:24:45	12
8. Gyomaendrőd	239	13:25	9

Folytatás az NB. III-ban. Reméljük több sikerrel, közép-csapat lehetünk.

MÁRTON GÁBOR

Ungvölgyi János

Így ünnepelt a város október 23-án

Nemzeti ünnepünket méltóképpen akaruk a Millennium évében emlékezetes ünnepé tenni. Ezért már jó előre (közel egy éve) elterveztük, hogy a város és a civil szervezetek közösen megrendezik az elszármazottak első világtalálkozóját. E napra haza hívtunk mintegy 550 máshol élő gyomaendrői polgárt, akik közül mintegy 230-an fogadták el meghívásunkat.

Ünnepi szent misével kezdtük a megemlékezést. Iványi László plébános úr szentbeszédében felidézte Kapisztrán Szent János emlékét, aki 1456-ban vállalta a hazáért küzdők harctéri buzdítását. Majd a kommunizmus szörnyű tetteire, a mintegy 100 millió áldozatra emlékeztette a jelenlévőket, akiknek lelki üdvéért szolt a könyörgésünk is. A misén részt vettek Nagyenyed testvérvárosunk RMDSZ küldöttségének tagjai is. Szép számmal jöttek el az itthon élők is.

A kopjafánál a Rózsahegyi Általános Iskola diákjai emlékműsort adtak, és a pártok, civilszervezetek elhelyezték a koszorúkat az 56-os hősök emlék kopjafájánál. Az ünneplők közül csak néhányan tudtuk, hogy az 56-os áldozatok emlékére állított kopjafa virággal történő beültetése nem tartozik a város „kötelező” feladatai közé, mivel nem a város állította. A helyi MKDSZ tagjai viszont nem kötelességből, hanem a hősöknek kijáró kegyeletből és tiszteletből ültetik el a megemlékezés virágait évről évre mindaddig, amíg nem változik meg ez a szemlélet a város vezetésében.



Latorcai János avató beszéde

A következő ünnepi helyszín az Endrőd és Vidéke Takarékszövetkezet legújabb fiók épületének az avatása volt a Blaha út elején. Gyönyörű, impozáns épülettel gazdagodott az Endrőd településrész. Mindnyájan büszkén és örömmel jöttünk, és hallgattuk előbb Dávid Imre polgármester és egyben a Takarékszövetkezet igazgatóságának elnökét, aki üdvözlő, köszöntő beszédében külön megemlítette név szerint is az alapító tagokat, akik 11-en élnek, a 97 főből.

Az avató beszédet Latorcai János országgyűlési képviselő, városunk díszpolgára mondta, amelynek néhány gondolatát idézzük:

„Az egyén esendő, és gyenge, bukásra ítéltetett, de az összefogás vázna erőtől duzzadón állja a megpróbáltatást és a vihar szelet, - ezt a gondolatot a haza bölcsétől, Deák Ferencről idézte Latorcai János. Majd így folytatta: „Kevés olyan része van a társadalomnak, amely létrejötte óta annyi vitát váltott volna ki, mint a szövetkezetek. Maga a szövetkezés eszméje is gyakran került a viták sűrűjébe, annak ellenére, hogy a közgazdaságtan ezt a gazdasági intézményt tekintti a legdemokratikusabbnak. A szövetkezet célja kizárólag gazdasági. Nem törekszik nyereszkesedő tőkegyarapításra, nem foglalkozik kereskedelmi spekulációkkal, hanem csakis és kizárólag a tagok anyagi érdekeinek a magvalósításával... Pontosan ezek a vezérlő elvek biztosítják, hogy a szövetkezés feloldhatja a konfliktusokat, az egyéni haszon maximalizálása és a szociális feladatok, az idegen rendelkezés és az önrendelkezés, a gazdasági érdekek és szociális célok, a személyi érdek és a közösségi érdek között. Az emberek a szövetkezet előnyeit hamar felismerték, és az első tévova lépések után az Egyesült Allamoktól Európán át Távol-keletig, a világ minden táján gyorsan bontakozott ki a szövetkezeti mozgalom, mindmáig folyamatosan fejlődve és napjainkban is meghatározó szerepet játszva. A történelem során - mint minden, - így a szövetkezeti elvek is változtak. Nem egyszer elsősorban a kolhozosítások során torzultak, de még azokban az időkben is a szövetkezetek voltak azok, a szervezetek, amelyeket a hatalom nem tudott maradéktalanul maga alá gyűrni.

Hazánkban az első szövetkezetek hitel-szövetkezetek voltak, amelyek a XIX. Század közepén hitelegyletek néven alakultak... A második világháborút megelőzően az 1500 hitelszövetkezetnek már 800 ezer tagja volt. A háborús éveket sikerült ugyan átvészelní, de a háborút követő társadalmi átalakulás a szövetkezeti önállóságot és öngazgatást sem türte sokáig... A hitelszövetkezeteket fokozatosan felszámolták, vagyonukat kisajátították... **Az élet azonban mint mindig, akkor sem áll meg.** A társadalom újra igényelte a hitelszövetkezetek működését, s talán nem véletlen, hogy éppen 1956. őszén indult meg újjászervezésük. Itt Endrődön, a helyi AFESZ kezdeményezésére 1957. május 18.-án 97 tag alapította meg az Endrőd Takarékszövetkezetet, melynek taglétszáma már akkor az év végére 276-ra emelkedett. Kezdetben a szövetkezetek tőkeereje kicsi volt, de folyamatosan fejlődtek. A fejlődés együtt járt az egyesülésekkel. Így a Hunyai Takarékszövetkezet 1963-ban, a köröstarcsai pedig 1977-ben egyesült az endrődivel. A fejlődés töretlen volt. A fejlődési folyamatban azonban elsősorban a 80-as évek végén és a 90-es évek elején voltak olyan időszakok is, amelyekre most, ebben az emelkedett ünnepi órában nem szívesen emlékezünk. De az

összefogás, az akarat, a megújulási készség a megtisztulási képesség segített.

A szövetkezetben volt annyi erő, hogy a problémákat legyűrje és újra az eredeti célokra és a hagyományoknak megfelelően működjön. Ebben a tagság mellett jelentős szerepet vállaltak az 1994-ben megválasztott új testületi szervek, amelyek következetesen végrehajtották a szövetkezet megújítását, melynek filozófiája abban foglалható össze, hogy a szövetkezet működési területén összegyűjtött forrásokból az itt élő emberek és azok vállalkozásainak boldogulását kell szolgálni. A 90-es évek második felében a fejlődés felgyorsult... Ezek a fejlesztések azért voltak sikeresek, mert egybeestek az itt élő emberek igényével, amit jól jelez, hogy az elmúlt 4 év alatt több mint 2,5 szeresére nőtt a szövetkezet mérleg főösszege. Mára a piaci verseny igazolta, hogy ez a takarékszövetkezet a szolgáltatások terén európai színvonalat biztosít, gyakorlatilag mindent tud nyújtani itt helyben, ami egy kereskedelmi banktól elvárható. A vezetés világosan látta, hogy nem elég csak a szolgáltatások színvonalát emelni, olyan megjelenésre, arculatfejlesztésre van szükség amilyet az új évezred új kihívásai követelnek. Ezért született tavaly az a döntés, hogy az endrői egységet, amely a takarékszövetkezet első háza volt, újjá kell építeni. A közel 75 millió forintos beruházás elkészült, ime a csoda megszületett. Ebben a jubileumi évben, az 1956. október 23-i forradalom és szabadságharc ünnepén emelkedett lélekkel avathatjuk azt. **Hirdesse ez az épület és ez az intézmény is Gyomaendrőd megtartó erejét,** az emberi megújulást, az akarat diadalát és a jövőbe vetett hitet. Kívánok megbízható üzleti partnereket, elégedett ügyfeleket, gyors és pontos ügyintéztést és újabb sikeres beruházásokat. Ezekkel a gondolatokkal mondom köszönetet e nagyszerű épület tervezőjének: Nagyné Perjesi Anikónak, a kivitelezést végző Termix Építőipari Szövetkezetnek, de mindenekelőtt a Takarékszövetkezet vezetésének és kiemelten dr. Hunya Miklós igazgató úrnak... Átvágom az avató szalagot, kívánom, hogy az indító gondolat itt, Gyomaendrőd, endrői részében, az új évezredben is megtartó erő, egyességbe kovácsolást biztosító tett legyen. Az avató beszédet követően Iványi László plébános úr megszentelte és hangos közös ima után megáldotta az épületet és a benne dolgozókat. Hunya Miklós igazgató úr a megjelenteket szíves háztűznézésre invitálta. A Takarékszövetkezet dolgozói rendkívül csinos, ünnepi „egyenruhában” vezették végig az ügyfeleiket az új munkahelyükön, ahová szívesen várják a dolgozók hétköznapokon is a ma ünneplő közönséget.

Az ünneplés következő színhelye Gyomán volt, a részben közadakozásból felújított Hősök emlékművénel, ahol Domokos László országgyűlési képviselő a forradalomra emlékeztet ünnepi beszédében. A város díszvendége Habsburg György főherceg avatta fel a felújított Hősök emlékművet.

Így ünnepelt a város október 23-án



Habsburg György üxcellenciája ünnepi beszéde

művet, a városházán elhelyezett emléktáblát pedig dr. Dávid Imre polgármester.

A városi képtár már a megnyitó előtt. Zsúfolásig megtelt. Eljöttek nagyon sokan Endrődről és a környező vidékről is, hogy láthassák a csodát, hiszen nem volt még ikon kiállítás Gyomaendrődön. A Millennium évében, e méltó ünnepre elhozta ikonképeit Latorcainé Ujházi Aranka, és fotóit Takách Ágnes fotóművész. A kiállítás hangulatát már előre sejtetni engedte a rendkívül igényes kivitelű meghívó, amelyben „Ünnepre hívták a nézőket a művészek azzal a mottóval, hogy „Csendüljetek szívek, konduljatok harangok.” Nyitányként a Gyomaendrődi Zenebarátok Kamarakórusa csodálatosan énekelt Erdeiné Mucsi Márta vezényletével, majd Antal Anetta színmű-

vészno meghatóan szép, emlékezetes előadásában hallhattuk Babits Mihály: „Piktör Ignótus” című versét. Dr. Isépy Tamás országgyűlési képviselő kiállítást megnyitó gondolatiból idézzük: „Goethe írja: hogy ” A művészet a kimondhatatlan tolmácsa” Delacroix a nagy francia festő pedig így ír: ”A retorikát mindenütt megtalálja az ember. Ez a képek és könyvek megrontója.” A megnyitó azonban- sajnos- retorika, de reményeim szerint talán nem rontom meg túlságosan azzal a képekkel, ha most a szó szerény eszközeivel megkísérlem kimondani, hogy ezek a művek mégis milyen kimondhatatlannak tűnő gondolatot, vagy üzenetet kívánnak tolmácsolni számunkra. Az üdvözülni vágyó, vagy csak az egész egyszerűen az élet teljességére törekvő és önmagára valamit is adó ember a születés és a halál közé beszorított élete során szüntelenül kapcsolatot kíván létesíteni az Istennel, a Teremtővel, vagy csak egy természetfölötti lényvel, és keresi a kapcsolat létesítésének eszközeit. A keresés közben előbb utóbb rájön arra, hogy a helyes út az áhítat világán keresztül vezet és az áhítat felkeltésének egyik bőséges forrása a művészet és ezen belül a képek, az ikonok, a freskók a látás élménye, mert ezek „küldenek fényességet az emberi szív mélységébe” ahogy egy zeneszerző Robert Schumann fogalmazta meg a művészet hivatását. Az ortodox zsinat által szentté avatott nagy orosz ikonfestőről Rubljovról szóló könyv bevezetője hivatkozik arra, hogy a középkori bölcselek tanítása szerint a világ csak tükör, az a művészek alkotása is és valamennyi az Isten mérhetetlen fényébe foglalt tökéletességet tükrözi, a maga tökéletlensége ellenére is. Az újra törekvő elmék azonban a „tükör” hasonlatot egyre inkább a mindennapi élettel és a természettel társítják. Leona Battista Alberti –a művészet elméletével is behatóan foglalkozó híres olasz építész – a festő tevékenységéről szólva már a XV. században így kérdez: „Mi másnak nevezhetnénk a festészetet, ha nem tükörnek, amelyet az eredeti

elé tartanak, amint azt a művészet megköveteli?” A XVIII. századi esztéta Johann Joachim Winckelmann ugyanakkor már azt is megköveteli, hogy „Az az ecset, amelyet a művész használ, az értelemben legyen mártva...” Ezeknek a gondolatoknak a jegyében térjünk végre a tárgyra, és nézzük a műveket dr. Latorcai Jánosné Ujházi Aranka ikonfestő művészi és dr. Csenger Zalán Attiláné Takách Ágnes fotóművész alkotásait, próbáljuk száraz szavakban megfogalmazni, hogy mit fejeznek ki ezek az alkotások, és milyen fényt sugároznak az emberi szívekbe. Közös jellemzőjük, az ihlet meleg sugárzása. Az ikonok az Isten felé fordulnak, a fotók pedig az Isten által teremtet világ felé, az ikonok egy kiérlelt áhítatot, egy kegyelmi állapotot, a fotó pedig az ihletet kiválasztott és sokatmondó pillanatot varázsát tükrözik, de valahogy mindketten tökéletesen megfelelnek a tolsztoji elvárásnak, hogy „A művészetnek képessé kell válnia arra, hogy a testvériség és felebaráti szeretet érzéseit minden ember rendes érzésévé, sőt ösztönévé tegye.” Ujházi Aranka művészetének forrásvidékét pontosan megjelöli: „A hit világa, a kiteljesedett szeretetre való törekvés, környezete természeti világa, édesapja nyugalmat, de mégis mozgást, életet árasztó méhesének illata, szülőföldjének, Gyomának, a Kőrösök vidékének harmóniája” és ahogy egy vallomásaiban saját maga írja: „Így szólított meg az Isten, a Míndenségt Teremtője, és mutatta meg az ikonfestészet szépségét.” Kissé hosszú lenne felsorolni a templomokban igazi otthonra talált, áhítatot sugárzó, fénylő alkotásait, a Hajdúszoboszlói görög katolikus templomban a 29 képből álló, vagy a bazilita rend budapesti kápolnájában a 10 képből álló ikonosztázát, a Gábor és Mihály főangyalok itt, Gyomaendrődön, a Katolikus Iskolában, vagy Szent Jeromos Budapesten látható ikonját és hosszan sorolhatnám a többieket, de feltétlenül említenem kell még az alsóvádaszi római katolikus templom ablakoltárát. A megjelenés előtt álló Kortárs Művészeti Lexikon azzal kezd Takách Ágnes bemutatását, hogy 1954-ben „fényképész szakmunkás végzettséget szerzett” és az út a reklámfotókon, a portréfotózáson át vezetett számtalan kiállításig, a megkapott díjakig és érméig, a megjelent könyvekig. A művészetére a legjellemzőbb, hogy a mozgást jeleníti meg, a látvány sokszorozásával, a motívumok egymásba olvasztásával, a folyamat és az idő múlásának bemutatásával a 4-ik dimenziót is a néző élményévé teszi, beállításai, a megvilágítás, a színbeli kompozíció, a hiteles tárgyszerűség lenyűgözi a fotók nézőit. Nagyon találóan jegyzi meg a művészettörténész Végvári Lajos, hogy a szín, a fény, a mozgás megragadása, a gyermeki naiv rácsodálkozás, az újszerű látványok megragadása, a kulturált képalakító készsége és a színnel való bánni tudása teszi igazi, jelentős alkotóvá. Tisztelt Hölgyeim és Uraim! most pedig szavak helyett adjuk át magunkat a látás gyönyörének, az élmény varázsának, az áhítat kegyelmének, és engedjék



Így ünnepelt a város október 23-án



káig időzni a kiállítás képei között, (de egy hónapig még vissza lehet jönni!)

A gyomaendrődiek világtalálkozójával folytatódott a program Katona József Művelődési Házban. A Himnusz éneke után az üdvözlő beszédek sorát, a város polgármestere nyitotta meg. Elmondta az utóbbi évek fejlesztési eredményeit, amelyekre méltón lehet büszke a város és vezetése.

Habsburg György főherceg üdvözlő beszédében idézte édesapja mondását, „nyelvében él a nemzet.” A főherceg szerint a találkozó résztvevőit is a sok közös emléken túl a családi gyökerekhez való visszatérésben a magyar nyelv is motiválja. Ezt követte **Domokos László országgyűlési képviselő** a megyei önkormányzat elnöke köszöntő beszéde. „Nagy öröm számomra, hogy így együtt láthatom Önöket. Személyes meggyőződésem, hogy nem ünnepelhetünk, és nem emlékezhetünk méltóbban, mint így együtt közösen. Önökhöz hasonlóan magam is régóta vártam erre a pillanatra. Szeretném megköszönni Önöknek, hogy fontosnak tartották a mai napot, a világtalálkozáson való részvételt. És köszönöm a szervezők áldozatos munkáját, a Gyomaendrőd Városi Önkormányzat, az Endrődiek Baráti Köre, a Gyomakör Egyesület, és a Gyomai Szülőföld Baráti Kör nélkül ma nem lehetnénk itt, nem lehetnénk együtt. De együtt vagyunk, és így a mai nap, 2000. október 23-a az összetartozás, összefogás jelképe is. Tisztelt Jelenlévők! A legnagyobb kincs, amivel az egykori és mai Gyomaendrődiek a település, és a megye életét gyarapítják, az a gyökerek ápolása, a forrás tisztántartása. A kétezredik évben, a millenniumi esztendőben együtt ünnepelhetjük a keresztény magyar állam ezeréves fennállásának jubileumát, és a magyar nemzeti összefogás egyik kivételes példájának évfordulóját, 1956 őszét. Ha az idő országútján van fontos keresztződés, akkor a millennium éve kétségtelenül az. Ebből a keresztződésből ha visszapillantunk, akkor az elmúlt évek, évtizedek történelme rajzolódik ki előttünk. Ha Önökre tekintek, akik Gyomaendrőd képet rajzolták egy angol úriember által az Európai Unió számára készített, rólunk, magyarokról szóló tanulmány jut eszembe. Így fogalmaz a szerző: „Akár logikusak, akár örültek, a magyarok között sok a zseni. Az idegenbe és gyakran ellenséges környezetbe került magyarok közül nem kevesen fantasztikus sikereket értek el a XX. Század folyamán. „Eddig az idézet. Én ehhez csak annyit szeretnék hozzátenni, hogy bizony ez igaz az itthon maradottakra is. Tisztelt Hölgyeim és Uraim! Elárulok egy apró titkot. Magam a mai napot arra fogom felhasználni, hogy az elszármazottakkal beszélgessek, kikérjem véleményüket, meghallgassam tapasztalataikat. A település fejlődéséről sokat elárul a vélekedésük.....Szerencsére Békés megye és így Gyomaendrőd is folyamatosan gyarapodik, változik. Szépül, és épül. A legfeltűnőbb és legfontosabb, az egész térséget érintő változással azok találkozhattak, akik Budapest felől a 44-es fő-

úton érkeztek közös ünnepünkre. Ami évekig, évtizedekig álom volt, az mára már valóság: épül az új tisztaugri híd. A megyei összefogást szimbolizáló, felzárkózásunkat segíteni hivatott híd átadására éppen egy év múlva, 2001 októberében kerül sor. Engedjék meg, hogy megragadjam az alkalmat, idejekorán meghívjam Önöket erre az eseményre. Végezetül pedig azt kívánom, hogy a szervezők céljai megvalósuljanak, és a mostani találkozásnak köszönhetően még erősebb szálak alakuljanak ki a szülőföldről elszármazottak és a városban élők között. **Az Endrődiek Baráti Körének elnöke Latorcai János országgyűlési képviselő** ünnepi beszédét sokan meghatóttan és fátyolos szemmel, szívünkben emelkedett hangulatban hallgattuk végig. Íme a köszöntő: „Profán búcsúnk, ez a szereglés is arra szolgáljon: Kézbe a kezet, s hallgatni a hazai harangszót, mint a szívverést: Nem lehet eleget! Keresni a holnap útját, módját, mely többé tesz, porból felemel! Ne feledjük: Az a parola, ha egyért mind, mind egyért felel! Próféta-korban légyen elég a szóból! Mit mondhatnék még, kedves feleim? Egész életem hazai vallomás, imámon ámen, versemen a rím: Segítsd Endrődöt, Felsőleges Isten! Adj hitet és boldogabb jövőt, Nyomunkba-lépő sok új nemzedéket, S haló porunknak szülőföld szemfedőt!”

Timár Máté: Endrődi hitvallás című versének ezen csodálatos és megindító részletével köszöntöm az Endrődiek Baráti Köre nevében a Gyomaendrődről elszármazottak millenniumi találkozóját, valamennyi itt lakó és most – ha rövid időre is – visszatért gyomai valamint endrődi társunkat, Főherceg urat, országgyűlési képviselő urakat, Polgármester urat, Gyomaendrőd Önkormányzati Testületének minden tagját és valamennyi kedves vendégünket. Találkozni, emlékezni jöttünk, visszanyúlni gyökereinkhez, hogy gyermekkorunk élményeiből merítve, a hazai táj életerejéből töltekezve legyen erőnk dolgozni, tenni, állni a vártán az újabb találkozásokig. Hazajöttünk feltöltődni, hazajöttünk megújulni. Hiszen itt, legbelül a szív táján, ha csendesen is, de valamennyien erősen érezzük, hogy ide a Kőrösök vidékének zegzugos, fűzfás, világához, a Sós-halom gyermekképzeti hegyéhez, a Páskom, Póhalom kemény rögzéhez az Ugarak, a Nyilas, és a Peres búzatengeréhez, a ligetek májusi virágos-zsongásos hangulatához, a templomokhoz, a templomtornyokhoz kötődünk. Valamelyik temető csendjéhez, egy-egy csendes, hangos utcához, és abban egy házhoz tartozunk. Elszakíthatatlanul kapcsolódunk Gyoma és Endrőd, Gyomaendrőd fizikai és szellemi világához, a szülőházhoz, a még itt élő, vagy már eltávozott szeretteinkhez. Sokszor mindez, már csak egy elmosódott arc. Egy, talán, csak álmainkban előtűlő kép. Egy-két Bódi Károly, Korinyi Margit, Bella Rózsa, Bíró Lona, Honti Antal, vagy éppen Ugrin Péter festmény. Egy imára készítő Újházi Aranka ikon. A múltat, a megfoghatatlant a mában rögzítő Kunkovác László fénykép. Egy utcaszöglet. Néhány Timár Máté. Határ Győző regény, és



meg, hogy a nagy festő, Van Gogh két lelkes őszinte mondásával nyissam meg Újházi Aranka ikonfestő művész és Takách Agnes fotóművész igazi művészi élményt ígérő kiállítását.” Mennyi szépség van a művészetben! Ha az ember csak vissza tud emlékezni amit látott, akkor már sosem hanyél, igazában sohasem magányos, és nincs többé egyedül.” Volt még egy nagyon kedves és megható színfoltja a kiállításnak. Aranka szüleit köszöntötte a 60-ik házassági évfordulójuk alkalmával, és azzal is megköszönte szüleinek az életét és a kapott szeretetet, hogy átadta az évfordulóra készített legújabb ikonképét. A kiállítás résztvevői igazi ünnepre jöttek. A kiállítás képeitől sokan meghatódtak, és a szeretet érzése, mint fénysugár visszatükröződött sokak szeméből. Köszönjük Aranka, és Agnes, hogy műveitek által megmutattátok, hogy milyen szép az Isten által teremtett világ. Valóban fényességet küldtetek az emberi szív mélységébe is. Sajnos nem lehetett so-

Így ünnepelt a város október 23-án

vers, vagy Gergely Ágnes, Bella János, és Szilágyi Ferenc strófa. Egy-egy veretes könyv a szomszédos Kner nyomdából. Egy-két csodálatos Rózsahégyi Kálmán, Kállai Ferenc vagy Szilágyi István szerepformálás, néhány, az életünk alakulását meghatározó nagyszerű pap, csodálatos tanító és tanár. Egy-egy édesanyánktól hallott dal, vagy egy Frankó Tünde ének. Néhány gyermekkori emlék: kifakult ruhájú dolgos iparos, paraszt és munkás emberek, az utca porát rúgó mezítlábos gyerekek, akik egymást félszavakból is értik. Szüleink áldozatos tettei, és erőfeszítése, s az a csodálatos, mással össze nem téveszthető, máshol fel nem lelhető ízű és zamatú beszédvilág, amit idegen nem is képes elsajátítani. Nagyjából ez az, ami elidegeníthetetlenül és visszavonhatatlanul a miénk, és csak a miénk, amit sohasem lehet elvenni tőlünk, amitől nem tudunk, de nem is akarunk szabadulni, s amit legegyszerűbben de legkifejezettebben két szóval lehet csak jelölni, Gyoma és Endrőd, mára egybeforrottan: Gyomaendrőd. Itt Gyomaendrődön, ma az 1956-os forradalom és szabadságharc ünnepének csendjében együtt vagyunk. Itthon a hazában, és itthon a szülőföldön. Itt, ahol az anyatejjel szívtuk magunkba a hitet, hitet az emberben, hitet az emberi tisztességben, és itt, ahol megtanultuk a becsületes munka, a másik ember tisztelését is. Ma, amikor itthon maradtunk, és elszármazottak találkozzunk, emlékezünk és ünnepelünk, - az édes szülőföld szeretetéből, gyermekkorunk emlékeiből, szüleink áldozat és példa-vállalásából, elődeink munkájának eredményéből, az endrődi és gyomai szellemiségből töltözzünk, - merítünk erőt, hogy az új évezred küszöbén újabb 1000 évre is legyen indító gondolat, hogy végre összefogott gyomaendrődi nagycsalád, tágabb értelemben pedig nemzet lehessünk. Isten hozott mindannyiunkat!

A gyomai születésű, **Dr. Szilágyi Ferenc Károli Gáspár egyetem nyugalmazott rektora**, a gyomai lokálpatrióta egyesületnek nevében üdvözölte a hallgatóságot. „Tisztelt Ünneplő Közönség! Kedves, Gyomaendrődiek, és Endrődgyomaiak! Már csak így mondom, hogy szó ne érje a ház elejét, s ne hogy azt mondhasa valaki, hogy hazabeszélek, (ám-bár mióta Endrődről házasodtam, akár Gyomát, akár Endrődöt dicsérem, mindenképpen hazabeszélek.) Mind ennek ellenére őrzöm azért büszke helyi hazafiságomat, ahogy kálvinistaságomat is, de türelmi, ökumenikus alapon, úgyhogy szerintem az egykori endrődi utat is lehetett volna, ha talán nem is Szent István útnak, de István király útjának nevezni, hiszen református apai- anyai őseim is mindig tisztelettel emlegették augusztusban az országalapító István király napját. Magam mindig büszke voltam szülőhelyemre, amelynek a nevét, ha valahol kimondtam, az ország szinte minden helyén hozzátették: „Kner Izidor

könyvnyomdájá” – s ez talán így lett volna nem egy nyugati, vagy keleti országban is, s növelte önértéket, hogy történetesen e híres műhely tőszomszédságában születtem. Büszke maradtam rá akkor is, mikor a háromszor akkora nagykun mezőváros, Mezőtúr 400 éves református gimnáziumába, anyai városomba kerültem. Emeletes ház talán több volt Mezőtúron, de ilyen nyomdaja, és könyvkiadója nem: hiszen itt jelent meg a magyar és világirodalom számos klasszikusa, s először itt adták ki Kosztolányi Dezső Tinta című kötetét, s az induló Szabó Lőrincnek –akinek idén ünnepeltük 100. évfordulóját – első verseskönyve, a Föld, erdő, isten, szintén itt látott napvilágot. De voltak itt született szellemi kiválóságai, alkotói is Gyomának. A 40-es években a cserkészlap pályázatot hirdetett, amelynek keretében a lakóhely őt neves személyiségét kellett ismertetni, lehetőleg olyanokat, akikről utca is van elnevezve. Nem okozott túlságosan nagy gondot az őt név összeírása: első helyen a nyomdaalapító Kner Izidort írtam be (akit még személyesen is ismerhettem), de mire a pályázatomban beérkezett, a német bevonulás, illetve megszállás után az egyetlen házból álló Kner köz utcatábláját is levették, és helyébe egy egykori csendőr neve került. Kner Izidor emléktábláját is levették, Petőfi utcai szülőházáról: mintha a megtörtént dolgokat meg nem történné lehetne tenni. Az ének-szerző tudós-református pap, Kálmán Farkas neve volt a második, akinek éneke ma is ott található a kálvinista énekkönyvekben, s akinek hangjegyekkel díszített siremléke, borostyánnal szinte teljesen befutva várja a már szántófölddé vált temetőrészben, több régi siremlék, - közöttük Papp Zsigmond helyi művész alkotása – társaságában, hogy emlékparkként védett területté nyilváníttassék, a szomszédos régi katolikus és izraelita temetővel együtt – ahol az utóbbiban -a Kner család tagjainak hamvai is nyugosznak. Gyomai református lelkész volt az egyház- és művelődéstörténetben is számon tartott Garzó Gyula, s annak idején szintén utca is viselte a nevét. Beírtam a pályázatba Wodianer Albert nevét is, volt utcája, a később polgári iskolává lett árvaházat, valamint a neoromán stílusú műemlék értékű katolikus templomot is ő építette. Végül, de nem utolsó sorban, Dr. Kató Józsefet írtam be, akit az irodalomtörténet is ismer, mint költőt, és műfordítót, (lengyel felesége révén fordított lengyel klasszikusokat is) s magamnak közeli rokonom volt. Neki is volt akkor utcája szülőhelyén. Persze vannak még nevezetes személyiségei Gyomának: a már említett képzőművész-festő-szobrász Papp Zsigmond, egész múzeumra való, értékes hagyatékaival. 1944-ben rejtőzött rokonánál a Néma forradalom írója, a földtelen paraszt-ság életének megrázó rajzával nevezetessé vált Kovács Imre, akit e könyvért az Magyar Királyi Ügyészség fogházra ítél, s eltiltotta az ország valamennyi főiskolájától, és egyetemétől. (A háború után a Parasztpárt főtítkára lett, majd nyugati emigráció-

ban állt helyt: elsősorban a latin-amerikai szegénység föld kérdéseinek kutatásával.) De hát az ezredéves évfordulón nemcsak emlékeztetni akarom földijeimet, szülőhelyem lakosságát, a város szellemi értékeire, nemcsak a múltat akarom idézni, a jelenlétnek, hiszen éppen elég kiválóság gyűlt itt egybe a közelebbi múltból s a jelenből is, hogy növelje a város lakóinak önértékét. Éppen ez sugallta a gondolatot, hogy ha néprajzilag oly gazdag Endrődnek tájháza van, Gyoma miért ne hozhatna létre egy helytörténeti gyűjteményt, amely a kezdetektől napjainkig mutatná be a helység történetét, szellemi és természeti kincsét, értékeit: a hőforrás köré épített kitűnő gyógyhatású fürdőt a Holt Körös parti, páratlan szépségű Erzsébet-ligetben (ennek lehetne jóval nagyobb híre országosan) s a horgász és vadászparadicsomot a határban. A helytörténeti múzeum terve azért is illeszkednék a millenniumhoz, mivel az ország legtöbb mai lakott helyének eredete többnyire az István király által alapított egyházakhoz, templomos helyekhez vezethető vissza. (S mennyire másképp alakulhatott volna az én ifjúkorom, is, ha tudom, hogy 1849-ben Petőfi Sándor is megfordult itt Mezőberénybe tartva, s gyűjtő hatású beszédet mondott a községházán-amit ma már emléktábla örökít meg.) Az egymással bővült kettős nevű városhoz, szülővárosomhoz, mint gyomai önértetű kálvinista annyit fűznék hozzá még, hogy már a negyvenes évek elején, mikor az új endrődi (endrőd-gyomai) betonutat élvezve kerékpározgattunk oda-vissza barátommal, arról álmodoztunk, hogy a két község hamarosan egyesül, s majd villamos köti össze őket egymással. Azóta a motorizáció, s a biciklizáció ezt a költséges megoldást fölöslegessé tette, (de az autóbuszjáratokat lehetne valamivel sűrűbbé tenni) a fejlődés természetes útja azonban az egyesülés volt, s a helyi lakosok bölcsességére vall, hogy ezt az utat mostanra elfogadták. S még talán annyit, hogy az endrőd-gyomai betonúton karikázva arról is álmodoztunk, hogy az egyesített két helység új neve majd Körösgyöngye lesz, ami nem is volt olyan rossz gondolat, hiszen elejét lehetett volna olyan gondoknak is, hogy pl. mi legyen a vasútállomás neve, s miért szerepel Endrőd kis kezdőbetűvel az új városnévben, a Körösgyöngye névre viszont mindkét településrész vita nélkül büszke lehetett volna. Éljen hát békében, boldogságban, mint az újházasok, a két egyesült település, hiszen a közmondás szerint hét nyár, hét tél választja meg a házastársakat, s ebből már kétszer is elmúlt a próbaidő. **Viruljon, gazdagodjon, fejlődjön hát egységben, egészségben Gyomaendrőd, Endrődgyoma, s legyen valóban a Körösgyöngye az eljövendő új évezredben is.**

Az előadások után gyönyörködhetünk a gála műsorban. Köszönet a közreműködő tánc, ének, zene művészeinek, és minden résztvevőnek.

Császárné Gyuricza Éva

Jogi tanácsadás

ÁLLAMI SEGÍTSÉG A LAKÁSOK KORSZERŰSÍTÉSHEZ

Lakásszövetkezeti és társasház lakóépületek közös tulajdonú részeinek felújításához, korszerűsítéséhez hitelintézet felvett kölcsönök törlesztésének megfizetéséhez az állam támogatást nyújt.

A támogatás mértéke: a törlesztés első 5 évében a kamat 70%-a, második 5 évben a kamat 35%-a.

A támogatás előfeltétele: a felújítási alapképzés előírt mértékű teljesítése, és hitelintézetnél elhelyezése.

A támogatás nem nyújtható akkor, ha a társasházközösség vagy a lakásfenntartó szövetkezet

az előírt mértékű (havi 6 Ft/m², illetve 8 Ft/m²) felújítási alapot nem képezte, vagy az alap pénzeszközeit nem hitelintézetnél helyezte el. Az alapképzéstől számított 4 év elteltével kérhető támogatás.



Közműtársuláshoz nyújtott hozzájárulás:

A társulat útján megvalósuló helyi jelentőségű közcélú közműlétesítményeknek a lakossági hozzájárulásból fedezett munkáihoz felvett hitel kamatainak 70%-át – kölcsönt igénylő társulat helyett – a költségvetés a hitelintézetnek megtéríti, függetlenül attól, hogy a beruházást vagy a beruházás lebonyolítását ki végzi.

A rendeletben szabályozott valamennyi támogatás esetében a kölcsönök nyújtását, folyósítását a törlesztés és kedvezmények megállapítását valamint ezeknek a költségvetéssel való elszámolását a pénzügyintézet végzi. Egy lakás építéséhez, illetve vásárlásához, támogatásokat csak egy pénzügyintézet nyújthat.

Jelzálog terheli az ingatlant a visszatérítendő támogatásoknak, valamint a kölcsönöknek az összegéig,

Császárné Gyuricza Éva

A TÖRVÉNYES ÖRÖKLÉS

A törvényes öröklés elsősorban az örökhagyó, másrészt az „elhunyt” gyermeke, illetve gyermekei. Több gyermek, fejenként egyenlő részben örököl. Az a gyermek, aki az öröklésből kiesett, annak helyén, annak leszármazói (gyermekei) örökölnek. Például a kiesett gyermek helyett három gyermeke az „örökhagyó unokái” egymás közt egyenlő részben örökölik meg a felmenők örökségét. Ugyanez az elv érvényesül a távolabbi leszármazók, dédunokák, ükunokák öröklésére is.

A gyermek öröklési jogképessége, ha élve születik a fogamzásának időpontjától illeti meg.

Amennyiben az elhunytnak gyermekei nincsenek, úgy a túlélő házastársa örököl. Ha tehát a házasság az örökhagyó halála előtt, akár a házastárs halála, akár a házasság felbontása kapcsán megszűnt, így házassági kötelék hiányában nincs törvényes öröklési kapcsolat sem. A házastárs helyén, annak leszármazóit öröklési

jog nem illeti meg.

A törvény akként rendelkezik, hogy bírósági felbontás esetén a házasság a felbontást kimondó ítélet jogerőre emelkedésének napján szűnik meg.

Ha tehát a házasság felbontását kimondó ítélet az örökhagyó haláláig nem emelkedett jogerőre, az öröklés megnyílásig a házasság fennállt, és a házasság az örökhagyó halálával szűnt meg. Ugyanez vonatkozik arra az esetre, amikor a bíróság a házasságot érvénytelennek nyilvánítja.

Gyermekek, illetve leszármazók és házastárs hiányában az örökhagyó szülei örökölnek fejenként egyenlő részben. Amennyiben az öröklésből a szülő kiesett, helyén leszármazói örökölnek, oly módon, hogy mint a gyermek helyén annak leszármazói. Ha a kiesett szülőnek nincs leszármazója, egyedül a másik szülő, illetőleg annak leszármazója örököl.

Leszármazók, házastársak, szülők és szülők leszármazóinak hiányában törvényes örökösök egyenlő részben az elhalt nagyszülői. Ha az örökhagyónak sem nagyszülője, sem azok elszármazói nem örökölhetnek, törvényes örökösöknek egyenlő részben az elhalt további felmenőit kell tekinteni.

Tehát a törvény, amikor a törvényes örökösök körét meghatározza, a rokoni, vérségi, illetve a családi kapcsolatot érti alatta.

A rokonság fogalma alatt a következőket értjük:

- **Egyenes ági a rokonság** azok között, akik között, az egyik a másiktól származik.

- **Oldalágon azok rokonok**, akiknek egy közös felmenő rokonuk van.

A rokonok öröklésénél tehát a vérségi származási kapcsolat az irányadó. Vérségi kapcsolat szempontjából közömbös, hogy a leszármazó (gyermek, unoka) házasságból, vagy házasságon kívül született-e. Ugyanis nincs jelentősége a felmenők (szülők, nagyszülők) öröklésénél, hogy a vérszerinti szülőpárok, vagy nagyszülők házassági kötelékben élnek-e, vagy sem.

Ugrinné Dr. Katona Klára

ÉPFE

Építőipari Szakipari Festő Szolgáltató

Betéti Társaság vállalja:

Közületi – vállalkozói és magán
megrendelőinek

ÉPÍTŐIPARI – SZAKIPARI

munkáinak elvégzését.

Teljes körű ügyintézéssel,

tervezéstől a kulcsátadásig,

ELLENŐRIZHETŐ REFERENCIÁKKAL

rendelkezünk Alföldön és Budapesten!

Hívja: 06-66-295-659

vagy 06-20-9367-514 számot.

Fax: 06-66-385-896

Cím: 5502. Gyomaendrőd,

Juhász Gyula utca 34/1.

THERM U X
ÉPÍTŐIPARI SZÖVETKEZET

☐ 5500 Gyomaendrőd,
Ipartelep út 3.

☎ T/F: 66/386-614. 386-226

Tevékenységeinket piacképes áron kínáljuk

- ☞ Magas és mélyépítési munkák generál kivitelezése – tervezése
- ☞ Transzportbeton és betonacél értékesítés, előregyártás, szerelés
- ☞ Egyedi asztalos és lakatos termékek gyártása (nyílászárók, Interspan bútorok)
- ☞ Építőipari anyagkereskedés (Interspan bútorlap...)
- ☞ Építőipari gépek, segédeszközök bérbeadása (toronydaru, acélzsalu, keretes állvány, útpanel...)

Egy könyvbemutató margójára



országgyűlési képviselője. 1997-ben a KDNP-ből kizárják, a Magyar Kereszténydemokrata Szövetség alapító elnökségi tagja. 1998-tól kormány-főtanácsadó. 1999-től a Magyar Kereszténydemokrata Szövetség alelnöke.

E rövid bemutatás után, következzen verseiből készült válogatás, azt hisszük, s reméljük, hogy e mélyen szántó gondolatokat minden hazáját szerető magyar ember szívébe fogadja.

SACRA CORONA

Ezredik esztendő karácsony ünnepén tünt el e tájon a csodaszarvas mert új frigyünk támadt olyan hatalmas hogy azóta is annyi átoksúly alatt lelkünkben megmaradt

Ó király ki égi frigybe vitted Meotis messze kalandozó népét jogarod országol máig lelkeinkben nagy palástod alatt tájak kicsi falvak maradtak magyarnak

Jaj hová lett István s koronája árván maradt népe úgy kívánta ragyogva viszály testvérharc fölé hogy belőle nőtt László látomása annak égi mása

Így lett a földi hatalom jelképe nemzet szimbóluma egy nép jó reménye hiába lopkodták hordták méltánytalan vitték messze földre lett a szívekbe ültetett ereklye

Jött viszály még annyi bujdosókra de elveszejtő korokban volt már egy magyarokhoz érő mágikus erő és megőrzött egy egész évezredre a korona-eszme

Európáért vérző küldetés-tudat mikor még együtt volt föld s az ég Zrínyi még hallotta Debora énekét s koronánknak is volt fényes helye a magyarok lelke

Ó szent ékszer milliónyi polcon hullámzó nagy rét csillogása sötét felhők eltakartak sokszor s ó hányszor hullt le s hamvadt ön-porába lelkünk szép virága

Mikor a sötét ránk szakadtával kincünk Orsovánál elásta Szemere vele szabadságunk végleg veszni látszott de feltűntek körül az őrzők a strázsán akik visszavárták

S most hogy viharok után letaroltan eszmélünk újra szebb napokra fozlott kertjeinkben fohászunk féltőn rügyeinket lélek s szabadság napja kibomlani hagyja

vagy frigyünk is eltűnik e tájon csak álmodtuk e hont mint a csodaszarvast de hát mártírok vére a pecsét e lapon melyre most a reszkető kéz ráírja: ezredév

Kicsi ország szétszóródott népe őseik földjén és szerte a világon Isten ha hull teelötted térdre mert örökségünket nagyon megtiporták e századi hordák

engedd a zsarnokok zord tele után újra borongó bércek fölé lássunk míg oszlik a kód a Kárpátok körül terebélyét földünkéből is tárja világ termő fája

s míg botladozunk viharból kiérve tántorogva világ minden táján fogyó magyaroknak világítson újra hit remény és honszeretet bokra a Sacra Corona

EZREDFODULÓN

Ezred fordulón világ országútján vihartól sodortan feküdtem félholtan de hozzám ért ős idők fuvallata s mikor lelkem már majdnem elalélt felrázott Rhadamantész

Ősi források tárultak élém fejem a növekvő fénybe hajtottam szellemem a zúgó szélbe merült remélve hogy örök ígékhez jut mint egykor Nikodémusz

Felnéztem: már folyt s magával ragadott a halhatatlanok lovaglása mindé kik igazul estek el csatákban s láttam csodálva: már fennen szálló a vérbefojtott zászló

Megindultan köztük őseim kerestem jöttek hosszú sorban végelláthatatlan jártak Muhinál Mohácsnál Budapesten immár kipirult többé nem hitetlen arccal integettem

Lovuk lába vállamat súrolta elestem és fogódzót kerestem láttam hogy vannak még testvéreim a pusztaságban pár drága lábnyom s néhány főlíansom

Bár itt lenn még minden csak kusza vázlat cseppfolyós rajz ködből kelő ábra voltunk és vagyunk európaiak s mint kikben a múlt már jövővel kavarg nagy-álmú magyarok

Ős Napkelet sem álmodhatta szebben együtt a sokat szenvedett népekkel sebeink szája ígert mond a jövőnek melynek fátyla már arcunkra lebben ezüstkék kikeletben

A bevezetőt írta és az oldalt összeállította:
Császár Ferenc

Október 6-án délután igen nagy közönségsiker mellett, Dr. Tellér Tivadarné, a Heraldika könyvkiadó ügyvezető igazgatója bevezetőjével, Antal Anetta színművész közreműködésével, a Budapesti Gellért Szálló Tea-szalonjában Dr. Nemeskürty István a Magyar Millennium kormánybiztosa mutatta be Csépe Béla: „Ezredfordulón” című verseskötetét. Elmondta többek között, hogy a kötet témája átfogja a magyar történelmet. Reményét fejezte ki, hogy ez a most bemutatott kötet kedvező fogadtatásra talál, és sok sikert kívánt a szerzőnek. A bemutatón jelen volt Salamon György festőművész, aki az illusztrációkat és a könyv borítóját készítette.

Kedves Olvasóink!

Bizonyára tapasztalják, hogy a Millennium jegyében országszerte számos bemutató, kiállítás, és sok más esemény zajlik. A Városunk, ezúttal egy olyan kereszténydemokrata szerző bemutatására vállalkozott, akinek bár nincsen gyomaendrői kötődése, de az Alföld szülötte.

Ki is ő: Csépe Béla?

1931. február 11-én született Szolnokon. Édesapja Csépe Jenő, magyar-történelem szakos tanár, aki 1947-49-ig a Demokrata Néppárt (Barankovits Párt) országgyűlési képviselője volt. Családját a csehszlovák hatóságok Kassáról kiutasították.

Csépe Béla gimnáziumi tanulmányait Miskolcon, Kiskunfélegyházán, Kassán, és Gyöngyösön végezte, Szolnokon érettségizett kitűnő eredménnyel. Élete a politikailag üldözöttek sorsa: Segédmunkás, munkaszolgálatos katoná, egyetemre nem veszik fel.

1986-ban megnősül, felesége Kovács Cecília építészmérnök.

Életében nagy változást a rendszerváltozás hozza meg. 1990-től 97-ig a Kereszténydemokrata Párt országgyűlési képviselője, 1992-től 94-ig frakcióvezető, 1994 és 97 között frakcióvezető helyettes. A KDNP parlamenti csoportjának megszűnése után a ciklus végéig a Fidesz Magyar Polgári Párt

Mária néni meséi

Levél a Kiskakastól IV.

Szervusztok gyerekek! Búzaszemes jó reggelt kívánok nektek, Dorombival, a cicával együtt.

Ma a kisbociról szerettem volna mesélni nektek, mert nagyon érdekes volt, hogy amint megszületett, máris reggelit kért. Felállt a négy hosszú lábára, odabotorkált Kávénénihez a bocianyukához, és nedves kis orrával bökdösni kezdte az oldalát.

- Bú - nézett hátra párás szemével Boci mama, és nyalogatni kezdte érdes nyelvvel a kis boci fejét. Mikor szép simára keféltette, azt mondta, hogy most már szép tiszta és rendes, és mehet reggelizni. Azt kérdezhetnétek, honnan tudom ezt ilyen pontosan, hisz Boci mama tehénül bög, én meg csirkéül csipogok. Az igaz, de a kacsák is kacsául hápognak, a libák is libául gágognak, a kutya kutyául ugat, a cica, de minek is soroljam? Ki-ki a maga nyelvén kürtöli világgá, hogy éhes, vagy szomjas. De azért, mi ott a baromfiudvarban mindig nagyszerűen megértjük egymást. Nem csoda hát, ha azt is megértettem, amit Boci mama böggött Bimbónak.

Nos róla szerettem volna mesélni nektek. Elmondtam volna, hogy mi történt vele, amikor először mehetett sétálni az udvarra. Kukurikú, az nagyon érdekes volt. A kerítésen fülénél fogva lógott egy fazék. Bimbó persze rögtön tudni akarta, hogy mi van benne. Beledugta az orrát, és csak akkor vette

észre, hogy kicsit szűk az ibrik, mikor ki akart bújni belőle. A fazék rászorult és se előre, se hátra. A boci ugrott, rángatta, de hiába. Egyszer aztán nagyot recsent a kerítés, és a boci úgy ahogy volt, fazékkal az orrán, belepotyogott a nagy lendülettel a kút mellett terpeszkedő kacsaszatatóba.

- Háp! Háp! Hát ez miféle szörnyeteg! - riadoztak a kacsák, és olyan sebbel-lobbal igyekeztek kifelé a vízből, hogy se láttak, se hallottak. Ijedtükben nekifutottak Töpörtyűnek, az árva malacnak, aki éppen ott tépdeste a porcfüvet az udvar közepén. Töpörtyűnek se kellett több! Úgy megrémült a sok hápogó csapkodástól, hogy szaladt, szaladt egyenesen neki a göndör barikának. Göndör bari a Bodri kutyának, Bodri kutya meg a cirmos cicának. Cirmos cica ijedtében ugrott egy nagyot, és éppen a szakajtó kosár szélére. A kosár felborult, és maga alá temette a cicát. - Miáú! Miáú! - panaszkodott szegény cirmos, és mert rettenősen megrémült, futni kezdett a kosár alatt. Az persze futott vele együtt.

Mari néni éppen akkor lépett ki a kamrából egy csuporny mézzel. Amint meglátta a magától nyargaló szakajtót, ijedten elejtette a csuprot, és futott András bácsiért! András bácsi jött is azonnal, kezében egy nagy kosár tojással. Éppen akkor szedte össze. Nem figyelt a lába alá, belelépett a mézes csuporba, és ó, jaj, úgy hasra vágódott, hogy csak úgy gurul-

tak szanaszét a frissen tojt tojások.

Ez már több volt a soknál! András bácsi majd fölnyársalta a tekintetével szegény Mari nénit.

- Nem én tehetek róla, hanem a szakajtó kosár, ami ott nyargal a réten! Attól ijedtem meg.

András bácsi utána futott a miákoló szakajtónak, elkapta és jól a földhöz csapta.

- Pedig nem is én vagyok az oka - nyikorogta a szakajtó - hanem a cica, mert a karimámra ugrott!

- Hogyne ugrottam volna, mikor nekem rontott Bodri! - Prűszkölte Cirmos.

- Rontottam hát, vaú - vakk, mikor az oldalamba bökte a kobakját a göndör bárány! Mormogta dühösen Bodri.

- Böktem ám, mert fellökött az árva malac! - panaszkolta a bárány

- Röff! Már hogyne löktem volna, amikor úgy rám ijesztfettek azok a hápogó kacsák! - méltatlankodott az árvamalac.

- Háp! Háp! Mikor egyszer kiszorított bennünket a többől az a furcsa szerzet! - totyogtak elő még mindig lihegve a megriadt kacsák. - Háp, háp, még most is ott csücsül, akárki láthatja! Háp!

- Hej a jégen kopogóját! - kerített el cifrán András bácsi - hát te okoztál ekkorra galibát, te búbánatos boci? Gyere csak ki onnan, hadd látom el bajodat.

Hanem mire kiszabadította a pórul járt Bimbó orrát a szoros fazékból úgy ellobbant a mérge, hogy füstje sem maradt. Megveregette a boci csapzott, sáros homlokát, magot szórt a rucáknak, darát a malacnak, friss füvet szedetett a báránynak, csontot dobott a Bodrinak, és tejet öntött a

cicának a tányérjába. A „magától szaladó” szakajtót meg felakasztotta egy szögére. Kukurikú! Most veszem észre, hogy mégis csak elmeséltem ezt a zenebonát. Pedig egy óra múlva indul a vonatunk. Kukurikú! Ez volt az utolsó mesém. Búcsút kell vennem tőletek. Hogy miért kell elutaznom? Hát, mert a sok finom falattól kinőttem a házikómat. És állítólag zavarom a szomszédokat is, mert nagyon harsányan hirdetem a reggelt. Így aztán Kriszti írt Mari néninek, és most visszavisznek a baromfiudvarba. Azért ugye gondoltok majd rám? Ha egyszer a baromfiudvar felé jartok, látogassatok meg! Szervusztok gyerekek!

A mesét és a verseket írta:
Iványi Mária

CSIGA-BIGA

Csiga-biga útnak ered,
llyaberek, nádak, erek,
Arkon át, bokron át
Koptatja a bocskorát.

Lapulevél lakomára
Meghívta őt a komája.
Arkon át, bokron át,
Rúgja már az út porát.

Vele megy a házatája,
Háza csúcsos kupolája,
Arkon át, bokron át,
Hardja, viszi otthonát.

A HINTALÓ KESERVE

Öreg jószág vagyok én,
Kimustráltak régen,
Lim-lom lettem, s korhadok
Padlás rejtekében.
Pedig egykor úgy repültem,
Mint egy büszke táltos!
De kis gazdám kényes-fényes
Kerékpáron jár most.
Én meg csak az emlékekből
Morzsálgatok csöppet.
S amíg a szű serceg, perceg,
Éjtek egy-két könnyet.



**NŐI CIPŐT
A GYÁRTÓTÓL!**

A KLASSZIKUS MODELLEKTŐL A MAI
DIVATIG SZÉLES VÁLASZTÉKBAN
KÍNÁLJUK TERMÉKEINKET



**GELLAI LÁSZLÓ
CIPŐGYÁRTO**

GYOMAENDRŐD, FŐ ÚT 140/2 • TEL: 06-66-283-359

A TURUL CIPŐ KFT



Felvételre keres varrónőket,
cipőfelsőrész-készítőket és cipő
gyártókat gyomaendrődi,
dévaványai és kamuti telephe-
lyeire, tartós munkára, jó kere-
seti lehetőséggel.

Vidékről bejárást térítjük,
vagy megoldjuk.

Érdeklődni lehet: 66/386-251
telefonon Oláh Ferencnél

Irodalmi oldal



Önarckép fekete keretben

Éjjel rosszul aludt. Először félegy tájban ébredt fel, betakargatta az asszonyt, s csak úgy hozzátelőlegesen, a folyosóról beszűrődő fénynél sejtette meg az óramutató állását, mielőtt visszazenderedett volna. De félnégykor már villanyt is gyújtott – azt a víztornyot ábrázoló olvasólámpát, melyet a lapjának gazdájáról, a VIZÉP-től kapott, – és utána hiába kattintotta el, az álom nem kulcsolta össze a szempilláit többé. Fél oldala fázott a paplan nyitott sátora alatt, a másik kellemesen zsibbadt a nyugalmag karjaiban teljes odaadással elernyedte fiatal asszonytest melegétől, s valahol a kettő között dobogta nyugtalan ritmusát a szíve. A tudatával feleselt, mely szerencsére lustább volt nála, s a gazdájuk nem várta meg a vetélkedő végét, hogy önmagát járja körül, mint az utóbbi időben annyiszor, a menekedéssel kecsesgató ösztönével szövetkezett inkább. Hemingway utószólótt könyve után nyúlt, hogy folytassa Thomas Hudson, a külföldös festő meg Roger Davis, a megcsömörlött író keserű történetét, csakhogy már a szándék állapotában eltévedt a sorok között.

Arcok villantak elébe, ott bévül, ahol a gondolatainkkal látunk. Halotti arcok. Szüleié, Tamási Aróné, a Fejedelemé, s újabban a Miskáé is, akit Hanoiba üzött meghalni a százhúszat verő fardalmár szíve. Bár véle csak alkalmilag barátokoztak földönjáró életében. El-eltársalgott velük, elibük terelgetve terveit, találgatta, mit hogyan nyugtáznának, ha tehetnék, s se a hol huncut mosollyal, hol nyállyal jár, öngyötör szórakozás általában elvezeti a felkelés alkotmányos idejéig. Hatig. Akkor kezd dörömbölni Márton, a vice, a kukákkal, míg a szemközti teherfelvonóba vonszolja őket. Az újságkihordó egyetemista bedobja a Magyar Hírlapot – ingyen küldik, irogat bele- és Ványa a duplaturkú ruszki ébresztőóra is reákapcsol a soros rikácsra, mintha nemcsak őket, de a nemeztért felelős, tetszhalott lelkiismereteket is fel akarja riasztani véle. Csak éppen Enikővel nem próbálkozik, mert ahhoz közelharc szükséges. Békítő csókkal, csiklandós megjegyzésekkel s felkiáltójeles fenyegetésekkel: Aludj csak nyugodtan, Kedvesem, az sem baj, ha elkésel! Öntözzék meg az iskolád sarkát a rózsadombi úrikutyák, bár a tervezője, Kós Károly bácsi nem ezi érdemelné, én azonban nem kárhoztatom véled tovább a lelke! Hanem ebbe már a kávéfőző is beleköttyög, sisteregve illatozik, s a sikeres ébresztőnek végül is legálább a fele érdeme az övé.

Régi nóta ez az árnyképpel szaggatott, nyugtalan alvás s nem is Enikővel kezdődött, hanem a saját boldogult Édesanyjával. Azon az árvizes júliusi hajnalon, 1970-ben, amikor szeszszenderegésében azt álmodta, hogy a Mama a Körös túlsó oldaláról eseng utána, segítsen, és ő nem tehet semmit, mert útját állja a gátmozgató áradat. Ahogy később egyeztetette az időt, körülbelül akkortájt halhatott meg áldott életadója, s azóta minden hajnalába belészöki az akkori zaklatottság. Ilykor a többi kedves halottja képében jelentkeznek, vagy sokat próbált és prédát testének nyikorgásaival. Heves szívdobogással, az alsólábszár vérröggyanús, fájdalmas elhalásával, a köhöggető légszomjúsággal. De panaszkodni ezek is az éjszakovégi látogatókhoz üldözik.

Nem megy a munka Áron, Fejedelmi Uram! Az ember fia mindig többre törekedne, a szíve súgna is, s mire megvalósul az, amit álmodunk, megcsúnyul mégis. A napi krajcárhajkurázsásban leverődik szárnyaink hímpora s betöltetlen vágyakozásban szomjúhozva tikkadozik a lélek. Mondjad, te Váci Miska, miért csak akkor kellünk, ha megáll az a másokért ingyenbolond szívrünk! Néha olyan egyedül vagyok, hogy önmagam is keresem, Édesanyám! S csak az örök fiatalon mosolygó, roskaftag Édesapja húzza ki a gödréből, ha sorra kerül, mert ökedvessége a síron túlról is elgáncsolja a búbánatot. Szinte hallja: „Minden seb begyógyul, ha nem vakarod el, fiam! De míg el nem feledem, nagy kani volt az a Báthory Gábris, fene a monyát! Sok örömet okoztál véle, Piros Góz Jóskaival, meg

Ábellel egykenyéren!” S kikültheti reá az agy feleletképpen: Az a tündérszép Gábris kegyetlenül szerencsétlen volt ám, Édesapám Góz Jóska szorgalma, Ábel talpraesettsége pedig Kedves Személyéről ismerős; a hajnali szorongás mégis megereszkedik tőle. Mint ahogy a visszaváló két esztendőben azon a tényen vagy a gondolatán, hogy nincs már egyedül. Itt fekszik mellette a párja, aki őerte a mérlegető józan ész határán lépett által, s a jelek szerint nem is igen hagyja önmaga kutyakoloncának, még a halálos ágyán sem, ha a főváros babiloni ragálya le nem üti lábáról.

Ettől a lehetőségtől azonban menekül s nem is nehezen, hiszen az önmagunk körüljárására alkalmas gondolatok minden bokorban megtalálhatók. Még az altatónak koptatott, vagy álmatlanságból forogtatott könyvlapok között is. Például fél hatkor, Hemingwaynál, Roger Davis és Thomas Hudson párbeszédében.

– Én nem akarok verekedni, és jó akarok lenni, és nem akarok többé szemetet imi.

– Ennél okosabbat még nem hallottam tőled – mondta Thomas Hudson.

– Gondolod, hogy képes lennék olyasmit imi, ami ér is valamit!

– Mindenesetre megpróbálhatod. A festéssel miért hagytál fel!

– Mert tovább már nem tudom bolondítani magam. És tovább nem tudom bolondítani magam az írás dolgában sem.

– Akkor tulajdonképpen mit akarsz!

– Elmenni valahová, és megimi egy jó és becsületes regényt, ahogy képességeimtől tellik.

Valahogyan így kéne – gondolta homlokáncólva. De hát annyiszor végigjárta az ember kölyke ezt az országutat Szándékországban, Hemingway nélkül is! Megálmodik, elképzeli, összeforog hajnalban jó néhány történetet, amire reáírhatná véleményét a világról, s azután szép csendesként felkel mellőlük, mintha alkalmi nőcskék lennének, és megy tovább a krajcáros ösvénykén, sűrű megállásokkal, kétes önvizsgálással: Elvégre enni kell, ruházkodni, lakbért + telefonszámlát fizetni, fűteni. Mások sem dugdossák tűzbe kezüket, miért éppen te lennél Mutius Scaevola! Ambróziát sem lehet mindennap köpni!

De kéznél a fegyverletétel fanciesli magyarázata is:

Minek erőltetted, úgy sem megy! S ha igen, akkor észreveszik! Régi vastagbetűs dolgaidat is lepi a por. Hiába dobtál talán nagyobbat is az irodalmi kuglópályán mint más szerencsésebbek, ha elfeledték „felími”. Csakhogy: A tehetetlenségünket másokra fogni gyávaság – mondaná Áron, a Fejedelem – ahogy tettékre sem az indítson, mit várnak tőlünk, s mennyit fizetnek érte. Édesapja pedig igencsak azt házasítaná hozzá: Bolond ember az, fiam, aki a szomszéd jajgatására húztatja ki a fogát!

A soros reggeli aforizma tehát ismét a Fejedelemé lett, a novemberi hajnalpír pedig Édesapjéé felette...

Ugyan hogyan fogadta volna Enikőt ez a két férfi, a szívének legkedvesebbek, ha ismerhetik! Nem is lehetetlen feltételezés. Tizenöt múltott a jövőendő apósa, tizenhat a Fejedelem halálakor. Nagyra nőtt sportiskolás Brassóban, ifjúsági súlydobó bajnok. A válláig alig érő kis öreg parasztember reáhunyorított volna: No, leányom, te is leemelned a kamra-polcra a kuznyeret, gyalogszék nélkül. S azután sorra kerekíti K. und K. I. Huszáregiment-béli, erdélyi élményeit, Medgyest, Szebent, Kis- és Nagydísznódot, a század elejéről, amikor még Enikő szülei sem éltek. Borsos történeteket mesélne Kenessey kapitányról, major uram lovag Gleim Hugóról, akinek olyan bájos felesége volt Lengyelfalvi Orbán Hedvig bárónő, hogy reánézést mindenik huszárunk szűk lett a zsinóros nadrág. A Fejedelem, akár mindenki megnevezhető nőszemélynek, néki is hódolni próbálna. Kedves szóval, kitüntető figyelmességgel, úgy, ahogy senki, de egy kicsit elvárólagosan. S csak azért nem báhorigábrisosan, mert ő meg is teremtette a maga krisztustövissel kerekített tündérkertjét. Nemcsak álmodta, eredendően otthon is volt benne...

Hanem arra a székegy parádéra szívesen jegyet váltott volna – gondolta megvidámodva, és kibújta a paplan alól, mert a duplaturkú Ványa csirrentett paránykát, ahogy öt perccel a hatórai nagy zenebona előtt szokott. El is zárta menten, magával vitte a másik szobába, nehogy véletlenségből is rájöhhessen az ébresztőbolondéria. Majd megberetváltkozott, mosdott öltözködött, miközben a parányi konyha villanytűzhelyén mondikálni kezdte a kávéfőző, a megbuzdult forró víz az edény oldalához kocogtatta a tojásokat, és a felköltés kedves szertartásával a nappali portájára lépett reggel...

TÍMÁR MÁTÉ

(Részlet a Napáldozatja előtt c. kötetből)



Izges izgek

Rántott tojás

Kemény tojásokat félbe vágunk, bepanírozzuk és kirántjuk. Ennél rövidebb recept azt hiszem nem is létezik... Egyébként lehet „javítani” a recepten: Ha a tojások sárgáját kiszedjük, és ízesítve visszatöltjük, jobb ételhez jutunk. Ízesítés tetszés szerint: pl. apróra darált füstöltsonkával, vagy snidlinggel, vagy füstölt sajttal stb. Ne legyen a töltelék lágy, hogy ki ne csorogjon rántás közben.

Seidl Ambrus

TÁJSZÓ-TOTÓ

Mit jelentenek Endrődön az alábbi szavak?

A helyes válasz előtti jelzést írjuk az utolsó oszlopba!
A helyes megfejtők között könyvjutalmat sorsolunk ki.

A helyes megfejtéseket november 20-ig fogadjuk el.
Előző (októberi) számunk helyes megfejtése:
2.-2.-X.-1.-X.-1.- X. 2.-1.-X.-2.-2.-X.-1.
Sajnos, e hónapban helyes megfejtés nem érkezett.

gorál	1. az agóra endrődi változata	2. jár az ingaóra	X. dobál	
mazna	1. személykocsi-márka volt	2. nyafogós	X. fa betegsége, amely kinövést okoz	
ízik	1. olyan növényi maradvány, amelyről a hasznos anyagokat már levették	2. a kéz ujjainak ízikei	X. jóízűen eszik, vagyis ízikel	
pille	1. Éjszakai pillangó	2. A kenyér vége	X. Kis szempilla	
Vízi cibere	1. víz, ecet, cukor	2. vízzel hígított cibere	X. közhireket autós hangon közzétevő ember	
dudli	1. Rongyba csavart nedves kenyérbél	2. a duda becézett változata	X. kisméretű üveg dugója	
léhája	1. könnyelmű férfi	2. a kukoricaszem külső vékony héja	X. leves és hája tészta	
szüzleves	1. csak szüzlányok főzték	2. sótlan, ízetlen leves	X. zsír nélkül készült zöldségleves csipetkével	
Angyali csík	1. olyan finom, mint az angyalok eledele	2. laskatók, ami magától esik szét csikokra	X. mákos csík, amit karácsony este főzünk, s nem cukorral, hanem vízben oldott mézzel ízesítjük	
levetkeznek	1. lefényképezkedik	2. leveti magát a hintáról	X. levetkőzik	
Megváltja a jegyet	1. vonatra szállás előtt jegyet vesz	2. eljegyzik egymást	X. zálogba tett gyűrűjét visszaváltja	
sújenca	1. szalmás sár, padlás vagy mennyezet tapasztására használják	2. Szujó vezetéknevű gyereket csúfolják így	X. jégen való csúszkálás	
brekocs	1. Békabrekegést utánzó szó	2. hajfonat	X. borotva népies elnevezése	
kizsebrokál	1. kikönyörög	2. zsebtolvajra mondják	X. ruhája zsebet kilyukasztja	

Összeállította: Szilágyiné Németh Eszter

BOWLING TREFF ÉTTEREM SÖRÖZŐ

Fő út 81/1.a volt ENCI udvarában

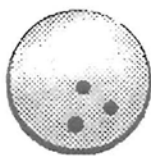

Magas szintű szolgáltatással, kellemes környezetben várja vendégeit. Bankettek, bálók, vacsorák, lakodalmak, disztribúcióval összekötött értekezletek, konferenciák, találkozók rendezése mérsékelt áron lehetséges 160 fő befogadásáig. Az étterem speciális kívánság szerinti menü elkészítését is vállalja. Délután öt órától a bowling pálya bérelhető óránként 1.500.-forintért.

Telefon: 06-20-9520-243.

Corvo bianco

Corvo Bianco Schuh Bt.
Cipőipari Bt.

5502 Gyomaendrőd. Fő út 14.

☎/Fax (66) 386-896

☎(30) 9457-148

Női, Leányka-, és Fiú- cipőgyártás

AKIK AZ ÖRÖKKÉVALÓSÁGBA KÖLTÖZTEK

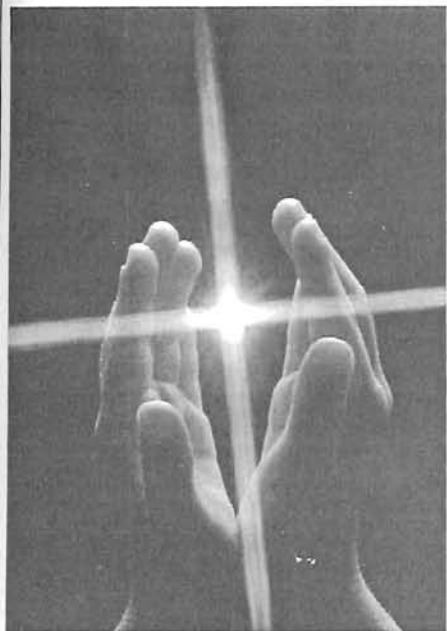

*„Nem múltak el ők, kik szívünkben élnek:
Hiába szállnak árnyak, álmok, évek.
Ők itt maradnak bennünk csendesen még,
Hiszen hazánk nekünk a végtelenség.”*

(Juhász Gyula)

Híradásunkban csak azokról emlékezünk meg, akiknek közléséhez a hozzátartozók hozzájárultak!

AILER JÓZSEF, aki a Tompa utca 26/a-ban lakott szeptember 27-én 89 éves korában hosszas betegség után visszaadta lelkét Teremtőjének. Gyászolják: felesége, gyermekei és azok családja, a rokonok és az ismerősök.

BERECZKI ANDRÁSNE KOÓS EDIT, volt gyomaendrői lakos október 1-én 56 éves korában hosszú szenvedés után az Örökkévalóság honába költözött. Gyászolják: férje, gyermeke és családja, édesanyja, testvére és annak családja, a rokonság és az ismerősök.

Özv. **DINYA IMRÉNÉ RÁCZ ESZTER**, aki Dunaújvárosban október 4-én 80 éves korában hosszas betegség után eltávozott az élők sorából. Gyászolják: fia István és családja, a Jakus és

Gyuricza család, a rokonok és az ismerősök.

GELLAI MÁTYÁS, aki hunyai lakos volt, október 18-án 79 éves korában hosszas betegség után lelkét a teremtő Atyának ajánlotta. Gyászolják: családja, a rokonok és az ismerősök.

KÁTAI ARANKA, aki a Körös út 14-ben élt szeptember 27-én 52 éves korában hosszas betegség után visszaadta lelkét a teremtő Atyának. Gyászolják: fia, testvére, a rokonok és az ismerősök.

KISZELY MAGDOLNA, aki lakott a Vásártéri lakótelep 15. sz. alatt, október 4-én 74 éves korában hosszas betegség után elhunyt. Gyászolják: testvérei és azok családja, a rokonok és az ismerősök.

ÓVÁRI TÍMÁR JÁNOSNE ILICSKA MÁRIA, aki a Zrínyi utca 33. sz. alatt élt, október 7-én 87 éves korában hosszú szenvedés után befejezte földi pályáját. Gyászolják: gyermekei és azok családja, a rokonok és az ismerősök.

PELYVA LAJOS, aki Vasvári utca 2/2-ban élt, szeptember 26-án 63 éves korában hosszas betegség után az Örökkévalóság honába költözött. Gyászolják: felesége, leánya és annak családja, a rokonok és az ismerősök.

SZABÓ JÁNOSNE ZÖLD ERZSÉBET, aki a Kisréti út 21. szám alatt lakott október 17-én 78 éves korában rövid szenvedés után elhunyt. Gyászolják: gyermekei és azok családja, a rokonság és az ismerősök.



**Békesség haló poraikon,
fogadja be őket az Úr
az Ő országába.
Az Örök Világosság
ragyogjon felettük!**



A Kereszténydemokrata Szövetség tagjai kegyelettel ápolják a kezdeményezésükkel közadakozásból létrehozott kopjafát, az 1956-os hősök emlékére.

CIPŐTALPBÉLÉST SZONDÁTÓL

Rózsahegyi u. 11.
Telefon: (66) 284-301

GYERMEKCIPIŐ KÉSZÍTÉS

Csikós János



5502 Gyomaendrőd, Kör út 3.
(Öregszőlő, Kondorosi út)
Telefon: 06 60 485-788
Tel., Fax: 06-66-285-863

Béby-leányka-fiúmodellek 18-35-ös méretig
Bio papucs, szandál, klumpa 18-41-es méretig

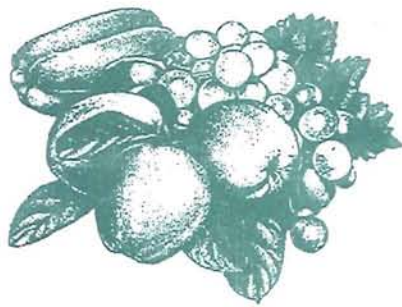

A KERTBARÁT KÖR ÜZENI...

Vitamin tartalmú zöldségfélék tartósítása

Mindnyájan ismerjük a C-vitamin jelentőségét. Természetesen nemcsak ez a fajta vitamin van, hanem igen sok más. A kutatás kezdetén a tudósok rájöttek, hogy több egymástól eltérő viselkedésű vegyülettel állnak szemben. Ezekre az anyagokra vonatkozóan semmiféle ismeretanyag nem állt rendelkezésükre és ezért A,B,C, betűkkel jelölték azokat, ami máig is fennmaradt. Ma már ismert a vitaminok nagy részének kémiai szerkezete, vegyi, és fizikai tulajdonsága.

A következő eset történt szovjet fogságban: az egyik nap este felé a barakkban nagy kiabálásra lettünk figyelmesek, egy jól megtermett, erős fizikumú székely ember azt kiabálta, hogy nem lát. Ez a látászavar másfél napig tartott. Oka az A vitamin hiánya volt.

Égészségünk megóvása érdekében arra kell törekednünk, hogy szervezetünk rendszeresen megkapja a számára szükséges vitamintartalmát. Ismertese, hogy a vitaminok nem raktározódnak el a szervezetünkben. Ebből következik, hogy rendszeresen fogyasztanunk kell olyan élelmiszereket, amelyek folyamatosan pótolják a hiánybetegségeket előidéző vegyületeket.

Az élelmiszerek tartósításának egyik módja a hűtőszekrényben való tárolás. A szekrényben a hűtő 0 C fok felett általában +4, +6 C körüli hőmérsékletet lehet biztosítani. A mélyhűtés (fagyasztóládák) egész alacsony fokot jelent. (-10, -20 C hőmérsékletet) Köztudomású, hogy a hideg, a hűtés gátolja az élelmiszerek romlását. A húsféléseket elsősorban a baktériumok, a gyümölcs- és zöldségféléket a többnyire penészgombák támadják meg. Minél jobban közelítünk a fagyponthoz, annál lassúbbá válnak a romlási folyamatok. Mivel a hűtőszekrény hőmérséklete néhány fokkal a fagyponthoz felett van, benne nem lehet az élelmiszereket korlátlan ideig tárolni. A fagyasztása, a mélyhűtés jóval hosszabb ideig óvja meg az élelmiszereket a romlástól.

A hűtés a baktériumok és gombák nagy részének nem árt, de a mélyhűtést igen kevesen bírják ki. **A vizsgálatok során kiderült, hogy a mélyhűtés a legjobb tartósítási módszer**, mert a C- vitaminnak és különböző zamat és íz-anyagoknak kevésbé árt. Mindenesetre nagyon fontos, hogy friss árút fagyasszunk. A piacon vett, több napos zöldségféle, gyümölcs már nem tartalmaz annyi C vitamint, mint amikor a földből, illetve a fáról leszedték.

Általánosan elterjedt vélemény, hogy a C-vitamin hőérzékeny és a főzőskor a hő teszi tönkre a hatóanyagot. Kecskeméten a konzervgyárban láttam, hogy a főzőskor vitaminüstöt használnak. A légritkított térben (üstben) végzik a főzést. Kis háztartásokban ajánlatos a zöldségféléket kevés vízben főzni, vagy párolni. A vizet előzőleg felforrosztjuk, és ebbe tesszük bele a megmaradt főzni való anyagot.

Igen fontos, gazdag téli C-vitamin tartalmú forrásunk a savanyú káposzta. Elkészítése, tárolása ma már igen egyszerű:

Különböző nagyságú fadézsákban, erre a célra készített agyagedényekben, zománczott fazékban folyamatosan készíthetünk savanyú káposztát. Alapanyagként keményfejű, sérülésmentes fejelet használjunk. Nem alkalmas savanyításra a fagyott káposzta! Néhány napi tárolás után a külső szennyezett leveleket, a romlásnak indult részeket távolítsuk el, a kettévágott káposzta törzsáját vágjuk ki, majd mennél vékonyabbra szeleteljük fel. Az edény aljára egész leveleket fektessünk, és erre tegyük a felszeletelt káposztát kezünkkel jól tömörítve kb. 10 cm vastagon. Ez után végezzük el a fűszerezést, kg-ként 2-3 dkg sót, babérlevélet, csöves pirospaprikát, köménymagot, szemes borsot, esetleg tormát. A tömörítéssel a levegőt kiszorítjuk, de vigyázzunk arra, hogy ne roncsooljuk el a káposzta szálat, szeleteket. Ezt a rétegekben való tömörítést, fűszerezést addig végezzük, amíg az edény tele nem lesz. A tetejére ismét levelet tegyünk és fedővel zárjuk le. A káposzta levét enged, majd megindul az erjedés. Ehhez 20-25 C fok hőmérséklet szükséges. Alacsony hőmérsékleten az erjedési folyamat lassú lesz, és ez árt a minőségnek. A lezáráskor használt fedőre tegyünk súlyos tárgyat. Az erjedés során keletkezett habot ruhával töröljük le, és ha sok habos folyadék távozott el, úgy azt forralt sóval vízzel pótoljuk.

Ha a leirtak alapján végezzük a savanyítást, úgy az erjedés 3-4 hét alatt befejeződik.

A további tárolás hűvös helyen történjen, hogy az erjedést lelassítsuk, illetve megszüntessük. Nagyon fontos még, hogy a megkezdett káposztára ismételtelen jól zárhatóan tegyük rá a tetejét, annak érdekében, hogy levegővel ne érintkezzen. Ellenkező esetben megindul egy rossz erjedési folyamat, majd ezt követően a penészedés.

Savanyítással tartósított káposztából rakott-, töltött-, kolozsvári-, székelykáposztát, székelygulyást lehet készíteni. Zsíros ételekhez nyersen is fogyasztható, mert jó az étrendi hatása, nem utolsó sorban C-vitamin tartalmú gazdasága.

Fogyasztásához jó étvágyat kívánok!

HUNYA ALAJOS

 SZEPTEMBER 24-TŐL OKTÓBER 23-IG GyOMA BELTÉRÜLETÉN CSAPADÉK NEM ESETT.. AZ ELMÚLT ÉV ÉV SZEPTEMBER 24-TŐL OKTÓBER 20-IG 35,7 MM CSAPADÉK HULLOTT.

Az ablak teszi a házat

MŰANYAG AJTÓK, ABLAKOK GYÁRTÁSA EGYEDI MÉRETEKRE IS.

5502 Gyomaendrőd, Fő út 81/1

Tel/Fax: 66/386-328



AGRO ÁRUHÁZ

Gyomaendrőd, Fő út 15.
Telefon: 06-20-9527-032 és 06-66-386-274.



Kedves vásárlóim!

Ajánlatok az őszi áru kínálataimból:

- Virághagymák, rózsatövek, fűmag
- Műanyag cserepek, dézsák
- Többféle virágföld, műtrágyák
- Savanyító edények, cefrés hordók
- Esőköpenyek, gumicsizmák, kesztyűk
- Vasalók, vasalóállványok, ruhaszárítók
- Létrák, talicskák, üstök, üstházak
- Egér és patkánymérgek, csapdák
- Dúfa fal- és zománctesztek, ecsetek
- VAPOREX C+M falszárító adalék

Várom kedves vásárlóimat!

VÁROSUNK, Gyomaendrőd * Megjelenik havonta. * Kiadja az Endrődiek Baráti Köre Egyesület * Felelős szerkesztő: Császár Ferenc, 5502 Gyomaendrőd, Damjanich u. 15. Tel., Fax: (66) 386-323 * Szerkesztők: Császárné Gyuricza Éva, Cs. Szabó István, Hunya Alajos, Iványi Mária, Marsiné Giricz Erzsébet, Márton Gábor, Stark László * Felelős kiadó: Vaszkó András * MŰVELŐDÉSI ÉS KÖZOKTATÁSI MINISZTERIUM: Nytsz.: B/PHF/1495/BÉ/1995. *

HU ISSN 1586-3689 * készült: 66/283-358 Pelyva

Interneten: <http://www.szikszi.hu/isk/gellert/> * E-mail: ivanyi@mail.szikszi.hu vagy ivanyi@theol.u-szeged.hu



VÁROSUNK

GYOMAENDRŐD

A keresztény nemzeti gondolat hírnöke

VII. évfolyam 12. szám * Társadalmi, kulturális, hagyományörző folyóirat * **2000. december**

ÜDVÖZLET AZ OLVASÓNAK MEGVÁLTÁSUNK 2000., MAGYARSÁGUNK 1000. ÉVÉBEN



"HAZÁDNAK RENDÜLETLENÜL
LÉGY HÍVE, OH MAGYAR;
BÖLCSŐD AZ S MAJDN SÍRÓD IS,
MELY ÁPOL S ELTAKAR"
VÖRÖSMARTY MIHÁLY



Szerkesztőségünk, minden kedves olvasójának, a határainkon belül és kívül, szeretetben gazdag, Istenáldotta békés, boldog, kegyelemteljes karácsonyi ünnepeket kíván.



Pásztorok zavara

A fény, a félelem, az angyal
eloszlott már az égi hanggal,
nem zeng a mennyei torok –
de szívükben még száll a langy dal
s csak állnak a pásztorok - :
„Megszületett királyotok!”

Hej, mire várunk? Útrakelve
siessünk áldott Betlehembe!
- s botunk már indul is sután;
az egyik még kinyúl a lenge
bárányfelhős barik után
s meghajlít egyet a nyakán.

Mennek a tág, visszhangos éjben,
Ők a földön, szemük az égen,
Mennek s nem értik: mint lehet,
hogy őket szólította, éppen
őket, az édes izenet –
Teremtőnk! vajon mit jelent?

Mit higgyenek? – bús, senki népek,
kik aklos legelőkön élnek
s ruhájuk bolhákkal tele -
Szájukon nem volt más, csak ének
s szívükben gyapjak melege -
ily kegyet érdemelnek-e ?

Ég! Mért nem üzentél azoknak,
kik szentírások közt borongnak?
Azok megértik hangodat.
Mért nem a díszes gazdagoknak:
vihetnek ajándékokat -
A pásztor mit ért meg s mit ad?

Így mennek, némán, tépelődve -
s most már lenéznek, le a földre,
hol görcsös árnyuk hánytörög -
Így mennek ők, így mindörökre,
zavartan, hogy ez mi dolog -
a szent, a bundás pásztorok.



Kiss Jenő
romániai magyar költő verse

Önök joga van tudni...

Hogy miről döntött az önkormányzat testülete november 30-án.

Nemcsak a közelgő évvége, hanem, a jövő évben indítható nagy beruházások előkészítése miatt is igen vaskos volt az írott anyag, 38 napirendi pontban.

Közmeghallgatás lesz. Gyomán dec. 7-én, du. 5 órakor a Polgármesteri Hivatalban, Endrődön december 14-én du. 5 órakor a Közösségi Házban. Feltehetőleg sok olyan téma kerül ismertetésre, amely iránt nagy lehet a közérdeklődés, pld a jövő évi beruházások, a helyi adók jövő évi változtatási javaslatjai, a szennyvíz-beruházási program.

Elfogadásra került a 2001-es költségvetés első változata. Ebben közel 1 milliárd értékben került megtervezésre a több, új induló beruházás, 40 millió forint értékben az önkormányzati felújítások, 138 millió forint értékben az intézményi fejlesztések. Mind ezen fejlesztési elképzeléseknek még nincs meg maradéktalanul a pénzügyi forrása, februárban már realisabb számok kerülnek a testület elé. **Ami nagy biztonsággal indulhat, az a szennyvíz I. üteme, a kommunális hulladéklerakó, és nagy reménnyel várjuk a szociális bérlakás programra benyújtott pályázatunk elbírálását.** A Gazdasági Minisztériumhoz beadott pályázatunk szerint szociális elhelyezést biztosító bérlakásra, és költségápolon meghatározott lakbérű bérlakás építésre szeretnénk pénzt kapni. A sikeres pályázatot 80%-ban támogatja az állam, a Gazdasági Minisztériumon keresztül. Terveink szerint az Endrődi utcában a volt Gazdakör épületének helyén épülne 16 bérlakás, az idős emberek részére, és 8 lakás épülne, Gyoma és Endrőd közötti részen, (Újkert soron) a fiatalok számára, illetve az Ipari parkkal kapcsolatos esetleges átmeneti lakás problémák megoldására. Ennek a beruházási tervnek az összes költsége cca. 150 millió forint lesz. Ez a beruházási terv azon kívül, hogy megoldaná több család lakás problémáját, távolabb is mutat, mert javíthatja a város lakosságmegetartó képességét, és a lakásvagyon értékvesztését is megállíthatja.

A helyi autóbussz közlekedésre pályázatot kellett kiírnunk. A pályázatra 2 jelentkező volt. A helyi üzemeltetőn kívül jelentkezett egy székesfehérvári telephelyű cég is. A két pályázó elbírálása fej-fej mellett volt, kivéve a havi díjfizetést. Eddig az önkormányzat

fizetett azért, hogy a helyi közlekedés meg legyen oldva. A másik pályázó viszont havi térítést ígért az önkormányzatnak, azért, hogy ő oldhassa meg a helyi közlekedést. Olyan nagy volt a két cég közötti ajánlati árkülönbség, hogy hiába szeretne volna feltehetően minden képviselő azt, hogy továbbra is a helyi vállalkozó legyen a lehetőség, de a város vagyonát ez a döntés olyan jelentős mértékben csökkentette volna, hogy valószínű ezt a felelősséget senki, vagy csak kevesen vállalták volna fel (e sorok írója fél éjszaka nem aludt e dilemma miatt). Aztán, mint a mesében, megoldódott a helyzet, a helyi vállalkozó vissza vonta a pályázatát, és a győztes pályázó, a KVB Kft – a Villámours Kht-val együtt fogja megoldani az elkövetkező 15 évben a helyi közlekedést, koncessziós céggént. Egyhangú volt a testületi döntés.

Dr. Kolozsvári Árpád háziorvosi körzete érdekében ismét eljöttek a hívei. Feltehetően már minden rendben lesz, legalábbis abban a témában, ami a testület kompetenciáját illeti. Kolozsvári doktor felvetett ugyan újabb feltételt, de az már nem tartozik a testületre. Sokunkat megdöbbentett a forma, ahogy a doktor úr beszélt. Feltehetően úgy gondolta, hogy ő most már ülve is elmondhatja, amit akar. Szokatlan ez a viselkedés, ezt még eddig senki sem engedte meg magának a testületi ülésen. A legnagyobb jóindulattal is "hanyag elegancia"-nak nevezném, ami magát az embert minősíti.

A Gyomaszolg Kft 2001-ben emeli árait, a temetkezési szolgáltatás 8,8%-kal, az egyéb szolgáltatási díjtétele 13%-kal nő.

A köztisztviselők 13.-dik illetményének pénzügyi forrása biztosított, még december hó folyamán folyósítják, mindazoknak, akik nem lépték túl az engedélyezett önkormányzati támogatás keretét. Jelenleg 2 vezető 13.-dik havi pénze van veszélyben, de van még egy kis idő a csorba köszörelésére. Amennyiben nem sikerül helyre hozni a túllépést, akkor ők csak januárban kaphatják meg.

A Ligetfürdő is emeli jövőre az árait, a bérletek 16-20%-kal, az egész napos fürdő belépők 11-15%-kal emelkednek.

Pályázni lehet: az ENCI és az Endrődi piac fedett-nyitott pavilonok tartós használatba adása, valamint a piac területén, üzletházak építésére. Benyújtási határidő: január 31. A

részletes információk, dokumentációk a Polgármesteri Hivatal Pénzügyi és vagyongazdálkodási Osztályán vehetők meg 2000 forintért.

Bővíteni fogják a Gyomai Köztemetőt, a földterület vásárlására a tárgyalások megkezdődtek.

Eladásra került az Endrődi u. 4. sz. alatti szociális bérlakás, az Álmosdomb u 26, és a Losoncz u 16. sz. alatti lakóház szociális bérlakássá lett minősítve.

Közhasznú társaság létrehozását hagyta jóvá a testület. A kht-ban városunk kezdetben 2 fővel kezdi meg a munkáját. Célja, hogy a Regionális Közép-Európai Környezeti Technológiai Központ kht-val (RKHT) a magyarországi önkormányzatok együttműködése létre jöjjön a Tisza vízgyűjtő területén az esetleges katasztrófák elhárítására.

Csatlakozik a térségi hulladéklerakó építési programhoz Körösladány és Köröstarcsa. Így már 11 település, 55434 fő lakossági hulladéka lesz a lerakóban elhelyezve.

A belvízkár enyhítésére városunkban 219 fő 61.5 millió forint támogatást kapott. Ezenkívül a Karitás Alapítvány 5 családot részesített összesen 3 millió forint támogatásban, és benyújtásra került a Máltai Szeretetszolgálathoz egy pályázat, amelynek még az eredménye nem ismert.

Az úthálózat ez évi beruházási jelentése szerint, új útburkolatot kapott: a Lásas, a Vaszkó Mihály, a Radnóti utca egy szakasza és a Móra Ferenc út, összesen 2300 négyzetméteren. Aszfalt útburkolatot kapott a Munkácsy, Székely, Radnóti, Losoncz, Babits utca és a főtéri parkoló, összesen 5000 négyzetméteren. A járdák javítása is megkezdődött, 665 négyzetméter új járda, 450 m² szint emelés, és 935 m² padka rendezésére futotta az ez évi keret. A Fő úti kerékpárút javítása is megkezdődött. A jövő évi költségvetésbe a járdajavításra az ideinél kétszer nagyobb összeg, 10 millió forint van tervezve.

A közmunka program beszámolója szerint mintegy 31 millió forint költség mellett (saját erő 8,5 millió) foglalkoztattak 147 fő munkaeőt, akikkel a csatorna áteresztisztítást, kaszálást, bozót irtást, végeztek. Eredményesnek ítélte a testület az idei közmunka program végrehajtását, amiért köszönet illeti azokat, akik ezt a feladatot megoldották.

Az év (ezred) utolsó testületi ülése december 21-én lesz.

*Császárné Gyuricza Éva
Képviselő*

THERMIX
ÉPÍTŐIPARI SZÖVETKEZET

☐ 5500 Gyomaendrőd,
Ipartelep út 3.
☎ T/F: 66/386-614, 386-226

Tevékenységeinket piacképes áron kínáljuk

- ☛ Magas és mélyépítési munkák generál kivitelezése – tervezése
- ☛ Transzportbeton és betonacél értékesítés, előregyártás, szerelés
- ☛ Egyedi asztalos és lakatos termékek gyártása (nyílászárók, Interspan bútorok)
- ☛ Építőipari anyagkereskedés (Interspan bútorlap...)
- ☛ Építőipari gépek, segédesszközök bérbeadása (toronydaru, acélzsalu, keretes állvány, útpanel...)



* HÍREK, KÖZLEMÉNYEK * HÍREK, KÖZLEMÉNYEK * HÍREK *

Gergely Ágnes a Széchenyi Irodalmi és Művészeti Akadémia tagja lett

Örömmel adunk hírt arról a nagyjelentőségű eseményről, melyen november 15-én, a Magyar Tudományos Akadémia Roosevelt téri második emeleti termében Gergely Ágnes „Az idegenvers megközelítése” címmel nagyszámú hallgatóság előtt székfoglaló előadást tartott és átvette a Széchenyi Irodalmi és Művészeti Akadémia tagságát igazoló oklevelét.

Szerkesztőségünk meleg szívvel gratulál, és további sikeres munkát kíván!

Nyílt levél a Berzsényi Dániel Gimnázium igazgatójának és tantestületének

Tisztelt Címzettek!

A Gyomaendrődi (Békés megye) Magyar Kereszténydemokrata Szövetség tagjai (62 fő) mély megdöbbenéssel és fájdalommal hallgatták, illetve olvasták a november 3.-án közzétett hírt, mely szerint Halottak napjára virradóan, 5 fiatal gimnazista gyalázatos tettének következtében a Regnum Marianum helyén állított keresztet előre megfontolt szándékkal lefűrészték. A ledöntött keresztre rajzolt jelkép, és az üzenet arra enged következtetni, hogy a fiatalok többen is vannak, vagy a háttérből irányítják őket egy „gárda”.

Hogy nekünk keresztény és keresztényen hívő közösségnek, mit jelképez a kereszt, feltehetően ezek az érettségi előtt álló „művelt” ifjak gyalázatos tettük elkövetése előtt nem tudták. Azóta megtudhatták, hogy ez az ország többségében keresztények országa, és a ledöntött kereszt, az üdvösség jele a hívők számára, ezért a fiatalok tette az ország hívőinek meggyőződését meggyalázó tett.

Véleményünk szerint kimeríti „a vallási közösség elleni izgatás” minden kritériumát, és ütközik a „tiltott jelképek” használatáról szóló törvénnyel is.

Szomorú szívvel tesszük fel Önöknek Igazgatónak és Tantestületnek, - akiket régen nevelőknek is lehetett tisztelni, - hogy vajon ismerik-e, és ha igen, ismertették-e valaha diákjaikkal az iskola Névadójának: Berzsényi Dánielnek a „Fohászokodás” című versét?

Kérdezzük továbbá, hogy részesülnek-e ezek a gyerekek erkölcsi, etikai, vallási, nemzeti önbecsülésre vonatkozó nevelésben? Felteszik-e Önök saját maguknak azt a kérdést, hogy Mire is tanítottuk meg a gyerekeket a „kötelező tananyag” kívül? És vajon az természetes-e ezeknek a fiataloknak, hogy a bűnért bűnhődés jár?

Különös kegyetlenségnek tartjuk, hogy a gyalázatos tettet éppen arra a napra virradóan követték el, amikor az egész világon minden tisztességes ember a halottaiért imádkozik, vagy csak gyertyát gyújt, az emlékére állított síremléknél, ami többnyire kereszt formájú.

A bocsánatkérésnek is akkor van értelme, ha személyesen azt őszinte megbánással teszik, és leveleznek a bűnt.

Gyomaendrőd. 2000. november 10.

*Kereszténydemokrata Szövetség
Gyomaendrődi Szervezete*

KÖSZÖNJÜK, GYEREKEK! A fenti szomorú hírel szemben jóleső érzéssel tudatjuk, hogy itt Gyomaendrődön a Rózsashegyi Kálmán Ált. Iskola VII. c osztályos tanulói - nem parancsszóra! - november 9.-én rendbe tették, és virággal díszítették az 1848-as és az 1944-es harcok hősi halottainak sírját. Nevük álljon példaképpül a többi ifjúnak: **Gellai Gábor, Hegedűs Tamás, Hornok Ádám, Tímár Dani, Vetró András.** Köszönjük gyerekek! Tiszteljétek a múltat, így lesz biztos, szép jövőtök.

Köszönet az 1 %-ért

A Gyomaendrődi Önkéntes Tűzoltó Egyesület. Vezetősége köszönetét fejezi ki mindazoknak, akik az 1998 évi Személyi jövedelmi adó elszámolásukkor a befizetett adójuk 1 %-áról úgy rendelkeztek, hogy az az Önkéntes Tűzoltó Egyesület vagyonát gyarapítsa.

A jóváírt 16.594.-Ft-ot az Egyesület a tűzoltó autók karbantartási költségeinek részbeni fedezetére használta fel.

Az Egyesület Vezetősége tisztelettel kéri a jövőbeni további támogatásokat is.

Hazánk országzászlóiról könyv készül. Nálunk csak Csejten, az iskolánál volt emlékmű. (melyről lapunk jelen számában: Így ünnepeltek elődeink címmel hírt adtunk) Ha valakinek van fényképe róla, kérjük, juttassa el szerkesztőségünkbe, hogy megörökíthessük a dicsőséges tett emlékét.

A Rózsashegyi Könyvtár decemberi programja

Ebben a hónapban gyermekkönyvtári hónapot tartunk. A mese és ifjúsági filmek kazettái fél áron kölcsönözhetők, 50 Ft/db/nap.

Négy alkalommal külön programmal várjuk ifjú látogatóinkat:

2-án a **Tarzan,**

16-án a **Hamupipóke** című Walt Disney rajzfilmek kerülnek vetítésre.

9-én **karácsonyi ajándék és díszek készítéséhez** nyújtunk segítséget az érdeklődőknek.

19-én a **„A kis kakas gyémánt fél krajcárja”** című bábjátékot lehet megnézni a Rózsashegyi Iskola 5. osztályos tanulóinak előadásában.

A programok mindig 14 órától kezdődnek.

A legifjabb olvasóink részére kellemes meglepetést jelenthet a számukra kialakított új részlegünk, az „Aprók Könyvtára”.

Ismét könyvvásár!

4-től 16-ig a könyvtár nyitvatartási idejében vásárolhatnak a selejtezett könyvekből, 20-50 Ft/db áron.

Meghívjuk egy teára!

18-22 között meghívjuk egy csésze teára minden kedves látogatónkat.

Egész hónapban apró ajándékot kapnak a kölcsönző olvasóink.

Kellemes Karácsonyi Ünnepeket és Boldog Új Évet kívánunk Gyomaendrőd minden lakójának!

MEGHÍVÓ

A Gyomaendrődi Zenebarátok Kamarakórus alapítvány tagjai szeretettel hívnak minden érdeklődőt a **Karácsonyi Hangversenyükre.** December 22.-én, délután 5 órai kezdettel a Gyomai Római Katolikus templomban.

A **Kereszténydemokrata Szövetség Gyomaendrődi Szervezete** december 16-án tartja hagyományos karácsonyi ünnepségét. Az est díszvendége Szilágyiné Dr. Szemkeő Judit, a Szociális és Családügyi Minisztérium politikai államtitkár asszonya lesz.

Elmaradt az Endrődiek Baráti Körének december 2.-ára tervezett találkozója

a viszonylag gyér érdeklődés miatt. Remélhetőleg februárban, amikor már kifele megyünk a télből, akkor bepótolhatjuk. A Baráti Kör minden tagjának áldott karácsonyi ünnepet, kíván a Vezetőség.

Továbbra is nyitva lesz az ikonkiállítás!

A Városi Képtár fenntartója kérésére, és a nagy érdeklődésre tekintettel Latorcainé Újházi Aranka ikon képeiből rendezett kiállítás december 20-ig nyitva áll a nagyközönség számára.

Gábor főangyal - a gyomaendrődi Szent Gellért Általános Iskola kapta a Művészeti. Ez a kép is látható a Képtárban.



In memoriam

Szülőföld: Bölcső, majd koporsó!
Sarkcsillag a négy égtáj felől!
Anyanyelved billyogként jelöl!
Te vagy a téli hó s a tavaszi zöld,

új kenyér íze, lepergő könny sója,
öröm-kacagás, lelki Kába-kó...
Isten áldjon! Te légy végső álmunk,
s ivadékainkba szebb jövő!

Tímár Máté

Libor István

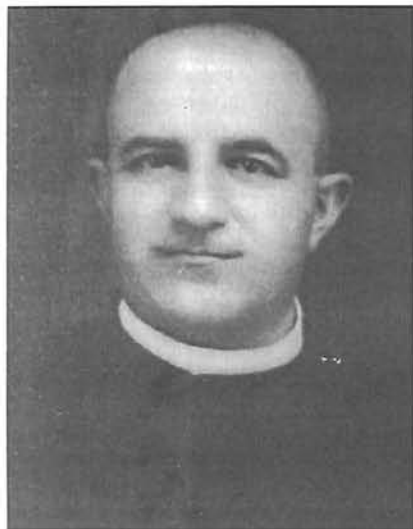

C. apát, plébános

Szentetorna 1900 - Endrőd 1955

Az eltelt század legnehezebb éveiben volt Endrőd plébánosa.

1900. június 30.-án született. Sajnos, családi adat nagyon kevés áll rendelkezésre. Minden bizonnyal már gyermekfejjel erős „kihívás” irányította életét. Bizonyára kitűnő eredményű diák volt, aki érdemeket szerzett arra, hogy Esztergomban végzhette teológiai tanulmányait. Feltehetően korán árvaságra jutott, Endrődre nevelő anyjával érkezett, aki a plébánián teljesített főleg ellátási szolgálatot nevelt fia mellett.

1924. június 24.-én szentelték pappá.

Utána szülőhelye szomszédságában Orosházán kezdte hitoktatóként egyházi teendőit. Ez a szolgálat 8 évig tartott. Eredményes és alapos munkát végzett az iskolások közt.

1932. július 1-én c. esperesként Gádoroson kezdi újabb sikeres munkáját. Innen került elismerésként Endrődre Pintér László helynök megbízása alapján.

Az oroszok bejövetelekor Endrődön a plébános, és 3 káplán végezte a „nagyváradai egyházmegye gyöngyszemének” (egyházi körökben így nevezték akkor Endrődöt) lelki gondozását. A közelítő orosz seregek elől ők is elmenekültek, csupán Daszkál István fiatal káplán maradt szolgálati helyén. Ő Erdélyből került ide, egy ideig egyedül szolgálta a 14 ezer ember lelki ügyeit, aztán rövid ideig Dávid Béla, majd Pálóczy János követte. (1946-novembertől egy esztendeig)

A lakosság nagy része szeretettel fogadta az új esperes plébánost, de sajnos ellenséges érzelmek is bőven elszabadultak a községben. Jelentősen nőtt az ellenzéke, mikor bebizonyította, hogy nem hátrál meg a legveszedelmesebb nehézségektől sem. Ezek voltak a legkeményebb évei, Daszkál atya is hazament Erdélybe. Komoly zavarokat hozott a hitéletben Csernus apát meghurcolása, bebörtönzése, a vallásos nevelők eltávolítása, a háború miatt romos állapotba került templom felújítása. A minden vagyonából kifosztott egyházközség tönkretétele rohamosan haladt előre. A ronccsá lőtt templomtorony, a toronyóra, az orgona felújítása, a harangok újraöntetése. Az iskolai hitoktatást makacsul akadályozó törekvések elleni küzdelem, mely végül Libor apát személye ellen szervezett támadások, pusztító létét is veszélyeztették. Megtörtént, hogy egy éjszaka kopogtattak a plébánia ablakán, és Libor atyát sürgősen egy haldokló beteghez hívták. Mint ismeretes a plébániával szemben volt Sztanyik Bálint sekrestyésnek a háza. Bálint bácsi is hallotta és látta a kopogatókat, és ő szerencsére felismerte az éjszakai látogatókat, és volt erkölcsi bátorsága, hogy átkiabált Libor atyának, hogy sehova ne menjen, mert ezek csak ki akarják csalni a plébániáról a kitalált trükkkel, hogy kint az utcán védtelenként elintézzék. Ekkor megmenekült Libor atya a hívatlan rossz szándékú éjszakai látogatóktól, akik dühükben Sztanyik Bálint sekrestyésnek bosszúból betörték téglával az ablakát. Az ehhez hasonló, számos veszedelmes dolgok egészségét megrontották, és lassan képtelenné vált, hogy egyházi teendőit maradéktalanul ellássa.

1952-ben helyet cserélt Révész István bucsai plébánossal. Rohamosan elhatalmasodó betegsége ellenére Endrődön kívánta hátralévő életét leélni. A kántorlakás elkülönített részében a lelkes hívők vették gondozásba. 55 évesen, papságának 31. évében hosszú, súlyos betegség hősies, türelmes elviselése után csendben elhunyt. A Szarvasvégi Temetőben, a feszület szomszédságában nyugossa örök álmát, az alatt a sírkerecsz alatt, mely mintegy 100 évig Endrőd kiváló főjegzőjének, Salacz Józsefnek sírját jelölte.

Szakrális lelkületű pap volt. A legtevékenyebbek közt is előkelő helyen van. Olyan nehéz időkben tette feladatát, amilyen csak a nagy közpusztító események voltak, (tatár, török idők). Az Úr adjon neki örök nyugalmat hősi életért, amit nagyrészt településünkért áldozott.

Márton Gábor

*Mádi Zoltán cipőkészítő-
fogtechnikai és kereskedelmi
Kft*

Telephely: 5502 Gyomaendrőd, Fő út 45.

Telefon: (66) 386-578



METÁL STOP VAS-MŰSZAKI BOLT

Kerékpár forgalmazó márkabolt és szerviz
Gázkészülékek, kazánok, radiátorok,
csövek, szerelvények

Hűtőszekrények, fagyasztóládák, mosógépek,
háztartási kisgépek

Szórakoztató elektronika

Szegek, csavarok, zárok, lakatok

Fürdőkádak, mosdók, csaptelepek, mosogatók

Villanyszerelési anyagok

GYOMAENDRŐD, Bajcsy-Zsilinszky u. 44.

Telefon: 386-909

TÖRTÉNETEK A RÉGI GYOMÁRÓL X.

1944 december

elejire már valamelyest „konszolidálódott” a helyzet az orosz csapatok által október 6-9 között megszállt községben. Kinek „felszabadulás”, kinek megszállás. Sőt! Az öregek úgy mondták – még évtizedek múlva is – „ostrom”. A harcoló alakulatok tovább mentek a „hadak útján”. Itt maradt egy „kommedáns” egység, városparancsnokkal s annak alárendeltjeivel. Megfékeztek amit lehetett, a féktelenkedőket, a zabralókat, nőket hajkurászókat, s egyebeket. Megalakultak az őket készségesen kiszolgáló kisegítő alegységek, a „policárok”, községközi hivatalnokok. Lassan elkészültek a névsorok, hogy kiket kell likvidálni, robotra vinni stb. stb.

Emlékezem még, a vasárnapi istentiszteletre is bejöttek orosz katonák a református templomba. Megálltak hátul a torony alatti bejáratnál, (még az akkoriban nyitva volt,) levették a sapkájukat, egyet láttam, hogy keresztet vetett pravoszláv módra. Egy eljött az úrasztaláig s körbenézett, s ugyanolyan halkán, mint ahogy addig eljött, elment hátrébb. Nagypám mesélte, hogy a városparancsnok kifejezetten elrendelte, hogy az egyház „működjön”, az emberek menjenek templomba. Ugyanúgy beindították a községi adminisztrációt, s a boltokat is ki kellett nyitni. December elejire már a közelharcokban meghalt mindkétoldali katonák tetemeit mindenholon összeszedték, s eltemették (magyar, német, orosz, s jó néhány német oldalon harcoló ukrán vlaszovista katonát is). A községháza udvarán volt egy orosz tömegsír, de a tetemeiket, - ugyanúgy, mint a Hősök szobra mögé a templomkertbe eltemették orosz ezredes is, - később felszedték és elvitték. Ez a polkovnyik (ezredes) a Hősök útja 61 alatt volt elszállásolva G. Nagy Liduska néniéknél s onnan is temették katonai pompával. Emlékszem a nagy vörös és fekete drapériás ravatalra, díszörségre, a nyitott koporsóra. Ez nekünk akkor szokatlan volt. Azóta tudom, hogy ez pravoszláv szokás. Az elhunytat teljesen fedetlenül, nyitott koporsóban viszik a sírig. Az ezredes a mezőtúri csatában esett el, amikor egy német páncélos ék visszajött Mezőtúrig 1944. október 14-15-én.

1944 Karácsonyán

Szigorú parancsolat volt, hogy minden rádiókészüléket, lőfegyvert, marok fegyvert, szálfegyvert a városparancsnokságra be kell szolgáltatni. Nem különben a katonai egyenruhákat s más katonai felszereléseket. Határidőre, mert utána a Hadbíróóság „statáris ítélete alá esik a rejtegetés”. Így hát szegény édesanyám is felvitte a község házára édesapám extra tisztí egyenruháját, a piros bélelés fekete csákövel (mint tartalékos hadnagy, állatorvosi szolgálatot teljesített édesapám a fronton 1939-től kisebb-nagyobb megszakításokkal, ez időben semmit sem tudunk róla, s mint utóbb kiderült – Istennek hála! – amerikai fogságban volt Felső-Ausztriában.), a lovassági kardjával együtt. Az orosz tiszt úgy megörült a kardnak, hogy a nagypám ORION szuper rádióját (hol van már a világhíres magyar ORION márká?) félrelökte, s boldogan vigyorogva suhogtatta a görbe extra huszárszabját, vagy kardot? (Nem bonyolódik bele a szálfegyverismeretbe.) Ekkorra már a nagypám kétszövű vadászpuskája, az én Flóber puskám, édesapám Browning pisztolya, távcsőve, löszerezrel együtt a „Dög-körözse” lett dobva. Később 1945 tavaszán nagy száradtság volt, a „Dögkörözse” (a népnyelv így nevezte a község alatti holtágot) kiapadta majdhogynem, s ezek a holmik sok más egyéssel előkerültek. Néhány halálos eset is történt kézigrántók és egyebek piszkálgatása miatt. Nagypám szegény rucái meg ólommérgezést kaptak, ugyanis a vadásztöltény szétázott és a serétek széjjelgurultak, a rucák meg a kis guruló valamiket szorgalmasan befecsérték. Tele volt a zúzójuk vele. Hun Feri bácsi – községi állatorvos – a rejtélyes elhullást felderítendő felboncolta az összes rucadögöt s így derült ki a baj oka.

A hozzánk beszállásolt magas rangú orosz tisztet erős örség vigyázta, de még ők is megkettőzték az örséget, amikor egy kozák egység volt átvonulóban. S jelentőségteljesen mondogatták; Jönnék a kozákok! A Hősök útján a járdán vágtáztak, kancsukával csépelve lovaiakat. Azóta sem tudom, miért a járdán nyargaltak?

Azt a Karácsonyt sohasem felejttem el. Mi nagyobbacska

gyerekek is segítünk a karácsonyfa feldíszítésében. Előkerült a tavalyi angyalhaj, s a szalmaszálból, színes papírból cernára felfűzött láncszerű dísz. Akkoriban még nagy kincs volt a szaloncukor s eltették a papírját szépen kisimítva. Így aztán ezekbe került bele nagypám által zsugorgatott nagy szemű kockacukor s édesanyám által főzött házi szaloncukor méretre szeletelve. Ajándék nem volt, hanem volt egy szép betlehemi istálló, amit szegény Giricz Eszti, családtagnak számító „belső cselédlány”, aki endrői, romai katolikus vallású lévén elkészítette mindezt agyagból, a Szent Családot, Jézuskát, a Három Királyokat, még gyertya is égett-pislákol benne. Emlékszem a báránycsok s a csacsi, tehát megszóla-lásig élethűek voltak. Az orosz tisztiszolga is bejött, s egy tiszt, akinek potyogtak a könnyei, meg az én drága jó szeretteimnek is. Énekeltük: „Mennyből az angyal...” Mint gyerek, akkor értetlenül figyeltem... de már most tudom, hogy miért hulltak a könnyek, mert nekem is könny szökött a szemembe, ahogy e sorokat írom..., mert az Ige testé lett, s Jézus Krisztus, az emberek megváltója, akkor is, most is Mindörökké ugyanaz... Ámen.

Aldott ünnepeket! Áldás Bélesség!

Cs. Szabó István
(akkor Gyoma Hősök Emlék útja 57.sz. alatti lakos)



Mindent egy helyen a Piktor Boltban!

Gyomaendrőd, Fő út 212.

(telefon: 66/283-079)

Déaványa, Árpád út 47

(telefon: 483-318)

Kaphatók:

Festékek, lakkok, ecsetek,

Szerszámok, zárok, vasalások, és linóleumok.

Padlóburkoló lapok minta mintán.

hozza ragasztók, fugázó aljzat kiegyenlítő.

TIKKURILA Számítógépes színkeverés.

Több mint 2000 színből választhat!



Barbárságok városunkban!

- A Rózsahegyi Kálmán szobráról a pipát ismeretlen tetes az éj leple alatt letörte.

- A Halottak ünnepén a második világháború hőseinek emlékművénel ifjú Bányai Ernő honvéd, tanárjelöltnek húga Bányai Judit, gyönyörű koszorút helyezett el. Alig múlt el a kegyelet napja, éjszaka valaki barbár módon elégette a koszorút.

- Mint ismeretes, régebben, - még mindig ismeretlen tetes - templomunk Jézus szíve mozaikablakát csúzlival megromlaltta.



Katolikus oldal



DECEMBERI MISEREND

Endrőd

Vasárnap: 8-kor, és este 5 órakor. Advent hétköznapjain reggel 6-kor Rorate hajnali mise. December 24-én - Szenteste - éjféli mise, előtte a gyerekek karácsonyi játékot adnak elő. Karácsony mindkét napján délelőtt 10-kor, és este 5-kor lesznek a szentmisék. Év végi hálaadás Szentcsalád vasárnapján, este 5-kor.
Szent Gellért Iskola kápolnájában
 december 10-én, vasárnap fél 12.

Hunya

Vasárnap: délelőtt 10-kor. Kedden, csütörtökön, elsőpentekeken és szombaton este 5-kor. A szombat esti vasárnapi előesti mise. December 24-én - Szenteste - 5-kor tartjuk az éjféli misét. Előtte gyerekek pásztorjátéka. Karácsony mindkét napján reggel 8-kor. Az év végi hálaadás december 31-én, Szentcsalád vasárnapján délelőtt 10 órakor lesz.

Gyoma

Vasárnap 10-kor, hétköznap reggel 8-kor, szombaton 15 órakor. December 24-én, - Szenteste - éjféli mise. Karácsony mindkét napján délelőtt 10 órakor. Az év végi hálaadás december 31-én, 17 órakor lesz.



Kívánom a jászol szívbéli békességét és örömét, a végtelen Istentől mindenki felé áradó békességet és örömet Gyomaendrőd és Hunya valamennyi lakójának, valamint a Városunk olvasóinak 2000 karácsonya alkalmából.

BEMUTATJUK

Nehéz egy olyan szerény és áldozatos édesanyáról írni, akinek a munka volt - és most is az - az élete, fáradhatatlanul. Ha kérdezik, szükszavúan válaszol, soha senkit meg nem bántana. Ez a riportnak készült beszélgetés is csak egy bemutatásra ad lehetőséget, mert úgy érzem: tőle nagyobb emberekről kell írni inkább. Csendes, halk szavú ember: Iványi Sándorné Kovács Erzsébet (62 éves), Erzsike néni, aki a plébános úr édesanyja. Férjével immár 45 éves házasság, egyetlen gyermekük László, aki középiskolás korában döntötte el véglegesen, hogy Isten szolgája lesz. Erzsike néninek testvére nincs. Édesapja Kovács Miklós volt, édesanyja pedig Kiss Erzsébet (kunszentmártoni születésű), gazdálkodók voltak. Sok unokatestvére van, többek között Türi Kovács Béla is, akit most nevez-

tek ki miniszternek (szerk. megjegyzése). Előbb a háziiparnál, majd pedig a szarvasi Szirénél volt bedolgozó, és így ment nyugdíjba. Férje Sándor bácsi, a temetőink gazdája, akinek irányítása alatt halottak napjára megszépültek egyházi temetőink, sőt külön kérésre azok sírja is, akik ezt kérték.

Erzsike néni az endrői plébánia „háziasszonya”, aki vezeti a háztartást: mos, főz, takarít, stb. - ezt önzetlenül, minden ellesszolgáltatás nélkül végzi.

Ez a bemutatás neve napjára íródik. Sok ilyen áldozatos édesanyát adjon Isten a hazának, aki még most is a fiáért és az egyházközségért dolgozik. Legyen áldott két keze munkája, és Szent Erzsébet életének megénekelte soraival búcsúzóim:

„Szent Erzsébetből hős szeretet árad!” Ez a szeretet áradjon kedv és Erzsike néniére és kedves családjára.

fr. Ungvályi János

DECEMBER HÓNAP ÜNNEPEI

3. vasárnap: Advent 1. vasárnapja
4. hétfő: Damaszkuszi Szent János áldozópap
6. szerda: Szent Miklós püspök
7. csütörtök: Szent Ambrus püspök egyháztanító
8. péntek: Szeplőtelen fogantatás
10. vasárnap: Advent 2. vasárnapja
11. hétfő: Szent I. Damazusz pápa
12. kedd: Chantal Szent Johanna Franciska szerzetesnő
13. szerda: Szent Lúcia vértanú
14. csütörtök: Keresztes Szent János áldozópap, egyháztanító
17. vasárnap: Advent 3. vasárnapja
24. vasárnap: Advent 4. vasárnapja
25. hétfő: Karácsony, Urunk születése
26. kedd: Karácsony, Szent István első vértanú
27. szerda: Szent János apostol, evangélista
28. csütörtök: Aprószentek
31. vasárnap: Szentcsalád

BOLDOG KARÁCSONY!

Valahol a pilisi erdőben egyszer régen a jövőről álmodozott egy facsemete. Azt szerette volna, hogy ha majd megnő, és az emberek kivágják, akkor belőle csináljanak csudaszép, kényelmes, nagy ágyakat. Így komoly és fontos emberek örömmel pihenhetik benne fáradalmaikat, jó szolgálatokra lesz, és ő nyugodt lehet, hogy nem élt hiába. Teltek az évek, a pici fácska hatalmas fává nőtt. Az emberek érte jöttek, kivágták, elszállították. Csináltak belőle mindenfélét, készítettek egy jászolat is. Bizony nem csudaszép ágy lett belőle, hanem állatetető. Messzi istállóba került, idegen országba. Megrakták szénával, szalmával, csorgott belé az állatok nyála. Poros volt, piszkos, kicsit bűdös is, lassan repedezni, roskadozni kezdett.

Szomorkodott eleget, hová lettek ifjújai álmai. Pedig milyen szépet és jót akart. Mégis, lám, ez lett belőle. Egy napon, mikor különösen sok ember jött-ment állataival, csomagjaival künn a poros utakon, megbolydult istállójában az élet. Egy jó arcú, elcsigázott férfi állt meg szamarával a bejárat előtt. A szamárton fiatalasszony ült, s még valaki - már érett gyümölcsként az áldott állapotban lévő asszony leplek alatt domborodó hasában. - Talán itt lesz helyünk végre - sóhajtott a férfi, és gyengédien lesegítette az asszonyt az állatról. - Siessünk - válaszolt az asszony, - már nem sok időm van hátra. - Az istállóban csak egy ökor volt. Melléje kötötték a jászolhoz a szamarat. - Már csak ez hiányzott - gondolta a jászol. Az igazat megvallva kicsit örült, hogy történik valami. És a szelíd, kedves emberpár, a belőlük áradó jószág látványára, amint csendesen tették a dolgukat, rég nem érzett, különös bizsergést keltett benne.

Az idegenek bevitték kis csomagjukat az istálló mélyére, a sziklafal barlangnyílásába. Egészen hátul, a védett melegben terítette le a férfi a takarókat, oda fektette az asszonyt, majd vízért sietett. - Hol vagy? Siess! - hallatszott hamarosan az asszony hangja a sötétben. Éppen, mikor a férfi alakja az éjszakából felbukkant az istálló ajtajában, a barlang mélyén felsírt egy gyermek. A férfi sietve tűnt el a barlangnyílásban. Mikor mindenféle neszt, suttogást után újra előkerült, karján bebugyolálva feküdt a gyermek. Körülnézett az istálló felhomályában, lassan a jászolhoz lépett és belefektette a gyermeket. Szólt pár halk szót a szamarhoz, az ökörhöz, megsimogatta őket és visszament a barlang mélyére. A jászol először recsegnéropogni kezdett, úgy érezte, mintha valami óriási súlyt tettek volna rá, mintha az egész világ terhe nyomná, önnön szomorú múltjának, eltemetett álmainak, fájdalomnak egész súlya. Lassan vette csak észre, hogy az istállóban már nincs félhomály, hogy a kintről besűrűdő csillagfény helyett fényárban úszik a szalma, az állatok, minden, még ő maga is. Nem tudta eldönteni, honnan jön a fény. Egyszer azt hitte, bennük ragyog valami, máskor mintha minden ragyogás a gyermekből áradna.

És ezek a hangok! Mennyei muzsika, éteri dallamok áradtak szanaszét az éjszaka csendjében és a piszkos kis istálló minden zugát betöltötték. A két idegen pedig, ez a különös, kedves emberpár, már ott állt egymást tartva a barlangnyílásban, és mosolyogva nézte a gyermeket meg a jászolat. És a jászol hirtelen rácszmélt, hogy a súlya, ami nyomta, már nincs seholl. Könnyűnek érezte magát, mint még soha. És elképzeltetetlenül boldognak. Már nem bántotta a múlt, mindaz, ami vele mostanig történt. Nagy-nagy békeség járta át. Nem értette, hogyan történhetett mindez. Csak egyet tudott: ez mind-mind valahogy a benne szunnyadó Gyermekhez kapcsolódik. Nem bánta már, hogy gyermekkori álmai nem váltak valóra, hisz valami több, valami nagyobb Álom pihent már benne. Valaki álmodott róla is, valaki számára fontos ő is, ismeri egész életét, minden szenvedését, és most itt van, magához emeli, átöleli, betölti egész lényét... Ez a valaki azt is mondta: „Ami engem tesztek a legkisebbek közül, nekem tesztek.” Befogadhatjuk őt mindenkiiben, napról napra, minden áldásával.

P. Sajgó Szabolcs SJ.

Az Endrődi Szent Imre templom millennium évi búcsú ünnepén

A templom falán az első emléktáblát avattunk az endrődi születésű Hunya Dániel jezsuita atya emlékére. Meghatóan szép ünnepség volt ez, ahová eljöttek a környező települések zarándokai, a Templomos Lovagrend 6 képviselője, és az espereskerület papjai. Szép számmal voltak itt a Hunya család képviselői, akik megkoszorúzták az emléktáblát, és nevükben Hunya Imre emlékezett nagybátyjáról, a 100 éve született Hunya Dánielről. A jezsuita P. Hofner József novíciusmester – aki a novíciusokat is magával hozta Szegedről - celebrálta a szent misét, és prédikációjában párhuzamot vont első királyunknak Szent Imréhez írott „Intelmei”, és Hunya Dániel életfilozófiája, tanítása között. Hangsúlyozta, hogy a csaknem 1000 év a korkülönbség ellenére sok közös vonás fedezhető fel. Szent István az Intelmekben azt írja fiának: ha királyi koronád meg akarod tartani, akkor tartsd meg a katolikus hitet, légy igazi keresztény! Higgy Jézus Krisztusban!

Páter Hunya arra oktatta övéit, hogy Jézus Krisztus legyen életük központjában, benne találják meg az igazi eszményt. A lelki gyakorlatokon is legtöbbször erről elmélkedett.

Az Intelmekben olvashatjuk, hogy a szeretet gyakorlása vezet el a legfőbb boldogsághoz. Páter Hunya tanítása szerint: Isten szeretete után az ember, a közösség tisztelete a legfontosabb erény. Erre tanította az 1930-ban megnyílt új szegedi Pánevvelő Intézet növendékeit. Az általa nevelt papok meghatározták az egyházi gondolkodást. Páter Hunya nyitott volt különböző kultúrák iránt, vallotta, ha más nép értékeit nem becsüljük, nem vagyunk méltók saját értékeinkre sem. Ebben a hitvallásban is fel lehet lenni szent-Istváni gondolatot. Hiszen arra oktatta fiát, hogy az egy nyelvű ország nem ország, a jövevényeket becsben kell tartani, érezzék jól ma-

gukat országunkban. Befogadó országot akart Szent István. Szent Istvánhoz hasonlóan Hunya Dániel sem parancsokkal, utasításokkal, hanem élő példával akart nevelni, mérsékletes, szociális igazságosságra törekvő, a szegényeket, kicsinyeket pártoló igazi hazafiakat. Hunya Dániel imája: „Uram én mindenre kész vagyok, mindent elfogadok a kezedből, amit küldesz. Uram én szeretnék küzdeni érted, ellenfeleid legyőzni. Uram kíméld népedet. Köszönöm a vigaszt, az ostort, a száraz kenyeret, amit nekem adsz...

A szentmise végén a Templomos Lovagrend nevében fv. Heim Sándor comtúl szólt a jelenlévőkhöz. Megköszönte, hogy együtt ünnepelhetnek a jelenlévőkkel. Néhány gondolat erejéig elmondta, hogy a Templomos Lovagrend hagyományai alapján új alapítású céljuk, hogy a magyar életben tetten érhető értékrendi válság idején, az erkölcsi normákat eljuttassák minél szélesebb réteghez, szorosan együttműködve a Katolikus Egyházzal. Szeretnék a szegénysorban élő, tehetséges fiatalokat támogatni, mind szellemi, mind fizikai értelemben. „Nem minket Uram, nem minket Uram, egyedül Téged illet, Uram, a dicsőség” fejezte be üdvözlő beszédét, Heim Sándor fv.

A körmenetet hiába vezette villogó lámpájú rendőrautó, sajnos a teherautóknak, személyautóknak, a szennyvízszállító tartálykocsinak sietős volt a dolguk, és vidáman, gondtalanul elhajtottak az ünneplő tömeg, és az Oltáriszentség mellett. Mikor jön el az az idő, amikor az egymásiránti tisztelet minimumát elsajátítják azok, akik nem tanulták meg eddig, hogy hogyan is kell viselkedni egy adott situációban. Sajnos a KRESZ nem ír elő erre az esetre kötelező szabályt, ezért lenne szükség a józan ész diktálta, tisztes viselkedésre, aminek valahonnan belülről kellene jönni. (Cs.-né)



Mise utáni utcai körmenet, és a Templomos Lovagrend tagjai



P. Hunya Dániel SJ atya rokonai, akik az emléktáblát állíttatták



És a mai rendtársak... Középen látható az a Jézus Szíve szobor, melyet P. Hunya Dániel SJ külföldről hozott szüleinek. Bal oldali kép: az emléktábla, az endrődi templomban.



Történelmünk nagyjai

Mindszenty József bitoros hercegprímás 1892 - 1975



1892. március 29-én született Vas megyében Csehímszentén. Szülei szőlő és földművelők voltak. Hatan voltak testvérek, kik közül József elsőnek született. A szombathelyi premontrei főgimnázium elvégzése után felvették a szombathelyi szeminaryumba. 1915. június 12-én szentelték pappá a szombathelyi székesegyházban. Felsőpályi káplán korában jelent meg első könyve: „Az édesanya”. 1917. február 1-től a zalaegerszegi állami főgimnázium hittanára. 1919-ben a kommunista rezsim meghurcolta, de megtörni nem tudta. 1919 okt. 1-től a zalaegerszegi plébániát

vezette. Negyedszázadon át működött Zalaegerszegen. 1924-ben címzetes apát, 1937-ben pápai prelátnak. 1934-ben megjelent: „Padányi Bíró Márton veszprémi püspök élete és kora” című munkája. 1944. március 4-én veszprémi megyéspüspök lett. A nyilasok Veszprémből elhurcolták, ám a soproni börtönben december 7-én 16 fogoly kispapból kilencet pappá szentelt. 1945. október 7-én Esztergomban avatták Magyarország hercegprímásává. 1949-ben koncepció perben elítélték. 1956 október 30-án szabadították ki a forradalmárokat. November 4-én menedékjogot kapott az amerikai követségen s 1971-ben elhagyhatta az országot. 1975-ben Mariázellben temették el. Újrateremtésére az esztergomi Bazilikában 1991. május 4-én került sor. Boldoggá avatása folyamatban van.

Hollósy Kuthy László vitéz, altábornagy 1896 - 1979



Ormény-magyar családból származott, a mödlingi császári és királyi katonai akadémián végzett. 1915-ben hadnagyként a 7. árkász zászlóaljhoz került, végig harcolta az első világháborút. 1918-ban egy évre fogságba vetették. 1942-ben már, mint vezérőrnagy a 13. (kecskeméti) könnyű hadosztály parancsnoka. Csapataival csatlakozik a Don kanyarban harcoló 2. magyar hadsereghez. A szovjet áttörés után, amikor az oroszok bekerítették, támadások közepette kitört a gyűrűből. 1944 augusztusában a román ki-

ugrás után a tordai állás védelmét bízták rá. A nyilas hatalomátvétel után leváltották. A háború végén amerikai fogságba került. Hazatérve letartóztatás, kitelepítés várt rá. S mint segédmunkás 80 éves koráig dolgozott.

Kiss József hadnagy 1896 - 1918



1914-ben már a 72. gyalogezredben szolgált. 1916-ban került az olasz frontra, s már október elejéig három légi győzelmet ért el. 1917-ben, mint vadászpilóta 13 légi győzelmet aratott. 1918-ban új korszerű motorokkal felszerelt gépeket kapott, ám januárban súlyosan megsebesült, gépével lezuhant, de május elején már visszatért századához. 24-én nyolc angol géppel már nem tudta eredményesen felvenni a harcot. Az ellenes vadászok lelőtték. Előleptetése már halála után érkezett az 55. repülő századhoz. 19 legyőzött ellenfele közül 9-et élve hozott le. Kitüntetései: három arany, négy ezüst, öt kisézüst, öt bronz vitézségi érem és Károly

csapatkereszt. Mindez bizonyítja, hogy a magyar vitézek eredményesen harcoltak a kor új fegyvernemeit elsajátítva is.

Nagy Imre miniszterelnök 1896 - 1958



1896. június 6-án született Kaposváron. Szegény paraszti családból származott. Már kora fiatalságában csatlakozott a munkásmozgalomhoz. 1918-ban a magyar hadifoglyokhoz hasonlóan csatlakozott a Bolsevik Párthoz. 1919-ben a proletárdiktatúra bukása után illegálisan dolgozott. 1930-tól a SZU-ban élt. 1945 májusában az Ideiglenes Kormány földművelésügyi minisztere. Ő lett a „földosztó” miniszter, s 1945 március 29-én ott volt Pusztaszeren az első csekek leveré-

sével jelt adva a földosztásra. 1948-ban Franciaországban. Dániában jár hogy tanulmányozza a szövetkezeti mozgalmakat. 1949-ben kirekesztik a Politikai Bizottságból, majd annak 1951-ben újra tagja. 1952-53-ban miniszterelnök helyettes 1953-tól 1955-ig miniszterelnök, majd Az MDP soraiból is kizárják. A Forradalom és Szabadságharc első napjától 1956. október 24-től a forradalom leveréséig, november 4-ig ismét miniszterelnök. A forradalom vezető egyénisége lesz. A szovjet szuronyokkal hatalomra lépő Kádár és elbarátai Nagy Imrét kétévi jugoszláviai, majd román fogsága után 1958 júniusában kivégezték. (Az ítéletet június 15-én, vasárnap hirdették ki.



Barankay József, vitéz, százados 1909 - 1944

1928-ban lett a Ludovika Katonai Akadémia hallgatója. 1932. augusztus 20-án tüzér hadnagy, 1935-ben főhadnagy, 1942-43-ban a 2. magyar hadsereg páncélos hadosztálynak ütegparancsnoka. Több alkalommal tüntette ki magát a Don melletti harcokban. 1944-ben egy új csapatnem, a rohamtüzérség felállításával bízták meg. Több hónapon át vívott az északkeleti Kárpátokban sikeres védelmi harcokat. Igazi katona, igazi tüzér volt. 1944 június végén ütege mellett lecsapódó repülőbomba oltotta ki nemes életét. Tiszti arany vitézségi érdeméremt már csak édesanyja vehette át. A

kormányzó a magyar királyi I. honvéd rohamtüzér osztályt Barankay József nevének viselésével tüntette ki.



Maléter Pál ezredes 1917 - 1958

Orvosi tanulmányait követően 1939-ben vult be katonának. 1940-43 között a Ludovika Katonai Akadémia hallgatója. 1943-ban már az orosz fronton harcol, mint hadnagy. Szovjet fogságba esik, s 1944-ben partizániskolára jelentkeznek. 1945-ben partizánosztágyával a németek ellen harcol. 1945-ben Tildy Zoltán köztársasági elnök testőrségének parancsnoka, 1952-től a vezérkar tagja. 1956-ban a Kilián laktanya parancsnoka. Megértve a nép akaratát átállt a forradalmárokat oldalára s fegyverrel védte hazáját, páncélosai nagy szerepet játszottak abban, hogy a szovjet csapatok

elhagyták Budapestet. Október 31-én Nagy Imre kormányában vállalt honvédelmi miniszteri tárcát. Ekkor már vezérőrnagy. November 3-ról 4-re virradó éjjel a tóköli repülőterén a szovjet csapatok kivonásáról folytatott tárgyaláson letartóztatták, társaival együtt Romániába hurcolták. Majd elítélték és kivégezték. Végtisztességben, hamvai felkutatása után 1989. június 16-án részesítették.

Antall József miniszterelnök 1932 - 1993.



1932. április 8-án született Budapesten. A család csallóközi ősei a török háborúk idejében kerültek a Dunántúlra. Édesapja jogász, politikus. Édesanyja Szűcs Irén hét gyermeknek adott életet. Antall József 1950-ben a budapesti Piarista Gimnáziumban érettségizett, utána az ELTE Bölcsészeti- és az Állam és Jogtudományi Karának hallgatója. A Magyar Országos Levéltárban kezdte meg szolgálátát. 1956 tavaszától az Eötvös József Gimnázium tanára, majd e gimnázium forradalmi bizottságának elnöke. '56 leverése után letartóztatták, szabadulása után 1959-ben eltiltották a tanítástól. 1984-től már főigazgatója a Semmelweis Orvostudományi Egyetem Múzeum Könyv- és Levéltárának. 1988 szeptemberétől a szervezetté alakult MDF alapító tagja. A II. országos gyűlés választja elnökévé. 1990. évi országgyűlési választáson szerzett mandátumot. Május 23-án az Országgyűlés a Magyar Köztársaság miniszterelnökévé választotta. Nemzeti és keresztényi politikáját következetesen juttatta érvényre. Nevéhez fűződik a szovjet csapatok végleges kivonulása az országból, a demokrácia kiépítése, az alkotmányos rend felállítás, megszervezése, működtetése. A huszadi század egyik legnagyobb magyar történelmi alakja volt. 1993. december 12-én hunyt el.

Forrásmunkák: Új Magyar Lexikon (1962). Magyar Hősök arcképcsarnoka (1996). Antall József élete képekben.

MILLENNIUMI EMLÉKÚT

Alulírott civil szervezetek, a Magyar Millennium és Gyomaendröd első Világtalálkozója emlékére Gyomaendrödon a történelmi Magyarországon élt, vagy jelenleg élő nemzetségek nevét megőrkítő emlék utat kívánunk létesíteni, azzal a szándékkal, hogy ezzel is elősegítsék a nagy családi gondolkodás és összetartás eszméjének elterjedését és megerősödését. Reméljük, hogy e törekvésünkkel szülőföldünk hírneve, ismertsége erősödni fog.

A nemzetség lényege, hogy egymással vérrokonságban lévő családoknak egymás szükség szerinti és természetes segítése a biztonságosabb, szebb és boldogabb családi közösségek megvalósulása érdekében.

A „Magyar nemzetség” megtisztelő cím adományozására azok a vérrokonságba tartozó családi közösségek tarthatnak igényt, akik legalább tíz összetartó, egymással rendszeresen kapcsolatban lévő és hagyományörző tevékenységet is folytató kis családokból állnak. E cím független minden politikai pártállástól.

A nemzetségeknek legalább egyszer találkozniuk kell Gyomaendrödon is, ahol elhelyezik az **emléktáblát**, és a regisztráció megtörténik.

A családi névvel ellátott nemzetséget elismerő okirat, mint bizonyíték, archiválásra kerül, és az meghatározott időközönként családfákkal és méltatással együtt könyv alakjában is megjelenik.

A terv megvalósítására az alábbi civil szervezetek együttműködést hoznak létre, mely kezdetben nem önálló jogi személyként végzi, irányítja a szervezést, döntést, kivitelezést. Az együttműködő szervezetek a későbbiekben meghatározott pénzalapot hoznak létre.

Az emlékút helyszíne a Gyoma és Endröd közötti emlékpark szélén lévő közút, mely a 46. számú főúton folytatódhat.

Kérjük mindazokat a magán személyeket, és civil szervezeteket, akik e gondolattal egyetértenek, és azt támogatják, csatlakozzanak kezdeményezésünkhöz, s azt az alábbi címeiken jelezzék írásban, megnevezésükkel és elérhetőségi címükkel az év december 31-ig!

Az együttműködés gesztorai:

Szent Jakab Alapítvány: Ugrin András 2081 Piliscsaba, Pf. 1. T.20-9-549086

Endrödiek Baráti Köre: Császárné Gyuricza Éva Gyomaendröd, Damjanich u. 15. T. és FAX 66-386-323.

Honismereti Egyesület: Dr. Szilágyi Ferencné Gyomaendröd, Szélmalom u.22. T. 66-284-469.

A fent nevezettek bővebb tájékoztatással is szolgálhatnak az érdeklődőknek.

Zarándoklat Rómába - Firenze, a reneszánsz bölcseje

2001. március 31 - április 6

Utazás: Neoplan típusú autóbusszal, WC, büfé

Szállás: 4 éj Rómában, 2 személyes, WC, zuhanyzós szobákban

Ellátás: önellátás

Részvételi díj: 48 000 Ft (tartalmazza az utazási költségeket, szállást)

Program:

- március 31. Indulás 8-kor Gyomaendrödről. Útközben az utasok csatlakoznak a csoporthoz. Folyamatos utazás kisebb megállásokkal.
- április 1. Érkezés a déli órákban Rómába. Szállás elfoglalása.
- április 2. Városnézés: Colosseum, Forum Romanum, Capitolium, Piazza Venezia, Igazság Szája.
- április 3. Vatikán, Szt. Péter Bazilika, Angyalvár, Szent Lépcső.
- április 4. Vatikáni Múzeum – Sixtusi Kápolna, Róma barokk szökőkútjai: Trevi Kút, Piazza Navona, Spanyol Lépcső.
- április 5. Reggel indulás Firenzébe. Firenzében városnézés: Dóm, Sta. Croce Templom, Uffizi Képtár, Ponte Vecchio. Este indulás Magyarországra.
- április 6. Érkezés a délutáni órákban.

A programok sorrendjének változtatási jogát fenntartjuk.

Az ár nem tartalmazza: biztosítást, múzeumi belépőket.

Belépődíjak: Sixtusi Kápolna: 18000,-lira/fő
Colosseum 10000,-lira/fő (kb. 1400 Ft)
Napjegy Rómában: 6000,-lira/fő

Jelentkezési határidő, valamint részvételi díj 50%-nak befizetése január 10-ig, a másik része február 20-ig.

Jelentkezés:

Szt. Imre Róm. Kat. Plébánia Gyomaendröd Fő út 1.
Tel: 66/283-940 (Gyuriczáné Szabó Erzsébet)
Hivatali időben: 8^h-tól 12^h-ig.
Ülőhelyek a befizetés sorrendjében.

Köszöntés évfordulóra! -Mindnyájunk által nagyra becsült, és szeretett Újházi Ernő Dezső barátunk és felesége Papp Pirooska nem rég ünnepelték házasságuk 60 évfordulóját, mely alkalomból a Szentatya apostoli áldását küldte a házaspárnak.

Szerkesztőségünk, az Endrödiek Baráti Köre, a Magyar Kereszténydemokrata Szövetség Gyomaendrödi Szervezete nevében gratulálunk az ünnepeltnek. Kívánjuk, hogy a Jó Isten tartsa meg őket még hosszú éveken át szeretetben, békességben, az Ő kegyelmében.

SPORT

RÁ! RÁ! HAJRÁ!

Az NB II-es szezon után rövid szünet következett, majd kezdődött az NB. III-ban az őszi szezon. Az Alföldi Csoportban 11 egyesület labdarugói versenyeznek: Algyő, Békés, Békéscsaba Jamina, Dömsöd, Hódmezővásárhely, Kiskunfélegyháza, Martfű, Örkény, Szajol, Szeged, és mi, a Barátság.

Eddigi eredményeink:

November 6-án: Hódmezővásárhely - Gyomaendröd	2:1
12-én: Gyomaendröd - Dömsöd	2:0
19-én: Örkény - Gyomaendröd	3:1
26-án: Békés- Gyomaendröd	3:0

A szezonzáraskor a 11 csapatból álló táblázaton a 9. helyet foglaltuk el.

Márton Gábor



Így ünnepeltek elődeink - IV Rész Országzászlót avattak Csejten

1938. október 2-án tüneményesen szép hazafias ünnepélyt tartott az Endrőd határában lévő Csejtpusztáé népe. A tanyavilágról csak annyit előljáróban, hogy Csejt a török világ előtt templommal is rendelkező falucska volt. A törökök kiűzése utáni időkben előbb, mint pusztá csatlakozott Endrödhöz, majd a szabadságharc után népes tanyavilág fejlődött rajta.

Elemi iskolája és kaszinója (olaszokör) volt. Egy része Sűrűcsejt, szinte összefüggő utcacsorát alkotott. Köztük volt Balog Lajos háza, akitnek tanyájához az építőanyagot a megtalált templom fundamentumának téglái szolgálták építőanyagul. A tulajdonos földje egy részét legelőnek használta, mert az 1950-es évek elején is felismerhetőek voltak az egykori sírhalmok.

Kaszinóját az 1920-as években a lakosok adták össze, s munkával, fuvarral is segítettek. A népes tanyavilág közepén a községi elemi iskola mellett „kösziklákot hordtak össze a pusztaság lakói és Lesniczki István tanítójuk irányításával, a kárpátok alakja magasodott ki az alföldi rónaságból. A három méteres magas „hegy” ormán gyönyörű országzászló leng, hirdette a tanyai magyar nép izzó hazaszeretét.”

Az ünnep reggelén huszonnégy magyarruhás csejti legény vágatott haza Endrödre, hogy díszkíséretet adjon az ünnepségre vonuló előkelőségeknek. A bandérium sorfala között 15 hintón érkezett a vendégsereg. Köztük volt Csernus Mihály apátplébános, Gyökössy Dániel Gyoma község megbízottja, a királyi tanfelügyelő, a főispán, a főszolgabíró, Tüköry József földbirtokos, Kalmár Imre Endrőd bíróját, Harsányi László főjegyző vezetésével Endrőd község előljárósága, a tanyatelep népes küldöttsége, a társadalmi egyesületek küldöttei. Közel 800-an a helybeli és szomszédos tanyavilág népe.

Az ünnepség tábortábori misével kezdődött. „Felemelő érzés volt, ahogy a hívek sokasága ajkán felcsendültek a régi magyar vallásos énekek. Mise után egy csodálatosan szép nemzeti zászlót szentelt föl Endrőd főpapja, a zászlóanyát tisztelt betöltő Lesniczki Józsefné Fucsik Magdolna tanítónő lelkes beszédében méltatta az országzászló iránti tiszteletet. A fiatalok és idősek, férfiak és nők tettek közös fogadalmat a zászlóra. A vendég szónokok ékes szavakkal méltatták Csejt népe hazaszeretét, példamutató tetteit.

Szavaltak és énekszámok tették változatosabbá az ünnepet.

A műsor után közeled volt, melyen háromezren vettek részt.

A felemelő esemény megszületését is megismerhette a sokaság:

„Egy történelemóra lelkes hangulatában határozta el, hogy országzászlót létesítsenek az iskola kertjében, mely hirdetni fogja a magyar élniakarást, a haza feltámadásába vetett hitet, és a tanyák népének forró hazaszeretét.” Aztán szélesült a kör. Érkezett a sok önzetlen segítség a hazafias vállalkozáshoz. Az Ivánfenei Árménetesítő Társulat költséget adott az alapozáshoz, vállalták az összes földmunka és fuvar ingyenes elvégzését. A felkért zászlóanyát a zászló elkészítését vállalta. A Kaszinó jelentős összeget adott támogatásaként. Ajándékoztak egy márványtáblát, melyen Nagymagyarország bejelölt csonka határai közt aranybetűs felirat: NEM! NEM! SOHA!

Varjú Fülöp a „dombszögös” 50 liter ó-bort adott a vacsorához. Grósz Sándor kereskedő kimunkált zászlórúddal segített. Hegedűs Miklós jó nevű kovács és lelkes dalárdista a vasgondot oldotta meg.

Az este közeledével gyertyák mezeje világította meg a langyos szél lobogtatta országzászlót. A hangulat az este érkezéssel nőtt. A tánc és a nótázás sűrűsödött. A vacsora széles jókedvében vidám és komoly pohárköszöntők hangzottak.

A vendégek búcsúztatása is sokáig tartott. Repültek a köszönetek, a jókívánságok.

Reggel lett, mire véget ért az ünnep. A felkelő nap arany sugarakat szórt a virággal betakart országzászlóra.

Csejti tanítóskodásom idején ott tartottuk az ünnepélyeket. A második világháború után, 1949-ben a község vezetőinek szemében szálka volt a NEM! NEM! SOHA! felirat és intézkedtek, hogy tüntessék el. A kidomborított márványtábla visszaján új felirat jelent meg: Ötágú csillag aljára került. - Sose hull le a vörös csillag!

Azután megszűnt az iskola. Elbontották. Eltűntek a tanyák is. Már csak az öregek emlékezetében él és a kifakult fényképek tanúskodnak arról, hogy valaha nekünk is volt „Három hegyünk”. Mátra, Tátra, Fátra.

Most ismét olyan néptelen világ van Csejten, amelyet honfoglaló őseink láthattak 1.100 évnek előtte.

Márton Gábor

Kihívás, útkeresés, együttműködés

Ezzel a címmel Regionális Konferenciára hívta meg a Fidelitas Szarvasi Szervezete, Szarvas Város Önkormányzata, és a Körösvölgye Eurorégió Településeinek Szövetsége a térség civil szervezeteinek képviselőit. A konferenciára a Tessedik Sámuel Főiskolán került sor október 4-én. Babák Mihály polgármester, országgyűlési képviselő, és Dr. Patay István, a főiskola rektora köszöntötték a résztvevőket. Ezt követően Tóth Árpád kormányfőtanácsadó nyitotta meg a plenáris ülést. Elmondta, hogy mintegy hatvan ezer bejegyzett civil szervezet működik hazánkban. Biztosította hallgatóságát arról, hogy a kormány nagyon is érzékeny a régió gondjaira, mindennapos törekvéseire, sőt, messzemenően elismeri a civil szervezetek hatékonyságát, mivel azok probléma feltárása és megoldása lényegesen gyorsabb, mint az állami, vagy kormány szinten, figyelembe véve annak bürokrácia útvesztőit. A kormányval való kapcsolattartás könnyítése érdekében lenne szükség arra, hogy „erősszervezetekbe” tömörüljenek a különböző érdekvédelmi embereket összefogó közösségek. Az információáramlás felgyorsulására a kormány, és a civil szervezetek között szükség van, ennek külön aktualitást adnak az Európai Unió csatlakozás kihívásai. A csatlakozás nemcsak jogokat, és előnyöket biztosít majd, hanem szigorú elvárásokat is támaszt, melyekkel az állampolgárok nagy többsége ma még nincs tisztában. Elmondta még a kormányfőtanácsos úr, hogy 1998-ban a Parlamentben létrejött a Civil Szervezetek Főosztálya. Civil menedzserképzés indult az ELTE-n. A képzés teljes anyagát minden felsőoktatási intézmény is átveheti. A plenáris ülést követően a résztvevők három szekció ülés között választhattak:

Az egyház és civilszervezetek együttműködésének lehetőségei címmel Dr. Kelemen Péter evangélikus lelkész tartott előadást. Erről Vaszkó Sándorné az „Élet Másokért” Katolikus Családok Egyesületének képviselője számolt be:

„Az előadó ismertette a lehetséges szervezeti formákat s ezek illeszkedését a magyar jogrendszerbe. Ezeknek ma már törvényadta előírásai vannak, melyek jól körülhatárolják a működés feltételeit. De szabályozzák a non profit szervezetek, a közhasznú és kiemelten közhasznú egyesületek jogait és kötelességeit egyaránt”.

Kihívások a családszolgálatban című szekcióülésen jómagam is részt vettem. A téma előadója Szurominé Bánfi Éva volt, aki a Családszolgálati és Gondozási Központ munkatársa. Elmondta, hogy az ENSZ Nemzetközi Egyezménye értelmében alkotta meg törvényeit az Országgyűlés, de rámutatott arra, hogy mind a gyermekek szükségleteinek és jogainak védelme, mind a többi szociális ellátásra szoruló emberekért érzett felelősség elsősorban az önkormányzatok kötelessége.

Együttműködés az ifjúságvédelemben címmel tartott szekcióülésen Kovács Szilvia védőnő volt az előadója. Dr. Giricz Katalin közgazdász erről a következőkben számolt be olvasóinknak:

„A védőnő, aki Szarvas városban az iskolák és az Ifjúságvédelmi Központ együttműködésén dolgozik, elmondta, hogy az egészségvédelem, egészségnevelés területén számottevő eredményeket mutathatnak fel, mivel e munkába az orvostanhallgatók is közreműködnek. A hátrányos helyzetű fiatalok tekintetében – akiknél a probléma hátterében gyakran a családi körülmények állnak – sokkal szorosabb együttműködésre lenne szükség a pedagógusok és az egészségügyi dolgozók között.”

Az újra plenáris üléssé alakult konferencián a szekcióülések vezetői röviden beszámoltak munkájukról. A konferencia csupán megnyitója volt egy tanácskozás sorozatnak, melyekről a továbbiakban lapunk későbbi számaiban tájékoztatást nyújtunk.

Marsiné Giricz Erzsébet.

RECEPT AZ ÉLET BAJAIRA

NE MONDJ EL MINDENT, AMIT TUDSZ,
NE ÍTÉLJ MEG MINDENT, AMIT LÁTSZ,
NE HÍQYJ EL MINDENT, AMIT HALLASZ.

GYERMEKCIPIÓ KÉSZÍTÉS

Csikós János



5502 Gyomaendrőd, Kör út 3.
(Öregszőlő, Kondorosi út)
Telefon: 06 60 485-788

Béby-leányka-fiúmodellek 18-35-ös méretig
Bio papucs, szandál, klumpa 18-41-es méretig

Civil Európa, Civil Magyarország

Partnerség az európai integrációért címmel hirdették és rendezték meg a már hagyományosan számító rendezvénysorozatokat, ahol a hazai és külföldi civil szervezetek képviselői és szakértői találkoztak. A rendezvény központi gondolata egy valamennyire érintő kérdés, az európai integráció volt.

A nemzetközi konferencia nyitó plenáris ülésére a Magyar Tudományos Akadémia dísztermében került sor. A terv szerint a résztvevőket Dr. Mádl Ferenc, a Magyar Köztársaság elnöke köszöntötte volna, aki más elfoglaltsága miatt levélben küldte el üdvözlését. Az elnöki köszöntőből néhány gondolat:

... Az új évezred küszöbén, Európa polgárait szellemi és földrajzi értelemben egyaránt átmeneti helyzetben vagyunk. Olyan súlyos kihívásokkal kell szembenézniük, mint a tőke szavát érvényesítő globalizáció, a hagyományos nemzet-minőség és állami szerepvállalás megkérdőjeleződése, a közösségi tudatok és felelősségtudatok ellenében ható, radikális individualizmus. ... Ma az államok, régiók különböző kultúráinak, és különböző embermódjainak „kiegyezéséért folytatott harca” az új közösségtudatokért, mítoszokért, értékekért, rítusokért vívott csaták jellemzik az életünket. **A harc tehát magunk és együttlünk új minőségéért folyik.** ... Bizvási jelenthetem ki, hogy a civil szféra lehet az új közösségek megformálásának, az új szerepek felismertetésének, a közérdeket leginkább megtestesítő mítoszok, értékek, rítusok elfogadtatásának és alkalmazásának legfőbb színtere. **Erejként tudatában, hiszen a civil társadalom a hatalommal bíró fórumok sokasága is.** ... Hitem szerint a civil közösségeknek hatalmi erejüket a közösségalkotásra, a közösségi érdekek érvényesítésére kell összpontosítaniuk. **A polgárok közéleti öntevékenységének végső célja pedig a közbéke és a közzój kell legyen.** A társadalom: a civil polgárok maguk – a civil szervezetek képviseletét gyakorolva – ilyen felelősségük tudatában éljenek az Önökre ruházott hatalmaikkal. Ebben a reményben kívánok Önöknek sok sikert tanácskozásuk sikeres lebonyolításához, az itt megszületett tapasztalataik érvényesüléséhez és elhatározásaik megvalósulásához.” (Mádl Ferenc a Magyar Köztársaság elnöke)

3 napon át folyt a tanácskozás hazai és nemzetközi szakértők közreműködésével, foglalkoztatáspolitikáról, oktatásról, az önkormányzatok és a civil szervezetek partneri viszonyáról, az európaiság, és globalitás kérdéseiről. A magyar civil szervezetek helyzetét áttekintő szekcióban felszólalók egybehangzó véleménye szerint a szektor alulfinanszírozott, jobb esetben pályázatok révén programról-programra „élnek.” Sajnos a civil szféra sokkal jobban tagolt, mint kellene, sokkal nagyobb egységekre és párbeszédre lenne szükség, hogy jobban érvényesülhessen az az érték, amit a civil szféra képvisel. **A felszólalók a jogi és pénzügyi szabályozás megteremtését is egybehangzóan sürgették.** A Miniszterelnöki Hivatal civil kapcsolatok főosztályvezetője – Várszegi Dóra - válaszában hangsúlyozta, hogy a civilstratégia kialakításában az uniós tapasztalatokra nagymértékben kívánunk támaszkodni, továbbá jövőre bevezetésre kerül egy olyan informatikai rendszer, ami átláthatóvá teszi a civilszervezeteknek szánt pénzek mozgását az egyes tárcákon belül.

Az előadások során több előadó is kitért az Európai Bizottság éves jelentésére, amely „Magyarország előrehaladásáról a tagság felé” címmel, mintegy 80 oldalon ad átfogó értékelést. Az Uniós jelentés egyértelműen pozitív. **Nagy figyelmet kell fordítani a jövőben arra, hogy a helyi és országos sajtók az Unióval kapcsolatos ismeretekkel a lakosságnak minél szélesebb rétegét megismertessék, hisz a lakosságnak is fel kell készülnie a bővítésre.**

Hasonló dilemma előtt áll Magyarország, mint 1000 évvel ezelőtt. Kérdés, hogy hogyan kapcsolódjunk be ma már nemcsak az európai, hanem a globalizálódó világba úgy, hogy megőrizzessük identitásunkat. A csatlakozás egyik legfontosabb kérdése, hogy milyen pozícióit tudunk elfoglalni, hiszen az egész világgal kell versenyeznünk. A magyar összefogás fontossága hangsúlyos téma, amelyben kulcs szerep vár a nonprofit szervezetekre.

Arra a ki nem mondott kérdésre, hogy miért is fontos ez a csatlakozás nekünk, röviden azt lehet válaszolni, hogy így kerülhetünk be ismét Európa vérkeringésébe, és így válhatnak elérhetővé mindazok az előnyök, és lehetőségek, - béke, stabilitás, és jólét – amelyeket az Európai Unió kínál. Az uniós tagság visszafordíthatatlanná teszi a demokratikus és gazdasági reformokat. A csatlakozás után Magyarország is igénybe veheti azokat az alapokat, melyek például Írország, és Portugália stabilitását eredményezték. Az Európai Unió polgárának joga van ahhoz, hogy bármely tagországba utazzon, ott dolgozzon, tanuljon, vagy éljen. Ez tartalmazza azt a jogot is, hogy vállalkozásba kezdjen bármely tagország területén, ott jogosult a társadalombiztosítási juttatásokra, s ez vonatkozik családjára is. Az európai uniós tagság kiegészíti, de nem helyettesíti a nemzeti állampolgárságot. A csatlakozást megelőző időszakban Magyarország már részt vehet számos közösségi programban, mint például a Socrates, a Leonardo da Vinci, a Fiatalkor Európaért és a Kultúra 2000 program. Ezek az igen sikeres projektek lehetővé teszik, hogy a magyar polgárok is bekapcsolódjanak az EU tagországokkal kialakított képzési, oktatási, és kulturális cseréprogramokba. Mint ismeretes, hazánk 1994 március 31.-én nyújtotta be uniós tagsági kérelmét. Az Európai Bizottság 1999. decemberében a Helsinki Csúcson további 6 tagjelölt országgal – Románia, Szlovákia, Bulgária, Lettország, Litvánia, Mál-

ta – a csatlakozási tárgyalások megkezdődtek. A csatlakozás pontos dátuma nem ismeret A csatlakozni kívánt országnak teljesíteni kell a csatlakozási kritériumokat, de az Európai Unió intézményeinek reformjára is szükség van az új országok befogadásához. Hogy mik ezek az un. kritériumok? A jelölt országoknak is létre kell hozniuk azokat a stabil intézményeket, amelyek garantálják a demokráciát, jogállamiságot, az emberi jogokat, a kisebbségek tiszteletét és védelmét. Be kell rendezkedni a működő piacgazdaságra, a kiélezett versenyhelyzetekre, közös jogi szabályozásra. Az európai Bizottság 1997 júliusában közreadott egy dokumentumcsomagot, az AGENDA 2000-et amely tartalmazza a jövőre vonatkozó stratégiai elképzeléseket 3 főfejezetben. A fő politikai célkitűzések jövőbeni alakulása, pl. a közös mezőgazdasági politika, a Strukturális alapok, az EU pénzügyi perspektívái a 2000-2006-os időszakra, a Bizottság véleménye a társult országok tagsági kérelmeit illetően. A Bizottság évente az Országjelentésben értékeli az előrehaladást. A csatlakozást megelőző stratégiának 2 fő célkitűzése van: a közösségi programokban való részvételen keresztül megismertetni a jelölt országokat az Unió politikájával, és eljárásaival (pl., Socrates, Leonardo da Vinci), a Csatlakozási Partnerség keretében együttműködni az országokkal a tagság elérése érdekében. A partnerségi programokat autós térképhez szokták hasonlítani, amelyben meghatározzák a követendő utakat, és felhívják a figyelmet a veszélyes területekre, amelyeket rendezni kell, mielőtt az adott ország tovább haladna. Így hazánk esetében a prioritások többek között tartalmazzák az egészségügyi rendszer reformját, a korrupció elleni küzdelmet, a hatékony határellenőrzés kiépítését, a Phare program végrehajtásához szükséges intézményi és adminisztratív kapacitások megerősítését, a romák diszkriminációjára elleni intézkedések megvalósítását, valamint a környezetvédelmi szabványok honosítását. Természetesen ezekhez a feladatokhoz nagyon sok pénzre van szükség. Az EU 1990 óta segít a Phare program, az ISPA, és a SAPARD program keretében. Az évente nyújtott támogatásunk 200 millió euró, (51 milliárd forint) lesz. Érthető módon minden gondolkodó emberben elő jönnek olyan kételyek és félelmek is, hogy az integráció nem vezet – e a szuverenitás, a nemzeti identitás elvesztéséhez. Nem válnak-e még jobban sebezhetővé az egységes piaci versenyben? Az uniós tapasztalatok, a valóság nem igazolja ezeket a félelmeket, a szélesebb integráció képes tömöríté-

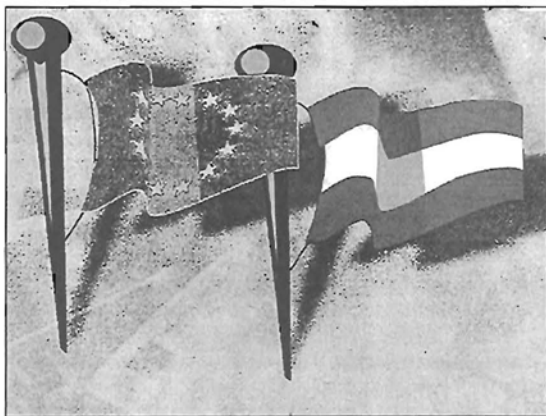

ni a tagországok érdekeit, amelyek súlya így megnő a nemzetközi szervezetekben. A piaci verseny szerkezetátalakításhoz vezet, ami rövidtávon valóban okozhat azoknak problémát, akik a régi rendszerben védelmet élveztek. Gunnar Lassinanti előadó (Svédország) elmondta, hogy alig egy hónap múlva Svédország lesz az Unió soros elnöke. Svédország vallja, hogy a bővítés a béke, biztonság és demokrácia, a szociál piacgazdaság (ami szélesebb körű foglalkoztatást is jelent) célját szolgálja, ezért támogatja a mielőbbi csatlakozást. Országai politikai áttörést szeretne, aminek több feltétele van, mint például a demokratikus pluralista kormányzati rendszer, a piacgazdaság, a kötelezettségek, valamint a költségvetési fegyelem javítása, az élelmiszerbiztonság, a környezetvédelmi beruházások támogatása, stb.

Az Európai Uniónak ma 15 tagállama van, teljes népessége 370 millió, székhelye Brüsszel.

Zászlaja két alapú, 12 csillagos, ami Európa népeit jelentő csillagok, az egység jeleként kört alkotnak. az óraszámjainak megfelelő elrendezésben. A 12 csillag nem fog növekedni a bővüléssel, mert a 12-es szám a tökéletesség és a teljesség szimbóluma. Minden tagország megőrzi saját zászlaját. Az európai himnusz: Beethoven IX. szimfóniájából a 4. tétel bevezetője, szövege nincs. Minden tagország megőrzi saját nemzeti himnuszát. Az egységes valuta neve: euró. Minden országban május 9-én ünneplik az Európa Napot, annak emlékére, hogy Robert Schumann francia külügyminiszter 1950. május 9-én javasolta, hogy az európai népek összefogására van szükség.

Az uniós csatlakozás hazánk egy történelmi esély, és a hivatalos felmérések szerint jelenleg a magyar lakosságnak 68%-a ért egyet a csatlakozással.

Megtudtuk mindezeket ott, ahol 550 civil találkozott, 2000. november 17-19-ig Budapesten. A rendezvény résztvevői köre igen reprezentatív mondható: közel 100 külföldi, Európa számos országából jöttek. A nemzetközi civil ernyőszervezetek képviselői, a szomszédos országok magyar szervezetei, a hazai résztvevők közül több mint fele vidékről érkezett a „Civil Európa, Civil Magyarország” című nemzetközi konferenciára.

Tudósítást készítette:
Császárné Gyuricza Éva

December 23-án Hunyán templomszentelés

November 8-án meghoztam Örbottyánból személyi autóval a két újjáöntött harangot.

A nagyobbik 124 kg súlyú. Az egyik oldalán Szent László király látható, „Szent László király, könyörögi érettünk” felirattal. A másik oldalán: „Az 1999. évi hunyai templom égésekor elpusztult Szt. László harangot újraöntette Szilágyi István és felesége Mengyán Piroska Gombos Lajos harangöntő mesterrel az Úr 2000-ik évében Örbottyánban.”

A kisebbik 34 kg. Mivel a régi kis harang védőszentje nem kideríthető, ezért a tűzvészre emlékezve Flórián harang lett. Az egyik oldalán Szent Flórián képe látható, „Szent Flórián, könyörögi érettünk!” felirattal. A másik oldalán: „1999. júniusi tűzvészben elpusztult harangok emlékére újraöntve Gombos Lajos harangöntő mester által Örbottyánban 2000. évben. Öntette: Kiszely Imre és családja”.

A tervek szerint november 30-ra volt kitűzve átadási határidőnek, de kis időcsúszásban vagyunk. A kivitelező szerint december 18-án átadásra készül. Ennyi csúszás nem tragédia, így is rekordidő alatt – fél év - készül el az új templom. Hálásak vagyunk Istennek az építkezésre kedvező időjárásért. A munka jól halad. Cserepezés, festés, betonozás, villany és fűtésszerelés. Készül a Szent László és Szent Antal szobor, az oltár, padok, keresztlő kút, és a többi fontos kellékek. Nagyon sokan dolgoznak

A Mária ikonképről, melyet októberben hoztam Lengyelországból.

A lengyelországi csestochowai Jasna Góra legnagyobb kincse Szűz Mária csodatevő kegyképe. A csestochowai képet kezdettől fogva csodák

övezték, melyek híressé tették a kegyhelyet, és tömegesen vonzották ide a zarándokokat az egész országból és Európából.

A hívek által a Szűzanya közbenjárására itt elnyert kegyelmek bizonyítékai a különböző fogadalmi ajándé-

kok, magának a kegyhelynek dinamikus fejlődése, valamint a szüntelenül növekvő zarándokmozgalom. Hangsúlyoznunk kell, hogy Jasna Góran, a világ szinte valamennyi Mária kegyhelyével ellentétben, soha nem jegyeztek fel semmilyen Mária-jelenést. Az az erőforrás, mely a zarándokok egyre nagyobb tömegét ide vonzza - a csodatevő kegykép. Nélküle Jasna Góra nem lenne más, mint épületek, emlékek, művészeti alkotások gyűjteménye, lehet hogy gyönyörű és gazdag, de holt múzeum.

A kép alapja egy 122,2 x 82,2 x 3,5 cm nagyságú fatábla. A festmény Szűz Máriát ábrázolja álló alakban, karján a gyermek Jézussal. Mária szembe fordul a nézővel, ami különösen kiemeli arca meghatározó voltát. A Gyermekek arca is felénk irányul, bár tekintete nem állapodik meg a nézőn. Mindkét arc elmélyülést, szinte



egy bizonyos távollétet és komolyságot tükröz. A Szűz arcnak jobb oldalán két párhuzamos vágás látható, melyeket az orr vonalában egy har-

ten. Jézus Mária bal karján pihen kármin színű ruhában. Bal kezében könyvet tart, jobbát felemelve tartja azzal a jellegzetes gesztussal, mely egyaránt lehet tanítás, az uralom és az áldás jelképe. Mária jobb keze mellén pihen. A Szent Szűz sötétkék ruháját és palástját aranyozott Anjou-liliomok díszítik, homloka felett pedig egy hatágú csillag látható. A kép hátterének alapszíne kékeszöld, mely helyenként tengerkék árnyalatba megy át. A kegykép fontos részét képezi a Mária és Jézus fejét övező két glória, melyek egységes kompozícióvá olvadnak össze, és a kép jellegzetes, az arc sötét színével erős kontrasztot képező elemét alkotják.

A Jasna Góra-i Szűzanya képe a „Hodegetria” típusú ikonok közé tartozik. Ez az elnevezés azt jelenti: „Az, aki vezet”. Máriát Istenanyaként ábrázolja a

Gyermek Jézussal, Aki Isten Fia és az Ő Fia. Ebben az értelemben a kegykép egy bibliai valóságot jelenít meg, elmélkedésre készítet, és imára indít.

A hagyomány szerint a Szűzanya képét Szt. Lukács evangélista festette annak az asztalnak a lapjára, melynél a Szent Család két párhuzamos vágás egyik Itáliába került, és a mai napig ott, Firenzében őrzik és tisztelik. A másikat viszont Konstantin császár Jeruzsálemből Konstantin egy hányalomba vitette és egy ottani templomban helyezte el. Hat évszázad múltán a császári seregnyakon szolgáló rutén Lew herceget hat vágás annyira elbűvölte a kép szépsége, találatos, hogy elhatározta, mindenáron megszerzi azt, és hazájába viteti. A herceg kitarató kérésének engedve a császár végül neki ajánlotta a csodatevő kegyképet, melyet ettől kezdve Ruténföldön tisztelhetnek a hívek.

A Nagy Kázmér és Nagy Lajos által vezetett ruténföldi hadjáratok idején a képet Beiz várában rejtették el. 1382-ben itt talált rá Opolei Ulászló herceg. Az ellenség felett aratott csodás győzelem után a herceg magával vitte a képet Czesztochowába, ahol a pálosok oltalmára bízta.

1430 Húsvétján, április 14-én egy cseh, morva és szilézi rablók-ból álló banda támadta meg a kőlostort. Miután betörték a Szűzanya kápolnájába, levették az oltárról a kegyképet, megfosztották értékes díszeitől és kardjakkal több vágást ejtettek a Madonna arcán. Ezt követően a képet a földre dobták, minek következtében az ikon deszkája 3 részre tört.

A kép restaurálására Jagelló Ulászló lengyel király krakkói udvarában került sor.

Iványi László plébános

ÉPFE

**Építőipari Szakipari Festő Szolgáltató
Betéti Társaság vállalja:**

Közületi – vállalkozói és magán megrendelőinek

ÉPÍTŐIPARI – SZAKIPARI

munkáinak elvégzését.

Teljes körű ügyintézésel,
tervezéstől a kulcsátadásig.

ELLENŐRIZHETŐ REFERENCIÁKKAL

rendelkezünk Alföldön és Budapesten!

Hívja: 06-66-295-659 vagy 06-20-9367-514 számot.

Fax: 06-66-385-896

Cím: 5502. Gyomaendrőd, Juhász Gyula utca 34/1.



HÍREK ERDÉLYBŐL



„... megmarad egy diadalmas erdélyi igazság: ez a föld egymás mellett... megtartja örökös tarka virágzásban a népeket, akik rajta és érette munkálkodnak.“

Kós Károly, 1925.

Emlékműavatás Temesváron

Temesváron a volt hadifogolytábor területén a második világháborús hadifogolytábor áldozatainak tiszteletére készült emlékmű avatására került sor. Az avatóünnepségen részt vett a Magyar Nemzeti Ellenállási Szövetség és a Temesvári I. Önkéntes Magyar Hadosztály tagjainak küldöttsége. A felszentelésen és avatáson a román fegyveres erőket a szárazföldi, illetve a légi-erő-parancsnokság, a határrendőrség és a csendőrség egy-egy szakasza képviselte. Az emlékművön magyar-román, német és szerb nyelven elhelyezett emléktáblán ez áll:

A Temesvári Hadifogolytábor áldozatainak emlékére
1941 – 1945

A hírhez megjegyezzük, hogy Gyomaendrődön is többen voltak tagjai a temesvári I. Önkéntes Magyar Hadosztálynak, a 145 túlélő között volt Varjú István is.

Az örömhírben „öröm”, hogy ezzel a valóban tiszteletre méltó eseménnyel még nem oldódott meg a hadifogolytábor melletti területen elföldelt 8-10.000 egykori hadifogoly méltó temetése.

A gyulafehérvári főegyházmegyei zsinat margójára

Kedves olvasóink!

Rovatunk új színfoltjaként ezúttal testvérvárosunkból, Nagyenyedről, Bajusz Tünde írását mutatjuk be. Reméljük az Ő írását is olyan érdeklődéssel olvassák majd, mint az erdélyi hírek eddig megjelent tudósításait.

Négy éve annak, hogy Dr. Jakubinyi György gyulafehérvári érsek meghirdette a főegyházmegyei zsinatot. Az évek során a papok és hívek jelentős része aktívan és eredményesen bekapcsolódott a zsinati munkába. A plébániákban megtartott kiscsoportos beszélgetéseken elhangzottakat jegyzőkönyvbe foglalták, majd ezek alapján elkészültek a munkadokumentumok, melyeket szeptember 24-29-e között tárgyalta meg a 74 pap és 34 világi krisztushívő.

A zsinat mottója: „Azért jöttem, hogy életük legyen, és bőségben legyen” (Jn 10,10) A zsinat, így a mai egyház feladata és kötelessége a megújulás. Most, hogy a kommunista diktatúra megbukott, ebben az átmeneti időben fel kell ismernünk az idők jeleit, harcolnunk kell a tétlenség, a szekularizmus, a szabadosság, az anyagiak hajszolása ellen. „Felszabadult” országunkban a 90-es évek elején megindult az információáradat is, mely egyre több új problémát vet fel, újabb kihívások észlelhetők. Ezért az élet minden területét érintő dologban (oktatás, nevelés, pasztoráció, sajtó stb.) döntenünk kell, s megalapozni a magunk és az utánunk következő nemzedékek jövőjét. (Például egyik problémánk az, hogy Enyeden, s általában az ország minden területén csökkenően van a gyermeklétszám, a lakosság pedig kiöregedik. Városunkban 300 katolikus él, melynek több mint a fele 55 éven felüli. Hittanos gyerek az

iskolában csak 22 fő, s az utóbbi 10 évben évente 1-2 gyermeket keresztelnek. Idén még egy keresztelés sem volt!) A felnőttek és gyermekek hitoktatása egyaránt fontos.

A nyitó szentmisére és a vespérasra 24-én vasárnap este került sor a csíksomlyói kegytemplomban, melyben Dr. Jakubinyi György érsek mondott beszédet. A zsinati munkálatok a csíksomlyói Jakab Antal házban illetve a csíkszeredai Márton Aron gimnáziumban zajlottak. A legidőszerűbbnek és legsürgetőbbnek számító témák voltak:

- A nemzetiségek lelkipásztori szolgálata
- Tömegtájékoztató
- Szociális és karitatív tevékenység
- Szórványpasztoráció
- Világi hírek a harmadik évezred küszöbén
- Ifjúság
- Hivatásgondozás és papképzés
- Lelkiségi mozgalmak
- Krisztusi közösség
- Katekézis
- Evangelizáció
- Katolikus oktatás, nevelés
- Anyagiak az egyház szolgálatában
- Az ökumenikus törekvések elvi alapjai
- Erdélyi sajátosságok
- Liturgia és szentségi élet
- Szerzetesi közösségek
- Hátányos helyzetű testvéreink szolgálata
- Jelenlét a társadalomban
- A megújuló papi élet
- Főegyházmegyei közigazgatás
- Keresztény család

Enyedről Dr. Csávossy György és jó magam voltunk jelen a zsinati munkálatokon, - mindketten a tömegtájékoztató munkacsoportjának tagjaiként. (A

sajtóról szóló munkadokumentum az egyházi sajtókonceptió hiányát taglalta, az Internet használat és az egyházi tudósító hálózat létrehozását és terjesztését javasolja.) Minden dokumentum tartalmazta a hívek óháját, javaslatait.

A kissé zsúfolt és fárasztó munkanapokat (hiszen 5-6 dokumentumot tárgyaltunk meg egy nap, kettőt pedig teljesen újra kellett írni) az esténként tartott kulturális programok oldották fel. Első este orgonakoncertet hallhattunk Magyar Zita (orgona) és Pálffy Kinga (cselló) előadásában. Volt még fotókiállítás, videofilm vetítés a különböző lelkiségekről és a csíksomlyói ferencesekről, de nem utolsósorban szeretném megemlíteni az Árvácskák által előadott zenés összeállítást. Mint megtudtam, az árva gyermekekből álló együttes két éve kezdte meg munkáját, kb. 50 tagot számlál. A gyermekek zöme valamilyen hangszeren játszik (mandolin, furulya, orgona, gitár, dob stb.) és van karmester is! Gyönyörű, lelket melegengető, karizmatikus dalokat adtak elő oly meghatóan, hogy a jelenlévő zsinati atyák és hívek többször is visszatapsolták a tehetséges gyermekeket.

A megszavazott dokumentumokat a zsinat záró szentmiséjén, a Szent Mihály napi gyulafehérvári búcsún adta át Dr. Cziráj Árpád kanonok, érseki helynök Dr. Jakubinyi György érsek úrnak. Ezek a dokumentumok könyv alakban is meg fognak jelenni s eljutnak minden plébániára.

Mivel a megújulás hosszú folyamat, úgy véljük, a zsinat nem fejeződhetett be, fontos hogy megéljük Krisztus tanításait itt és most, az idők jeleire és korunk kihívásaira válaszolva.

Bajusz Tünde
Nagyenyed

Jogi tanácsadás

Végintézkedésen alapuló öröklés

A végrendelet

Végrendeletnek csak személyesen lehet.

A végrendeletnek több fajtáját is ismerjük, lehet végrendelet közvégrendelettel, vagyis írásbeli magánvégrendelettel, illetve szóbeli végrendelettel, azonban ez utóbbinak csak a törvény által külön meghatározott esetekben van helye.

Az a személy, aki korlátozottan cselekvőképes, csak közvégrendeletet tehet. Végrendelete érvényességéhez sem a törvényes képviselő, sem a gyámhatóság jóváhagyása nem szükséges.

Aki vak, írástudatlan, továbbá, az, aki olvasásra, vagy nevének aláírására képtelen állapotban van, írásbeli magánrendeletet nem tehet.

A cselekvőképtelen személyek végintézkedést-végrendeletet, öröklési, vagy halálesetére szóló ajándékozási szerződést -nem köthetnek.

Közvégrendelet

Közvégrendeletet közjegyző, vagy bíróság előtt lehet tenni. Nem lehet érvényes közvégrendeletet tenni olyan személy előtt, aki a végrendeletzőnek, vagy a végrendeletző házastársának hozzátartozója, gyámja, vagy gondnoka.

Írásbeli magán végrendelet

Írásbeli magán végrendeletet csak olyan nyelven lehet érvényesen tenni, amelyet a végrendeletző ért, és amelyen írni, illetőleg olvasni tud.

Az írásbeli magán végrendeletet, a végrendeletző maga írhatja, akár mással is írathatja. Meg kell jegyezni, hogy a gépirás akkor sem számít saját írásnak, ha magától a végrendeletzőtől származik. Az a végrendelet, amely gyorsírással, vagy a közönséges írástól eltérő egyéb írással készült, érvénytelen.

Az írásbeli magán végrendelet akkor érvényes, ha abból kitűnik, hogy az, végrendeletnek minősül, a keltének helye, és ideje megállapítható, továbbá, ha a végrendeletző azt elejétől végig maga írja alá, vagy két tanú együttes jelenlétében aláírja, illetőleg ha azt már aláírta, az aláírást két tanú előtt a magáénak ismeri el és a végrendeletet mindkét esetben a tanúk is

–ennek feltüntetésével- aláírják. A több lapból álló írásbeli magán végrendelet csak akkor érvényes, ha minden lapja folyamatos sorszámozással, továbbá a végrendeletző – a végrendelet érvényességéhez tanú is kell – és mindkét tanú aláírásával el van látva.

Az írásbeli magánvégrendelet érvényességének nem feltétele, hogy a tanúk a végrendelet tartalmát ismerjék, elegendő, hogy arról tudjanak, hogy végrendelet közzétételénél működtek közre.

Érvénytelen az írásbeli magánvégrendelet, ha a tanú a végrendeletző személy azonosságát nem tudja tanúsítani, kiskorú, vagy cselekvőképeséget érintő gondnokság alatt áll, illetőleg írástudatlan.

Az írásbeli magánvégrendelet tanúja, vagy más közreműködő személy, illetőleg ezek hozzátartozójára szóló juttatás érvénytelen, kivéve, ha a végrendeletnek ezt a részét az örökhagyó saját kezűleg írta, és alá is írta.

Ági öröklés

Amennyiben nem az örökhagyó leszármazója a törvényes örökös, az örökhagyó valamelyik felmenőjétől öröklés, vagy ingyenes juttatás útján hárult vagyontárgy, ági öröklés alá esik.



Ági öröklésnek van helye testvértől, vagy annak leszármazójától örökölt, vagy ingyenesen szerzett vagyontárgyra is, ha a vagyontárgyak a testvér, vagy a testvér leszármazója az örökhagyóval közös felmenőjétől örökölte, vagy ingyenesen kapta. A vagyontárgy ági jellegét annak kell bizonyítania, aki ily módon örökölni akar.

Az ági öröklés szabályai nem terjednek ki arra az ági vagyontárgyra, amely már az örökhagyó halálakor nincs meg, illetőleg a vagyontárgy helyébe lépett, vagy az ági vagyontárgy értékén vásárolt vagyontárgyra, illetőleg a szokásos mértékű ajándéokra.

Az örökhagyó halálakor meg nem lévő vagyontárgy pótlásának, vagy értéke megtérítésének nincs helye.

Az ági vagyontárgyat természetben kell kiadni, ha a természetben való kiadás célszerűtlennek mutatkozik, a bíróság elrendelheti a vagyontárgy értékének pénzbeli kiegyenlítését.

Özvegyi jog

Az örökhagyó házastársa örökli mindannak a vagyonnal a hasznélvezetét, amelyet egyébként nem örököl (miután vannak törvényes örökösök), ezt nevezzük özvegyi jognak.

Az úgynevezett özvegyi hasznélvezeti jog megszűnik abban az esetben, ha az özvegy új házasságot köt. Az özvegyi jog korlátozását csak a leszármazók kérhetik. A korlátozás kérésének bármikor helye van, azonban az csak olyan mértékű lehet, hogy a korlátozott hasznélvezet a házastárs vég-szükségeit biztosítsa, figyelembe véve az általa örökölt vagyontárgyakat, valamint saját vagyonát és munkájának eredményét is.

Öröklés örökbefogadás esetén

Az örökbefogadott (az örökbefogadás időtartama alatt) az örökbefogadó vérszerinti leszármazójaként örököl. Az örökbefogadás nem érinti az örökbefogadott törvényes öröklési jogát vérszerinti rokonai után, azok után is örököl. Az örökbefogadott után, ha az örökbefogadás az örökbefogadó életében nem szűnt meg, leszármazó és házastárs hiányában az örökbefogadó, illetve annak rokonai örökölnék. Amennyiben az örökbefogadott után sem az örökbefogadó, sem a rokonai nem örökölnék, törvényes örökösök az örökbefogadott vérszerinti rokonai.

Ugrinné Dr. Katona Klára

Új német kárptólási törvény

Az augusztus 12.-én Németországban hivatalosan közzétett új német kárptólási törvény értelmében mindazok benyújthatják most kárptólási igényüket, akik a náciizmus időszakában **kényszermunkásként** dolgoztak Németországban, vagy az általa elfoglalt területen és a jelen kárptólási alap létrehozásának időpontjában, azaz 1999. február 16.-án életben voltak. Ha a jogosult igénylő 1999. február 15. után halálozott el, akkor házastársa, illetve gyermekei jogosultak a kárptólási igény benyújtására. **A német törvény értelmében hadifoglyok nem jogosultak erre a kárptólásra.**

Ha Ön 1999. február 16.-án magyarországi állandó lakcímmel rendelkezett, nem zsidó származású, és a II. világháború idején kényszermunkásként dolgozott Németországban, vagy az általa elfoglalt területen, kérjük, minél előbb jelentkezzen telefonon, az IOM- Nemzetközi Migrációs Szervezet budapesti képviseletén, munkanapokon 10és 14 óra között, vagy levélben értesítse irodánkat, hogy kárptólási igényét nyilvántartásba vehessük.

Budapest, 1065 Révay utca 12 Telefon 06-1-269-0324, Fax: 60-1-374-0532

E-mail: iombudapes@iom.int

Az IOM - Nemzetközi Migrációs szervezet - díjmentesen foglalkozik kárptólási kérelmével. Az erre jogosult személyek 15ezer német márkáig terjedő kárptólásban részesülhetnek.

A kérvények benyújtásának határideje: 2001. aug. 11.

Kérjük, ne küldjön eredeti dokumentumokat! Az IOM - Nemzetközi Migrációs Szervezet - tájékoztatni fogja Önt, a kárptólás folyamatáról.

Ha Ön zsidó származású, kérjük, keresse fel a Clamis Conference budapesti irodáját, (Budapest, 1062 Lendvay utca 17-19. Tel. 06 1 374-3078)

Az IOM - Nemzetközi Migrációs Szervezet - felelős mindazon nem zsidó származású kényszermunkások kárptólási igényért, akik nem a Belorusz Köztársaságban, Csehországban, Észtországban, Lettországban, Litvániaiban, Moldáviában, Lengyelországban, Oroszországban, Ukrajnában vagy valamely más volt szovjet tagköztársaság államában élnek. Ha Ön 1999. február 16.-án ezen országok valamelyikében élt, kérjük, lépjen kapcsolatba az Önhöz legközelebb eső Megbékélési Alapítvány (Reconciliation Foundation) irodával.

CIPŐTALPBÉLÉST
SZONDÁTÓL

Rózsahegy u. 11.
Telefon: (66) 284-301

Az Endródi Szent Imre Egyházközségért Közhasznú Alapítvány 2000 évi beszámolója

Alapítványunk immár harmadik éve vállalta az egyházi temetők karbantartását. Örömmel látjuk, hogy többen őszinte kegyelettel ápolják szeretteik sírját. Ehhez kíván alapítványunk segítséget nyújtani.

Sok-sok nehézséget legyőzve ismét sikerült Halottak Napjára méltó körülményeket teremteni a temetői megemlékezésekhez. Köszönet illeti ezért:

- Iványi Sándor bátyánkat, aki szakszerűen irányította csapata munkáját, karbantartotta, és javította a meghibásodott eszközöket,
- a négy fős csapat becsületes igyekezetét,
- a Munkaügyi Központ vezetőjét és munkatársainak jóindulatú segítségét,
- Gyuriczáné Erzsikét, aki a bérelszámolást végezte.

Leghálásabb köszönetünk az adományozókat illeti, hisz pénz nélkül semmit nem tehattünk volna.

Pénzügyi beszámolóink:

Bevételeink:

Adományokból érkezett:	258.500.-
Egyházi Képviselő Testület támogatása	45.500.-
Pályázat útján az Önkormányzattól	42.000.-
Összes bevételünk: 2000 évben	346.000.-

Kiadásaink:

Munkabér	335.711.-
Dologi kiadások:	208.783.-
Összes kiadásunk: 2000 évben	544.494.-

Amint a fentiekből is látható, kiadásaink meghaladták bevételeinket. Bevételeink nem érték el az 1999. évit. Így pl. az adományozóktól ez évben 110.000 forinttal kevesebb összeg érkezett. Újságunkban nincs lehetőség arra, hogy valamennyi adományozót felsoroljunk, azonban meg kell említenünk, hogy a legnagyobb adományt a Németországban élő Katona Sándortól, valamint a Szolnokon élő Gyuricza Bélától és nejétől kaptuk.

Viszont munkabérre többet kellett kifizetnünk, az elhasznált eszközök pótlására, javítására is többet kellett fordítanunk. **Ezért az előző évről áthozott temető célú tartalékainkat is fel kellett használni.**

2001-ben csak akkor tudunk a temetők karbantartásához kezdeni, ha megfelelő összegű adomány érkezik. Kérjük tehát további segítségüket, tekintsék szívügyüknek szeretteik emléket őrző temető karbantartását.

Váratlanul sürgős javítást kellett végezni a templomtetőn. Az e célra érkezett adományokat is köszönjük, és várjuk további nagylelkű segítségüket!

Templomunk 2004-ben lesz 200 éves!

Legnagyobb adományozónk Katona Sándor kezdeményezésére gyűjtést szervezünk a templom belsejének felújítására, hogy e nagy eseményt méltóképpen ünnepelhessük meg.

A számlánkra érkező, különböző célú adományokat külön kezeljük.

Kérjük, hogy továbbra is segítsék adományaikkal alapítványunkat, hogy céljainkat együttes akarattal megvalósíthassuk.

Szabó Zoltánné
a kuratórium elnöke

MILLENNIUMI NAP HUNYÁN

Szép nap volt december elseje. Bárcsak többen gyűltünk volna össze a Művelődési Hazban. Sokan voltunk, mégis kevesen.

Eljöttek óvodásaink, iskolásaink és bizonyára átérték az ünnepi nap szépségét, hangulatát, hiszen pissenés nélkül figyelték az ünnep eseményeit. Eljöttek az érdeklődő hunyiaiak, - bár igen kevesen - újságírók, tévések és a meghívott vendégek.

Eljött és elhozta nekünk a Millenniumi Zászlót és a kormány üdvözlését Dr. Eiselt György Helyettes Államtitkár. Megyezászlót adományozott településünknek Dr. Jeszenszky Géza, a Megyei Közigazgatási Hivatal vezetője és Iványi László, falunk plébánosa.

Itt voltak a környező települések polgármesterei, jegyzői, valamint intézmények, gazdasági társaságok vezetői.

Az ünnepséget Hoffmann Márton polgármester nyitotta meg. Beszélt a problémákról, a megoldásra váró feladatokról, az elért eredményekről, de mondandójának legfontosabb része az összefogásról szólt.

Ugyanezt emelte ki Dr. Eiselt György is, mielőtt átadta volna a Millenniumi Zászlót.

Dr. Jeszenszky Géza Domokos László országgyűlési képviselőnk üdvözlését tolmácsolta, - aki egyéb elfoglaltsága miatt nem tudott velünk lenni - majd átadta a Megyezászlót. Iványi László plébános mindkét zászlót megáldotta.

Ezután a Békés Megyei Jókai Színház művészeinek - Nagy Erika, Tomanek Gábor, Kalapos László - zenés, irodalmi összeállítása következett, amelyben népünk ezer éves történelmét bemutató dalok és versek hangzottak el. A közel harminc perces műsor igazán méltó volt a Millenniumi Nap szelleméhez. A műsor után az új Polgármesteri Hivatalhoz kísértük a zászlókat. Megható látvány volt, ahogy az ünnepelőbe öltözött fiatalok vitték a két gyönyörű zászlót a falu főutcáján, és őket kísérve vonultak a meghívott vendégek, a falu lakói, óvodások, iskolások.

E felemelő ünnep második részében olyan eseményre került sor, amelyre méltán büszke lehet minden hunyai. Szépen kivitelezett, modern, tágas Községházával gazdagodott a falu.

A felavatást jelképező szalagot Dr. Eiselt György és Dr. Pataki István együtt vágták át, azt kívánva, hogy a hivatal, a falu minden lakójának megelégedését szolgálja.

Az épület falán elhelyezett Millenniumi Emléktáblát Dr. Jeszenszky Géza és Hunya polgármestere leplezték le, majd megkoszorúzták.

Iványi László plébános úr áldásával fejeződött be az ünnepség hivatalos része.

A hivatal dolgozói kötetlen beszélgetésre, nézelődésre és egy pohár pezsgőre invitálták az ünnepelő közönséget.

Reméljük, ha majd hivatalos ügyeinket intézni jövünk ide, akkor is ugyanilyen kedvességgel - ha nem is pezsgővel - fogadnak bennünket. Az azonban bizonyos, hogy eszentül minden hunyai büszkén fogja mutatni az ideérkező idegennek:

EZ A MI KÖZSÉGHÁZÁNK!

Timár Béláné



Mária néni meséi

Kedves gyerekek!

Ezúttal Mária néni nem mesét mond nektek. Ugye tudjátok, a tél kopogtat már az ajtókon. S a csendes esti órák fel-fellobbantják bennünk is az emlékezet fátylát. Így született ez a verse is: „Álmok világa”, bizonyára egy álomba ringató téli napon.



Karácsony közeleg. A Jézuska várás ihlette Mária néni második versét. Olvassátok hát figyelemmel, mert nemcsak nektek, de az anyukáknak és apukáknak is üzen bennük.

Álmok világa

Fehér tanyák, hófödte puszta földek,
Álmomban csak, de itt vagyok megint.
A dülűt fehéren fut elöttem,
S egy vén, öreg fa dérral lehint.
Álmok világa, csillogó varázslat,
Krisztálymezőn elszórt piciny tanyák!
Vakít a fény, akár a hószin selymet
Gyémántporral, ha elborítanak.

A napsugárral versenyezve szárja
Aranytüzet a hóspkás fedél.
Fehér falon remeg a dérszívórvány,
S a jégcsapok közt téliszél zenél.
Vén gémeskutak ég felé mutatnak,
Megannyi strázsza, barna óriás!
Vigyázva állnak őrt a kis tanyák közt,
Kopott kávájuk hótól bóbítás.

Variúcsapat kering a téli fényben,
Amott egy szán repül a szűzhavon,
S a messzecsengő csegettű zenéjét
Múltat idézve, csendben hallgatom.
De régen volt, hogy itt e tájon éltem!
Boldog gyerekkor, múltba tűnt idő.
Ha visszanezék, mintha napba néznék,
Sok szép emlékem szinte szédítő.

Meséket teremtett itt az alkony csöndje
És munka közben messze szállt a dal.
Mert jól megfértek gondban és örömben
Tisztes öreg, s az erős fiatal.
Tágabb volt itt a ránkboruló égbolt,
És tündöklőbb a hajnal csillaga.
És játéknak, mert mi magunk csináltuk,
A legszebb volt a kócos rongybaba.

S az első bál! A hetyke vig legénykék
Táncbahívón ahogy meghajoltak
És a bimbózó titkos kis szerelmek,
De szépek, s milyen tiszták voltak!
S lám, mind eltűnt a távolság kódében.
Az idők szava ma másról regél.
S ki itt járt most a múltat megidézni,
Ha majd megébred, ugyan mit remél?

Hova lett már a badzabokrok árnya!
Cédrussövény a csöppnyi kert körül.
Fehér falu kedves tanyák helyén
Most gaz int felém havas romok közül.
A vén akácok hogy susogtak egykor,
Ma csak gödör van mindegyik helyén.
Ablakszemek tiszta tükrén át
Nem hívogat már soha többé a fény.

S amíg a könnyek fénylő függönyén át
A láthatáron szétekintek én,
A tiszta ég haboskék bársonyáról
Anyám mosolygós arca int felém.
A téli csendben hallom messi hangját,
A szán csengőjén túlszendül szava.
S én úgy érzem, akárha hosszú útról
Anyám ölébe most térnék haza.

Szikrát szór, s a végtelenbe vész el
A hőmező, mit két szemem belát.
S én nézem, nézem, búcsúzón elmerengőn
A sok kis kedves ismerős tanyát.
Álmok világa, csillogó varázslat,
Havas mező, ó hogy szeretlek én!
Vakít a fény, gyöngyként perdül a könnyem,
S repül a szán az út hószőnyegén.

Karácsonyi fohász

Jászolodnál állunk,
S a keresztet látjuk.
Könnyes a fohászuk,
Uram hova lettél?
Hiszen megszülettél,
Meghaltál érettünk,
Ahányszor elbuktunk,
S könnyűnek mérettünk,
Mindig fölemeltél.

Ellenedre tettünk,
Megvalljuk, ó Uram!
Rejtőző hitünkkel
Falak közé zártunk.
Tanítani küldtél,
Ígédet hirdetni,
És mi elfeledtünk
Hinni és szeretni,
S göggel megaláztunk.

Hitünk csöndbe veszejt,
Lelkünk megüresült.
Öregek ajkán
Reszketeg az ének.
Csengő gyermekhangok
Lassan elhalkultak,
Imaszót mondani
Csak alig tanultak.
S nem ők vétkeztek.

Szürke, szennyes árral
Mekgüzdeni nehéz.
Óvd a gyermekeket,
Kicsiny tévelygőket!
Hogy el ne ragadja
Gonosz erők sodra,
Megsebzett kezeddél
Emeld magasodba!
Menisd meg Uram őket!

Rideg kövek között
Bukdácsolunk gyáván.
Templomok hűvösén
Bujkál az áhítat.
Elhadart imáknak
Vétkes a közönye,
Csöndes elmélyülés
A tífkok öröme.
Főlel s átitat.

Szendergő lelkünk ből
Felszakad a sóhaj,
Ne hagyj el nyájadat!
Mutasd utat nekünk!
Fordítsd felénk újra
Áldott szelíd orcád!
Leborulva kérünk,
Úgy könyörgünk hozzád,
Irgalmas Istenünk.

Iványi Mária



**NŐI CIPŐT
A GYÁRTÓTÓL!**

A KLASSZIKUS MODELLEKTŐL A MAI
DIVATIG SZÉLES VÁLASZTÉKBAN
KÍNÁLJUK TERMÉKEINKET.



**GELLAI LÁSZLÓ
CIPŐGYÁRTÓ**

GYOMAENDRŐD, FŐ ÚT 140/2 • TEL: 06-66-283-359

A TURUL CIPŐ KFT



Felvételre keres varrónőket,
cipőfelsőrész-készítőket és cipő
gyártókat gyomaendrődi,
dévaványai és kamuti telephe-
lyeire, tartós munkára, jó kere-
seti lehetőséggel.

Vidékről bejárást térítjük,
vagy megoldjuk.

Érdeklődni lehet: 66/386-251
telefonon Oláh Ferencnél

Trófalmi oldal



Melyiket a kilenc közül?

(Részletek Jókai Mór novellájából)

Élt egyszer egy szegény csizmadia itt ebben a nagy Pestvárosban, aki semmiképpen sem tudott a mesterségéből meggazdagodni: Nem azért, mintha az emberek összebeszéltek volna, hogy ezentúl ne viseljének csizmát, nem is azért, mintha a magisztrátus megparancsolta volna, hogy ezentúl a csizmákat, fele áron kell adni, munkát is jót csinált a jámbor, maguk a bevők panaszkodtak, hogy nem bírják elszagadni, amit ő egyszer megvarr: volt is dolgozótoja elég, fizettek is becsülettel, egy sem szökött meg a kifizetetlen árjegyzékkel, és János gazda mégis – mégis – nem tudott zöldágra jutni.

Azért nem tudott tudniillik semmi gazdagságra jutni János mester, mert másfelől az Isten olyan különösen megáldotta, hogy minden esztendőben rendszerint született neki egy gyereke, hol egy fiú, hol egy leány, és az olyan egészséges volt, mint a makk.

- En uram Istenem! – sóhajtozék gyakran János mester minden újabb számnál, amin lón hat, lón hét, lón nyolc; - mikor lesz már e hosszú sor után pontum? Egyszer azután eljőve a kilencedik; az asszony meghalt, és azután ott volt a pontum.

János mester egyedül maradt a kilenc gyermekkel a világon.

- Hej sok van azzal mondva.

Kettő, három már iskolába járt, egyet, kettőt járni kellett tanítani, másikat ölben hordozni, kit etetni, kinek pépet főzni, emezt öltöztetni, amazt megmosdatni és valamennyire keresni! Bizony édes utámfiai, ez nem csekély hivatal: próbálja csak meg valaki.

Mikor cipőt kellett szabni, egyszerre kilenc cipő! Mikor kenyeret kellett szegni, egyszerre kilenc karéj! Mikor ágyat kellett vetni egyszerre az ajtótól az ablakig az egész szoba ágy, fönve, dugva apróbb, nagyobb, szöszeke, bama, emberforma fejekkel!

- O én uram és Istenem, de megáldottál engemet; - sóhajtozék magában elégszer a jámbor kézműves, mikor éjfélén is túl ott ütötte a mustával a talpat a tőkénél, hogy ennyi lélek testét táplálhassa, s huritgatta hol egyiket, hol másikat, a ki álmában rosszul viselte magát.

Egy karácsony estén János mester későn tért haza a nagy szaladgálásból, mindenfelé kész munkákat vitt haza, kevés pénzecsét szedett be, ami ismét a mesterségéhez, meg a napi szükségek fedezésére kellett. Hazafelé futában minden utcaszegleten látott aranyos, ezüstös báránykákkal, cukorbabákkal rakott asztalokat. János mester egy-egy helyen meg is állt; talán venni kellene belőle! Micsoda! Mind a kilencnek! Az sok volna. Egynek vegyen! Hogy a többi azután irigykedjék rá. Nem; majd ad ő nekik más karácsonyi ajándékot, szépet is, jót is, ami el sem török, el sem kopik, s aminek valamennyi örülhet, mégsem veheti el a másiktól.

- No gyerekek: egy, kettő, három, négy; mind itt vagytok- szolt, haza érve kilencfűj családjá körébe. – Tudjátok-e azt, hogy ma van karácsonyestéje! Ünnepe az ez. Nagyon örvendetes ünnep. Ma este nem dolgozunk semmit, hanem örülünk valamennyien.

A gyerekek úgy örültek annak, hogy ma örülni kell, majd felvették a házat.

- Megálljatok csak, hát még ha megtanítalak benneteket arra a nagyon szép énekre, amit én tudok. Nagyon szép éneket tudok ám; erre a napra tartogattam, karácsonyi ajándéknak!

Az apróságok nagy zsvavajjal kapaszkodtak apjuk ölébe, nyakába; majd lehúzták azért a szép énekért

- No mit mondtam! Ha jól viselitek magatokat. Aztán szépen sorba kell állni. Így ni, amelyik nagyobb előbbre, amelyik kisebb, hátrább.

Ugy szépen sorba állította őket, mint az orgonasípkokat. A két legkisebb az apa térdére, karjára jutott.

- Már most csendesség! Majd én előbb énekelem: ti pedig majd aztán utánam. Azzal komoly áhítatos képpel, levéve zöld sípkáját fejéről, elkezdte János mester azt a szép éneket, ami így kezdődik: „Krisztus urunknak áldott születésén...”

Bizonyára a gyermekek énekének örülnek ott fenn a mennyben. Hanem annál kevésbé örülnek odafenn az első emelten. Ott egy gazdag nőtlen úr lakik, egymaga kilenc szobában, egyikben ül, a másikban alszik, a harmadikban piázik, a negyedikben ebédel; ki tudná

mire használja a többi! Ennek sem felesége, sem gyermeke, hanem van annyi pénze, hogy maga sem tudja mennyi!

Ez a gazdag úr éppen nyolcadik szobájában ült az este, amidőn János mester földszinti szobájából elkezdett előbb lassan, aztán mind erősebben hangzani föl hozzá ama vidámságra ösztönző ének. Eleinte nem akart rá ügyelni, hogy majd vége szakad, hanem amikor már tizedszer is újra kezdtek, nem állhatta tovább a dolgot. Összemorzsolta kialudt szivarát, s lement maga hálókatámban a csizmadia szállására.

Éppen végezték azok a verset, amint benyitott hozzájok, s János mester egész tisztelettel kelt fel a nagy úr előtt háromlábú székeről.

- Kend János mester a csizmadia, ugye! - Kérd tőle a gazdag úr.

- Igenis szolgálatajára, nagyságos uram, parancsol egy pár fényes topánkákat!

- Nem azért jöttem. De sok gyermeke van kendnek.

- Van biz, nagyságos uram, kicsiny is, nagy is. Sok száz, amikor evésre kerül a dolog.

- Még több száz, mikor énekelnek. Hallja kend János mester, én kendet szerencsés emberré akarom tenni. Adjon nekem egyet ide a gyermekei közül, én azt fiammá fogadom, felneveltetem, eljár velem utazni külföldre, lesz belőle úr, a többieket is segítheti.

János mester szörnyű szemeket meresztett ere a mondásra, nagy szó volt az! egy gyermeket úrrá tenni, kinek ne ütne ez szeget a fejébe!

- Hogyne adná! Persze, hogy odaadja! Hiszen az nagy szerencse.

- No válasszon kend közölök hamar egyet; aztán menjünk.

János mester hozzáfogott a választáshoz:

- Ez a Sándorka. No ezt nem adom. Ez jól tanul; ebből papnak kell lenni; a második ez a leány, leány nem kell, a nagyságos úrnak;

Ferencke: ez már segít nekem a mesterségemben, enélkül nem lehetek el, a Jánoska: lám, lám, ez meg a nevemre van keresztelve, nem adhatom oda; a kis Józsi: ez meg egészen az anyja formája, mintha csak ötlet látnám, ez ne lenne többet a háznál! No most megint leány következik, ez semmi; azután itt van Palika. Ez volt anyjának a legkedvesebbjé; ő szegény asszony, megfordulna a koporsójában, ha ezt idegennek adnám; no ez a kettő még nagyon kicsiny, mit csinálna velök a nagyságos úr!

Ugy járt, hogy már végére ért, még nem tudott választani. Azután alulról kezdte felfelé, de csak az lett akkor is a vége, hogy ő bizony nem tudja melyiket adja oda, mert ő valamennyit szereti.

Nó poronytok! Válasszatok magtoknak; melyiket akar elmenni, nagy úr lenni, kocsiban járni! Szóljatok no; álljon elő aki akar. A szegény csizmadia majd elfakadt már sírva, ahogy ezt mondta; a gyerekek azonban e biztatás alatt apródonként mind a háta mögé húzódtak, ki kezét, ki lábát, ki bőrkötényét fogta meg apjának, úgy kapaszkodtak bele, s bújt a nagy úr elől. Utoljára János mester nem állhatta tovább, odaborult közéjük, átnyalábolta valamennyit, s elkezdett a fejükre sírni, azok pedig vele együtt.

- Nem lehet, nagyságos uram, nem lehet. Kérjen tőlem akármit a világon, de a gyerekeimet egyiket sem adhatom senkinek, ha már az úr Isten nekem adta őket.

A gazdag úr azt mondta rá, hogy ő látta, hanem hát legalább annyit tegyen meg kedvéért, hogy ne énekeljen többet gyermekeivel ide alant, s fogadjon el tőle ezer pengőt ezért az áldozatért.

János mester soha még csak kimondva sem hallotta ezt a szót: „ezer pengő”, és most a markába nyomva érzé.

A nagyságos úr megint felment a szobájába unatkozni, János mester pedig nagyot bámult az ismeretlen alakú ezer forintos bankkótán, s azután elcsukta azt félelmesen ládjába, a kulcsot a zsebébe tette és elhallgatott. Hallgatott az apróság is. Nem volt szabad énekelni. A nagyobb gyerekek mororván kuporogtak le a székre, a kisebbeket csitítgatva, hogy nem szabad énekelni; a nagy úr odafenn meghallja.

Maga János mester hallgatva járt fel s alá a szobában, s gorombán kergette el magától azt a kis poronytot, aki feleségének kedvence volt, mikor odament hozzá, s arra kérte, hogy tanítsa meg őt újra a szép énekre, mert már elfelejtette.

- Nem szabad énekelni.

Azután leült duzzogva a tőkéhez, elkezdett buzdogn szabadlani; addig faragott, addig szabadalt; míg egyszer azon vette észre magát, hogy maga is kezd dúdolni: „Krisztus urunknak áldott születésén...” Először a szájára ütött, hanem azután megharagudott, nagyot ütött a mustával a tőkére, kirugta maga alól a széket; kinyitotta a ládát, kivette az ezer forintos, s futott fel az emeletre a nagyságos úrhoz.

- Nagyságos jó uram! Instálom alászan, vegye vissza a pénzt, hadd ne legyen enyém, hadd énekeljek én, mikor nekem tetszik; mert az több ezer forintnál.

- Nem szabad énekelni.

Azzal letette az asztalra a bankót s nyargalt vissza az övéihez, sorba csokolta valamennyit, sorba állítá orgonasíp gyanánt, közéjük ült alacsony székre, s rákezdtek tiszta szívből újra: „Krisztus urunk áldott születésén...”

S olyan jó kedvük volt; mintha övék volna a nagy ház. Akié pedig volt az a nagy ház, nagy egyedül járt kilenc szobáján keresztül, s gondolkozott magában, hogy vajon mi örülni valót talál más ember ebben a nagy unalmas világban.



A szívek karácsonyi süteménye

Végy egy kiló jó meleg szeretetet, szítáld át a türelem szitáján, nehogy pletykamag kerüljön bele. Adj hozzá egy liter bátorságot, három deci

szorgalmat, egy deci jóságot, gyúrd össze egy tojásnyi kedvességgel, és takard le tiszta jókedvvel.

Ha megkelt, süsd meg a kitarítás tűzénél, szórd meg asszonyi kacagással, és tegyél rá pár csepp nyugodt megfontolást.

Bejgli

Hozzávalók: 1 kg liszt, 1/2 kg margarin, 1 egész tojás, 4 púpozott evőkanál porcukor, 3 dkg élesztő cukros tejben megfuttatva, só, 1-2 dl tejjel, hogy kellemesen puha tésztát kapjunk.

A töltelékhez: 1/2 kg dió, 3/4 kg mák, velük egyenlő súlyú cukor. A cukrot kicsi vízzel (kb. 1/2-1 dl) felolvasztom, bele a dió, illetve a mák. Ha sűrű, mehet bele még egy kis víz, de nem baj, ha kemény a töltelék. Izesítésül: a dióhoz vaníliás cukor, mazsola, fahéj, kakaó. A mákoshoz mazsola, citromhéj, fahéj, őrölt szegfűszeg, narancshéjlekvár.

A tésztát 5 részre osztjuk (kb. 33 dkg egy-egy gombóc). Nem hagyjuk kelni, azonnal kinyújtjuk tepszi-hosszúságú téglalap formára. Kb. 45 dkg töltelékkel teszünk bele, a töltelékkel, ha kemény, vizes kézzel simítjuk ki a téglalapon úgy, hogy egy sáv tészta maradjon üresen, és úgy tekerjük fel, hogy az üres rész legyen a bejgli talpa.

Enyhén vajazott tepsibe tesszük, tojással megkenjük, kötötűvel koppanásig átszurkáljuk. Előmelegített, közepes forráságú sütőben sütjük világosra.

Seidl Ambrus

Vágd jól annyi darabra, hogy eggyel mindig több legyen, mint ahányan az asztalt körülülök, hiszen mindig akad valaki, aki még rászorul.

Kívánom, hogy ebből a süteményből neked is jusson, s így boldog lesz karácsonyod!

(A KARITÁSZ gyűjtéséből)

TÁJSZÓ-TOTÓ

Mit jelentenek Endrődön az alábbi szavak?

A helyes válasz előtti jelzést írjuk az utolsó oszlopba!
A helyes megfejtők között könyvjutalmat sorsolunk ki.

A megfejtéseket december 20-ig fogadjuk el. Novemberi számunk helyes megfejtése: X-2-1-2-1-1-2-X-X-1-2-1-2-1.

Köszönjük a sok megfejtést. Sajnos csak kevesen találták el a helyes válaszokat.

Könyvjutalmat nyertek: Raczkó Jánosné Hunya, Vörösmarty u.33. és Czikkely Ferencné Gyomaendrőd, Bartók Béla u. 10/1

lábtú van (lábtól van)	1. láb alatt van (feltart)	2. a telek hátsó részénél	X. hátsó szomszéd	*
kenyérmek való	1. munkadíj, kereset	2. liszt vagy búza	X. a legszüköbben élők mindennapi kenyere	
ez a ház parton van	1. magaslaton	2. Vizparti ház	X. Körösíg tartó porta	
kopasz tésztát főztem	1. addig főztem, míg elfőtt a víz alóla	2. nudlit főztem	X. nem volt rajta sem mák, sem dió	
garadics	1. padlásfeljáró	2. rácsos tornác	X. garatra gyakran felöntő, részeges	
hétköznapló dunna	1. aratáskor ezen aludtak	2. tyúktollal tömték ki	X. köznapi	
ünneplő abrosz	1. csak ünnepre terítették fel	2. népviselet, ünnepkor hordják	X. bor, ami csak ünnepre került	
derekalj(derékalja)	1. derékrészt melegítő kötött holmi	2. szalmazsák	X. deszka, amin fájós hátú emberek háltak	
mangoltam(mango roltam)	1. mangelica sertést neveltem	2. gangot (folyosót) mázoltam	X. vászonruhát mangorlóval simítottam	
tojúseprű (tollseprű)	1. liba, vagy kacsa szárny végéből készített portörő	2. tojást lehet vele óvatosan összeszedni	X. baromfiudvar vesszőseprője	
teknőkaparék	1. alacsony, kicsi ember csúfneve	2. a sütőteknő oldalán és alján ottmaradt tészta, bodagot sütöttek belőle	X. a szóteknő kiszállkásodott részét újra simára vésik	
kozrebát	1. mindenkivel barátkozó, közkedvelt	2. kunyeráló, kéregető gyerek	X. vászonabrosz összevarrási megnevezése	
Gyűvő-menő ruha	1. köznapi	2. kézről-kézre jár, kölcsön kérhető	X. Köztisztviselők ruhája, hivatali viselet	
Kustol a hó	Füstös, kormos a hó szabadkéménytől	2. sűrű, aprószemű porhóra mondják	X. a szél hordja a havat	

Összeállította: Dr. Szilágyi Ferencné és Marsiné Giricz Erzsébet

BOWLING TREFF ÉTTEREM SÖRÖZŐ

Fő út 81/1.a volt ENCI udvarában



Magas szintű szolgáltatással, kellemes környezetben várja vendégeit.

Bankettek, bálók, vacsorák, lakodalmak, díszebéddel összekötött értekezletek, konferenciák, találkozók rendezése mérsékelt áron lehetséges 160 fő befogadásáig. Az étterem speciális kívánság szerinti menü elkészítését is vállalja.

Délután öt órától a bowling pálya bérelhető óránként 1.500.-forintért.

Telefon: 06-20-9520-243.

Corvo bianco

Corvo Bianco Schuh Bt.

Cipőipari Bt.

5502 Gyomaendrőd, Fő út 14.

☎/Fax (66) 386-896

☎(30) 9457-148

Női, Leányka-, és Fiú- cipőgyártás

AKIK AZ ÖRÖKKÉVALÓSÁGBA KÖLTÖZTEK



*„Nem múltak el ők, kik szívünkben élnek:
Hiába szállnak árnyak, álmok, évek.
Ők itt maradnak bennünk csendesen még.
Hiszen hazánk nekünk a végtelenség.”*

(Juhász Gyula)

Híradásunkban csak azokról emlékezünk meg, akiknek közléséhez a hozzátartozók hozzájárultak!

BALOGH SÁNDOR, aki Jókai utca 2-ben élt, életének 78. évében rövid szenvedés után november 1-én visszaadta lelkét teremtőjének. Gyászolják: felesége, leánya, és családja, rokonok, ismerősök.

Özv. **BUKVA JÁNOSNÉ**, Rupcsó Ilona, aki a II. kerület 458-ban lakott, 90 éves korában, rövid szenvedés után, november 23-án az Örökkévalóság hónapba költözött. Gyászolják: rokonok, ismerősök.

BULA ANDRÁS, az Áchim u. 12-14-ben lakott, 80 éves korában, hosszú szenvedés után november 11-én elköltözött az élők sorából. Gyászolják: 2 gyermeke és családjuk, hozzátartozói, ismerősei.

CZINCZÁR ISTVÁNNÉ, Adamik Julianna, aki a Mikszáth Kálmán u. 19-ben élt, 58 éves korában, október 31-én váratlanul befejezte földi életének pályáját. Gyászolják: férje, 6 gyermeke és családjuk, rokonai, ismerősei.

DARVAS TIBOR, aki a Fő út 142-ben élt, 80 éves korában, november 14-én rövid szenvedés után vissza adta lelkét Teremtőjének. Gyászolják: felesége, gyermekei, és családjuk, rokonok, ismerősök.

DINYA IMRE, aki a III. ker. 145-ben lakott, november 11-én, 86 éves korában rövid szenvedés után elköltözött az élők sorából. Gyászolják: gyermekei, és családjuk, rokonai, ismerősei.

GYURICZA ANDRÁS, aki a Hársfa utca 14.-ben lakott, hosszú szenvedés után 72 éves korában megtért teremtőjéhez, november 13.-án. Gyászolják: felesége, gyermekei és családjuk, rokonai, ismerősei.

HORNOK LÁSZLÓ, aki Budapesten élt, de gyermekkorát Endrődön a Polányi Máté 49. sz. házban töltötte, 45 éves korában, váratlanul befejezte földi pályáját. Gyászolják: felesége, 2 gyermeke, édesanyja, testvérei és családjuk, sógornője, barátai, ismerősei, és az Endrődiek Baráti Köre minden tagja.

HUNYA SZILVESZTERNÉ Knapcsék Ilona, aki a Dobi István utca 12 sz. alatt élte hosszú szép életét, 97 éves korában, november 4-én csendben visszaadta lelkét Teremtőjének. Gyászolják: 3 gyermeke és családjuk, rokonai, ismerősei. A családja mély gyászában Reményik Sándor soraival emlékezik:

„Mégis legyen nekünk vigasztalás, Legyen nekünk elég a kegyelem: Hogy láttuk egymás fényes arculatját, Hogy láttuk egymást Vele – a Hegyen.”

KISZELY LAJOS, aki Budapesten élt, de fiatal éveit szülőföldjén, Endrődön töltötte, november 17-én visszaadta lelkét Teremtőjének, 80 évet élt. Budapesten helyezték örök nyugalomra, a római katolikus vallás szertartása szerint, az Óbudai temetőben. Gyászolják: felesége, gyermekei és családjuk, rokonai, ismerősei, és az Endrődiek Baráti Körének minden tagja.

KÖSZEGI ANDRÁS, a Vásártéri ltp B épületében lakott, 58 éves korában rövid szenvedés után november 25-én földi pályafutását befejezte. Gyászolják: édesanyja, sógornője, és gyermekei, rokonai és ismerősei.

KOMÁR JÁNOSNÉ, SZOSZNYÁK MARGIT, aki az Álmosdombi út. 7 sz. alatt élt, 70 éves korában, rövid szenvedés után november 20-án elhunyt. Gyászolják: férje, gyermekei és családjuk, rokonai, ismerősei.

LUKÁCS MIHÁLY, aki a József Attila utca 1. sz. alatt lakott, november 14.-én, 76 éves korában az Örökkévalóság hónapba költözött. Gyászolják: felesége, fia és családja, testvére és családja, rokonai, ismerősei.

OLÁH IMRE, aki a Kilián tér 4 sz. alatt élt, november 17-én, 72 éves korában vissza adta lelkét Teremtőjének. Gyászolják: felesége, gyermekei és családjuk, testvérei, és családjuk, rokonok, ismerősök.

Özv. **OLÁH MIHÁLYNÉ** Földesi Ida, aki az Álmos út 2/1-ben lakott, hosszas betegség után, november 5.-én 85 éves korában elhunyt. Gyászolják: gyermekei, és családjuk, rokonai, ismerősei.

RACZ ISTVÁNNÉ Gyebnár Jusztna, aki a Szőlőskerti út 20 sz. alatt élt, hosszas

szenvedés után, 75 éves korában. november 10.-én elköltözött az élők sorából. Gyászolják: gyermeke, és családja, rokonok és ismerősök.

Özv. **RUPCSÓ MIHÁLYNÉ**, Fekécs Anna, aki az Egressy út 6. sz. alatt élt, november 9-én 79 éves korában váratlanul az Örökkévalóság hónapba költözött. Gyászolják: 4 gyermeke, és családjuk, rokonai és ismerősei.

SOMOGYI GERZSON, aki a Zrinyi Miklós út 20 sz. alatt élt, 85 éves korában, november 19-én rövid szenvedés után megtért Teremtőjéhez. Gyászolják: gyermekei, és családjuk, szomszédai, rokonai, és ismerősei.

SZILÁGYI IMRÉNÉ, Szurovecz Mária, aki a Rákóczi út 39-ben élt, 65 éves korában, november 8-án hosszas betegség után befejezte földi pályáját. Gyászolják: férje, rokonai, ismerősei.

SZILÁGYI KÁLMÁNNÉ Pécs Margit, aki a Kossuth utca 41-ben élt, 88 éves korában, hosszas szenvedés után visszaadta lelkét Teremtőjének, november 23.-án. Gyászolják: rokonai, hozzátartozói, ismerősei.

SZUROVECZ LÁSZLÓ EDE, aki a Széchenyi út 14-ben lakott, 67 éves korában, november 13-án rövid szenvedés után váratlanul befejezte földi pályáját. Gyászolják: felesége, gyermekei és családjuk, rokonok, szomszédok, ismerősök.

TARI GÁBOR, aki a Kisréti út 44-ben élt, 40 éves korában, október 27-én váratlanul elköltözött az élők sorából. Gyászolják: szülei, gyermekei, testvérei, és családjuk, rokonai, ismerősei.

TÍMÁR JÁNOS, aki a Selyem út 27-ben lakott, 78 éves korában, november 8-án váratlanul befejezte földi pályáját. Gyászolják: felesége, gyermekei, és családjuk, rokonai, ismerősei és a szomszédok.

* * *

Hálás szívvel mondunk köszönetet mindazoknak, akik Darvas Tibor temetésén megjelentek, virággal, vagy más módon együttérzésüket fejezték ki.

A gyászoló család

* * *

Hálás szívvel mondunk köszönetet mindazoknak, akik szeretett halottunk Balogh Sándor elhunytá alkalmából együttérzésüket fejezték ki.

A gyászoló család



**Békesség haló poraikon,
fogadja be őket az Úr
az Ő országába.
Az Örök Világosság
ragyogjon felettük!**



A
KERTBARÁT
KÖR
ÜZENI...

Amíg a C-vitamin felfedezéséhez eljutottunk

Nyugat Európa nagy hajós nemzetei (Spanyolország, Portugália, Anglia) kezdetben tutajokon, majd hajókon közlekedtek a Földközi tenger szigetei között. Később, a hajózás fejlődésével távolabb merészkedtek a tengereken, óceánokon. Amerika felfedezése után 1520 körül megkezdődtek a hosszantartó tengeri utazások. Részben új, idegen tájak felfedezése, részben kincsek szerzése, a meggazdagodás volt a cél.

A hosszú, viszontagságos utaktól való félelemnek, irtózatnak, nemcsak az volt az oka, hogy a matrózok hosszú ideig nem láthatták hozzátartozóikat, nemcsak az, hogy a viharoktól hányatott hajókon nehéz volt a szolgálat, hanem féltek a rendszeresen kitörő halálos veszedelemtől a „tengeri pestis”-től, melyet később skorbutnak neveztek el. A legénység sorai között szörnyű pusztítást vitt végbe ez a betegség. Anstonnak az 1740-es évekből fennmaradt világkörüli útleírásában olvashatjuk, hogy amikor az egyik hajója (Centurion) Juan Ferhandezhez érkezett (Dél-Amerika Chilétől nyugatra elterülő szigete), már a tárhajójának 200 halottja volt, saját hajója legénységének pedig egyharmada elpusztult.

A betegség azzal kezdődött, hogy levertség érzése lett úrrá, ezt követte a foghús duzzadás, mely szivacsossá, gyulladássá és vérzékennyé vált. Fogaik fokozatosan kihulltak. Bőrükön, izmaikban vérzések, fekete foltok keletkeztek. Izületeik megduzzadtak, megmevedtek, fájdalmassá váltak. Izomzatuk térfogata csökkent, s a vérzések helyén nehezen gyógyítható fekélyek keletkeztek. Ugyanakkor a beteget légszomj kínozta. Szervezetük fokozatosan legyengült, majd a szenvedéseiktől a halál szabadította meg őket. Ezért féltek a matrózok a hosszantartó tengeri utaktól.

A hajós nemzettek e szörnyű betegség ellenszerét mindenfelé keresték. A hagyomány szerint elsőnek a grönlandi halászok jöttek rá, hogy a kanálfü, melyet később skorbut-fünek neveztek, gyógyítja a

betegséget. A holland hajósok már a XVI. században felfedezték, hogy a citrom skorbut ellenes hatású. Később a betegség nemcsak tengeri utakon, hanem a szárazföldön is jelentkezett. Kramer Henrik magyar katonarvos 1739-ben megjelent könyvében megemlíti, hogy a hadseregben a savanyú káposztát sikeresen alkalmazta skorbut ellen. A savanyú káposzta skorbutellenes hatását Cook hajóskapitány és felfedező egyik világhírű útja tette ismertté, nevezetessé. Egyik világkörüli útjára (1770-es években többször bejárta a Csendes Óceán déli részét, térképeket készített, új szigeteket fedezett fel) 60 tonnányi savanyú káposztát rakatott a hajójára, amit rendszeres fejadagokban naponta fogyasztottak el. Közél három évig volt távol Angliától, és egyetlen matróza sem halt meg skorbutban.

Az első világháború utáni időszakban spanyolnátha néven végigsöpört Európán e járvány

E betegségben többen haltak meg, mint a háborúban. A későbbiek során kiderült, hogy a szervezet ellenálló képessége a C-vitamin hiánya következtében lecsökkent. A járvány következtében még hatékonyabbá vált a kutatómunka. Egymásután fedezték fel a különböző vitaminokat igen rövid idő alatt. Feltehető, hogy a bőséges vitaminokkal való ellátás eredménye, hogy a felnövekvő nemzedék gyorsabban nő, magasabbak, mint szüleik. Valamennyien tapasztaltuk már, hogy ha a szervezetünk nem kap elég C-vitaint a tél folyamán, tavasz felé fáradtság érzése lép fel, fogmosás közben fogínyünk vérzik, a szellemi energiánk, szervezetünk ellenálló képessége csökken. Hamarabb megbetegszünk, sőt ekkor tájt nagyobb a halálozások száma is.

Az állattenyésztésben is nagy gazdasági jelentősége van annak, ha a fiatal állatok nem fejlődnek kellő képen, a tej és tojástermelés jelentősen apadhat a vitaminhiány következtében.

A C-vitamin lényegének megismeréséhez nagyban hozzájárult Szent-Györgyi Albert Nobel-díjas magyar tudós, aki Szegedben beható, és szenvedélyes kutatásának eredménye képen sikerült megtalálni azt a vegyületet, amely hatóanyag skorbut-gyógyító hatású. Kutatásai során jött rá arra, hogy a zöldpaprika nagymennyiségű hatóanyagot (ascorbinsavat) tartalmaz. Munkatársával, Banga Ilonával hozzáfogott a vegyület nagybani kivonásához és két nyári időszak folyamán három és fél kilogramm hatóanyagot állítottak elő. Ezután mindazoknak, akik e kérdéssel foglalkoztak a világban küldött a hatóanyagból. A hatás frenetikus volt.

A zöldpaprikát hazánkban régóta eszik nyersen. Azonban fogyasztása széles körben csak akkor terjedt el, amikor Szent-Györgyi Albert felfedezte, hogy a zöldpaprika milyen gazdag C-vitamin forrás. A friss zöldpaprika húzában legalább négyszer annyi C-vitamin van, mint ugyanolyan súlyú citromlében. Hatóanyaga akkor a legtöbb, amikor kezd pirosodni.

Szent-Györgyi Albert 1937-ben kapott orvosi Nobel-díjat. Amerikában hunyt el.

Hunya Alajos

Október 23-tól december 7-ig Gyoma belterületén 15,2 mm csapadék esett.. Az elmúlt év október 20-tól november 22-ig 39,8 mm csapadék esett.



Az ablak
teszi
a házat

MŰANYAG AJTÓK,
ABLAKOK
GYÁRTÁSA EGYEDI
MÉRETEKRE IS.

5502 Gyomaendrőd,
Fő út 81/1
Tel/Fax: 66/386-328

**AGRO
ÁRUHÁZ**

Gyomaendrőd, Fő út 15.
Telefon: 06-20-9527-032 és
06-66-386-274.

Kedves vásárlóim!

A téli hónapokban is keresse fel áruházamat, széles választékkal állok rendelkezésükre.

- Ajándék tárgyak, névnapokra, Karácsonyra!
- Díszgyertyák, gyertyatartók
- Elektromos hőszigetelők, olajradiátorok
- Vasalók, vasaló állványok és huzatok
- Ruhaszárítók
- Viaszos vászon, fürdőszoba szőnyegek
- Fóliák, gumicsizmák, esőköpenyek
- Virághagymák, rózsatövek, műtrágyák!



VÁROSUNK, Gyomaendrőd * Megjelenik havonta. * Kiadja az Endrődiek Baráti Köre Egyesület * Felelős szerkesztő: Császár Ferenc, 5502 Gyomaendrőd, Damjanich u. 15. Tel., Fax: (66) 386-323 * Szerkesztők: Császárné Gyuricza Éva, Cs. Szabó István, Hunya Alajos, Iványi Mária, Marsiné Géza, Lőrincz Éva, Márton Gábor, Stark László * Felelős kiadó: Vaszkó András * MŰVELŐDÉSI ÉS KÖZOKTATÁSI MINISZTERIUM: Nytsz.: B/PH/71/495/1995. *

HU ISSN 1586-3689 * készült: 66/283-358 Pelyva

Interneten: <http://www.szikszi.hu/isk/gellert/> * E-mail: ivanyi@mail.szikszi.hu vagy ivanyi@theol.u-szeged.hu

TARTALOM

Hogyan használja a tartalomjegyzéket?

Kérem, tekintse át a fejezeteket, s így találja meg legkönnyebben a keresett témát! Az egyes fejezetekben található írásokat abc sorrendben helyeztük el.

A tartalomjegyzék fejezetei:

EGYÉB ÍRÁSOK

EGYHÁZI HÍREK ÉS ÍRÁSOK

ETNIKAI HÍREK

HAGYOMÁNYAINK TISZTELETE

HÍREK ERDÉLYBŐL

HUNYAI HÍRADÓ

IN MEMORIAM

IRODALOM

ISKOLAI HÍREK

ÍZES ÍZEK

JOGI TANÁCSADÁS

KERTBARÁTKÖR ÜZENI

KIÁLLÍTÁSOK, BEMUTATÓK

KÖZÉRDEKŰ ÍRÁSOK

MÁRIA NÉNI MESÉI ÉS VERSEI

ORVOSI TANÁCSOK

ÖNKORMÁNYZATI MUNKA

SPORT

TÖRTÉNELMŰNK NAGYJAI

TÁRSADALOMPOLITIKAI ÍRÁSOK

EGYÉB ÍRÁSOK

A Körös-parti Athén ünnepe, Millenniumi ünnepség Szarvason	110
A Komédiás Kör története	103
Az Endrődiek Baráti Körének Millenniumi találkozója	99
Gondolatok az új évszázad küszöbén	1
Istenünk! Áraszd ki bőséges áldásodat e lobogóra	109
Karácsonyi ünnepség a helyi MKDSZ szervezetben	7
Két levél a jubileumi Ugrin-Kovács találkozóról	182
Május 10. –A madarak és fák napja	77
Merre forog a világ kereke	75
Mikor földi zarándokéletünk lezárul	189
Millenniumi emlékút létesítésének terve	217
Mit jelent számomra március 15 (Bartók István)	58
II. Nemzetközi Sajt és Túrófesztivál városunkban	102
Nyílt levél a Berzsényi Dániel Gimn. Igazgatójának és tantestületének	
Öregdiákok találkozója Csejten	178
Rózsakerttel bővült az idősök otthona	120
Siker külföldön, „arany évek” itthon I. rész	143
Siker külföldön, „arany évek” itthon II. rész	177
Siker külföldön, „arany évek” itthon III. rész	162
Sportol, versel, tanul és katona szeretne lenni	83
„Tedd a jót” A templomos lovagrend tagja lett Ungvölgyi János	123

EGYHÁZI HÍREK ÉS ÍRÁSOK

A család az emberiség reménye	75
A szarvasi esperesi kerület szentévi-millenniumi búcsú napja	115
Az endrődi Szent Imre templom millenniumi búcsúja	215
Bemutatjuk a temetőgondnokot	114
Bemutatjuk Iványi Sándornét	214
Bemutatjuk Sóczó Géza hitoktatót	194
Betlehemezés Endrődön	8
Egyházmegyei zarándoklat Máriaradnára	74

Endrődi Sz. Imre Egyházközség 2000 évi beszámolója	223
10 éve együtt	94
20 év Isten és a hívek szolgálatában	111
Épül a hunyai templom	140
Épül a hunyai templom	197
Endrődi „Tűz evangelizációs nap”	61
Háromkirály-járás	8
„Hogy az ember akarattya édesdjék” (Szt. Imre Egyházközség farsangi vacsorája)	39
Húsvét és a keresztség	54
Isten igéjének tiszta hirdetésével (A magyar Reformátusok IV. Világtalálkozója)	157
Katona Imréné Hornok Cecília	174
Kinckeresés a templomkertben	151
Magyarok Nagyasszonya ünnepén	174
Miatyánk	
V. Bocsásd meg vétkeinket, miképpen mi is megbocsátunk az ellenünk vétkezőknek	6
VI. Ne vígy minket kísértésbe	22
VII. De szabadíts meg a gonosztól	38
Millennium évi búcsú	215
Olyan szentélyt építetek, hol Istennek buzgó tisztelőket neveljenek (A gyomai búcsú)	139
Szentjánosbogarok Gyomaendrődön	135
Templom születik (épül az új hunyai templom)	114
Udvardy József Dr. nyug. püspök, a hittudományok doktora elhunytáról	22
Új Ég és új Föld (II. János Pál papi imája a 2000 év nagy jubileumára)	2

ETNIKAI HÍREK

A Cigány közösségi Házban történt	3
A Cigány Kisebbségi Önkormányzat hírei	111
A cigányság társadalmi helyzetének javítása	59
Békés Megyei Németek IX. Kulturális Napja Gyomaendrődön	95

HAGYOMÁNYAINK TISZTELETE

A farsang (Endrődön a régebbi időkben)	25
A hősök tisztelete	69
A javak cseréje”, „utazók” Gyomáról a 19. században	23
A sajtószabadság első példánya	33
Emlékezetre méltó dolgok a régi Gyomáról	8
Elődeink ünnepeltek I. Fejezet	105
Elődeink ünnepeltek II. Fejezet	136
Elődeink ünnepeltek III. rész	181
Így ünnepeltek elődeink III. rész	181
Így ünnepeltek elődeink IV.	218
Legelső kötelességünk, hogy meghajtsuk lobogónkat a hősök előtt	169
Petőfi István, emlékezés halálának 120. évfordulójára	63
Történetek a régi Gyomáról I. halászat, halászlé	43
Történetek a régi Gyomáról II. A harangokról I.	55
Történetek a régi Gyomáról III. A harangokról II.	73
Történetek a régi Gyomáról IV.	93
Történetek a régi Gyomáról V.	113
Történetek a régi Gyomáról VI.	133
Történetek a régi Gyomáról VII.	153
Történetek a régi Gyomáról VIII.	173
Történetek a régi Gyomáról IX.	193
Történetek a régi Gyomáról X.	213

HÍREK ERDÉLYBŐL

A gyulafehérvári főegyházmegyei zsinat margójára	221
--	-----

A jövő iskolája (Magyar Szó) Beder Tibor földrajztudós és tanfelügyelő írása	42	Pásztorok szava (vers) Kiss Jenő Rózsashegyi Kálmán szobrának avatására (Márton Gábor verse)	209
A jövő iskolája (Magyar Szó) folytatás	61	Sacra korona (vers) Csépe Béla	146
A jövő iskolája (Magyar Szó) folytatás	81	Szilágyi Ferenc versei	203
A jövő iskolája (Magyar Szó)	101	Találkozás az orosz síkságon Kovács Matyi bácsival (Hunya A. Visszaemlékezése)	185
A jövő iskolája (Magyar Szó)	121	Tavaszi hadjárat (vers) Endrődi Bella János	27
Hogy a határvonalak egyszerű szuverenitási szimbólumok maradjanak (Magyar Szó)	182	Tavaszi zsolttár (részlet) Mécs László verséből (1927)	117
Miénk itt a tér... Tíz éves RMDSZ évforduló Marosvásárhelyen	26	Vallomás útban hazafelé (Timár Máté novellája)	49
Önkormányzati választások Romániában	121		13
Számadás 1999. évről	10		
VARADINUM 2000.	101		

HUNYAI HÍRADÓ

Büszkék vagyunk iskolánkra	57
Épül a hunyai templom	140
Épül a hunyai templom	197
December 23-án Hunyán templomszentelés	220
Időközi választások	41
Megkezdte munkáját az új önkormányzat	57
Milleniumi nap Hunyán	223
Új községháza épül	41

IN MEMORIAM

Bence Sándor, Endrőd első iskolaigazgatója	4
Bányai Árpád	72
G. Nagy László	132
Hanyecz Mihály, anyakönyvvezető és neje Nádori Teréz tanító	20
Hornok Lajos	92
Illésy Gyula	192
Kiss Bálint tanító, a gyomai református Gimnázium rektora, „örökös presbiter”	52
Libor István c. apát, plébános	212
Szabó Frigyes, püspöki tanácsos	36
Szabó Imre	152
Ugrin Vendel Dr.	172
Volt egyszer egy dalárda...	112

IRODALOM

A belső bástyán (Szilágyi Ferenc verse)	185
Adjon az Úristen (Timár Máté verse)	1
A falak hült helye (Gergely Ágnes novella részlet)	29
A hazatérés (Hunya Alajos visszaemlékezése)	60
Csépe Béla bemutatása	203
Ezredfordulón (vers) Csépe Béla	203
Felismerés (vers) Endrődi Bella János	117
Halottak napján (vers) Beinschróth Károly	193
Készül az endrődi tájszóár Dr. Szilágyi Ferenc írása	165
Körös-parti éden (Szilágyi Ferenc verse)	185
Legenda (Szilágyi Ferenc verse)	185
Ludovicus öröksége (Gergely Ágnes novellája)	65
Nekünk a házasság beteljesedés volt (Márton Gábor)	45
Nem adtam fel egy pillanatra sem vágyaimat (Uhrin Benedek író bemutatása)	79
Nőnap köszöntő (Márton Gábor verse)	46
Magyar Oxford a Körös partján (Szilágyi Ferenc verse)	185
Májusi dal (Márton Gábor verse)	79
Melyiket a kilenc közül (novella részlet) Jokai Mór	225
Mohás forrás (vers) Endrődi Bella János	117
Orgonavirágzás (Maria Under költeménye - Timár Máté fordításában)	79
Örízetlenek (Tanulmány Gergely Ágnes regényéről) M. Kondor Viktória	125
Örízetlenek (Polányi Éva Gergely Ágnes könyvéről)	145

ISKOLAI HÍREK

Anyák napja a Szent Gellért Katolikus Általános Iskolában	95
A Bethlen Gábor Szakközépiskola hírei	91
A Nemzeti Kulturális Örökség Minisztériumának vendégei a Katolikus Iskolában	3
A szent Gellért Katolikus Általános Iskola hírei	117
Büszkék vagyunk iskolánkra (Hunyai Ált. Isk. Szülői Munkaközössége)	57
Egyedülálló képzési modell a Bethlenben	82
Farsang a Szent Gellért Katolikus Iskolában	56
Karácsonyváró a Szent Gellért Katolikus Iskolában	14
Kincskeresés a templomkertben	151
Mert mi is magyar családban születünk (Bethlen G. Szakközép és Szakmunk. Isk.)	42
Millenniumi napok a Bethlen Gábor Szakképző Iskola Kollégiumában	100
Nyári táborozások (Zenei tábor, Foglalkoztató tábor)	138
Rózsashegyi Napok a Rózsashegyi Kálmán Általános Iskolában	98

ÍZES ÍZEK

Ál-abált szalonna	14
Bejgli	226
Füstölt sajtos burgonyasaláta	66
Gombás palacsinta	186
Mustáros szelet	166
Nőiszeszély	106
Rántott tojás	206
Részeges csirke	146
Sajtos gombafejek	127
Szardíniafelfújt	46
Szemfényvesztő süti	30
Legeslegtavaszi saláta	86

JOGI TANÁCSADÁS

Állami segítség a lakások korszerűsítéséhez	202
Az adásvétel	161
Az öröklésről I.	181
A törvényes öröklés	202
Lakástámogatás	181
Új német kárptlási törvény	222
Végintézkedésen alapuló öröklés	222

KERTBARÁTKÖR ÜZENI

A Kiskunság szőlőnemesítője Kocsis Pál	16
Amíg a C-vitamin felfedezéséhez eljutottunk	228
Borászati szakkifejezések és értelmezésük	128
Bor és kolbász verseny	78
Fűszer és gyógynövényünk a torma	68
Fűszer és gyógynövényeink: kapor, petrezselyem	88
Régi megfigyeléseken alapuló ötletek	108
Tavaszi munkálatok a gyümölcsös kertekben I.	32
Tavaszi munkálatok a gyümölcsös kertekben II.	48

Városunk zöldség- és gyümölcsstermesztő területei I. Rész	148
Városunk zöldség- és gyümölcsstermesztő területei II. Rész	168
Vitamin tartalmú zöldségfélék tartósítása	208
Zöldségfélék betakarítása, tárolása	188

KIÁLLÍTÁSOK, BEMUTATÓK

Amikor Ő a Körös-menti tájról elindult (Bella Rózsa kiállítása Vácon)	9
Bella Rózsa rézkarcai Egyiptomban	51
Bella Rózsa kiállítása Orosházán	179
Diószegi Bíró (I)Lona festőművész kiállítása Budapesten	179
Felavatták az Endrődi Helytörténeti Múzeumot	119
Hangverseny Illésy Gyula kántortanító emlékére	155
Gyomaendrődi Nemzetközi Művésztaбор	158
Gyomaendrődi Soczó Motormúzeum története	159
Latorcainé Újházi Aranka ikon kiállítása	199
Nekem megadatott, hogy találkozam táltosokkal, tudós pásztorokkal	141
Pásztoemberek (Kunkovács László fotóművész kiállítása Békéscsabán)	40
Tudomány és művészet (Kunkovács László kiállítása Hódmezővásárhelyen)	83
Szakáll Sándor grafikus és Takács Livia kiállítása	118

KÖZÉRDEKŰ ÍRÁSOK

A parlament korelnöke Gyomaendrődön	62
Állami kitüntetettjeink: Kunkovács László, Solymosi Frigyes, Varga László	150
Civil Európa – Civil Magyarország	219
Endrőd és Vidéke Takarékszövetkezet új fiókja megnyitása	198
Gondolatok augusztus 20-ra	129 és 137
Hárommillió vállalkozást segítő mikro hitel	131
„Hűn állni meg Isten és ember előtt” Gyomaendrőd város díszpolgára Latorcai János	97
Kihívás, útkeresés, együttműködés	218
Széchenyi díjas tudós az endrődi fórumon	103
Szeptembertől kapcsolatügyelet a Családsegítő Központban	171

MÁRIA NĒNI MESÉI ÉS VERSEI

A hintáló keserve (vers)	205
Altatódal (vers)	184
A szajkó (vers)	164
Álmok világa (vers)	224
Az iciri-piciri kislányka I.	44
Az iciri-piciri kislányka II.	64
Az iciri-piciri kislányka III.	85
Az iciri-piciri kislányka IV.	104
Az iciri-piciri kislányka V.	124
Csiga-biga (vers)	204
Délibábos vers	144
Disznótör (vers)	12
Fut a tél (vers)	64
Házi lúd (vers)	124
Karácsonyi fohász (vers)	224
Két kis veréb (vers)	12
Levél a kiskakastól I.	144
Levél a kiskakastól II.	164
Levél a kiskakastól III.	184
Levél a kiskakastól IV.	204
Míre vágyik a kiscsupor (vers)	44
Őnarckép fekete keretben, Tímár Máté	205
Reggelizik a béka (vers)	105

Róka a dideregi bálon (verses mese)	28
Tarka mező, tarka nyár (vers)	145
Tavaszi álom (vers)	85
Verébtanya (vers)	12
Vízi világ (vers)	125

ORVOSI TANÁCSOK

A mumpsz-ról	81
A téli bőrvédelem	30
A tüdőtuberculosis napjainkban	41
A zöld hályog	57
Prostata megbetegedésekről	10

ÖNKOMÁNYZATI MUNKA

Békés, Boldog Új esztendőt kívánok (Dr. Dávid Imre polgármester írása)	2
Az év utolsó önkormányzati ülése 1999. december 16.-án	11
Képviselői beszámoló a 9.sz. Választókerület lakóinak február 14-én	34
Így ünnepelt a város október 23-án	198-199-200-201
Önkormányzati ülés Január 27.-én	24
Önkormányzati ülés március 30-án	50
Önkormányzati ülés április 27-én	70
Önkormányzati ülés május 25-én	90
Önkormányzat ülése július 27-én	130
Önkormányzati ülés szeptember 28-án	170
Önkormányzati ülés október 26-án	190
Önkormányzati ülés november 30-án	210

SPORT

Atlétika	100
Atlétika	142
Duatlon verseny Jászberényben	66
Labdarúgás (felkészülés a tavaszi fordulóra)	26
Labdarúgás (III.15. Kupa a Városi Sportcsarnokban)	66
Labdarúgás bajnoki mérkőzésekről	181
Labdarúgás szeptember havi bajnoki mérkőzésekről	197
Labdarúgás NB. III. november havi mérkőzései	217
Széthullott a Barátság (MB II. bajnoki labdarugó mérkőzésekről)	66
Nagyon csikorog a város labdarúgása (NB.II. bajnoki mérkőzésekről)	161

Új név, új csapat	142
Olimpikonok a Városi Sportcsarnokban	196
Szilveszteri futógála	26
Úszás	66

TÁRSADALOMPOLITIKAI ÍRÁSOK, TUDÓSÍTÁSOK

Magyarnak lenni sosem volt könnyű feladat (Orbán Viktor miniszterelnök beszéde)	17-18
Trianon	89
Mádl Ferenc, a legmagasabb főméltóság, az új köztársasági elnök	149
Széchenyi terv kereszténydemokrata szemmel I.	175
Széchenyi terv kereszténydemokrata szemmel II.	195

TÖRTÉNELMŰNK NAGYJAI

Antall József, miniszterelnök	216
Árpád fejedelem	5
Aulich Lajos, honvédtábornok	116
Balassi Bálint, hadnagy, lírikus	37
Bajcsi-Zsinlinszky Endre, politikus	196
Barankay József, vitéz, zászlós	216
Báthory István, fejedelem	37

Batthyány Ádám, gróf, országbíró	53	Szent István király	5
Batthyány József, hercegprímás, esztergomi érsek	96	Szent László király	5
Batthyány Lajos, miniszterelnök	156	Teleki Blanka, grófnő	156
Béla király (IV.)	5	Teleky Pál, gróf, miniszterelnök	196
Bem József, altábornagy	116	Tisza István, gróf	196
Bethlen Gábor, fejedelem	53	Tomori Pál, kalocsai érsek	21
Béri Balogh Ádám, ezredes	76	Tököly Imre gróf, fejedelem	76
Bercsényi Miklós, gróf, főgenerális	76	Vasvári Pál, forradalmár történetíró	176
Bocskai István, fejedelem	37	Török Ignác, honvédtábornok	116
Brunszvik Teréz, grófnő	96	Vécsei Károly gróf, tábornok	176
Csányi László, közlekedési miniszter	116	Wesselényi Miklós, báró	116
Damjanich János, honvédtábornok	156	Zrínyi Ilona, Munkács hős védője	53
Deák Ferenc, a „haza bölcse”	156	Zrínyi Miklós, gróf, horvát bán	21
Desseffy (Dwezsöfi) Arisztid, lovassági tábornok	136		
Dobó István, egri várkapitány	37	Szerzők:	
Dózsa György, várkapitány, parasztvezér	21	Bajusz Tünde	
Eötvös József, az első magyar kormány miniszterelnöke	176	Bartók István	
Esze Tamás, brigadéros	76	Bánki Gyula Dr.	
Eszterházy Pál herceg, nádor	53	Bede Julianna Dr.	
Eszterházi Antal gróf, tábornagy	76	Beinschróth Károly	
Fejérváry Géza báró, tábornagy, miniszter	196	Császár Ferenc	
Gábor Áron, honvédőrnagy	176	Császárné Gyuricza Éva	
Géza fejedelem	5	Csépe Béla	
Görgey Artur, honvédtábornok	176	Cs. Szabó István	
II. Géza király	5	Czikkely Erika	
Hadik András gróf, tábornagy	96	Dávid Imre Dr.	
Hollósy Kuthy László, vitéz, altábornagy	216	Endrődi Bella János	
Horthy Miklós, vitéz, kormányzó	196	Farkasinszky Erzsébet Dr.	
Hunyadi János, kormányzó	21	Gergely Ágnes	
Hunyadi Mátyás király,		Gedei Margit Dr.	
Csehország királya és Ausztria hercege	21	Harmath József	
Jurisits Miklós, várkapitány	21	Hüse József	
Kanizsai Dorottya	37	Hunya Alajos	
Károlyi Sándor, gróf tábornagy	76	Illésy Zoltán	
Kinizsi Pál, országbíró	21	Iványi László	
Királyfi János báró Jeszenák János, főispán, kormánybiztos	136	Iványi Mária	
Kiss Ernő, altábornagy	136	Jókai Mór	
Kiss József, hadnagy	216	Kálmán Géza	
Klauzál Gábor	156	Kiss Jenő	
Klebesberg Kunó, gróf, miniszter	196	Latorcai János Dr.	
Knézich Károly, magyar tábornok	156	M. Kondor Viktória	
Koháry István, gróf, országbíró	53	Márton Gábor	
Kossuth Lajos, kormányzó	136	Marsiné Giricz Erzsébet	
Lahner György, honvédtábornok	116	Mészárosné Kiss Katalin	
Lázás Vilmos, honvédtábornok	176	Németh Eszter	
Leiningen Westerburg Károly gróf	176	Polányi Éva	
Lórántffy Zuzsanna, Erdély nagyasszonya	53	Réthy István	
Maléter Pál ezredes	216	P. Sajgó Szabolcs SJ.	
Mészáros Lázár altábornagy, hadügyminiszter	136	Sóczóné Farkasinszki Ildikó	
Mindszenty József, bíboros, hercegprímás	216	Stark László	
Nagy Imre miniszterelnök	216	Seidl Ambrus	
Nagy Lajos király	5	Szilágyi Ferenc Dr.	
Oszlányi Kornél, vitéz, vezérőrnagy	196	Szilágyi Lászlóné	
Pázmány Péter, esztergomi érsek	53	Timár Béláné	
Perényi Zsigmond, báró,	96	Timár Máté	
Petróczy Kata Szidónia Pekry Lőrinczné	76	Ugrin Béla Dr.	
II. Rákóczi Ferenc, fejedelem	96	Ugrin Benő	
Rákóczi György fejedelem	37	Ugrinné Dr. Katona Klára	
Rákóczi Zsigmond, fejedelem	37	Ungvölgyi János	
Simonyi József báró, ezredes	96	Vaszkó András	
Schweidl József, honvédtábornok	136	Vaszkó Irén	
Széchenyi Ferenc, gróf, főispán	96	Veréb Lajosné Dr.	
Széchenyi István, gróf a „legnagyobb magyar”	116		
Szemere Bertalan,	156		

VÁROSUNK Gyomaendrőd * Megjelenik havonta * Kiadja az Endrődiek Baráti Köre Egyesület * Felelős szerkesztő: Császár Ferenc. 5502 Gyomaendrőd, Damjanich u. 15. Tel. Fax: (66) 386-323 * Szerkesztők: Császárné Gyuricza Éva, Cs. Szabó István, Hunya Alajos, Iványi Mária, Marsiné Giricz Erzsébet, Márton Gábor, Stark László * Felelős kiadó: Vaszkó András * MŰVELŐDÉSI ÉS KÖZOKTATÁSI MINISZTERIUM: Nytsz.: B/PHF/1495/BÉ/1995. *

HU ISSN 1586-3689 * készült: 66/283-358 Pelyva

Interneten: <http://www.szikszi.hu/isk/gellert/> * E-mail: ivanyi@mail.szikszi.hu vagy ivanyi@theol.u-szeged.hu